

Пайдалану бойынша нұсқаулық

Мультитипісіргіш
DMC-865S

DEXP

Мазмұны

Құрылғы мақсаты	3
Сақтық шаралары	3
Техникалық сипаттамалары	5
Жинақталым	5
Құрылғы схемасы	6
Басқару панелі	7
Пайдалану бойынша нұсқаулық	8
Функциялар.....	8
Автоматты пісіру бағдарламалары	8
Қолданар алдында	9
Қосылу.....	9
Дыбыстық сигналдарды өшіру	9
Басқару панелін құлыптау.....	10
Бағдарлама басталғанға дейін әзірлеу уақытын орнату	10
Бағдарламаны бастамас бұрын пісіру температурасын орнату	10
Кешіктірілген бастау	11
Дайындалған ыдыстардың температурасын сақтау функциясы (автоматты қыздыру)	12
Автоматты жылытуды алдын ала тоқтату	12
Қайта қыздыру функциясы.....	12
Пісіру температурасын өзгерту	12
Пісіру уақытын өзгерту	13
Автоматты пісіру бағдарламаларын пайдаланудың жалпы тәртібі	13
Пісіру бағдарламалары (зауыттық параметрлер).....	15
Пісіру бойынша кеңестер	18
Әртүрлі тағамдар үшін ұсынылатын бумен пісіру уақыттары.....	22
«Мультипісіргіш» бағдарламасында температура режимдерін пайдалану бойынша ұсыныстар	22
Қосымша мүмкіндіктер	23
Тазалау және күтім	23
Жалпы ережелер мен ұсыныстар.....	23
Корпұсты тазалау	24
Ыдысты тазалау.....	24
Конденсатты кетіру.....	24
Пісіру камерасын тазалау.....	24
Бу клапанын тазалау	25
Ықтимал проблемалар және олардың шешімі	26
Монтаждау, сақтау, тасымалдау (тасу), өткізу және кәдеге жарату ережелері мен шарттары	27
Қосымша ақпарат	28

Құрметті сатып алушы!

Біздің өнімді таңдағаныңыз үшін алғыс айтамыз.

Біз Сізге сапалы, функционалды және жоғары талаптарға сәйкес әзірленген және жасалған өнімдер мен құрылғыларды ұсынуға қуаныштымыз. Пайдалануды бастамас бұрын, Сіздің қауіпсіздігіңізге қатысты маңызды ақпаратты, сондай-ақ өнімді дұрыс пайдалану және оған күтім жасау бойынша ұсыныстарды қамтитын осы нұсқаулықты мұқият оқып шығыңыз. Осы нұсқаулықтың сақталуына назар аударыңыз және оны өнімді одан әрі пайдалану кезінде анықтамалық материал ретінде пайдаланыңыз.

Құрылғы мақсаты

Мультипісіргіш тағамды автоматты немесе жартылай автоматты режимде пісіруге арналған. Мультипісіргіш тұрақты бақылауды қажет етпей, пісіруге, қуыруға, бұқтыруға, буға пісіруге және қуыруға, бұрыннан пісірілген тағамдарды қыздыруға және тағамды ұзақ уақыт ыстық ұстауға мүмкіндік береді.

Сақтық шаралары

- Қаптама үшін пайдаланылатын пластик пакеттер қауіпті болуы мүмкін. Тұншығу қаупін азайту үшін орамды балалар мен нәрестелерден алыс ұстаңыз.
- Бұл құрылғыны тек осы нұсқаулықта сипатталғандай мақсаты бойынша пайдаланыңыз.
- Аса қажет болмаса, пісіру циклін үзбеңіз, сондай-ақ мультипісіргіштің жұмысын қуат ашасын электр розеткасынан ажырату арқылы үзбеңіз, өйткені бұл тағамның сапасына теріс әсер етуі мүмкін.
- Құрылғыны немесе қуат сымын ешқашан суға немесе басқа сұйықтықтарға батырмаңыз.
- Мультипісіргіш ыдысты пеште пісіру немесе басқа аспаздық мақсаттар үшін пайдаланбаңыз.
- Деформацияланған ыдысты пайдаланбаңыз және тостағанды ешқашан басқа ыдыспен ауыстырмаңыз.
- Өрт немесе басқа ақауларды болдырмау үшін мультипісіргішті таза ұстаңыз. Мультипісіргіш ыдысын, қақпағын, конденсацияға арналған ыдысты және бу шығатын саңылауды әр қолданғаннан кейін мұқият тазалаңыз.
- Мультипісіргішті қабырғаға жақын немесе қабырға шкафтарының астына қоймаңыз, себебі құрылғыдан шығатын ыстық бу оларды зақымдауы мүмкін.
- Құрылғыны ешқашан дымқыл қолмен ұстамаңыз.
- Құрылғыны ашық ауада немесе ылғалдылығы жоғары бөлмелерде пайдаланбаңыз. Құрылғыны құрғақ жерде сақтаңыз.
- Құрылғы зақымдалған немесе дұрыс жұмыс істемесе, ашаны дереу розеткадан суырыңыз. Электр сымы, аша немесе құрылғының өзі зақымдалған болса, құрылғыны пайдаланбаңыз.
- Құрылғыны ешқашан электр сымынан тартпаңыз немесе алып жүрмеңіз. Кәбілді абайлап ұстаңыз. Кәбіл есіктерге ілінбейтініне немесе өткір жиектерге немесе бұрыштарға тиіп кетпейтініне көз жеткізіңіз.
- Кәбілді ыстық беттерден алыс ұстаңыз.

- Құрылғыны электр розеткасына қоспас бұрын, кернеу құрылғының техникалық сипаттамаларында көрсетілгенге сәйкес келетініне көз жеткізіңіз.
- Электр желісіне қосу немесе ажырату кезінде құрылғыны өшіру керек.
- Найзағай кезінде ашаны розеткадан шығарыңыз.
- Өнімді электр розеткасынан ажыратқанда, әрқашан сымнан емес, ашасынан тартыңыз. Шанышқыны тек құрғақ қолмен ұстаңыз.
- Құрылғының үстіне немесе жанына жанғыш материалдарды немесе сұйықтықтарды қоймаңыз.
- Бұл құрылғы физикалық немесе физикалық, сенсорлық немесе ақыл-ой қабілеттері шектеулі адамдардың қауіпсіздігіне жауапты біреудің қадағалауынсыз пайдалануына арналмаған. Балаларға құрылғымен ойнауға рұқсат бермеңіз.
- Пісіруді аяқтағаннан кейін, сондай-ақ тазалау кезінде әрқашан құрылғыны розеткадан ажыратыңыз.
- Құрылғының бөліктерін өзіңіз жөндеуге, реттеуге немесе ауыстыруға әрекеттенбеңіз. Құрылғыны жөндеу үшін жақын жердегі қызмет көрсету орталығына апарыңыз.
- Құрылғыны жұмыс кезінде жұмсақ бетке қоймаңыз немесе оны жаппаңыз - бұл құрылғының қызып кетуіне және зақымдалуына әкелуі мүмкін.
- Пісіру кезінде бу клапанын жаппаңыз немесе блоктамаңыз.
- Құрылғыны қосулы қараусыз қалдырмаңыз. Қайнаған және/немесе толып кеткен тағамды пісіру түтінге және/немесе өртке әкелуі мүмкін. Өрт болған жағдайда сөндіру үшін ешқашан су қолданбаңыз. Электр қуатын өшіріп, отты қалың шүберекпен жабыңыз.
- Бұл құрылғы сыртқы таймер немесе бөлек қашықтан басқару жүйесі арқылы басқаруға арналмаған.
- Күйіп қалмас үшін пісіру кезінде немесе пісіргеннен кейін бірден құрылғының бетіне қол тигізбеңіз.
- Қысымды пешті ыстық пешке қоймаңыз.
- Пісіру кезінде құрылғыны өте мұқият жылжытыңыз, құрылғы тағамды қысыммен пісіретінін есте сақтаңыз. Ас үй қолғаптарын қолданыңыз және құрылғының ыстық бетіне жалаң қолмен тигізбеңіз.
- Қақпақ қысым астында тұрған кезде құрылғының қақпағын күшпен ашуға тырыспаңыз. Оның ішкі қысымы толығымен төмендегеніне сенімді болмайынша ашпаңыз.
- Құрылғыны орынсыз немесе су немесе тағам қоспай пайдаланбаңыз, себебі бұл құрылғыны зақымдауы мүмкін.
- Құрылғының сыйымдылығын 2/3 артық толтырмаңыз. Күріш немесе көкөністер сияқты пісіру кезінде кеңейетін тағамдарды пісіргенде, ыдысты жартысынан артық толтырмаңыз.
- Тамақты қуыру үшін ешқашан қысымды пешті «қысым» режимінде қолданбаңыз.
- Мультипісіргішті пайдаланбас бұрын, қыздырғыш табақшаның дұрыс екеніне көз жеткізіңіз және тостағанның сыртқы беті құрғақ және таза. Ыдыс пен қыздырғыш табақшаның сыртқы бетіндегі ылғал немесе тағам бөлшектері қысқа тұйықталуға немесе мультипісіргіштің істен шығуына әкелуі мүмкін.
- Бу шығарған кезде күйіп қалмас үшін бетіңіз бен қолыңызды бу клапанынан алшақ ұстаңыз.

- Қысымды босатқанда немесе қақпақты ашқанда, ыстық судың теріңізге тиіп кетпеуін қадағалаңыз.
- Жағымсыз иістердің ұзаққа созылмауы үшін мультипісіргішті әр пайдаланған сайын тазалаңыз. Тазалау алдында мультипісіргіш толығымен суығанша күтіңіз. Құрылғы мен керек-жарақтарды дымқыл шүберекпен және жуғыш затпен сүртіңіз, содан кейін барлығын сумен шайыңыз. Мультипісіргіш корпусын да мезгіл-мезгіл аздап дымқыл шүберекпен тазалау керек, құрылғы корпусын ағынды судың астына қоймаңыз немесе оны толығымен суға батырмаңыз.
- Құрылғы коммерциялық мақсатта пайдалануға арналмаған.

Техникалық сипаттамалары

- Үлгісі: DMC-865S.
- Сауда белгісі: DEXP.
- Қуаты: 860 Вт.
- Қуат параметрлері: 220–240 В ~ 50 Гц.
- Тостаған көлемі: 5 л.
- Тостаған диаметрі: 239 мм.
- Тостаған материалы: алюминий.
- Тостаған жабыны: Daikin.
- Алдын ала орнатылған бағдарламалар саны: 14.
- Қосымша орнатуға болатын бағдарламалар саны: 5.
- Кешіктіріп іске қосу: ≤ 24 сағат.
- Алынбалы ішкі қақпақ.
- Электр тогының соғуынан қорғау коды: I.
- Ылғалдан қорғау дәрежесі: IPX0.
- Қуат сымының түрі: X.
- Кәбіл ұзындығы: 109 см.
- Құрылғы өлшемдері: 280 × 280 × 285 мм.
- Таза салмағы: 3,1 кг.

Жинақталым

- Құрылғы.
- Қуат кәбілі.
- Контейнер-бу пісіргіш.
- Өлшеу ыдысы.
- Жармаға арналған қасық
- Сорпаға арналған қасық.
- Рецепттер кітабы.
- Тостағанға арналған қақпақ.
- Пайдалану бойынша нұсқаулық.

Құрылғы схемасы

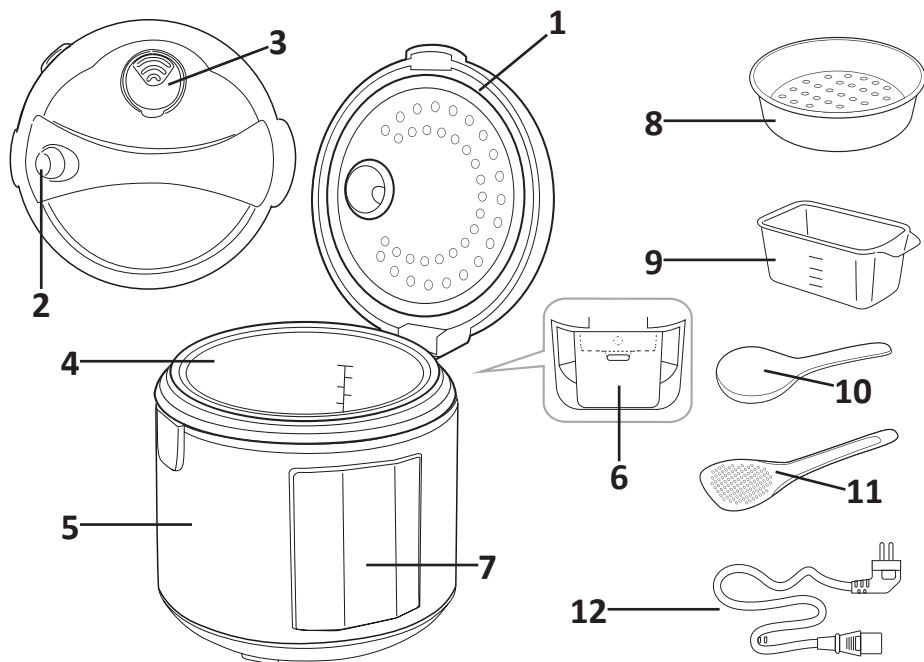

1. Қақпақ.
2. Қақпақты ашу батырмасы.
3. Алынбалы бу клапаны.
4. Жабысқақ емес жабыны бар ыдыс.
5. Корпус.
6. Конденсатты жинауға арналған контейнер.
7. Басқару панелі.
8. Бумен пісіруге арналған ыдыс.
9. Өлшеу ыдысы.
10. Сорпаға арналған қасық.
11. Жармаға арналған қасық
12. Қуат кәбілі.

Басқару панелі

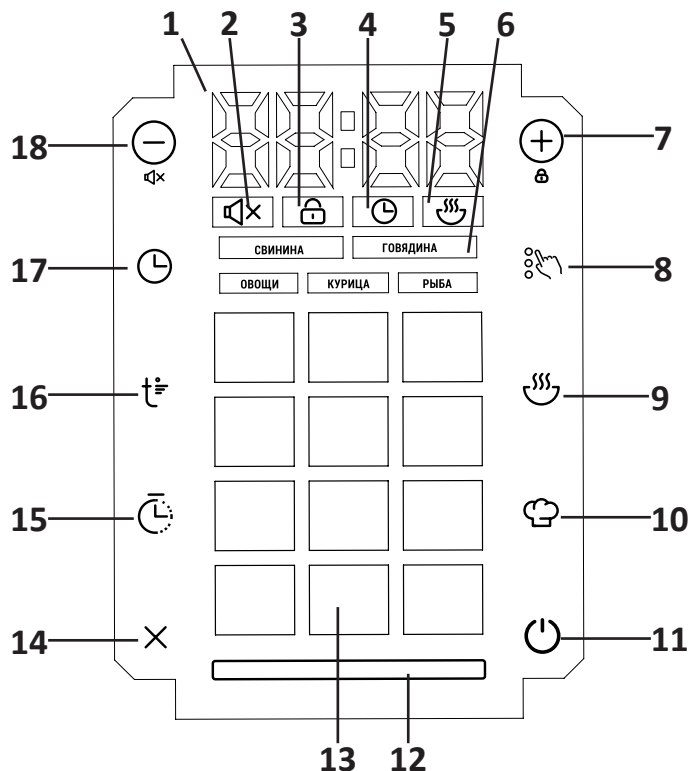

1. — температура, пісіру уақыты және кешіктіріп бастау индикаторы.
2. — дыбысты өшіру индикаторы.
3. — басқару панелінің құлыптау индикаторы.
4. — таймер индикаторы.
5. — қыздыру индикаторы.
6. — таңдалған өнімнің индикаторлары.
7. — басқару панеліндегі мәнді арттыру/құлыптау батырмасы.
8. — өнім түрін таңдау батырмасы.
9. — автоматты қыздыру/жылыту батырмасы.
10. — «Мульти-аспаз» режимінің батырмасы.
11. — қосылым / «Экспресс» бағдарламасын іске қосу батырмасы.
12. — мультипісіргіш күй индикаторы.
13. — автоматты бағдарлама индикаторлары.
14. — бас тарту батырмасы.
15. — кешіктіріп іске қосу батырмасы.
16. — температураны орнату батырмасы.
17. — бағдарламаның орындалу уақытын орнату батырмасы.
18. — мәнді азайту/дыбысты өшіру батырмасы.

Пайдалану бойынша нұсқаулық

Функциялар

- Автоматты жылыту
- Автоматты жылытуды алдын ала өшіру.
- Кешіктіріп іске қосу.
- Тамақты қыздыру.
- Мульти аспаз.

Автоматты пісіру бағдарламалары

1. Шошқа етін қайнату.
2. Сиыр етін қайнату.
3. Көкөністерді қайнату.
4. Тауық етін қайнату.
5. Балық етін қайнату.
6. Шошқа сорпасы.
7. Сиыр еті сорпасы.
8. Көкөніс сорпасы.
9. Тауық сорпасы.
10. Балық сорпасы.
11. Бұға пісірілген шошқа еті.
12. Бұға пісірілген сиыр еті.
13. Бұға пісірілген көкөністер.
14. Бұға пісірілген тауық.
15. Бұға пісірілген балық.
16. Шошқа етін бұқтыру.
17. Сиыр етін бұқтыру.
18. Көкөністерді бұқтыру.
19. Тауық етін бұқтыру.
20. Балық етін бұқтыру.
21. Шошқа етін қуыру.
22. Сиыр етін қуыру.
23. Көкөністерді қуыру.
24. Тауық етін қуыру.
25. Балық етін қуыру.
26. Күріш, жарма.
27. Наубайхана.
28. Палау.
29. Йогурт.
30. Нан.
31. Паста.
32. Сүт ботқасы.
33. Эспресс.
34. Мульти аспаз.



Қолданар алдында

1. Өнімді және оның құрамдастарын қораптан абайлап алыңыз.
2. Барлық орауыш материалдар мен жарнамалық жапсырмаларды алып тастаңыз. **Назар аударыңыз!** Өнімдегі ескерту жапсырмаларын, бағытты көрсететін жапсырмаларды (бар болса) және өнімнің сериялық нөмірінің жапсырмасын орнында ұстаңыз.
3. Төмен температурада тасымалдағаннан немесе сақтаудан кейін құрылғыны қосар алдында оны бөлме температурасында кемінде 2 сағат ұстаңыз.
4. Корпусты дымқыл шүберекпен сүртіңіз.
5. Ыдысты жылы сабынды сумен жуыңыз. Мұқият құрғатыңыз. **Ескерту:** алғашқы пайдалану кезінде бөтен иіс пайда болуы мүмкін, бұл құрылғының дұрыс жұмыс істемеуін көрсетпейді. Бұл жағдайда оны тазалаңыз.
6. Қақпақтың астынан шығып жатқан ыстық бу тұсқағаздарға, сәндік жабындарға, электрондық құрылғыларға және жоғары ылғалдылық пен температураның әсерінен зақымдалуы мүмкін басқа заттарға немесе материалдарға жетпейтіндей етіп құрылғыны тегіс, қатты, құрғақ көлденең бетке қойыңыз.
7. Қолданар алдында құрылғының және тостағанның сыртқы және көрінетін ішкі бөліктерінің зақымдалмағанына, сынбағанына немесе басқа ақаулардың жоқтығына көз жеткізіңіз. Тостаған мен қыздырғыш элемент арасында бөгде заттар болмауы керек.



Назар аударыңыз!

- Құралды ішіне тостаған орнатылмай немесе бос тостағансыз қоспаңыз: егер сіз байқаусызда пісіру бағдарламасын бастасаңыз, бұл құрылғының қатты қызып кетуіне немесе жабыспайтын жабынының зақымдалуына әкеледі.
- Тамақты қуыар алдында ыдысқа аздап көкөніс немесе күнбағыс майын құйыңыз.

Қосылу





1. Құрылғыны тиісті розеткаға қосыңыз. Дыбыстық сигнал естіледі және дисплей жанады және қуат батырмасын  қоспағанда, біраз уақытқа өшеді.
2. Басқару панелінің дисплейін қосу үшін  батырмасын басыңыз. 2 минут немесе одан көп уақыт бойы ешбір әрекет орындалмаса, дисплей қараңғыланады. Сондай-ақ, бас тарту түймесін басу арқылы оны өшіруге болады .

Дыбыстық сигналдарды өшіру

- Бағдарламаны орнату режимінен басқа кез келген жұмыс режимінде дыбыс сигналдарын қосуға/өшіруге болады. Ол үшін  батырмасын басып тұрыңыз. Дисплейде  индикаторы жанады.
- Дыбыстық сигналдарды қосу үшін  батырмасын қайтадан басып тұрыңыз. Ұзақ дыбыстық сигнал естіледі.









Басқару панелін құлыптау

Қосымша қауіпсіздік үшін құрылғыда батырмалардың кездейсоқ басылуын болдырмайтын басқару панелін құлыптау функциясы бар. Бағдарламаны бастамас бұрын орнатуды қоспағанда, басқару панелін кез келген режимде құлыптауға/құлпын ашуға болады.

- Құлыптау үшін  батырмасын басып тұрыңыз. Ұзақ дыбыстық сигнал естіледі және  индикаторы жанады. Құлыптау режимінде кез келген батырманы басқан кезде дисплейде [] пайда болады.
- Құлыпты ашу үшін  батырмасын басып тұрыңыз. Ұзақ дыбыстық сигнал естіледі және  индикаторы сөнеді. Дисплейде бірнеше секунд бойы [] көрсетіледі және панель құлпы ашылады.

Бағдарлама басталғанға дейін әзірлеу уақытын орнату





Мультисірігш әрбір бағдарлама үшін әдепкі пісіру уақытын өзгерту мүмкіндігін береді. Өзгерту қадамы және орнату уақыттарының мүмкін диапазоны таңдалған пісіру бағдарламасына байланысты. Пісіру уақытын орнату:

1. Қажетті автоматты бағдарламаны таңдап, пісіру уақытын орнату режиміне өту үшін  батырмасын басыңыз. Дисплейдегі сағат индикаторы жыпылықтайды.
2. Сағат мәнін өзгерту үшін  немесе  батырмасын басыңыз.  батырмасын басқан кезде мән артады, ал  батырмасын басқан кезде ол төмендейді.
3.  батырмасын қайтадан басыңыз және  және  батырмаларын пайдаланып минуттарды орнатыңыз. Сағат пен минуттың өзгеруі бір-бірінен тәуелсіз болады. Параметрдің ең үлкен/ең төменгі мәніне жеткенде, параметр ауқымның басынан бастап жалғасады. Параметрдің мәнін үздіксіз өзгерту үшін қажетті батырманы басып тұрыңыз.
4. Басқару панеліндегі батырмаларды бірнеше секунд баспаңыз: өзгертулер автоматты түрде сақталады (дисплейдегі мән жыпылықтауын тоқтатады). Дисплей пісіру уақытын көрсетуге оралады.

Бағдарламаны бастамас бұрын пісіру температурасын орнату

Ескерту: «Мультиспаз» бағдарламасында ғана қолжетімді.











«Мультиспаз» бағдарламасын пайдаланған кезде пісіру температурасын бастамас бұрын реттеуге болады. Әдепкі температура мәні — 100 °С. Температураны реттеу диапазоны 35-тен 180 °С-қа дейін 1 °С қадаммен.



1. «Мультиспаз» бағдарламасын таңдағаннан кейін ( батырмасы)  батырмасын басыңыз. Дисплейде әдепкі температура мәні жыпылықтайды.
2. Қажетті температураны орнату үшін  немесе  батырмаларын басыңыз. Мәнді үздіксіз өзгерту үшін сәйкес батырманы басып тұрыңыз.
3. Басқару панеліндегі батырмаларды бірнеше секунд баспаңыз: өзгертулер автоматты түрде сақталады (дисплейдегі мән жыпылықтауын тоқтатады). Дисплей пісіру уақытын көрсетуге оралады.

Назар аударыңыз! Қызып кетуден қорғау үшін пісіру температурасын 150 °С немесе одан жоғары етіп орнатқанда, бағдарламаның максималды жұмыс уақыты екі сағатпен шектеледі.

Кешіктіріп бастау

Бұл функция пісіру бағдарламасы жұмыс істей бастайтын уақыт аралығын орнатуға мүмкіндік береді. Осылайша, бағдарламаның басталуын 24 сағатқа дейін кейінге қалдыруға болады. Кешіктіріп бастау уақытын орнату қадамы — 1 минут.

1.  батырмасын басыңыз. Дисплейдегі кешіктіріп бастау сағатының индикаторы жыпылықтайды және күй индикаторы күлгін түспен жыпылықтайды.
2. Сағат мәнін өзгерту үшін  немесе  батырмаларын басыңыз.  батырмасын басқан кезде уақыт мәні артады, ал  батырмасын басқанда ол азаяды.
3.  батырмасын қайтадан басыңыз және  және  батырмаларын пайдаланып минуттарды орнатыңыз.
4. Панельдегі батырмаларды бірнеше секунд баспаңыз, өзгертулер автоматты түрде сақталады. Сағат параметріне оралу үшін автосақтау алдында  батырмасын қайта басыңыз.
5.  батырмасын басыңыз. Пісіру бағдарламасы басталғанға дейін қалған уақыт кері санайды.



Ескерту: кешіктіріп бастау функциясы жұмыс істеп тұрғанда, дисплейде пісіру басталғанға дейінгі уақыттың кері санағы көрсетіледі,  батырмасының индикаторы жанады, ал күй индикаторы күлгін болып табылады. Автоматты жылыту функциясы белсенді болса,  индикаторы жанады («Автоматты жылыту (пісірілген тағамды жылы ұстау)» тарауын қараңыз.  батырмасын басыңыз: дисплейде бірнеше секунд бойы орнатылған пісіру уақыты көрсетіледі.

6. Орнатылған параметрлерден бас тарту үшін **X** батырмасын басып тұрыңыз, содан кейін пісіру бағдарламасын қайта орнату қажет болады.
7. Функция аяқталған кезде құрылғы дыбыстық сигнал береді және  батырмасының индикаторы сөнеді. Таңдалған бағдарлама орындала бастайды.





Назар аударыңыз!

- Егер ыдыста тез бұзылатын өнімдер (жұмыртқа, жаңа сүт, ет, ірімшік және т.б.) болса, «Кешіктіріп бастау» функциясын пайдалану ұсынылмайды.
- «Қуыру» және «Экспресс» бағдарламаларында «Кешіктіріп бастау» функциясы қолжетімді емес.
- «Кейінге қалдырылған старт» функциясында уақытты орнату кезінде «Бу» бағдарламасындағы уақытты кері санау су қайнағаннан кейін ғана басталатынын ескеру қажет.

Дайындалған тағамдардың температурасын сақтау функциясы (автоматты қыздыру)



Ол пісіру бағдарламасы аяқталғаннан кейін автоматты түрде қосылады және дайын тағамның температурасын 12 сағат бойы 70–75 °C аралығында сақтай алады. Бейнебетте осы режимдегі жұмыс уақытының тікелей кері санағы көрсетіледі. Қажет болса, «Кешіктіріп бастау» функциясы немесе бағдарлама жұмыс істеп тұрған кезде  батырмасын басу арқылы автоматты қыздыруды өшіруге болады (индикатор  өшеді).

Автоматты жылытуды алдын ала тоқтату

Мультипісіргіш негізгі пісіру бағдарламасын іске қосқаннан кейін немесе «Кейінге қалдыруды бастау» функциясы кезінде автоматты қыздыру функциясын алдын ала өшіру мүмкіндігін береді. Ол үшін бағдарламаны іске қосқаннан кейін  батырмасын басыңыз,  индикаторы сөнеді. Автоматты қыздыруды қайта қосу үшін  батырмасын қайтадан басыңыз,  индикаторы жанады.

Ескерту: ыңғайлы болу үшін ыдыстарды 80 °C қосатын температурада пісірген кезде автоматты жылыту функциясы әдепкі бойынша өшіріледі.

Қайта қыздыру функциясы



 батырмасын басып тұрыңыз. Мультипісіргіш күйінің индикаторы қызыл болып жанады, дисплейде  индикаторы, ал таймер құрылғының осы режимде жұмыс істеу уақытының тікелей кері санағын көрсетеді. Ыдыс 70–75 °C дейін қызды. 70 °C температураға жеткенде дыбыстық сигнал беріледі. Бұл температураны 12 сағат бойы ұстауға болады.

Қажет болса, батырманы басып тұру арқылы жылытуды өшіруге болады. Дисплейдегі және батырмадағы индикаторлар сөнеді.

Назар аударыңыз! Мультипісіргіш өнімді 12 сағатқа дейін ыстық ұстай алатынына қарамастан, ыдысты 2–3 сағаттан артық қыздырып қою ұсынылмайды, себебі бұл кейде оның дәмінің өзгеруіне әкелуі мүмкін.

Пісіру температурасын өзгерту









Экспресс бағдарламасынан басқа барлық бағдарламалар үшін қол жетімді. Температураны орнату диапазоны 1 °C қадаммен 35-тен 180 °C-қа дейін.

1. Пісіру бағдарламасы кезінде  батырмасын басыңыз. Дисплейдегі температура мәні индикаторы жыпылықтай бастайды.
2. Қажетті температураны орнатыңыз. Көбейту үшін  батырмасын, азайту үшін  батырмасын басыңыз. Параметрдің ең үлкен/ең төменгі мәніне жеткенде, параметр ауқымның басынан бастап жалғасады. Параметр мәнін жылдам өзгерту үшін қажетті батырманы басып тұрыңыз.
3. Басқару панеліндегі ешбір батырманы 5 секунд бойы баспаңыз. Өзгерістер автоматты түрде сақталады (дисплейдегі мән жыпылықтауын тоқтатады). Дисплей пісіру уақытын көрсетуге оралады.

Назар аударыңыз! Қызып кетуден қорғау үшін пісіру температурасын 150 °C немесе одан жоғары етіп орнатқанда, бағдарламаның максималды жұмыс уақыты екі сағатпен шектеледі.

Пісіру уақытын өзгерту



«Экспресс» бағдарламасынан басқа барлық бағдарламалар үшін қол жетімді. Пісіру уақытын өзгерту ауқымы мен қадамы таңдалған бағдарламаға байланысты (автоматты пісіру бағдарламаларының жиынтық кестесін қараңыз).

1. Пісіру бағдарламасы кезінде  батырмасын басыңыз. Дисплейдегі сағат мәні жыпылықтай бастайды.
2. Уақыт мәнін өзгерту үшін  немесе  батырмасын басыңыз.  батырмасын басқан кезде уақыт мәні артады, ал  батырмасын басқанда ол азаяды. Жылдам өзгерту үшін қажетті батырманы басып тұрыңыз. Максималды (ең төменгі) мәнге жеткенде, параметр ауқымның басынан (соңынан) жалғасады.
3.  батырмасын қайтадан басыңыз және  және  батырмаларын пайдаланып минуттарды орнатыңыз. Сағат параметріне оралу үшін  батырмасын қайтадан басыңыз.

Назар аударыңыз! Пісіру уақытын 00:00 етіп орнатсаңыз, бағдарлама тоқтайды.

Автоматты пісіру бағдарламаларын пайдаланудың жалпы тәртібі

Назар аударыңыз! Егер сіз суды қайнату үшін құрылғыны пайдалансаңыз (мысалы, тағамды пісіргенде), пісіру температурасын 100 °С-тан жоғары орнатуға тыйым салынады. Бұл құрылғының қызып кетуіне және зақымдалуына әкелуі мүмкін. Дәл сол себепті суды қайнату үшін «Пісіру» және «Қуыру» бағдарламаларын пайдалануға тыйым салынады.

1. Ингредиенттерді рецепт бойынша дайындап, ыдысқа салыңыз. Барлық ингредиенттер (соның ішінде сұйықтық) тостағанның ішкі жағындағы максималды масштаб белгісінен төмен екеніне көз жеткізіңіз.
2. Тостағанды құрылғының корпусына салыңыз, оның қыздыру элементімен тығыз байланыста екеніне көз жеткізіңіз.
3. Қақпақты сырт еткенше жабыңыз.
4. Қуат сымын қораптағы қосқышқа қосыңыз. Құрылғыны электр желісіне қосыңыз. Мультипісіргіш дыбыс шығарады және күту режиміне өтеді (дисплейде «— —» көрсетіледі).
5.  батырмасын басу арқылы мультипісіргішті қосыңыз.
6. Пісіру бағдарламасын таңдаңыз.
7. Қажет болса, әдепкі әзірлеу уақытын өзгертіңіз («Бағдарламаны бастамас бұрын әзірлеу уақытын орнату» тарауын қараңыз). «Мульти-пісіру» бағдарламасы сонымен қатар пісіру температурасын бастамас бұрын реттеу мүмкіндігін береді («Бағдарламаны бастамас бұрын пісіру температурасын орнату» тарауын қараңыз («Мульти-пісіру» бағдарламасында ғана бар). Пісіру уақытына өтіңіз. орнату режимі дисплейдегі сағат индикаторы жыпылықтайды.
8. Қажет болса, кешіктіріп бастау уақытын орнатыңыз («Бағдарламаның басталуын кейінге қалдыру» бөлімін қараңыз).
9. Пісіру бағдарламасын бастау үшін  батырмасын басыңыз.
10. Бағдарлама жұмыс істеп тұрған кезде дисплейде пісіру уақытының минут сайын кері санағы көрсетіледі. Күй индикаторы қызғылт сарыға айналады.





Егер бағдарлама жұмыс температурасына дейін қыздыруды қажет етсе, индикатор алдымен қызыл түспен жанады, ал пісіру басталғанда ғана - қызғылт сары түспен. Автоматты жылыту функциясы белсенді болса,  индикаторы жанады («Дайын тағамдардың температурасын ұстап тұру функциясы (автоматты жылыту)» тарауын қараңыз). Таңдалған пісіру бағдарламасына байланысты пісіру уақыты дисплейде дереу немесе тостағандағы қажетті температураға жеткенде кері санай бастайды.

11. Дыбыс сигналы пісіру бағдарламасының аяқталғаны туралы хабарлайды, дисплейде «Аяқтау» жазуы пайда болады, құрылғы күту режиміне өтеді, күй индикаторы жасыл түспен жанады. Автоматты жылыту функциясы қосылса, құрылғы дайын тағамның температурасын сақтау режиміне ауысады ( индикаторы қосұлы).
12. Кез келген кезеңде пісіру процесін үзу үшін енгізілген бағдарламаны тоқтатыңыз немесе автоматты жылытуды өшіріңіз, **X** батырмасын 3 секунд басып тұрыңыз.

Назар аударыңыз!

- Мультиспіргішпен жұмыс істегенде жинаққа кіретін немесе осы үлгімен үйлесімді ыдысты ғана пайдаланыңыз. Басқа ыдыстарды пайдалануға тыйым салынады.
- Тағамды тікелей ыдыста өңдеуге болмайды! Бұл жабыспайтын жабынның бұзылуына, тостағанның деформациясына және құрылғының істен шығуына әкелуі мүмкін.
- Кейбір бағдарламаларды пайдаланған кезде, қақпақты ашық күйде пісіруге болады. Рецепттер кітабындағы нұсқауларды орындаңыз.
- Өсімдік майын көп пайдаланып жоғары температурада пісіріп жатсаңыз, қақпақты әрқашан ашық қалдырыңыз.

Ескертпелер:

- Пісіру параметрлерін реттеген кезде дисплейде өзгертілген мән жыпылықтайды. 5 секунд ішінде әрекет болмаса, өзгертілген мән автоматты түрде сақталады. Бағдарламаны орнату кезінде 2 минут бойы әрекет болмаса, құрылғы күту режиміне өтеді. Пісіру бағдарламасын орнату кезінде **X** батырмасын басу барлық жасалған параметрлерді қалпына келтіреді.
- Орнатудың кез келген кезеңінде  батырмасын басу ағымдағы параметрлермен пісіру бағдарламасын бастайды. Өзгертілмеген параметрлер әдепкі болып қалады.
- Кейбір автоматты бағдарламаларда белгіленген пісіру уақытының кері санағы құрылғы көрсетілген жұмыс параметрлеріне жеткеннен кейін ғана басталады. Мысалы, «Бу» бағдарламасында белгіленген пісіру уақытының кері санағы су қайнағаннан кейін және ыдыста жеткілікті тығыз бу пайда болғаннан кейін ғана басталады. Бағдарлама жұмыс параметрлеріне жеткенде  индикаторы жыпылықтайды. Жұмыс параметрлеріне жеткеннен кейін  индикаторы үздіксіз жанады. Макарон бағдарламасында пісіру уақытының кері санағы тостағандағы суды қайнатып, тағамды қосып,  батырмасын қайта басқаннан кейін басталады.

Пісіру бағдарламалары (зауыттық параметрлер)

Бағдарлама	Қолдану бойынша ұсыныстар	Әдепкі пісіру уақыты					Пісіру уақыты диапазоны/орнату қадамы	Жұмыс параметрлері не жетуді кутуде	Кешіктірілген бастау	Автоматты жылыту
		Свинина	Говья-Дина	Овощи	Курица	Рыба				
Пісіру	Ет, балық және көкөністерді пісіру	1:20	1:30	0:40	1:00	0:50	00:05–6:00 / 1 мин	✗	24 сағ	12 сағ
Бұқтыру	Етті, құс етін, балықты, көкөністерді, гарнирлерді және көп ингредиенттерді тағамдарды бұқтыру, желеден жасалған етті дайындау	1:00	1:10	0:40	1:00	0:50	00:05–12:00 / 1 мин	✗	24 сағ	12 сағ
Буда	Ет, балық, көкөніс және басқа да өнімдерді, балалар тағамын бұмен пісіру. Бұмен пісіру үшін арнайы ыдысты пайдаланыңыз (жинаққа кіреді)	0:30	0:25	0:15	0:17	0:20	00:05–2:00 / 1 мин	✓	24 сағ	12 сағ
Қуыру	Көкөністерді, ет, балық, құс етін қуыру және әртүрлі тағамдарды қуыру. Қажетті температураға жеткенде құрылғы екі қысқа дыбыстық сигнал береді. НАЗАР АУДАРЫҢЫЗ: тағамды тек дыбыстық сигналдан кейін ыдысқа салыңыз. Бағдарлама жұмыс істеп тұрған кезде құрылғының қақпағы ашық тұруы керек.	0:25	0:18	0:13	0:20	0:15	00:01–2:00 / 1 мин	✓	✗	12 сағ
Сорпа	Сорпаларды, таңғыштарды, көкөніс және салқын сорпаларды, аспаздық компоттарды, бұршақ өнімдерін дайындау	1:00	1:30	0:40	1:00	0:50	00:05–8:00 / 1 мин	✗	24	12 сағ

Бағдарлама	Қолдану бойынша ұсыныстар	Әдепкі пісіру уақыты				Пісіру уақыты диапазоны/орнату қадамы	Жұмыс параметрлері не жетуді кутуде	Кешіктірілген бастау	Автоматты жылыту
		Свинина	Говя-Дина	Овощи	Курица				
Сүт ботқасы	Майы аз пастерленген сүтті пайдаланып ботқалар дайындау		0:25			00:05–4:00 / 1 мин	✗	24 сағ	12 сағ
Палау	Палаудың әртүрлі түрлерін пісіру (ет, балық, құс еті, көкөністер-мен)		1:00			00:05–2:00 / 1 мин	✗	24 сағ	12 сағ
Күріш/жәрме	Күріш пен ұнтақталған ботқаларды суда пісіру		0:25			00:05–4:00 / 1 мин	✗	24 сағ	12 сағ
Паста	Бидайдың әртүрлі сорттарынан макарон өнімдерін дайындау; шұжықтарды, тұшпараларды және басқа да жартылай фабрикаттарды пісіру. Су қайнағаннан кейін құрылғы екі рет дыбыстық сигнал береді: қақпақты ашып, өнімді қайнаған суға салыңыз. Қақпақты жауып, түймені қайтадан басыңыз. Пісіру уақытын кері санау басталады		0:08			00:05–1:00 / 1 мин	✓	✗	✗
Пісірілген нан өнімі	Кекстер, печенье, ашытқы мен қатпарлы пироғтарды пісіру, кестрөлдерді, үй нандарын дайындау		1:00			00:05–4:00 / 1 мин	✗	24 сағ	1 сағ
Мультиаспаз	Температура мен пісіру уақытын орнату мүмкіндігімен әртүрлі тағамдарды дайындау		0:30			00:01–12:00 / 1 мин 00:01–2:00 (t > 150 °C)	✗	24 сағ	12 сағ

Бағдарлама	Қолдану бойынша ұсыныстар	Әдепкі пісіру уақыты				Пісіру уақыты диапазоны/орнату қадамы	Жұмыс параметрлері не жетуді кутуде	Кешіктірілген бастау	Автоматты жылыту
		Свинина	Говья-Дина	Овощи	Курица				
Йогурт	Йогурттың әртүрлі түрлерін дайындау, сондай-ақ ашытқы қамырын өңдеу		8:00			00:05–12:00 / 1 мин	✗	24 ч	✗
Нан	Қара бидай мен бидай ұнынан нан жасау. Бағдарламаның 1-ші сағатында қамыр пробирикаланады, содан кейін тікелей пісіріледі. Әдепкі параметрлері бар бағдарламаны бастаған кезде құрылғы 2 сағат жұмыс істегеннен кейін дыбыстық сигнал береді. Мультипісіргіштің қақпағын ашып, нанды төңкеріңіз. Бағдарлама параметрлеріне өзгертулер енгізілген болса, дыбыс сигналы естілмейді. Пісіру уақытын 1 сағаттан аз етіп орнатсаңыз, «Бастау» батырмасын басқаннан кейін пісіру процесі басталады. «Кешіктіріп бастау» функциясын пайдалану ұсынылмайды, себебі бұл пісіру сапасына әсер етуі мүмкін		3:00			00:05–6:00 / 1 мин	✗	24 ч	1 ч
Экспресс	Күріш пен ұнтақталған ботқаларды суда жылдам пісіріңіз. Бағдарлама су толығымен қайнағаннан кейін автоматты түрде өшіруді қамтамасыз етеді. Бұл бағдарламаны бастау үшін құрылғы куту режимінде болғанда батырмасын басыңыз.	✗	✗	✗	✗		✗	✗	✗

Пісіру бойынша кеңестер

Жалпы ұсыныстар

- Көкөністерді және басқа тағамдарды бұмен пісіру үшін ыдысқа 500–600 мл су құйыңыз. Бу сауытын ыдысқа салыңыз. Ингредиенттерді рецепт бойынша өлшеп, дайындаңыз және оларды бұмен пісіру контейнеріне біркелкі таратыңыз. Рецепттер кітабындағы нұсқауларды орындаңыз.
- Сүт ботқаларын дайындау үшін майы аз пастерленген сүтті қолданыңыз, қаймағысыз сүтті пайдаланған кезде оны ауыз сумен 1:1 қатынасында сұйылтыңыз. Пісіру алдында мультиварк ыдысын сары маймен майлаңыз. Қосылған кітаптағы рецепттерде көрсетілген пропорцияларды қатаң сақтаңыз. Ингредиенттер мөлшерін тек пропорционалды түрде азайтыңыз немесе көбейтіңіз.
- Кейбір өнімдерді (мысалы, макарон, тұшпара және т.б.) пісірген кезде көбік пайда болады. Оның ыдыстан ағып кетуіне жол бермеу үшін қайнаған суға тағам қосқаннан кейін құрылғының қақпағын бірнеше минут жаппаңыз.
- Нан, кондитерлік өнімдер немесе йогурт дайындаған кезде, бастапқы ингредиенттер тостаған көлемінің жартысынан аспайтынына көз жеткізіңіз.
- Қамыр піскен кезде мультипісіргіштің қақпағын ашпаңыз. Пісірілген өнімнің сапасы осыған байланысты.
- Қуырылған кезде тағам себетін қыздырылған майға салыңыз. Терең қуыру үшін тек тазартылған өсімдік майын пайдаланыңыз. Қақпағы ашық күйде пісіріңіз. Майдың өте ыстық екенін есте сақтаңыз! Күйіп қалмас үшін пеш қолғаптарын пайдаланыңыз және құрылғының үстіне еңкеймеңіз. Тағамды қайта-қайта қуыру үшін бір майды пайдаланбаңыз.
- «Қуыру» бағдарламасын қайта қолданбас бұрын, құрылғының толық суығанын күтіңіз.

Пісіру қателері және оларды жою жолдары

Ықтимал себептер	Шешімдер
Ыдыс толық піскен жоқ	
<p>Құрылғының қақпағы жабылмаған немесе тығыз жабылмаған, сондықтан пісіру температурасы жеткілікті жоғары емес</p>	<p>Пісіру кезінде қажет болмаса, мультипісіргіштің қақпағын ашпаңыз. Қақпақты сырт еткенше жабыңыз. Құрылғы қақпағының мықтап жабылуына ештеңе кедергі келтірмейтініне және ішкі қақпақтағы тығыздағыш резеңкенің деформацияланбағанына көз жеткізіңіз</p>
<p>Тостаған мен қыздырғыш элемент жақсы байланыста емес, сондықтан пісіру температурасы жеткілікті жоғары емес</p>	<p>Тостаған құрылғының корпусына біркелкі орнатылуы керек, оның түбі қыздыру дискісіне тығыз іргелес болуы керек. Мультипісіргіштің жұмыс камерасында бөгде заттардың жоқтығына көз жеткізіңіз. Жылыту дискінің ластануына жол бермеңіз</p>
<p>Тағам ингредиенттерінің нашар таңдауы. Бұл ингредиенттер сіз таңдаған әдіспен пісіруге жарамайды немесе дұрыс емес пісіру бағдарламасы таңдалған. Ингредиенттер тым өрескел кесілген, тағамның жалпы пропорциялары бұзылған. Пісіру уақыты жеткіліксіз болды. Бұмен пісіру кезінде: Бұдың жеткілікті тығыздығын қамтамасыз ету үшін ыдыста тым аз су бар</p>	<p>Дәлелденген (осы үлгіге бейімделген) рецептерді қолданған жөн. Ингредиенттерді таңдау, оларды кесу әдісі, бетбелгі пропорциялары, бағдарламаны таңдау және пісіру уақыты таңдалған рецептке сәйкес келуі керек. Рецепт бойынша ұсынылған мөлшерде ыдысқа суды міндетті түрде құйыңыз. Қажет болса, пісіру кезінде су деңгейін тексеріңіз</p>
<p>Қуырған кезде: Ыдысқа өсімдік майы тым көп. Ыдыстағы артық ылғал</p>	<p>Қалыпты қуыру үшін майдың ыдыстың түбін жұқа қабатпен жабуы жеткілікті. Терең қуырған кезде, рецепт бойынша сәйкес нұсқауларды орындаңыз. Рецептте бұлай көрсетілмесе, қуыру кезінде мультипісіргіштің қақпағын жаппаңыз. Жаңа мұздатылған тағамдарды қуыру алдында міндетті түрде жібітіп, ағызу керек</p>
<p>Пісіру кезінде: қышқылдығы жоғары тағамдарды пісіргенде сорпа қайнап кетеді</p>	<p>Кейбір өнімдер пісірер алдында арнайы өңдеуді қажет етеді: жуу, қуыру және т.б. Таңдалған рецепт бойынша ұсыныстарды орындаңыз</p>
<p>Тексеру процесінде қамыр ішкі қақпаққа жабысып, бу шығару клапанын бітеп тастады</p>	<p>Ыдысқа қамырдың аз мөлшерін салыңыз</p>

Ықтимал себептер	Шешімдер
Пісірген кезде (қамыр пісірілмейді): ыдыста тым көп қамыр бар	Тостағаннан пісірілген өнімдерді алып тастаңыз, оларды төңкеріп, қайтадан ыдысқа салыңыз, содан кейін пісіруді жалғастырыңыз. Болашақта пісірген кезде ыдысқа азырақ қамыр салыңыз
Өнім артық пісірілген	
Ингредиент өлшемдері тым кішкентай немесе пісіру уақыты тым ұзақ	Дәлелденген (осы үлгіге бейімделген) рецептті қараңыз. Ингредиенттерді таңдау, оларды кесу әдісі, бетбелгі пропорциялары, бағдарламаны таңдау және пісіру уақыты оның ұсыныстарына сәйкес болуы керек
Пісіргеннен кейін дайын тағам тым ұзақ уақыт бойы автоматты қыздыру режимінде қалдырылды	Автоматты қыздыру функциясын ұзақ уақыт пайдалану қажет емес. Автоматты қыздыруды алдын ала өшіруді пайдаланыңыз
Пісіру кезінде өнім қайнап кетеді	
Сүт ботқасын пісіргенде сүт қайнап кетеді	Сүттің сапасы мен қасиеттері оны өндіру орны мен шарттарына байланысты болуы мүмкін. Майлылығы 2,5% дейін УНТ сүтін ғана пайдалануды ұсынамыз. Қажет болса, сүтті ауыз сумен аздап сұйылтуға болады
Ингредиенттер пісіру алдында өңделмеген немесе дұрыс өңделмеген (нашар жуылған және т.б.). Ингредиенттердің пропорциялары сақталмаған немесе өнім түрі дұрыс таңдалмаған	Дәлелденген (осы үлгіге бейімделген) рецептті қараңыз. Ингредиенттерді таңдау, оларды кесу әдісі, бетбелгі пропорциялары, бағдарламаны таңдау және пісіру уақыты оның ұсыныстарына сәйкес болуы керек. Әрқашан дәнді дақылдарды, етті, балықты және теңіз өнімдерін таза сумен жақсылап шайыңыз
Өнім көбік шығарады	Өнімді мұқият шаю, клапанды алып тастау немесе қақпағы ашық күйде пісіру ұсынылады
Ыдыс күйіп кетеді	
Тостаған бұрынғы пісіруден нашар тазаланған. Тостағанның жабыспайтын жабыны зақымдалған	Пісіруді бастамас бұрын, тостаған жақсы жуылғанына және жабыспайтын жабының зақымдалмағанына көз жеткізіңіз
Өнімнің жалпы көлемі рецепте ұсынылғаннан аз	Дәлелденген (осы құрылғы үлгісіне бейімделген) рецептті қараңыз
Пісіру уақыты тым ұзақ	Пісіру уақытын қысқартыңыз немесе осы үлгіге бейімделген рецепт нұсқауларын орындаңыз

Ықтимал себептер	Шешімдер
Қуырғанда: ыдыста май жоқ, тағам сирек араластырылады немесе аударылады	Кәдімгі қуыру үшін ыдысқа аздап өсімдік майын құйыңыз, ол ыдыстың түбін жұқа қабатпен жабады. Біркелкі қуыруды қамтамасыз ету үшін, ыдыстағы тағамды мезгіл-мезгіл араластырып тұру керек немесе әрбір 5–7 минут сайын айналдыру керек
Пісіру кезінде: ыдыста ылғал жеткіліксіз	Ыдысқа көбірек сұйықтық қосыңыз. Пісіру кезінде қажет болмаса, мультипісіргіштің қақпағын ашпаңыз
Пісіру кезінде: ыдыста тым аз сұйықтық бар (ингредиенттер пропорциялары сақталмайды)	Сұйық пен қатты ингредиенттердің дұрыс қатынасын сақтаңыз
Пісіру кезінде: пісіру алдында тостағанның ішкі жағы майланбаған	Қамырды қоспас бұрын, ыдыстың түбін және қабырғаларын сары маймен немесе өсімдік майымен майлаңыз. Ыдысқа май құюға болмайды
Өнім кесу пішінін жоғалтты	
Өнімдер тым жиі араласады	Қалыпты қуыру кезінде ыдысты әр 5-7 минуттан жиі емес араластырыңыз
Пісіру уақыты тым ұзақ	Пісіру уақытын азайтыңыз, осы үлгіге бейімделген рецепттерді пайдаланыңыз
Нан өнімдері дымқыл болып шықты	
Артық ылғалдылықты қамтамасыз ететін сәйкес емес ингредиенттер пайдаланылды (шырынды көкөністер немесе жемістер, мұздатылған жидектер, қаймақ және т.б.)	Ингредиенттерді пісіру рецептіне сәйкес таңдаңыз. Тым көп ылғалдылығы бар ең аз ингредиенттерді қолдануға тырысыңыз
Дайын пісірілген өнімдер жабық баяу пеште тым ұзақ қалдырылды	Пісірілген өнімдерді пісіргеннен кейін бірден мультипісіргіштен алып тастауға тырысыңыз. Қажет болса, автоматты қыздыру қосылған өнімді мультипісіргіште қысқа уақытқа қалдыруға болады
Нан өнімдері көтерілмеді	
Жұмыртқа мен қант ұрылмаған. Қамыр қопсытқышпен ұзақ уақыт тұрды. Ұн еленбеген немесе қамыр жеткілікті түрде иленген жоқ. Ингредиенттер дұрыс қосылмаған	Дәлелденген (осы үлгіге бейімделген) рецептті қараңыз. Ингредиенттерді таңдау, оларды алдын ала өңдеу әдісі, бетбелгі пропорциялары оның ұсыныстарына сәйкес келуі керек

Әртүрлі тағамдар үшін ұсынылатын бумен пісіру уақыттары

Өнім	Салмағы/ саны	Су көлемі	Пісіру уақыты
Шошқа еті/сиыр еті (1,5–2 см текшелер)	500 г	500 мл	20/30 мин
Қой еті (1,5–2 см текшелер)	500 г	500 мл	25 мин
Тауық еті (1,5–2 см текшелер)	500 г	500 мл	15 мин
Тефтели/котлеттер	180 г (6 дана) / 450 г (3 дана)	500 мл	10/15 мин
Балық (филе)	500 г	500 мл	10 мин
Теңіз коктейлі (жаңа мұздатылған)	500 г	500 мл	5 мин
Манты/хинкали	4 шт	500 мл	15 мин
Картоп (4 бөлікке кесілген)	500 г	500 мл	15 мин
Сәбіз (1,5–2 см текшелер)	500 г	500 мл	35 мин
Қызылша (4 бөлікке кесілген)	500 г	1500 мл	70 мин
Көкөністер (жаңа мұздатылған)	500 г	500 мл	10 мин
Тауық жұмыртқасы	3 шт	500 мл	10 мин

Ескерту: нақты уақыт белгілі бір өнімнің қасиеттеріне, сондай-ақ сіздің талғамыңызға байланысты ұсынылған мәндерден өзгеше болуы мүмкін.

«Мультиаспаз» бағдарламасында температура режимдерін пайдалану бойынша ұсыныстар

Жұмыс тем-пературасы	Қолдану бойынша ұсыныстар
35 °C	Қамырды өңдеу және сірке суын дайындау үшін ұсынылады
40 °C	Йогурттар жасау үшін ұсынылады
45 °C	Қышқылға ұсынылады
50 °C	Ашыту үшін ұсынылады
55 °C	Помада жасау үшін ұсынылады
60 °C	Жасыл шай немесе балалар тағамын дайындау үшін ұсынылады
65 °C	Етті вакуумды қаптамада пісіру үшін ұсынылады
70 °C	Соққы жасау үшін ұсынылады
75 °C	Пастерлеу және ақ шайды дайындау үшін ұсынылады
80 °C	Глинтвейн жасау үшін ұсынылады

Жұмыс тем-пературасы	Қолдану бойынша ұсыныстар
85 °C	Сүзбе немесе ұзақ пісіру уақытын қажет ететін тағамдарды дайындау үшін ұсынылады
90 °C	Қызыл шай жасау үшін ұсынылады
95 °C	Сүт ботқаларын дайындау үшін ұсынылады
100 °C	Безе немесе джем жасау үшін ұсынылады
105 °C	Желдетілген ет жасау үшін ұсынылады
110 °C	Стерилизацияға ұсынылады
115 °C	Қант сиропын жасау үшін ұсынылады
120 °C	Шұңқырларды дайындау үшін ұсынылады
125 °C	Бұқтырылған тағамдарды пісіру үшін ұсынылады
130 °C	Кәстрөлдерді жасау үшін ұсынылады
135 °C	Қытырлақ қыртыс беру үшін дайын тағамдарды қуыру үшін ұсынылады.
140 °C	Темекі шегуге ұсынылады
145 °C	Көкөністер мен балықты фольгада пісіру үшін ұсынылады
150 °C	Фольгадағы етті қуыру үшін ұсынылады
155 °C	Ашытқы қамырынан жасалған өнімдерді қуыру үшін ұсынылады
160 °C	Құс етін қуыру үшін ұсынылады
165 °C	Стейкті грильдеу үшін ұсынылады
170 °C	Тауық кесектерін, фри картоптарын пісіру

Қосымша мүмкіндіктер

- Ірімшік жасау.
- Сүзбе пісіру.
- Фондю пісіру.
- Стерилизация.
- Сұйық өнімдерді пастерлеу.
- Балалар тағамын жылыту.

Тазалау және күтім

Назар аударыңыз! Тазалау алдында құрылғының желіден ажыратылғанына және толығымен салқындағанына көз жеткізіңіз.

Жалпы ережелер мен ұсыныстар

- Құрылғыны бірінші рет қолданар алдында, сондай-ақ пісіргеннен кейін тағамның иісін кетіру үшін, 0,5 литр су құйып болғаннан кейін, мультипісіргіште 15 минут ішінде «Бу» бағдарламасында кесектерге кесілген лимонның жартысын өңдеуді ұсынамыз.

- Бір тостаған суды немесе пісірілген тағамды жабық құрылғыда 24 сағаттан артық қалдырмаңыз. Тостағанды дайындалған ыдыспен тоңазытқышта сақтауға және қажет болса, тиісті функция арқылы тағамды мультипісіргіште қыздыруға болады.
- Құрылғыны тазалау кезінде өрескел шүберектерді, губкаларды немесе абразивті пасталарды пайдаланбаңыз. Сондай-ақ, кез келген химиялық агрессивті немесе тағаммен жанасатын заттармен пайдалану ұсынылмайтын басқа заттарды пайдалануға жол берілмейді.
- Резеңке бөлшектерді тазалау кезінде абай болыңыз: зақымдану немесе деформация құрылғының дұрыс жұмыс істемеуіне әкелуі мүмкін.

Корпусты тазалау

Құрылғы корпусы ластанған сайын жұмсақ, дымқыл ас шүберекпен немесе губкамен тазалаңыз. Нәзік тазартқышты қолдануға болады. Корпустағы ықтимал су ағып кетпес үшін және оның бетін құрғатып сүрту ұсынылады.

Ыдысты тазалау

- Құрылғының тостағанын әр қолданғаннан кейін тазалаңыз. Тостағанды жұмсақ жөкемен және ыдыс жууға арналған жуғыш затты пайдаланып қолмен немесе ыдыс жуғышта (өндірушінің ұсыныстарына сәйкес) тазалауға болады.
- Егер ол өте кір болса, ыдысқа жылы су құйып, оны біраз уақыт сіңдіріңіз, содан кейін оны тазалаңыз.
- Тостағанды құрылғы корпусына орнатпас бұрын оның сыртын құрғатып сүртіңіз.
- Тостағанды үнемі пайдаланған кезде оның ішкі жабыспайтын жабынының түсі толығымен немесе ішінара өзгеруі мүмкін. Мұның өзі шыныаяқ ақауының белгісі емес.

Конденсатты кетіру

Құрылғының оң жағында орналасқан конденсат контейнерін мультипісіргішті әр қолданғаннан кейін тазалау керек. Контейнерді алып тастағаннан кейін конденсатты төгіңіз; ыдысты жуып, ауыстырыңыз. Кейде артық конденсация құрылғының корпусындағы тостаған айналасындағы арнайы ойыққа жиналуы мүмкін. Оны кетіру үшін ыдыс-аяқты немесе сүлгіні пайдаланыңыз.

Пісіру камерасын тазалау

Назар аударыңыз! Мультипісіргіштің пісіру камерасын тазалау алдында оның электр желісінен ажыратылғанына және толық суығанына көз жеткізіңіз.

Осы нұсқаулықтағы нұсқауларды қатаң орындасаңыз, құрылғының пісіру камерасына сұйықтықтың, тағам бөлшектерінің немесе қоқыстардың түсуі ықтималдығы аз болады. Егер елеулі ластану орын алса, дұрыс жұмыс істемеу немесе құрылғыны зақымдамау үшін жұмыс камерасының беттерін тазалау керек.

- Жұмыс камерасының бүйір қабырғаларын, қыздыру дискінің бетін және орталық температура сенсорының корпусын (жылыту дискінің ортасында орналасқан) ылғалдандырылған (дымқыл емес) губкамен немесе шүберекпен тазалауға болады. Жуғыш ұнтақты қолдансаңыз, келесі пісіру кезінде жағымсыз иістерді болдырмау үшін қалған жуғыш затты мұқият алып тастау керек.

- Орталық температура сенсорының айналасындағы ойыққа бөгде заттар түсіп кетсе, сенсор корпусын баспай, оларды пинцетпен абайлап алып тастаңыз.
- Егер қыздыру дискісінің беті ластанса, ылғалдандырылған орташа қатты губканы немесе синтетикалық щетканы қолдануға рұқсат етіледі.

Ескерту: құрылғыны тұрақты пайдалану кезінде уақыт өте келе қыздыру дискісінің түсінің толық немесе ішінара өзгеруі мүмкін. Мұның өзі ақаулықтың белгісі емес.

Бу клапанын тазалау

Құрылғыны әр қолданғаннан кейін бу клапанын тазалау ұсынылады. Бу клапанын алыңыз, бөлшектеңіз және сумен шайыңыз, содан кейін қайта жинап, қайта орнатыңыз.

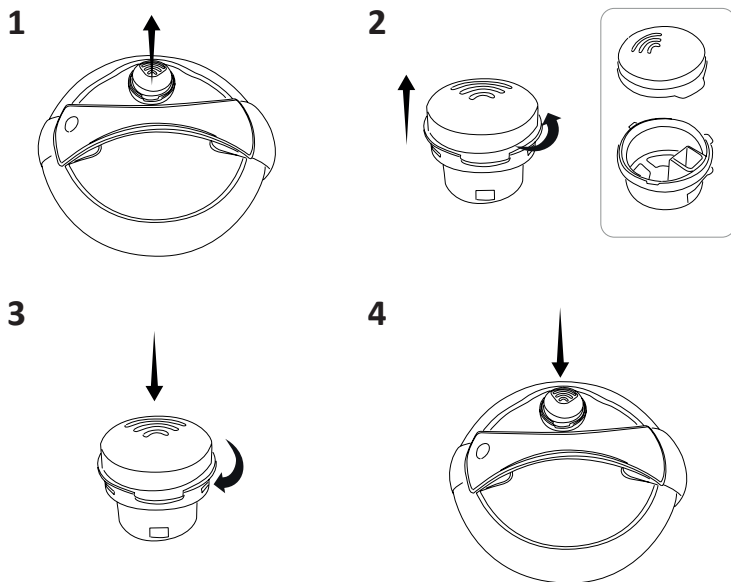

Ықтимал проблемалар және олардың шешімі

Проблема	Ықтимал себеп	Шешім
Дисплейде жүйелік қате туралы хабар пайда болды: E1–E4	Жүйе қатесі (электрондық тақта немесе температура сенсорлары істен шығуы мүмкін) немесе қақпақтығыз жабылмаған	Қақпақты мықтап жабыңыз. Мәселе шешілмесе, уәкілетті қызмет көрсету орталығына хабарласыңыз
Пісіру кезінде құрылғының қақпағының астынан бұшығады	Тостаған мен құрылғы қақпағы арасындағы байланыстың тығыздығы бұзылған	Құрылғының қақпағын ол тоқтағанша жабыңыз
	Тостаған құрылғы корпусында бір деңгейде орнатылмаған	Тостағанды бұрмаламай деңгейге қойыңыз
	Қақпақ мықтап жабылмаған немесе қақпақтың астына бөгде зат түсіп кеткен	Қақпақ пен құрылғы корпусының арасында бөгде заттардың (қоқыс, дәндер, тағам бөліктері) бар-жоғын тексеріңіз, оларды алып тастаңыз
	Қақпақтағы резеңке тығыздағыш қатты ластанған, деформацияланған немесе зақымдалған	Құрылғының ішкі қақпағындағы резеңке тығыздағыштың күйін тексеріңіз. Оны ауыстыру қажет болуы мүмкін
Дисплейде жүйелік қате туралы хабар пайда болды: E5–E7	Қызып кетуден автоматты қорғаныс істен шықты	Құрылғыны бос ыдыспен қоспаңыз! Пісіруді жалғастырмас бұрын құрылғыны электр желісінен ажыратыңыз, қақпағын ашыңыз және оны 10-15 минут суытыңыз. «Мульті-пісіру» (температураны 100 °C жоғары орнатқанда) және «Қуыру» бағдарламалары кезінде ыдысқа су құймаңыз. Температураны «Қуыру» бағдарламасында 120°C-тан жоғары және «Мульті-пісіру» бағдарламасында 130°C-тан жоғары орнатқанда, қақпақты ашық күйде пісіріңіз. «Қуыру» бағдарламасында ыдысқа ингредиенттерді құрылғы жұмыс параметрлеріне жеткеннен кейін ғана қосыңыз

Проблема	Ықтимал себеп	Шешім
Ыдыс тым ұзақ пісіріледі	Тостаған мен қыздырғыш элемент арасында бөгде зат немесе бөлшектер (қоқыс, жарма, тағам бөліктері) бар	Құрылғыны электр желісінен ажыратып, суытыңыз. Бөгде заттарды немесе бөлшектерді алып тастаңыз
	Құрылғы корпусындағы тостаған біркелкі емес орнатылған	Тостағанды бұрмаламай деңгейге қойыңыз
	Жылыту дискісі өте ластанған	Құрылғыны электр желісінен ажыратып, суытыңыз. Қыздыру дискісін тазалаңыз

Монтаждау, сақтау, тасымалдау (тасу), өткізу және кәдеге жарату ережелері мен шарттары

- Құрылғы қандай да болмасын монтаждауды немесе бекітуді талап етпейді.
- Құрылғыны қаптамада, өндірушінің және тұтынушының жылытылатын үй-жайларында ауаның 5 және 40 °C аралығындағы температурада және ауаның 80%-дан аспайтын салыстырмалы ылғалдылығында сақтау керек. Үй-жайда жемірілуді тудыратын жегі қоспалар (қышқылдардың, сілтілердің булары) болмауы тиіс.
- Құрылғының тасымалдануы құрғақ ортада жүзеге асырылуы тиіс.
- Құрылғы ұқыпты өңдеуді талап етеді, оны шаң, кір, соққы, ылғал, от және т.б. әсерінен қорғаңыз.
- Құрылғыны сату жергілікті заңнамасына сәйкес жүргізілуі керек.
- Бұйымның қызмет ету мерзімі аяқталғаннан кейін оны қарапайым тұрмыстық қоқыспен бірге тастауға болмайды. Оның орнына, ол федералды немесе жергілікті заңнамаға сәйкес қайта өңдеу және қайта өңдеу үшін электрлік және электронды жабдықты тиісті қабылдау бекетіне қайта өңдеуге жіберіледі. Осы бұйымды дұрыс жоюды қамтамасыз ете отырып, сіз табиғи ресурстарды үнемдеуге және қоршаған ортаға және адамдардың денсаулығына зиян келтірмеуге көмектесесіз. Бұл бұйымды қабылдау және жою бекеттері туралы қосымша ақпаратты жергілікті муниципалды органдардан немесе тұрмыстық қалдықтарды шығаратын кәсіпорыннан алуға болады.
- Құрылғының ақаулығы анықталған жағдайда, тез арада авторландырылған сервистік орталыққа хабарласу немесе құрылғыны кәдеге жарату керек.

Қосымша ақпарат

Өндіруші: Гуанчжоу СТЭНТ индастриал.

№2, №4 цех, №11-1-4, Фуань өнеркәсіптік аймағы, Чунхэ Ауылдық комитеті, Лэлю к-сі, Шуньдэ ауд., Фошань қ., Гуандун пров., Қытай.

Қытайда жасалған.

Импортер / юр. лицо, принимающее претензии в Республике Казахстан: ТОО «ДНС КАЗАХСТАН», г. Астана, р-н Сарыарқа, пр-т Сарыарқа, зд. 12, Республика Казахстан.

Импорттаушы / Қазақстан Республикасында талаптар қабылдайтын заңды тұлға: «DNS QAZAQSTAN (ДНС КАЗАХСТАН)» ЖШС, Астана қ-ы, Сарыарқа ауданы, Сарыарқа д-лы, 12 Ғ-т, Қазақстан Республикасы.

Адрес электронной почты / электронды пошта мекен-жайы: info@dns-shop.kz

Тауар КО ТР (ЕАЭО) талаптарына сәйкес келеді.

Өнімнің сапасын жақсарту үшін ерекшеліктер, өнім туралы ақпарат және оның сыртқы түрі пайдаланушыға алдын ала ескертусіз өзгертілуі мүмкін.



Өндіріс күні пайдаланушы нұсқаулығының орыс тіліндегі нұсқасында көрсетілген.V.1

Кепілдік талоны

SN/IMEI: _____

Кепілдікке қойылған күні: _____

Өндіруші бүкіл кепілдік мерзімі ішінде құрылғының үздіксіз жұмыс істеуіне, сондай-ақ материалдар мен жинақтарда ақаулардың болмауына кепілдік береді. Кепілдік кезеңі бұйымды сатып алған сәттен басталады және тек қана жаңа өнімдерге қолданылады.

Кепілдік қызмет көрсетуге пайдаланушы нұсқаулығына сәйкес бұйымды пайдалану шартымен кепілдік мерзімі ішінде тұтынушының кесірінен істен шықпаған элементтерді тегін жөндеу немесе ауыстыру кіреді. Элементтерді жөндеу немесе ауыстыру уәкілетті сервистік орталықтардың аумағында жүргізіледі.

Кепілдік мерзімі: 24 ай.

Пайдалану мерзімі: 36 ай.

Сервистік орталықтардың өзекті тізімі келесі мекенжай бойынша:

<https://www.dns-shop.kz/service-center/>

Кепілдік міндеттемелер және тегін сервистік қызмет көрсету, егер оларды ауыстыру бұйымды бөлшектеуге байланысты болмаса, тауардың жиынтықтылығына кіретін, төменде аталған керек-жарақтарға қолданылмайды:

- ҚБП (Қашықтан басқару пультіне) арналған қуат элементтері (батареялар).
- Жалғағыш кәбілдер, антенналар және оларға арналған жалғастырғыш тетіктер, құлаққаптар, микрофондар, «HANDS-FREE» құрылғылары; жиынтықта жеткізілетін әртүрлі типтегі ақпарат тасымалдағыштар, бағдарламалық құрал (БҚ) және драйверлер (бұйымның қатты магниттік дискілердегі жинақтағышқа алдын ала орнатылған БҚ-ны қоса алғанда, бірақ онымен шектелмей), сыртқы енгізу-шығару құрылғылары және манипуляторлар.
- Қаптар, сөмкелер, белдіктер, тасымалдауға арналған баулар, монтаждық керек-жарақтар, құрал-саймандар, бұйымға қоса берілетін құжаттама.
- Табиғи тозуға ұшырайтын шығын материалдары мен бөлшектер.



Өндіруші келесі жағдайларда кепілдік міндеттемелерге ие болмайды:

- Кепілдік мерзімі аяқталды.
- Егер жеке (тұрмыстық, отбасылық) қажеттіліктерге арналған бұйым кәсіпкерлік қызметті жүзеге асыру үшін, сондай-ақ оның тікелей міндетіне сәйкес келмейтін басқа мақсаттарда пайдаланылған болса.
- Өндіруші бұйымды пайдалану кезінде пайдаланушы нұсқаулығының талаптарын бұзу, бұйымды орнату және оған қызмет көрсету жөніндегі ұсынымдарды, қосу ережелерін (бұйымның өзіне де, онымен байланысты бұйымдарға да сәйкес келмейтін желілік кернеудің әсері нәтижесінде туындаған қысқа тұйықталулар), бұйымды сақтау және тасымалдау кезінде өнім иесі және/немесе үшінші тұлғалар шеккен ықтимал материалдық, моральдық және өзге де зиян үшін жауапты болмайды.
- Механикалық зақымданудың барлық жағдайлары: өнімді пайдалану кезінде алынған сызаттар, жарықтар, деформациялар, соққы іздері, майысулар, кептелістер және т.б.
- Түрлендірулерді, рұқсат етілмеген жөндеулерді осындай жұмыстарды жүргізуге уәкілетті емес адамдар жүргізген жағдайлар. Егер ақаулық конструкцияны немесе бұйымның схемасын өзгерту, Өндіруші қарастырмаған сыртқы құрылғыларды қосу, Қазақстан Республикасының заңнамасына сай сәйкестік сертификаты жоқ құрылғыны пайдалану салдарынан туындаған болса.
- Егер бұйымның ақауы еңсерілмейтін күштің әсерінен (табиғи элементтер, өрт, су тасқыны, жер сілкінісі, тұрмыстық факторлар және Өндірушіге тәуелді емес басқа жағдайлар) немесе Өндіруші болжай алмаған үшінші тұлғалардың әрекеттерінен туындаса. Бұйымның толық немесе ішінара істен шығуына алып келген бұйымның ішіне бөгде заттардың, өзге денелердің, заттектердің, сұйықтықтардың, жәндіктердің немесе жануарлардың түсуінен, агрессивті ортаның әсерінен, жоғары ылғалдылықтан, жоғары температуралардан туындаған ақау.
- Бұйымды сәйкестендіру (сериялық нөмірі) жоқ немесе сәйкес келмейді. Егер зақымданулар (кемшіліктер) зиянды бағдарламалық қамтаманың; БҚ ұсынушысының осы қызметті ұсынбауына байланысты мүмкіндігінсіз бұйымның бағдарламалық ресурстарына қолжетімділіктің болмауына әкеп соққан құпиясөздерді (кодтарды) оларды жинау/қалпына келтіру мүмкіндігінсіз орнату, ауыстыру немесе жою әсерінен туындаса.
- Егер жұмыстың ақаулықтары қуат беруші, кәбілдік, телекоммуникациялық желілердің, радиосигнал қуатының стандарттарға немесе техникалық регламенттеріне сәйкес келмеуінен, оның ішінде бедер ерекшеліктерінен және басқа да осыған ұқсас сыртқы факторлардан, бұйымның желі әрекет ететін шекарада немесе аймақтан тыс жерде пайдаланылуынан туындаған болса.
- Егер зақымданулар стандартты емес (түпнұсқалық емес) және/немесе сапасыз (зақымданған) шығыс материалдарын, керек-жарақтарды, қосалқы бөлшектерді, қуат беру элементтерін, әртүрлі үлгідегі ақпарат тасымалдағыштарды (CD, DVD дискілерді, жад карталарын, SIM карталарын, картридждерді қоса алғанда) пайдаланудан туындаса.
- Егер кемшіліктер үйлесімсіз контентті (әуендерді, графиканы, бейне және басқа файлдарды, Java қосымшаларын және оларға ұқсас бағдарламаларды) алуға, орнатуға және пайдалануға байланысты туындаған болса.
- Осы бұйыммен жанасып жұмыс істейтін басқа жабдыққа келтірілген залалға.



