

# Пайдалану бойынша нұсқаулық

---

Тіліктегіш  
DMS-150

**DEXP**

# Мазмұны

|   |   |
|---|---|
| Құрылғы мақсаты .....   | 3 |
| Сақтық шаралары .....   | 3 |
| Құрылғы схемасы.....  | 4 |
| Қолдануға дайындық .....  | 5 |
| Пайдалану бойынша нұсқаулық .....   | 5 |
| Тіліктегішті пайдалану бойынша кеңестер.....  | 5 |
| Тазалау және күтім .....  | 7 |
| Пышақты тазалау.....  | 7 |
| Сақтау .....  | 7 |
| Техникалық сипаттамалары .....  | 7 |
| Монтаждау, сақтау, тасымалдау (тасу), өткізу және<br>кәдеге жарату ережелері мен шарттары ..... | 8 |
| Қосымша ақпарат .....   | 8 |

# Құрметті сатып алушы!

Біздің өнімді таңдағаныңыз үшін алғыс айтамыз.

Біз Сізге сапалы, функционалды және жоғары талаптарға сәйкес әзірленген және жасалған өнімдер мен құрылғыларды ұсынуға қуаныштымыз. Пайдалануды бастамас бұрын, Сіздің қауіпсіздігіңізге қатысты маңызды ақпаратты, сондай-ақ өнімді дұрыс пайдалану және оған күтім жасау бойынша ұсыныстарды қамтитын осы нұсқаулықты мұқият оқып шығыңыз. Осы нұсқаулықтың сақталуына назар аударыңыз және оны өнімді одан әрі пайдалану кезінде анықтамалық материал ретінде пайдаланыңыз.

## Құрылғы мақсаты

Тіліктегіш — әртүрлі тағам өнімдерін тілімдерге кесуге арналған құрылғы.

## Сақтық шаралары

- Құрылғыны қуат көзіне қоспас бұрын, үйдегі электр жүйесінің кернеуі оның техникалық сипаттамаларына сәйкес келетініне көз жеткізіңіз. Құрылғыны тек жерге қосылған розеткаға қосыңыз.
- Бұл құрылғыны су көздерінің жанында пайдаланбаңыз. Құрылғыны ешқашан ағын суға қалдырмаңыз немесе оны толығымен суға батырмаңыз.
- Құрылғыны пайдаланбаған кезде және тазалау, қызмет көрсету немесе тасымалдау алдында қуат көзінен ажыратыңыз.
- Бұл құрылғы балалардың немесе физикалық, сенсорлық немесе ақыл-ой қабілеттері шектеулі адамдардың қауіпсіздігіне жауапты адамның қадағалауынсыз пайдалануына арналмаған.
- Құрылғы коммерциялық мақсатта пайдалануға арналмаған.
- Құрылғыны тек осы нұсқаулықта көрсетілген мақсатына сай пайдаланыңыз.
- Тегін кепілдік қызмет көрсету құқығыңыздың күшін жоймау үшін құрылғыңызбен бірге тек түпнұсқа керек-жарақтарды пайдаланыңыз.
- Құрылғыны және қуат сымын қыздыру элементтеріне, газ оттықтарына және т.б. жанына қоймаңыз. Құрылғыны басқа электр құрылғыларының үстіне қоймаңыз.
- Құрылғыны ашық от пен жанғыш заттар мен материалдардан алыс ұстаңыз.
- Құрылғы дұрыс жұмыс істемесе, оны бірден ажыратыңыз. Құрылғыда көрінетін зақым болса немесе кабель немесе аша зақымдалған болса, құрылғыны қоспаңыз. Өкілетті қызмет көрсету орталығына хабарласыңыз.
- Құрылғыны сымнан тартпаңыз немесе жылжытпаңыз. Сымды құрылғының айналасына майыстырмаңыз немесе орамаңыз. Сондай-ақ, қуат сымының үстелдің шетінен майысуына немесе ыстық беттерге тиюіне жол бермеңіз.
- Құрылғы сыртқы таймер немесе басқа қашықтан басқару жүйелері арқылы басқаруға арналмаған.
- Құрылғыны сыртта пайдаланбаңыз.
- Құрылғыны ажыратпас бұрын әрқашан өшіріңіз. Оқшауланған ашаны пайдаланып құрылғыны желіден ажыратыңыз, сымның өзінен тартпаңыз.
- Сақ болыңыз, себебі құрылғының кейбір бөліктері жұмыс кезінде қызып кетуі мүмкін.

- Ешқашан пышақ жүзіне тиіспейіз. Ол өте өткір және ауыр жарақатқа әкелуі мүмкін.
- Тағамның өлшеміне немесе пішініне байланысты бұл мүмкін болмаса, тек ұстағыш пен жылжымалы үстелді пайдаланып тамақ беріңіз.

## Құрылғы схемасы

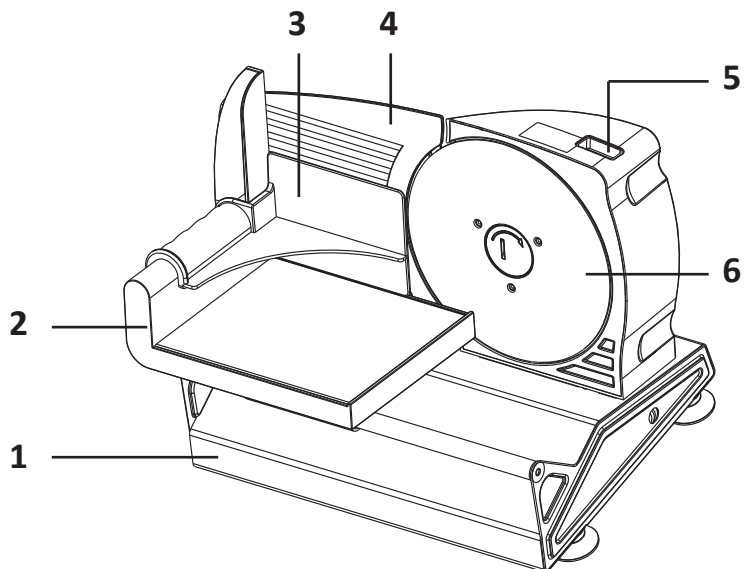

1. Негіз.
2. Жылжымалы үстел.
3. Өнім ұстаушы.
4. Бағыттаушы жолақ.
5. Қуат қосқышы.
6. Айналмалы пышақ.
7. Кесу қалыңдығын реттегіш.
8. Жабысқақ аяқтар.

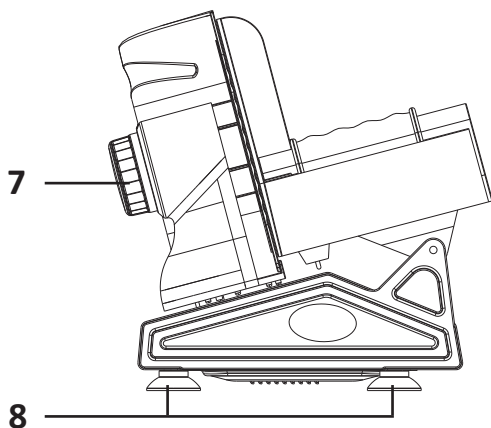

## Қолдануға дайындық

1. Құрылғыдан барлық орауыш материалдарын алып тастаңыз. Тасымалдау кезінде орын алған зақым жоқ екеніне көз жеткізіңіз. Егер олар табылса, уәкілетті қызмет көрсету орталығына хабарласыңыз.
2. Құрылғыны толығымен тазалаңыз («Техникалық қызмет көрсету және күту» бөлімін қараңыз).
3. Қуат сымын шешіп, құрылғыны таза, құрғақ және тегіс жерге қойыңыз.
4. Жылжымалы үстелдің жұмысқа жарамдылығын оны екі бағытта жылжыту арқылы тексеріңіз.
5. Ұстағышты жылжымалы үстелге қойыңыз.
6. Кесу қалыңдығын машинаның артқы жағындағы дискіні бұрау арқылы реттеңіз (азайту үшін сағат тіліне қарсы бұраңыз, үлкейту үшін сағат тіліне қарсы бұраңыз). Кесектің қол жетімді қалыңдығы: 1–15 мм.

## Пайдалану бойынша нұсқаулық

**Назар аударыңыз:** жазатайым оқиғаны болдырмау үшін тағамды қолыңызбен ұстап тұрып кеспеңіз. Жылжымалы үстелге орнатылған арнайы ұстағышты пайдаланыңыз.

1. Құрылғыны қуат көзіне қосыңыз.
2. Кесетін өнімді қозғалатын үстелге қойып, ұстағышты пайдаланып бағыттаушы жолаққа сәл басыңыз. Пышаққа қарай итеру үшін жылжымалы үстелді басыңыз.
3. Қуат қосқышын пайдаланып құрылғыны қосыңыз.
4. Пышақ айналғанда, өнімді пышаққа қарай итеріп, қозғалатын үстелді тұрақты қарқынмен алға-артқа жылжытыңыз. Бұл әрекетті орындаған кезде, біркелкі кесуді қамтамасыз ету үшін оны бағыттаушы жолаққа қарай аздап басуды жалғастырыңыз.
5. Кесуді аяқтағаннан кейін құрылғыны өшіріп, желіден ажыратыңыз. Сақтау кезінде қауіпсіздік және пышақты қорғау үшін кесу қалыңдығы тұтқасын нөлге бұраңыз, сонда пышақ бағыттаушы жолақпен тураланады.

### Ескертпелер:

- Кесілген өнімнің максималды өлшемі — 110 × 110 × 90 мм.
- Қозғалтқыштың қызып кетуіне жол бермеу үшін кескішті үздіксіз пайдалану 5 минуттан аспауы керек. Қайта қосар алдында құрылғыны 15 минут суытыңыз.
- Мұздатылған өнімді кесу кезінде пышақ жылдамдығы төмендесе, өнімнің аздап ерігенін күтіңіз.

## Тіліктегішті пайдалану бойынша кеңестер

- Балық пен стейктер сияқты құрылымы біркелкі емес тағамдарды кесу қиын болуы мүмкін. Мұндай өнімдерді мұздатқышта 2–4 сағат бойы алдын ала салқындату ұсынылады.
- Құрылғыны қолданар алдында еттен сүйектерді, ал жемістер мен көкөністерден тұқымдарды алып тастаңыз.

## **Қуырылған тағамды кесу**

- Сүйексіз қуырылған етті пештен шығарып, кесу алдында 15–20 минут салқындату керек. Осылайша ол біркелкі кесіледі.
- Үлкен ет кесектерін кішкене бөліктерге алдын ала кесу жақсы.
- Байланған етті кесу алдында пісіру жіпін алыңыз.

## **Ірімшік**

Кесу алдында ірімшікті тоңазытқышта суытыңыз. Ылғалды сақтау үшін ірімшікті фольгаға ораңыз.

## **Шұжық өнімдері**

Шұжық дұрыс кесілген болса, дәмді жақсы сақтайды және ұзағырақ сақталады. Ең жақсы нәтижеге қол жеткізу үшін кесу алдында өнімді салқындатып, пленканы алып тастау керек. Біркелкі өлшемдегі тілімдерді қамтамасыз ету үшін кесу кезінде тағам ұстағышын тым қатты баспаңыз.

## **Көкөністер мен жемістер**

Құрылғы картоп, сәбіз, қырыққабат, баклажан сияқты көптеген көкөністер мен жемістерді турауға жарамды. Картопты пісіруге арналған қалың тілімдерге немесе үйдегі чиптерді жасау үшін жұқа тілімдерге кесуге болады. Ананас сияқты үлкен жемістерді де осы кескіштің көмегімен ұқыпты кесуге болады. Мұны істеу үшін алдымен үстіңгі жағын кесіңіз.

## **Нан, торттар және печенье**

Жаңа піскен нанды кесу алдында салқындату керек. Тосттарды дайындау үшін өте жұқа тілімдерді алу қажет болса, тым жаңа емес немесе тіпті аздап ескірген нанды қолданған дұрыс. Кескіш мұздатқышта бұрын қатып қалған тәтті пісірілген өнімдер мен печенье қамырын кесуге де жарамды.

# Тазалау және күтім

**Назар аударыңыз:** тазалау алдында құрылғыны қуат көзінен ажыратуды ұмытпаңыз.

- Ұстағышты құрылғыдан шығарып, жұмсақ жуғыш заты бар шүберекпен немесе губкамен су астында жуыңыз, содан кейін оны құрғатыңыз.
- Корпусты және жылжымалы үстелді жұмсақ, сәл дымқыл шүберекпен сүртіңіз.
- Тазалау үшін химиялық немесе абразивті жуғыш заттарды, қатты губкаларды немесе щеткаларды пайдаланбаңыз, себебі олар құрылғының беттерін зақымдауы мүмкін.
- Құрылғының аяқтарын алкоголь негізіндегі тазалағыш сияқты кез келген майды кетіретін жуғыш затпен тазалауға болады.
- Тазалаудан кейін құрылғының барлық бөліктерін мұқият құрғатыңыз.
- Тіліктегіш бөліктерін тазалау үшін ыдыс жуғышты пайдаланбаңыз.
- Тазалау кезінде құрылғыны суға батырмаңыз.
- Құрылғының қозғалтқышы майлауды қажет етпейді.

## Пышақты тазалау

1. Құрылғыны қуат көзінен ажыратыңыз.
2. Бекіту бұрандасын сағат тілімен онда көрсетілген көрсеткі бағытында бұрап босатыңыз.
3. Қолғапты киіңіз және пышақты құрылғыдан алыңыз.
4. Пышақты сәл дымқыл шүберекпен немесе губкамен сүртіңіз, содан кейін мұқият құрғатыңыз.
5. Тазалаудан кейін құлыптау бұрандасын сағат тіліне қарсы бұрау арқылы пышақты қайта орнатыңыз.

## Сақтау

- Құрылғыны ұзақ уақыт пайдалануды жоспарламасаңыз, оны желіден ажыратып, толығымен тазалаңыз.
- Қуат сымын тіліктегіштің түбіне ораңыз.
- Қауіпсіздік үшін пышақты әрқашан оның шеті бағыттаушы жолақпен тураланатын етіп туралаңыз.
- Құрылғыны бастапқы қаптамасында құрғақ және таза жерде сақтаңыз.

## Техникалық сипаттамалары

- Үлгісі: DMS-150.
- Сауда белгісі: DEXP.
- Қуаты: 150 Вт.
- Қуат параметрлері: 220–240 В, 50 Гц.
- Қуат сымын бекіту түрі: Y.
- Электр тогының соғуынан қорғайтын кассета: II.
- Ылғалдан қорғау дәрежесі: IPX0.
- Пышақтың диаметрі: 190 мм.
- Корпус материалы: металл.
- Кесу қалыңдығы: 1-ден 15 мм-ге дейін.
- Қолдану аясы: тұрмыстық.
- Жинақталым: құрылғы, пайдалану бойынша нұсқаулық.

# Монтаждау, сақтау, тасымалдау (тасу), өткізу және кәдеге жарату ережелері мен шарттары

- Құрылғы қандай да болмасын монтаждауды немесе бекітуді талап етпейді.
- Құрылғыны қаптамада, өндірушінің және тұтынушының жылытылатын үй-жайларында ауаның 5 және 40 °С аралығындағы температурада және ауаның 80%-дан аспайтын салыстырмалы ылғалдылығында сақтау керек. Үй-жайда жемірілуді тудыратын жегі қоспалар (қышқылдардың, сілтілердің булары) болмауы тиіс.
- Құрылғының тасымалдануы құрғақ ортада жүзеге асырылуы тиіс.
- Құрылғы ұқыпты өңдеуді талап етеді, оны шаң, кір, соққы, ылғал, от және т.б. әсерінен қорғаңыз.
- Құрылғыны сату жергілікті заңнамасына сәйкес жүргізілуі керек.
- Бұйымның қызмет ету мерзімі аяқталғаннан кейін оны қарапайым тұрмыстық қоқыспен бірге тастауға болмайды. Оның орнына, ол федералды немесе жергілікті заңнамаға сәйкес қайта өңдеу және қайта өңдеу үшін электрлік және электронды жабдықты тиісті қабылдау бекетіне қайта өңдеуге жіберіледі. Осы бұйымды дұрыс жоюды қамтамасыз ете отырып, сіз табиғи ресурстарды үнемдеуге және қоршаған ортаға және адамдардың денсаулығына зиян келтірмеуге көмектесесіз. Бұл бұйымды қабылдау және жою бекеттері туралы қосымша ақпаратты жергілікті муниципалды органдардан немесе тұрмыстық қалдықтарды шығаратын кәсіпорыннан алуға болады.
- Құрылғының ақаулығы анықталған жағдайда, тез арада авторландырылған сервистік орталыққа хабарласу немесе құрылғыны кәдеге жарату керек.

## Қосымша ақпарат

**Өндіруші:** Синсион Тэкнолоджи Индастриал Ко., Лтд.

2/F цехы 3 ғимарат, №11, Тунлэ тас жолы, Танся, Пэнцзян ауд., Цзянмэнь қ., Гуандун пров., Қытай.

Қытайда жасалған.

**Импортер / юр. лицо, принимающее претензии в Республике Казахстан:** ТОО «ДНС КАЗАХСТАН», г. Астана, р-н Сарыарқа, пр-т Сарыарқа, зд. 12, Республика Казахстан.

**Импорттаушы / Қазақстан Республикасында талаптар қабылдайтын заңды тұлға:** «DNS QAZAQSTAN (ДНС КАЗАХСТАН)» ЖШС, Астана қ-ы, Сарыарқа ауданы, Сарыарқа д-лы, 12 ғ-т, Қазақстан Республикасы.

**Адрес электронной почты / электронды пошта мекен-жайы:** info@dns-shop.kz

Тауар КО ТР (ЕАЭО) талаптарына сәйкес келеді.

Өнімнің сапасын жақсарту үшін ерекшеліктер, өнім туралы ақпарат және оның сыртқы түрі пайдаланушыға алдын ала ескертусіз өзгертілуі мүмкін.



Өндіріс күні пайдаланушы нұсқаулығының орыс тіліндегі нұсқасында көрсетілген. V.1



# Кепілдік талоны

SN/IMEI: \_\_\_\_\_

Кепілдікке қойылған күні: \_\_\_\_\_

Өндіруші бүкіл кепілдік мерзімі ішінде құрылғының үздіксіз жұмыс істеуіне, сондай-ақ материалдар мен жинақтарда ақаулардың болмауына кепілдік береді. Кепілдік кезеңі бұйымды сатып алған сәттен басталады және тек қана жаңа өнімдерге қолданылады.

Кепілдік қызмет көрсетуге пайдаланушы нұсқаулығына сәйкес бұйымды пайдалану шартымен кепілдік мерзімі ішінде тұтынушының кесірінен істен шықпаған элементтерді тегін жөндеу немесе ауыстыру кіреді. Элементтерді жөндеу немесе ауыстыру уәкілетті сервистік орталықтардың аумағында жүргізіледі.

Кепілдік мерзімі: 18 ай.

Пайдалану мерзімі: 30 ай.

Сервистік орталықтардың өзекті тізімі келесі мекенжай бойынша:

<https://www.dns-shop.kz/service-center/>

**Кепілдік міндеттемелер және тегін сервистік қызмет көрсету, егер оларды ауыстыру бұйымды бөлшектеуге байланысты болмаса, тауардың жиынтықтылығына кіретін, төменде аталған керек-жарақтарға қолданылмайды:**

- ҚБП (Қашықтан басқару пультіне) арналған қуат элементтері (батареялар).
- Жалғағыш кәбілдер, антенналар және оларға арналған жалғастырғыш тетіктер, құлаққаптар, микрофондар, «HANDS-FREE» құрылғылары; жиынтықта жеткізілетін әртүрлі типтегі ақпарат тасымалдағыштар, бағдарламалық құрал (БҚ) және драйверлер (бұйымның қатты магниттік дискілердегі жинақтағышқа алдын ала орнатылған БҚ-ны қоса алғанда, бірақ онымен шектелмей), сыртқы енгізу-шығару құрылғылары және манипуляторлар.
- Қаптар, сөмкелер, белдіктер, тасымалдауға арналған баулар, монтаждық керек-жарақтар, құрал-саймандар, бұйымға қоса берілетін құжаттама.
- Табиғи тозуға ұшырайтын шығын материалдары мен бөлшектер.



## **Өндіруші келесі жағдайларда кепілдік міндеттемелерге ие болмайды:**

- Кепілдік мерзімі аяқталды.
- Егер жеке (тұрмыстық, отбасылық) қажеттіліктерге арналған бұйым кәсіпкерлік қызметті жүзеге асыру үшін, сондай-ақ оның тікелей міндетіне сәйкес келмейтін басқа мақсаттарда пайдаланылған болса.
- Өндіруші бұйымды пайдалану кезінде пайдаланушы нұсқаулығының талаптарын бұзу, бұйымды орнату және оған қызмет көрсету жөніндегі ұсынымдарды, қосу ережелерін (бұйымның өзіне де, онымен байланысты бұйымдарға да сәйкес келмейтін желілік кернеудің әсері нәтижесінде туындаған қысқа тұйықталулар), бұйымды сақтау және тасымалдау кезінде өнім иесі және/немесе үшінші тұлғалар шеккен ықтимал материалдық, моральдық және өзге де зиян үшін жауапты болмайды.
- Механикалық зақымданудың барлық жағдайлары: өнімді пайдалану кезінде алынған сызаттар, жарықтар, деформациялар, соққы іздері, майысулар, кептелістер және т.б.
- Түрлендірулерді, рұқсат етілмеген жөнделулерді осындай жұмыстарды жүргізуге уәкілетті емес адамдар жүргізген жағдайлар. Егер ақаулық конструкцияны немесе бұйымның схемасын өзгерту, Өндіруші қарастырмаған сыртқы құрылғыларды қосу, Қазақстан Республикасының заңнамасына сай сәйкестік сертификаты жоқ құрылғыны пайдалану салдарынан туындаған болса.
- Егер бұйымның ақауы еңсерілмейтін күштің әсерінен (табиғи элементтер, өрт, су тасқыны, жер сілкінісі, тұрмыстық факторлар және Өндірушіге тәуелді емес басқа жағдайлар) немесе Өндіруші болжай алмаған үшінші тұлғалардың әрекеттерінен туындаса. Бұйымның толық немесе ішінара істен шығуына алып келген бұйымның ішіне бөгде заттардың, өзге денелердің, заттектердің, сұйықтықтардың, жәндіктердің немесе жануарлардың түсуінен, агрессивті ортаның әсерінен, жоғары ылғалдылықтан, жоғары температуралардан туындаған ақау.
- Бұйымды сәйкестендіру (сериялық нөмірі) жоқ немесе сәйкес келмейді. Егер зақымданулар (кемшіліктер) зиянды бағдарламалық қамтаманың; БҚ ұсынушысының осы қызметті ұсынбауына байланысты мүмкіндігінсіз бұйымның бағдарламалық ресурстарына қолжетімділіктің болмауына әкеп соққан құпиясөздерді (кодтарды) оларды жинау/қалпына келтіру мүмкіндігінсіз орнату, ауыстыру немесе жою әсерінен туындаса.
- Егер жұмыстың ақаулықтары қуат беруші, кәбілдік, телекоммуникациялық желілердің, радиосигнал қуатының стандарттарға немесе техникалық регламенттеріне сәйкес келмеуінен, оның ішінде бедер ерекшеліктерінен және басқа да осыған ұқсас сыртқы факторлардан, бұйымның желі әрекет ететін шекарада немесе аймақтан тыс жерде пайдаланылуынан туындаған болса.
- Егер зақымданулар стандартты емес (түпнұсқалық емес) және/немесе сапасыз (зақымданған) шығыс материалдарын, керек-жарақтарды, қосалқы бөлшектерді, қуат беру элементтерін, әртүрлі үлгідегі ақпарат тасымалдағыштарды (CD, DVD дискілерді, жад карталарын, SIM карталарын, картридждерді қоса алғанда) пайдаланудан туындаса.
- Егер кемшіліктер үйлесімсіз контентті (әуендерді, графиканы, бейне және басқа файлдарды, Java қосымшаларын және оларға ұқсас бағдарламаларды) алуға, орнатуға және пайдалануға байланысты туындаған болса.
- Осы бұйыммен жанасып жұмыс істейтін басқа жабдыққа келтірілген залалға.





