

Пайдалану бойынша нұсқаулық

DWMF2B-W

DWMF2B-G

ыдыс жуғыш машинасы

DEXP

Қысқаша нұсқаулық

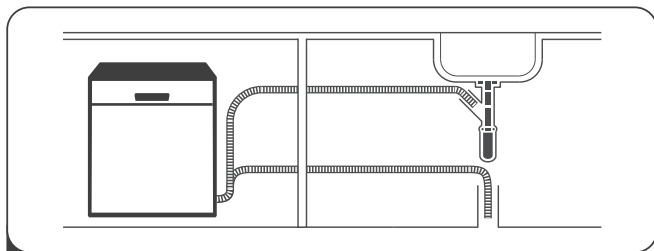

1 Ыдыс жуғышты орнатыңыз және қосыңыз.



2 Ыдыстарды үлкен тамақ қалдықтарынан тазалаңыз.

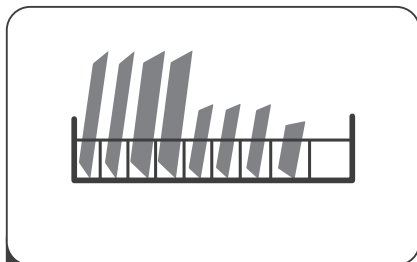

3 Ыдыстарды салыңыз.

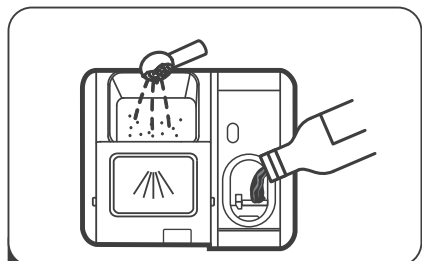

4 Жуғыш затты, шайғыш затты және ыдыс жуғыш машина тұзын қосыңыз.



5 Құрылғыны қосыңыз, жуу бағдарламасын таңдаңыз және жуу циклын бастау үшін «Бастау/Үзіліс» түймесін басыңыз.



Мазмұны

Құрылғы мақсаты.....	4
Сақтық шаралары.....	4
Розетканың жерге тұйықталуына қойылатын талаптар	5
Құрылғы схемасы.....	6
Аксессуарлар	6
Орнату	7
Орнатуға дайындық	7
Орнату тәртібі	8
Жұмыс үстелінің астына орнату.....	9
Туралау	9
Сумен жабдықтауға қосылу	10
Электрмен жабдықтауға қосылу	11
Құрылғымен жұмыс	12
Басқару панелі.....	12
Индикаторлардың мағынасы	12
Дисплейдегі индикаторлар.....	13
Қолданар алдында	13
Суды жұмсарту жүйесі.....	13
Шайғыш зат.....	15
Жұғыш зат	17
Ыдыс жуғыш машина себеттерін салу.....	19
Ыдыс жуғыш машинаны қосу	23
Жуу циклын бастау.....	23
Бағдарламаны өзгерту.....	23
Құрылғы жұмыс істеп тұрғанда ыдыстарды қайта салу	24
Жуу циклінің соңы	24
Ыдыс жуғыш машинасын өшіру	24
Ыдыс жуғыш машинаны күту және тазалау	25
Ыдыс жуғыш машинасының корпусын тазалау	25
Есікті тазалау.....	25
Сүзгіні тазалау.....	26
Шашыратқышты тазалау	27
Ыдыс жуу бағдарламалары	28
Ықтимал проблемалар және олардың шешімі.....	29
Қате кодтары	32
Құрылғы өлшемдері	33
Жинақталым	33
Техникалық сипаттамалары.....	34
Энергия тиімділігі туралы ақпарат	35
Монтаждау, сақтау, тасымалдау (тасу), өткізу және кәдеге жарату ережелері мен шарттары	36
Қосымша ақпарат.....	37

Құрметті сатып алушы!

Біздің өнімді таңдағаныңыз үшін алғыс айтамыз.

Біз Сізге сапалы, функционалды және жоғары талаптарға сәйкес әзірленген және жасалған өнімдер мен құрылғыларды ұсынуға қуаныштымыз. Пайдалануды бастамас бұрын, Сіздің қауіпсіздігіңізге қатысты маңызды ақпаратты, сондай-ақ өнімді дұрыс пайдалану және оған күтім жасау бойынша ұсыныстарды қамтитын осы нұсқаулықты мұқият оқып шығыңыз. Осы Нұсқаулықтың сақталуына назар аударыңыз және оны өнімді одан әрі пайдалану кезінде анықтамалық материал ретінде пайдаланыңыз.

Құрылғы мақсаты

Ыдыс жуғыш машина — ыдыстарды автоматты түрде жууға арналған электро-механикалық қондырғы.

Сақтық шаралары

Назар аударыңыз: ыдыс жуғыш машинаны пайдаланған кезде төменде берілген сақтық шараларын орындаңыз.

1. Бұл құрылғы тек тұрмыста пайдалануға арналған.
2. Құрылғы балалардың немесе физикалық, сенсорлық немесе ақыл-ой қабілеттері шектеулі адамдарға, егер олардың қауіпсіздігіне жауапты басқа адамдардың бақылауында болмаса, пайдалануға арналмаған. Балаларға ыдыс жуғыш машинамен ойнауға рұқсат бермеңіз.
3. Бұл жабдық тек үй ішінде пайдалануға арналған. Электр тогының соғуын болдырмау үшін құрылғыны, қуат сымын немесе ашаны судан немесе басқа сұйықтықтардан алыс ұстаңыз.
4. Техникалық қызмет көрсету мен тазалауды бастамас бұрын құрылғыны розеткадан ажыратыңыз. Тазалау үшін сабынды суға малынған жұмсақ шүберекті пайдаланыңыз, содан кейін құрылғыны құрғатып сүртіңіз.
5. Ыдыс жуғыш машинаның есіктеріне немесе сөрелеріне отыруға немесе тұруға болмайды.
6. Панельдер орнында болмаса, ыдыс жуғышты қоспаңыз.
7. Ыдыс жуғыш машина жұмыс істеп тұрғанда, су шашырамауы үшін есікті абайлап ашыңыз.
8. Ыдыс жуғыш машинаның ашық есігіне ауыр заттарды қоймаңыз. Ол аударылып кетуі мүмкін.

9. Ыдыстарды жууға салу кезінде:
- пышақтар мен басқа да үшкір заттарды себетке ұшын төмен қаратып немесе көлденеңінен қою керек;
 - жуу циклы аяқталғаннан кейін бөлікте жуғыш заттың жоқтығына көз жеткізіңіз;
 - арнайы таңбалары жоқ пластик ыдыстарды ыдыс жуғыш машинаға қоймаңыз;
 - автоматты ыдыс жуғыш машиналарға арналған жуғыш заттарды және шайғыш заттарды қолданыңыз;
 - ыдыс жуғыш машинада сабын, жуғыш зат немесе қол тазалағышты қолданбаңыз.
10. Қуат сымы зақымдалған болса, оны ауыстыру керек. Қызмет көрсету орталығына хабарласыңыз.
11. Жабдықты орнатқан кезде қуат сымының майыспағанына немесе қысылып қалмағанына көз жеткізіңіз.
12. Құрылғыны су құбырына жаңа түтіктер жинақтары арқылы қосу керек, ескі шлангтарды қайта пайдалануға болмайды.
13. Ыдыс-аяқ жиынтығының максималды саны — 8.
14. Ең жоғары рұқсат етілген кіріс су қысымы 1 МПа.
15. Ең төменгі рұқсат етілген кіріс су қысымы — 0,04 МПа.
16. Бұл құрылғы коммерциялық пайдалануға арналмаған.

Розетканың жерге тұйықталуына қойылатын талаптар

- Құрылғы жерге тұйықталған болуы керек. Ақаулық немесе бұзылу жағдайында жерге қосу электр тогы үшін ең аз қарсылық жолын қамтамасыз ету арқылы электр тогының соғу қаупін азайтады. Бұл құрылғы жерге тұйықталған сыммен және жерге қосылған ашамен жабдықталған. Ашаны тиісті розеткаға қосу керек, жергілікті нормалар мен ережелерге сәйкес орнатылып, жерге тұйықталуы керек. Жер сымының дұрыс қосылмауы электр тогының соғуына әкелуі мүмкін. Жерге дұрыс қосуға сенімді болмасаңыз, білікті электрикпен кеңесіңіз.
- Егер ол розеткаға сәйкес келмесе, жабдықпен бірге жеткізілген ашаны бұрмалауға болмайды. Кәсіби маманнан тиісті розетка орнатыңыз.

Құрылғы схемасы

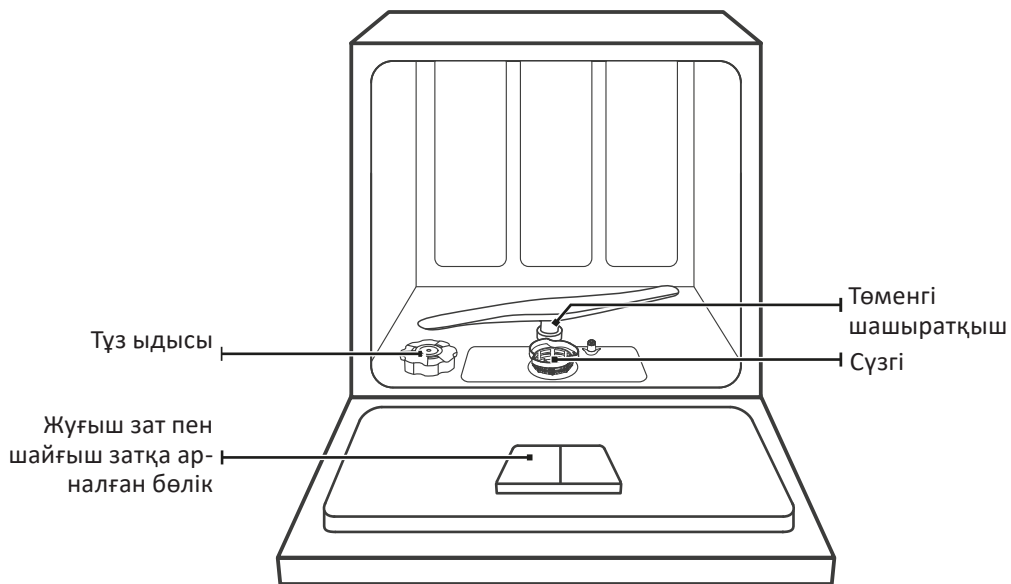

Аксессуарлар

Жоғарғы себет

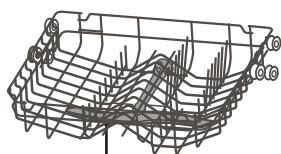

Төменгі себет

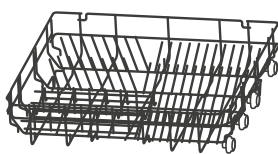

Ас құралдарына арналған науалар

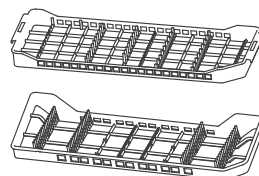

Орнату

Назар аударыңыз!

Құбырлар мен электр жабдықтарын қосуды білікті адам жүзеге асыруы керек. Электр тоғының соғуын болдырмау үшін ыдыс жуғышты орнатпас бұрын электр қуатын өшіріңіз.

Орнатуға дайындық

Ыдыс жуғыш машина электр розеткасына және қолданыстағы канализация мен су құбырларына жақын орналасуы керек. Ыдыс жуғыш машинаның су төгетін түтіктерін қосу үшін ыдыс жуғышты раковинаның жанына орнату ұсынылады. Орнатуды бастамас бұрын қажетті керек-жарақтардың (бұрандалар, ілгектер және т.б.) бар екеніне көз жеткізіңіз. Орнатуды бастамас бұрын нұсқауларды мұқият оқып шығыңыз. Төменде ыдыс жуғыш машина шкафының өлшемдері мен орнату схемалары берілген. Ыдыс жуғышты қоймас бұрын аумақты дайындаңыз:

1. Сумен жабдықтау және су төгетін түтіктерді оңай қосу үшін раковинаның жанында орынды таңдаңыз (1-схеманы қараңыз).

1-схема

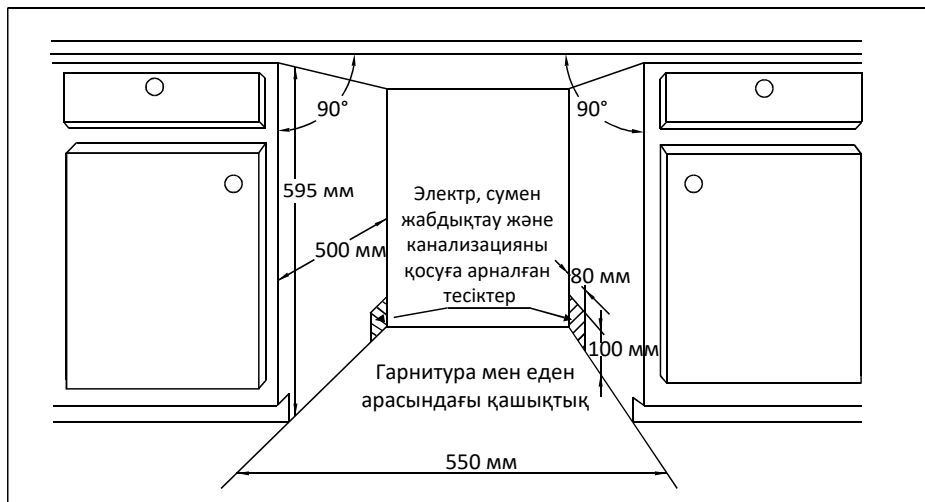

2. Ыдыс жуғыш машина бұрышқа орнатылса, есік ашылғанда кемінде 5 см бос орын қалуы керек (2-схеманы қараңыз).

2-схема

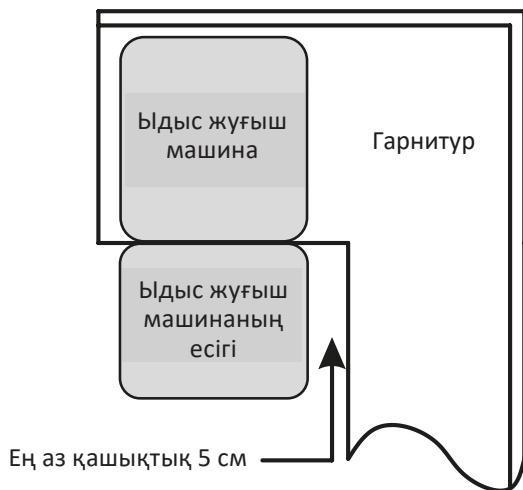

Орнату тәртібі

1. Есік серіппелерінің керілуін реттеңіз, оң және сол жақтағы серіппелерді қатайту үшін реттеу бұрандасын сағат тілімен бұраңыз. Дұрыс емес реттеу ыдыс жуғыш машинаны зақымдауы мүмкін.
2. Су құятын түтікті суық суға қосыңыз.
3. Су төгетін түтікті жалғаңыз.
4. Қуат сымын розеткаға қосыңыз.
5. Ыдыс жуғыш машина ас үй бөлігінің жұмыс үстелінің астына орнатылатын болса, конденсация жолағын бекітіңіз. Конденсация жолағы жұмыс бетінің шетімен бір деңгейде екеніне көз жеткізіңіз.
6. Ыдыс жуғышты орнына қойыңыз.
7. Ыдыс жуғышты тегістеңіз. Алдыңғы аяқтарды реттеу үшін жалпақ бұрауышты пайдаланыңыз. Ыдыс жуғыш машина тегіс болғанша аяқтарды қатайтыңыз.

Жұмыс үстелінің астына орнату

- Артқы жиектің астындағы бұрандаларды бұрап алу арқылы ыдыс жуғыш машинаның үстіңгі бөлігін алыңыз (3-схеманы қараңыз).
- Жұмыс қақпағын шешкеннен кейін бұрандаларды жоғарғы бөліктің (b) артқы жиегінің астына бұрап қою керек.

3-схема

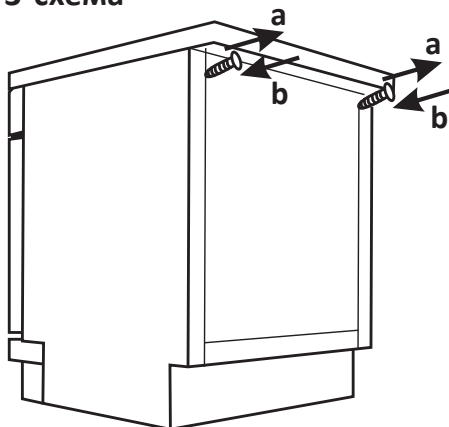

Туралау

1. Ыдыс жуғыш машинаның деңгейін тексеру үшін есік пен ваннаның ішіндегі себет қосқыштарына деңгей қойыңыз.
2. Төмендегі схеммада көрсетілгендей тегістеу аяқтарын бұрап/бұрап алу арқылы ыдыс жуғышты туралаңыз (4-схеманы қараңыз).
3. Туралау кезінде ыдыс жуғыш машина аударылып қалмауын қадағалаңыз.
4. Әр жақтың еңіс деңгейін 2° -тан артық өзгертпеңіз.

4-схема

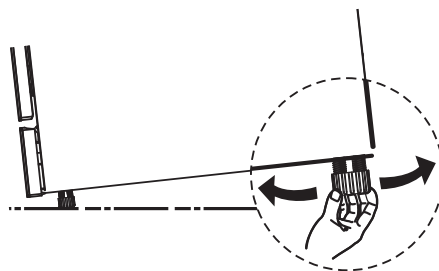

Суға қосылу

Су құятын түтікке қосылу

Ыдыс жуғыш машина су құбырына жаңа түтіктер жиынтығымен қосылуы керек.

Құятын түтікті құрылғыға бекітетін шайбаның мықтап бекітілгеніне көз жеткізіңіз.

- Су құятын түтіктің бос ұшын су көзіне жалғаңыз.
- Ағып кетудің жоқтығына көз жеткізіңіз.
- Су құятын түтік тым тығыз болмауы керек, себебі бұл ағып кетуі мүмкін.

Ескерту: су қысымы 0,04 МПа мен 1 МПа аралығында болуы керек. Егер қысым белгіленген минимумнан төмен болса, сумен жабдықтаушыға хабарласыңыз.

Егер су құбырлары жаңа болса немесе ұзақ уақыт бойы пайдаланылмаған болса, судың таза екеніне көз жеткізу үшін суды ағызыңыз. Бұл сақтық шарасы су кірісінің бітеліп қалу және құрылғыны зақымдау қаупін болдырмау үшін қажет. Ағып кетуді болдырмау үшін қауіпсіздік клапаны бар арнайы шлангты пайдалану ұсынылады (жеткізу жинағына кірмейді).

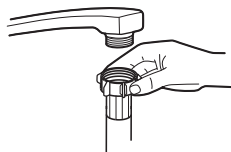

5.1-схема



Су төгетін түтіктің қосылымы

Су төгетін түтікті диаметрі кемінде 40 мм болатын су төгетін түтікке салыңыз немесе су төгетін түтікті раковинаға жалғаңыз, түтіктің майыспағанына көз жеткізіңіз. Шлангтың үстіңгі жағы 750 мм-ден жоғары болмауы керек.

5.2-схема

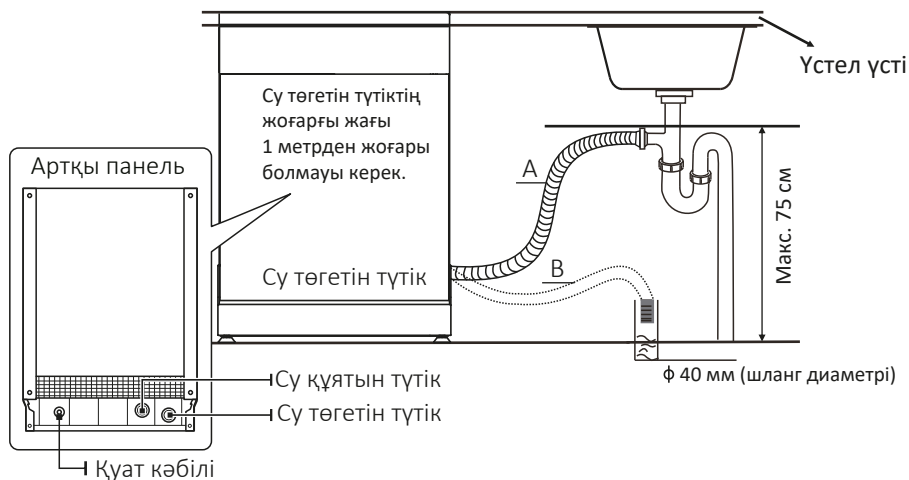

Электр қосылымы

Назар аударыңыз!

Қосылу үшін ұзартқыш сымдарды немесе адаптерлерді пайдаланбаңыз. Қуат сымның жерге қосу сымын алмаңыз.

Қосылымға қойылатын талаптар

- 10 А сақтандырғышты, баяу соқтығысатын сақтандырғышты немесе автоматты ажыратқышты пайдалану және тек ыдыс жуғыш машина үшін бөлек электр желісін беру ұсынылады.
- Кернеу мен жиіліктің «Техникалық сипаттамалар» бөлімінде берілген деректерге сәйкес келетініне көз жеткізіңіз.
- Ашаны тек жерге тұйықталған розеткаға қосыңыз. Егер аша электр розеткасына сәйкес келмесе, розеткаға ауыстырыңыз. Адаптерлерді пайдалану ұсынылмайды, себебі олар қызып кетуі және құралды зақымдауы мүмкін.





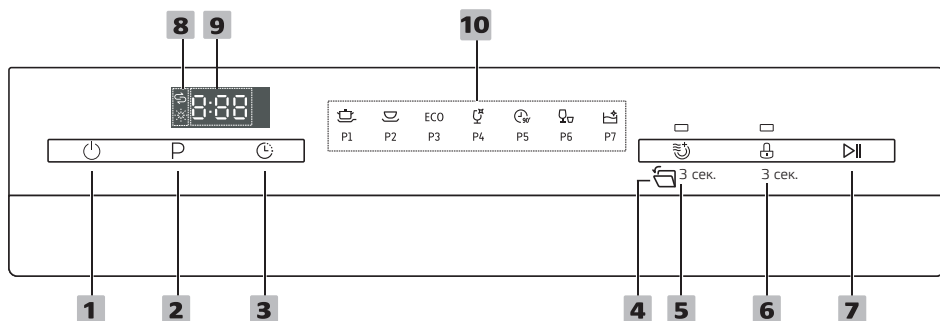

Құрылғымен жұмыс

Басқару панелі



1. Тамақтану.
2. Бағдарлама таңдау.
3. Бастауды кешіктіру.
4. Автоматты түрде ашылатын есік.
5. Қосымша кептіру.
6. Балалар құлпы.
7. Бастау/Үзіліс.
8. Ескерту индикаторлары.
9. Дисплей.
10. Режим индикаторлары.

Индикаторлардың мағынасы

-  **Қарқынды**
Қатты ластанған және/немесе кептірілген ыдыстарға, кәстрөлдер мен табаларға арналған.
-  **Кәдімгі**
Кәстрөлдерге, табақтарға, қалыпты ластанған стақандарға және аз ластанған кәстрөлдерге арналған.
- ЭКО**
Қалыпты ластанған ыдыстарды жууға арналған бағдарлама. Бағдарлама басқа бағдарламаларға қарағанда су мен энергияны аз пайдаланады.
-  **90 минут**
Мұқият кептіруді қажет етпейтін қалыпты ластанған ыдыстарға арналған..
-  **Жылдам**
Аз ластанған ыдыстарды жылдам жуу.
-  **Нәзік ыдыстар**
Аз ластанған нәзік қыш және шыны ыдыстарға арналған.
-  **Өзін-өзі тазалау**
Ыдыс жуғыш машинаның ішкі бөліктерін автоматты түрде тазалау.

Дисплейдегі индикаторлар



Шайғыш зат

Шайғыш заттың төмен деңгейі.



Тұз

Тұздың төмен деңгейі.

Қолданар алдында

Ыдыс жуғыш машинаны бірінші рет қолданар алдында келесі әрекеттерді орындаңыз:

1. Судың қаттылық деңгейін анықтаңыз. Ол үшін жинақтағы судың кермектігін талдау сынағышын алыңыз, ондағы нұсқауларды орындаңыз. Қажет болса, судың қаттылық деңгейін реттеңіз.
2. Тұз сауытына 1,5 кг ыдыс жуғыш машина тұзын және аздап су қосыңыз.
3. Жуғыш зат жәшігіне шайғыш зат пен жуғыш затты қосыңыз.
4. Жуғыш зат қосыңыз.

Суды жұмсарту жүйесі

Суды жұмсарту су кермектігі қосқышы арқылы қолмен орнатылады.

Су жұмсартқыш жүйесі ыдыс жуғыш машинаның жұмысына зиянды немесе жағымсыз әсер ететін судағы минералдар мен тұздарды кетіруге арналған. Бұл минералдар мен тұздар неғұрлым көп болса, су соғұрлым қатты болады. Жұмсарту жүйесі аймағыңыздағы судың кермектігіне сәйкес реттелуі керек. Судың кермектігі туралы ақпарат алу үшін су жеткізушіге хабарласыңыз.

Судың кермектігі туралы ақпарат алу үшін сүмен жабдықтаушыға хабарласыңыз немесе ПММ-мен бірге келетін судың кермектігін талдау сынағышын пайдаланыңыз. Сынақ жолағын алыңыз, сынақ жолағының индикатор аймағын зерттелетін суға 1–3 секундқа толығымен батырыңыз. Жолақты алыңыз және одан артық суды алыңыз. Шамамен 15–30 секундтан кейін сынақ жолағының индикатор аймағының түсін жапсырмадағы сәйкес түсті өріспен салыстырыңыз, түс неғұрлым қараңғы болса, су соғұрлым қатты болады.

Тұз сауыты төменгі себеттің астында орналасқан. Төмендегі нұсқауларға сәйкес контейнерді толтыру қажет.

Назар аударыңыз!

Ыдыс-аяқ жуғышта жууға болатын тұзды ғана пайдаланыңыз. Тұздың басқа түрлері, әсіресе ас тұзы су жұмсартқыш жүйесін зақымдауы мүмкін. Ыдыс жуғыш машиналарға арналмаған тұздарды пайдаланған жағдайда өндіруші ыдыс жуғыш машинаның дұрыс жұмыс істеуіне жауап бермейді.

Толық ыдыс жуу циклін бастамас бұрын ғана су жұмсартқыш жүйесін тұзбен толтырыңыз. Бұл тұз немесе тұзды судың төгілген түйіршіктерінен болатын машинаның коррозиясын болдырмайды.

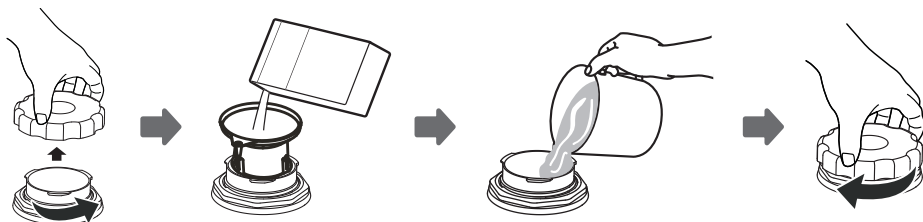

1. Төменгі себетті алыңыз, тұз сауытының қақпағын бұрап алыңыз.
2. Шұңқырдың ұшын тесікке салыңыз және шамамен 1 кг ыдыс жуғыш машина тұзын құйыңыз.
3. Тұзбен толтырылған ыдысқа су қосыңыз. Судың бір бөлігі төгілуі мүмкін — бұл қалыпты жағдай.
4. Контейнерді толтырғаннан кейін қақпақты сағат тілі бағытымен мықтап бұраңыз.
5. Контейнер толған соң, тұз деңгейінің индикаторы өшеді.
6. Ыдыс жуу бағдарламасын тұз сауытын толтырғаннан кейін бірден бастау керек. Әйтпесе, сүзгіні, сорғыны немесе машинаның басқа бөліктерін тұзды су зақымдауы мүмкін.

Ескерту:

1. Басқару панеліндегі тұз деңгейінің индикаторы жанғаннан кейін тұз сауытын толтыру керек. Тұз деңгейінің индикаторы тұздың еру дәрежесіне байланысты ыдыс толы болса да қосулы болуы мүмкін.
2. Ыдыс-аяқта тұз тамшылары болса, тұз қалдықтарын кетіру үшін жылдам жуу бағдарламасын іске қосыңыз.

Тұз ағынын реттеу

Ыдыс жуғыш машина судың кермектігіне байланысты тұзды пайдалануды реттеуге мүмкіндік береді. Бұл тұзды тұтынуды оңтайландыру үшін қажет.

Тұзды тұтынуды реттеу үшін мына қадамдарды орындаңыз:

1. Есікті ашыңыз, ыдыс жуғышты қосыңыз.
2. Жұмсарту жүйесінің параметрлері мәзіріне өту керек. Ол үшін қосылғаннан кейін бір минут ішінде суды жұмсарту жүйесінің параметрлерін орнату үшін «Р» түймесін 5 секунд басып тұрыңыз.
3. Аймағыңыздағы судың кермектігіне негізделген суды жұмсарту жүйесінің параметрлерін таңдау үшін «Р» түймесін басыңыз, параметрлер келесі ретпен өзгереді: Н1->Н2->Н3->Н4->Н5->Н6 .
4. Реттеуді аяқтау үшін қуат түймесін басыңыз.

Судың кермектігі				Жұмсарту дәрежесі	Тұзды тұтыну (грам/цикл)
°dH	°fH	°Clark	ммоль/л		
0–5	0–9	0–6	0–0,94	H1	0
6–11	10–20	7–14	1,0–2,0	H2	9
12–17	21–30	15–21	2,1–3,0	H3	12
18–22	31–40	22–28	3,1–4,0	H4	20
23–34	41–60	29–42	4,1–6,0	H5	30
35–55	61–98	43–69	6,1–9,8	H6	60

Ескерту: зауыттық әдепкі параметрлер: H3; 0,178 ммоль/л.

°dH — 1,25.

°Clark — 1,78.

°fH — 0,178 ммоль/л.

°dH — неміс градусы.

°fH — француз градусы.

°Clark — ағылшын градусы.

Шайғыш зат

Шайғыш зат су тамшылары ыдыстарда дақтар мен жолақтарды қалдырмауы үшін соңғы шаю кезінде қосылады. Шайғыш зат ыдыстардың кептірілуін де жақсартады, өйткені су олардан тезірек ағып кетеді. Бұл ыдыс жуғыш машина сұйық шайғыш затты қолдануға арналған. Шайғыш зат бөлімі есіктің ішінде жуғыш зат бөлігінің жанында орналасқан. Диспенсердің қақпағын бұрап алыңыз да, сұйық шайғыш затты жоғарғы деңгейге дейін толтырыңыз.

Назар аударыңыз!

Ыдыс жуғыш машиналарға арналған шайғыш затты ғана пайдаланыңыз. Диспенсерге басқа заттарды құймаңыз (мысалы, ыдыс жуғыш машина тазалағыш, сұйық жуғыш зат), әйтпесе ыдыс жуғыш машина зақымдалуы мүмкін. Шайғыш заттың деңгейін қақпақтың жанында орналасқан индикатордың түсі арқылы көзбен тексеруге болады.

Диспенсер толған кезде индикатор қараңғы болады. Шайғыш зат тұтынылған сайын индикатордың күңгірт нүктесінің өлшемі азаяды, диспенсерді көлемнің ¼ бөлігінен аз мөлшерде босатпаңыз.

Шайғыш зат қосу

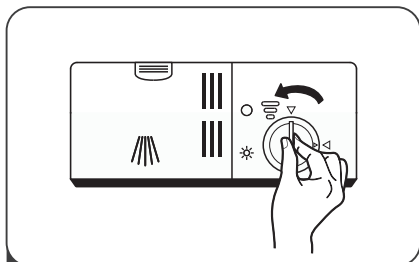

1 Бөлменің қақпағын солға бұру арқылы ашыңыз.

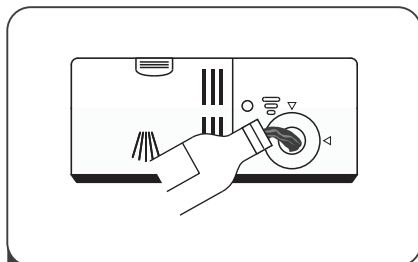

2 Шайғыш затты бөлікке құйыңыз. Бөлімді шамадан тыс толтырмаңыз.

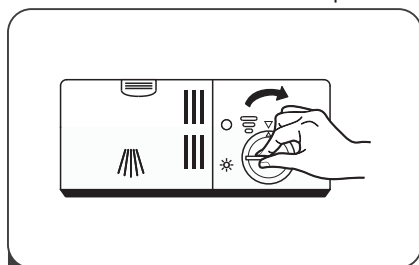

3 Шайғыш заттың қақпағын жабыңыз.

Шайғыш зат бөлігінің индикаторының мағыналары

● Толы ● 3/4 ● 1/2 ● 1/4 ○ Бос

Ескертпе: келесі ыдыс жуу кезінде шамадан тыс көбік пайда болмас үшін бөлікті толтыру кезінде төгілген шайғыш заттың тамшыларын сүртіңіз. Есікті жаппас бұрын қақпақты ауыстыруды ұмытпаңыз.

Шайғыш затты реттеу

Шайғыш заттың мөлшерін реттеуге болады. Ыдыс-аяқтар дақ болып қалса немесе жақсы құрғамаса, шайғыш заттың мөлшерін көбейтіңіз. Мәселе әлі де болса, тұтқаны максималды күйге бұраңыз. Жуғаннан кейін су тамшылары немесе әк қалдығы қалса, шайғыш заттың дозасын арттырыңыз. Ыдыс-аяқта жабысқақ ақшыл дақтар немесе шыны ыдыстарда немесе пышақ жүздерінде көкшіл қабықша болса, дозаны азайтыңыз.

Шайғыш заттың мөлшерін реттеу үшін:

1. Есікті ашыңыз, ыдыс жуғышты қосыңыз.
2. Шайғыш заттың қақпағын алыңыз.
3. Ондағы сандар масштабын басшылыққа ала отырып, реттеуіш тетігін оңға бұраңыз. Сан неғұрлым көп болса, соғұрлым көп шығындар болады.
4. Шайғыш заттың қақпағын жабыңыз.

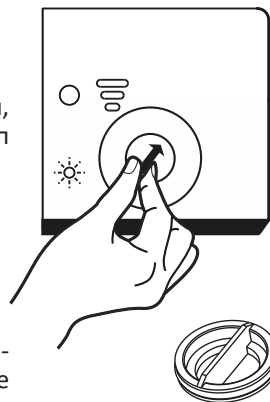

Жуғыш зат

Назар аударыңыз!

Ыдыс жуғыш машиналарға арналған жуғыш заттарды ғана пайдаланыңыз. Жуғыш затты құрғақ жерде сақтаңыз. Ыдыс-аяқтарды жумайтын болсаңыз, жуғыш затты қоспаңыз.

Химиялық компоненттері бар жуғыш заттар ыдыстар мен ыдыс жуғыш машинадан кірді кетіру үшін қажет.

Жуғыш заттардың үш түрі бар:

1. Хлор және фосфаттармен.
2. Фосфатты.
3. Фосфатсыз.

Фосфат өнімдері суды жұмсартады, бірақ ішке немесе теріге түскенде адам үшін өте қауіпті.

Фосфатсыз өнімдер суды жұмсартпайды, бірақ жұтқанда немесе теріге аз зиян келтіреді. Фосфатсыз өнімдерді пайдаланған кезде, тіпті ең аз су кермектігі болса да, жұмсартқыш тұзды пайдалануды ұсынамыз. Фосфатсыз жуғыш құралдармен жақсы нәтижеге қол жеткізу үшін жуғыш затты аздап көбірек пайдаланыңыз және жоғары температурада бағдарламаларды қолданыңыз.

Хлор мен фосфаттары бар жуғыш заттар кірді кетіруде ең тиімді, бірақ адамдар мен жануарлар үшін қауіпті: олар ауыр улану, күйік және аллергиялық реакциялар тудыруы мүмкін. Негізінен мұндай қаражат медициналық мекемелерде, кәсіпорындарда және т.б.

Ескерту: құрамында хлор бар және фосфатты жуғыш заттарға қарағанда, фосфатсыз жуғыш заттар ең экологиялық таза болып табылады.

Таблеткадағы жуғыш заттар

Әртүрлі маркалы таблеткалардағы жуғыш заттар әртүрлі жылдамдықпен ериді. Осы себепті, кейбір жуғыш таблеткалар жылдам жуу циклдары кезінде толығымен ерімейді. Жуғыш ұнтақ таблеткаларының толығымен жуылуын қамтамасыз ету үшін ұзақ жуу циклі бар бағдарламаларды пайдаланыңыз.

Жуғыш затқа арналған бөлік

- Жуғыш затты жуу циклы кестесінде берілген нұсқауларға сәйкес әр ыдыс жуу алдында тиісті бөлікке қосу қажет.
- Әрқашан жуу алдында жуғыш затты қосыңыз, әйтпесе ол ылғал болып, еріту қиын болуы мүмкін.

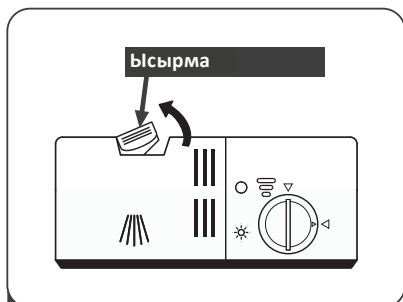

- 1 Жуғыш зат жәшігін ашу үшін ысырманы басыңыз.

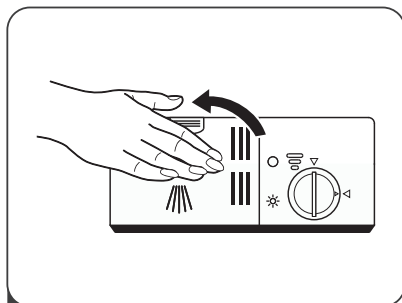

- 3 Құлыпты сырт еткенше басу арқылы жуғыш зат тартпасын жабыңыз.

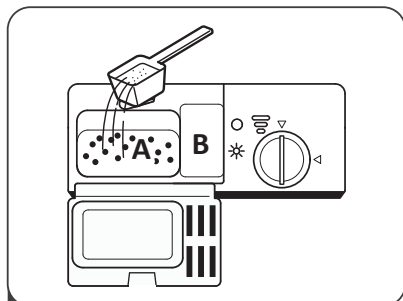

- 2 Жуғыш затты А бөліміне құйыңыз. Қатты ластану үшін В бөліміне аздап жуғыш зат қосыңыз. Машина оны циклдің басында жібіту кезінде пайдаланады.

- Қаптамадағы жуғыш зат өндірушісінің мөлшерлеу және сақтау нұсқауларын орындаңыз.
- Бағдарламаларға арналған жуғыш заттың мөлшері туралы ақпарат «Ыдыс жууға арналған бағдарламалар» кестесінде берілген. Жуғыш заттың мөлшері ластану дәрежесіне және судың кермектігіне байланысты әр түрлі болуы мүмкін.
- Жуғыш зат өндірушісінің ұсыныстарын орындаңыз.
- Жуғыш затты балалардың қолы жетпейтін жерде сақтаңыз.

Ыдыс жуғыш машина себеттерін салу

- Ыдыстарды сатып алғанда, ыдыс жуғышта жууға болатын ыдыстарды таңдаңыз.
- «Ыдыстарға арналған жұмсақ» деп белгіленген жұмсақ жуғыш затты пайдаланыңыз, толық ақпарат алу үшін жуғыш зат өндірушісіне хабарласыңыз.
- Кейбір ыдыс-аяқтар үшін ең төменгі жуу температурасын таңдаған жөн.
- Шыны мен ас құралдарын зақымдамау үшін бағдарлама аяқталғаннан кейін оларды ыдыс жуғыштан бірден шығармаңыз.

Ыдыс жуғыш машинада жууға жарамсыз ыдыс-аяқ пен ас құралдары

- Ағаштан, сүйектен, фарфордан және інжу-маржаннан жасалған тұтқалары бар ас құралдары.
- Ыстыққа төзімді емес пластикалық ыдыстар.
- Ыстыққа төзімді емес, желімделген бөліктері бар ескі ас құралдары.
- Желімделген ыдыс-аяқ немесе ас құралдары.
- Қалайы немесе мыс ыдыстар.
- Хрусталі.
- Тот басқан металл заттар.
- Ағаш ыдыстар.
- Синтетикалық талшықтардан жасалған бұйымдар.

Ыдыс-аяқ пен ас құралдары ішінара ыдыс жуғыш машинада жууға болады

- Ыдыс жуғышта көп рет жуудан кейін шыны ыдыстардың кейбір түрлері күңгірттенуі мүмкін.
- Күміс және алюминий бөлшектер жуу кезінде түсін жоғалтады.
- Жылтыратылған үлгілер жиі жуу кезінде жоғалып кетуі мүмкін.

Ыдыс жуғыш машинаны жүктеген кезде мыналарға назар аударыңыз

Ыдыс-аяқтағы артық тағам қалдықтарын, табадан жұмсақ күйдірілген тағам қалдықтарын кетіріңіз. Ыдыстарды ағынды сумен шаюдың қажеті жоқ.

Ыдыстарды келесідей орналастырыңыз:

1. Шыныаяқтарды, стакандарды, кәстрөлдерді және т.б. суға толмайтындай етіп төңкеріп қойыңыз.
2. Қисық немесе ойық нысандар судың еркін ағып кетуі үшін бұрышта орнала-суы керек.
3. Ыдыстарды құлап қалмайтындай етіп қойыңыз.
4. Ыдыс-аяқтарды су бүрку түтіктері жуу кезінде еркін айнала алатындай етіп орналастыру керек.

Ескерту:

- *Тым кішкентай заттарды ыдыс жуғышта жууға болмайды, себебі олар себеттен түсіп кетуі мүмкін.*
- *Ыдыс-аяқ пен ас құралдары бір-біріне жатпауы керек.*
- *Зақым келтірмеу үшін көзілдірік тиіп кетпеуі керек.*
- *Тазалау ең қиын үлкен заттарды төменгі себетке салу керек.*
- *Үстіңгі себет стакандар, кофе және шай шыныаяқтары сияқты нәзік заттарға арналған.*
- *Үлкен жүзі бар пышақтарды тігінен қоймаңыз, бұл ықтимал қауіп.*
- *Ыдыс жуғыш машинаны шамадан тыс жүктемеңіз. Бұл жуудың оңтайлы нәтижелері мен ақылға қонымды қуат тұтынуы үшін маңызды.*

Ыдыстарды түсіру

Үстіңгі себеттен су астындағы ыдыстарға тамып кетпес үшін алдымен астыңғы себетті, содан кейін үстіңгі себетті босату ұсынылады.

Ыдыс жуғыш машинаға ыдыстарды салу тәсілдері

Ас құралдары науасы

Жоғарғы

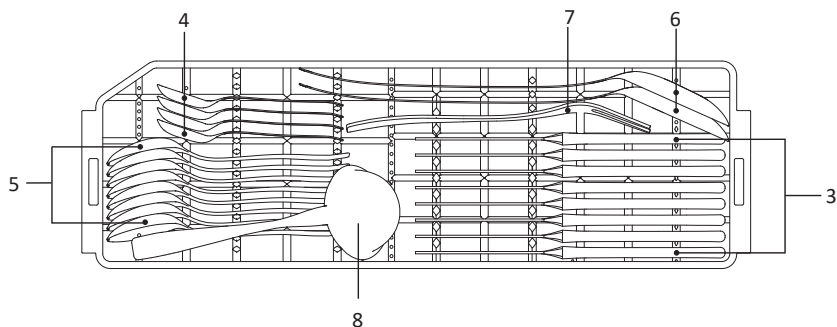

Төмен

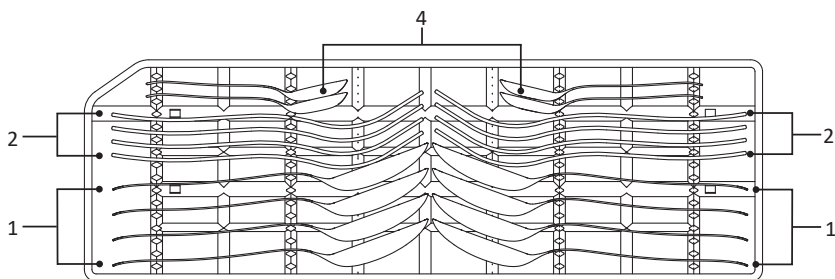

Сан	Ыдыстардың атауы
1	Сорпа қасықтары
2	Шанышқылар
3	Пышақтар
4	Шай қасықтары
5	Десерт қасықтары
6	Үстелге арналған қасықтар
7	Қызмет көрсететін шанышқылар
8	Ожау

Ескерту:

Күміс бұйымдарыңыздың ең жақсы сапасын қамтамасыз ету үшін мыналарды тексеріңіз:

- құрылғылар бір-біріне салынбаған;
- күміс бұйымдар бетін жоғары қаратып қойылады;
- ұзын аспаптар ортасына қойылады.

Жоғарғы себет

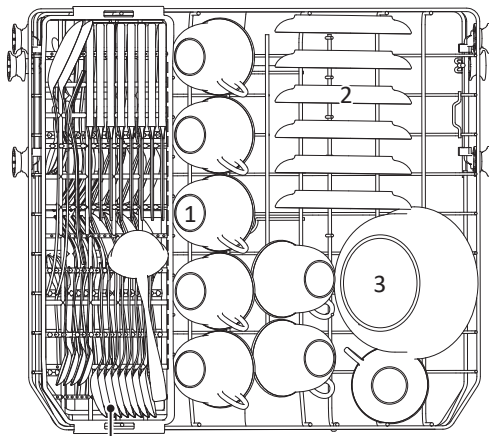

Ас құралдары науасы

Сан	Ыдыстардың атауы
1	Шыныаяқтар
2	Табақшалар
3	Орташа салат ыдыстары

Төменгі себет

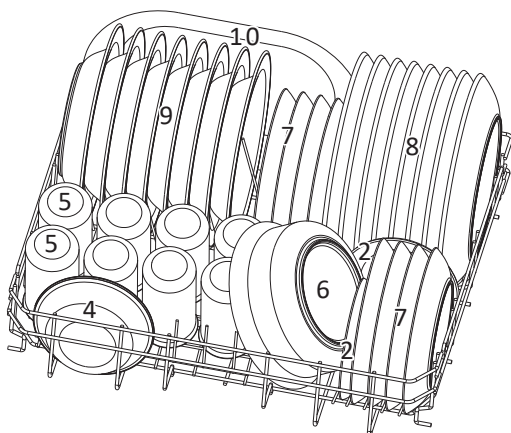

Сан	Ыдыстардың атауы
4	Шағын салат ыдыстары
5	Көзілдірік
6	Үлкен салат ыдыстары
7	Десерт табақтары
8	Түскі ас табақтары
9	Сорпа ыдыстары
10	Сопақ табақша

Ыдыс жуғыш машинаны қосу

Жуу циклын бастау

1. Үстіңгі және астыңғы себеттерді алып тастаңыз, ыдыстарды салыңыз және себеттеріңізді орнына қойыңыз. Алдымен төменгі себетті, содан кейін үстіңгі себетті салу ұсынылады.
2. Жуғыш затты құйыңыз.
3. Ашаны розеткаға қосыңыз.
4. Су құбырының қосылғанына көз жеткізіңіз.
5. Есікті ашыңыз, «Қуат» түймесін басыңыз, қуат индикаторы жанады.
6. Сәйкес жуу бағдарламасын таңдау үшін «P» түймесін басыңыз.
7. Қажет болса, есікті автоматты түрде ашу немесе қосымша кептіру функцияларын таңдаңыз.
8. Есікті жауып, «Бастау/Үзіліс» түймесін басыңыз, ыдыс жуғыш машина іске қосылады.

Ескерту: есіктің автоматты ашылуын таңдау үшін  түймесін 3 секунд басып тұрыңыз. Автоматты ашудан бас тарту үшін де солай істеңіз. Экранда АО (функция қосулы) немесе AF (функция өшірулі) индикаторлары көрсетіледі.

Бағдарламаны өзгерту

1. Егер бағдарлама жақында іске қосылған болса, бағдарлама циклін өзгертуге болады. Әйтпесе, су мен жуғыш зат ыдыс жуғыш машинада әлдеқашан толтырылған болуы мүмкін және жуғыш затты жаңа цикл үшін қайта қосу қажет болады.
2. «Бастау/Үзіліс» түймесін 3 секунд басып тұрыңыз, ыдыс жуғыш машина күту режиміне өтеді, содан кейін қажетті бағдарламаны таңдауға болады.
3. Қажетті бағдарламаны таңдаңыз.
4. «Бастау/Үзіліс» түймесін басыңыз. Ыдыс жуғыш машина 10 секундтан кейін автоматты түрде қайта іске қосылады.

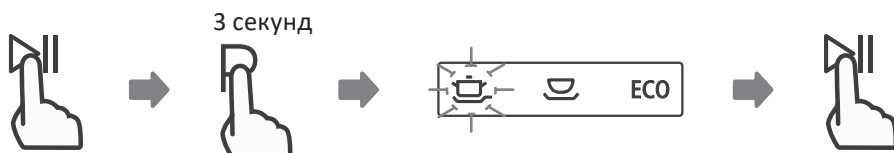

Ескерту: жуу кезінде есік ашылса, бағдарлама кідіртіледі. Бағдарлама индикаторы жыпылықтайды және есік жабылғанша ыдыс жуғыш машина дыбыстық сигнал береді. Есік жабылғаннан кейін жұмыс 1 секундтан кейін жалғасады.

Құрылғы жұмыс істеп тұрғанда ыдыстарды қайта салу

1. Ыдыс-аяқтарды жуу бағдарламасы жұмыс істеп тұрған кезде қосуға болады, егер бағдарлама жақында басталған болса және жуғыш зат тартпасы жабық болса.
2. Есікті ашыңыз, ыдыс жуғыш машина күту режиміне өтеді және бүріккіш түтіктер тоқтайды.
3. Қажетті ыдыстарды қосыңыз.
4. Есікті жап. Жуу бағдарламасы автоматты түрде жұмысын жалғастырады

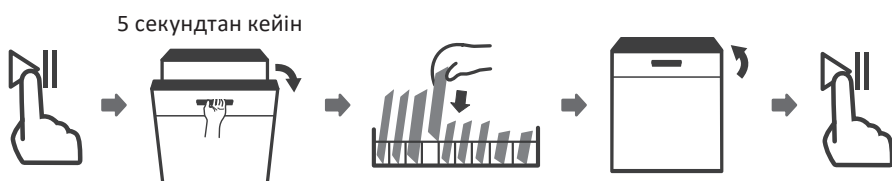

Жуу циклінің соңы

Жуу циклінің соңында 8 секунд бойы дыбыстық сигнал естіледі, содан кейін ыдыс жуғыш машина тоқтайды. «Қосу/Өшіру» түймесін басу арқылы ыдыс жуғыш машинаны өшіріңіз, су беруді өшіріп, есікті ашыңыз. Ыдыс-аяқтарды түсірмес бұрын бірнеше минут күтіңіз, ыдыстар мен ас құралдарын ыстық күйінде алмаңыз. Бұл олардың зақымдануын болдырмайды.

Ескерту: ыдыс жуғыш машина жұмысын аяқтағанда, есік автоматты түрде аздап ашылады. Бұл ыдыстарды тезірек салқындатуға және кептіруге мүмкіндік береді.

Ыдыс жуғышты өшіру

Бағдарлама индикаторы қосулы, бірақ жыпылықтамаса, бағдарлама аяқталады.

1. «Қосу/Өшіру» түймесін басу арқылы ыдыс жуғышты өшіріңіз.
2. Сумен жабдықтауды өшіріңіз.
3. Есікті мұқият ашыңыз. Ыстық ыдыс-аяқтар зақымдануға бейім, ыдыс жуғыштан суығанша 15 минут күту керек.
4. Ыдыстарды төменгі себеттен, содан кейін үстіңгі себеттен түсіріңіз. Бұл судың үстіңгі себеттен төмендегі ыдыстарға тамшылауын болдырмауға көмектеседі.

Ыдыс жуғыш машинаны күту және тазалау

- Әр жуудан кейін ыдыс жуғыш машинада ылғал мен иістердің жиналуын болдырмау үшін су беруді өшіріп, есікті ашық қалдырыңыз.
- Ыдыс жуғыш машинаны тазалау немесе қызмет көрсету алдында әрқашан қуат сымын ажыратыңыз.
- Ыдыс жуғыш машинаның корпусы мен резеңке бөліктерінде еріткіштерді немесе абразивті тазалағыштарды қолданбаңыз. Тек жұмсақ шүберек пен жылы сабынды суды пайдаланыңыз. Дақтарды кетіру үшін сірке суына аздап суланған жұмсақ шүберекті немесе ыдыс жуғыш машинаға арналған арнайы күтім құралдарын пайдаланыңыз.
- Ыдыс жуғыш машина ұзақ уақыт бойы пайдаланылмаса, жуу циклын ыдыс-аяқсыз іске қосу ұсынылады, содан кейін желілік ашаны ажыратып, суды өшіріп, есікті сәл ашыңыз. Бұл иістердің жиналуын болдырмауға және есік тығыздағыштарын сақтауға көмектеседі.
- Ыдыс жуғышты тік күйде жылжытуға тырысыңыз. Егер бұл мүмкін болмаса, оны артқы қабырғаға қоюға болады.
- Иістердің пайда болу себептерінің бірі тығыздағыштарға тамақ қалдықтарының түсуі болуы мүмкін. Иістердің алдын алу үшін тығыздағыштарды мезгіл-мезгіл губкамен тазалаңыз.

Ыдыс жуғышты тазалау

- Басқару панелін сәл суланған жұмсақ шүберекпен сүртіңіз. Тазалаудан кейін мұқият құрғатыңыз. Шафты тазалау үшін құралдың жылтыратқышын пайдаланыңыз.
- Ыдыс жуғыш машинаны тазалау үшін өткір заттарды, абразивті губкаларды немесе күшті жуғыш заттарды пайдаланбаңыз.

Есікті тазалау

- Есіктің шеттерін сүрту үшін тек жұмсақ, суланған шүберекті пайдаланыңыз. Есіктің құлпы мен электрлік бөліктеріне су тиіп кетпеңіз.
- Аэрозольді тазартқыштарды қолданбаңыз, себебі бұл құлып пен электр бөлшектерін зақымдауы мүмкін.
- Кейбір абразивті тазалағыштар мен қағаз сүлгілер тот баспайтын болаттан жасалған беттерді сызып тастауы мүмкін.

Сүзгіні тазалау

Сүзгі сорғыға үлкен тамақ қалдықтарының түсуіне жол бермейді. Тағамның қалдықтары сүзгіде бітеліп қалуы мүмкін, бұл жағдайда оны тазалау керек. Сүзу жүйесі ірі сүзгіден және жұқа сүзгіден тұрады.

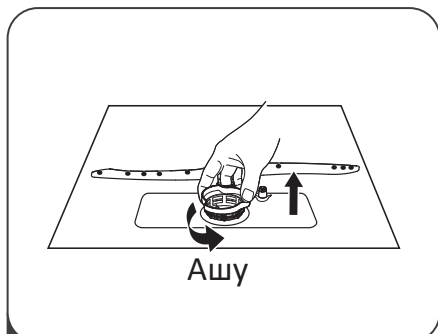

- 1 Сүзгіні сағат тіліне қарсы бұраңыз. Сүзгіні жоғары қарай тартып алыңыз.

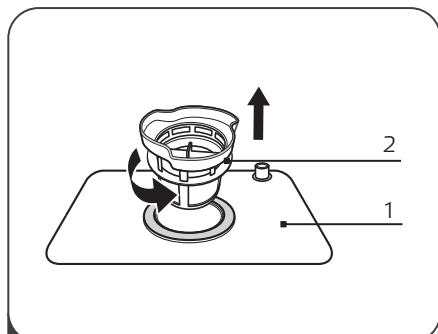

- 2 Жұқа тазаланған сүзгіні алыңыз (2). Содан кейін өрескел сүзгіні одан ақырын ажыратыңыз.

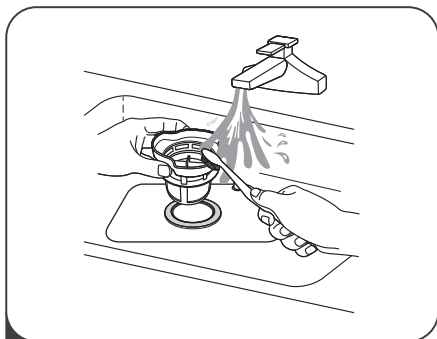

- 3 Сүзгілерді щеткамен тазалаңыз. Тазалау кезінде сүзгілерді соғуға болмайды, олар зақымдалуы мүмкін.

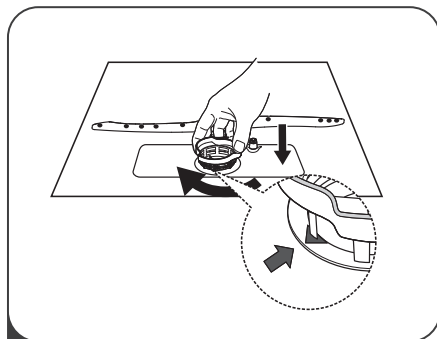

- 4 Сүзгілерді жинап, оларды бастапқы орнына қойыңыз. Ыдыс жуғыш машинаны онсыз іске қоспаңыз

Шашыратқыштарды тазалау

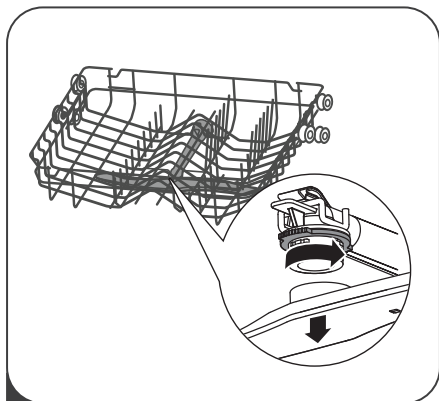

1 Жоғарғы шашыратқыш түтікті алу үшін гайканы бұрап, шашыратқыш түтікті сағат тіліне қарсы алып тастаңыз.

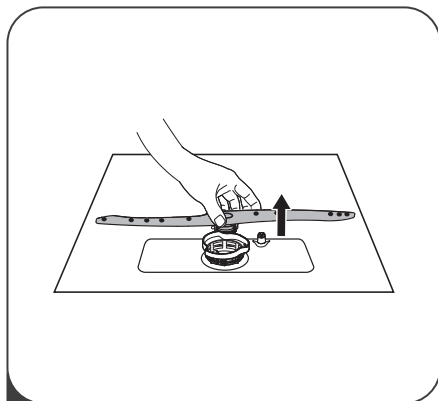



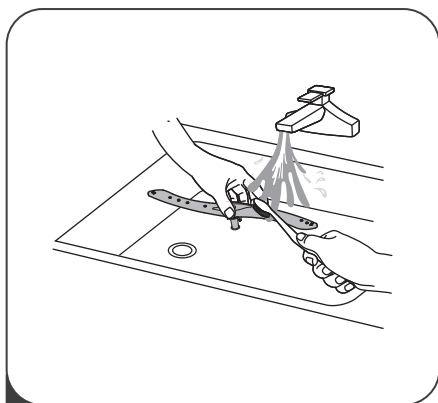



2 Төменгі шашыратқышты алу үшін оны жоғары тартыңыз



3 Шашыратқышты жылы сабынды сумен жуыңыз және бүріккішті жұмсақ щеткамен тазалаңыз. Сумен жақсылап шайып, орнына орнатыңыз

Ыдыс жуу бағдарламалары

Ескерту: белгішесі ● шайғыш затты қосу қажеттілігін көрсетеді.

Бағдарлама	Цикл сипаттамасы	Жуғыш зат Ылғалдау/Негізгі	Уақыт (мин.)	Энергияны тұтыну (кВт·сағ)	Суды тұтыну (л/цикл)	Шайғыш зат
 Қарқынды	Ылғалдау (50 °C) Негізгі (65 °C) Шаю Шаю Шаю (60 °C) Кептіру	$\frac{4}{12}$ г 1 таб.	155	1,080	12,5	●
 Жазық	Ылғалдау (45 °C) Негізгі (60 °C) Шаю Шаю Шаю (60 °C) Кептіру	$\frac{4}{12}$ г 1 таб.	140	0,980	12,5	●
ECO эко	Ылғалдау Негізгі (45 °C) Шаю Шаю (55 °C) Кептіру	$\frac{4}{12}$ г 1 таб.	230	0,584	8,0	●
 Сынғыш ыдыстар	Ылғалдау Негізгі (45 °C) Шаю Шаю (55 °C) Сушка	$\frac{4}{12}$ г 1 таб.	95	0,650	12,0	●
 90 мин.	Негізгі (55 °C) Негізгі (65 °C) Шаю (65 °C) Кептіру	$\frac{16}{1}$ г 1 таб.	90	0,950	11,0	●
 Жылдам	Негізгі (50 °C) Шаю (45 °C) Шаю (45 °C)	$\frac{10}{1}$ г 1 таб.	30	0,540	7,0	○
 Өзін-өзі тазалау	Ылғалдау Негізгі (65 °C) Шаю Шаю (65 °C) Кептіру	$\frac{10}{1}$ г 1 таб.	135	0,860	9,5	●

Ықтимал проблемалар және олардың шешімі

Проблема	Ықтимал проблема	Ықтимал шешім
Құрылғы іске қосылмайды	Сақтандырғыш жарылған немесе автоматты ажыратқыш істен шыққан	Сақтандырғышты ауыстырыңыз немесе автоматты ажыратқышты қосыңыз. Ыдыс жуғыш машинамен бірдей қуат көзіне қосылған барлық басқа құрылғыларды розеткадан ажыратыңыз
	Құрылғы электр желісінен ажыратылған	Құрылғының желіге қосылғанын тексеріңіз
	Судың төмен қысымы	Сумен жабдықтау жүйесіндегі қысымды тексеріңіз
	Есік дұрыс жабылмаған	Есікті дұрыс жабыңыз
Құрылғыдан су кетпейді	Су төгетін түтік бітеліп қалды	Су төгетін түтікшені тазалаңыз
	Сүзгі бітеліп қалды	Сүзгіні тазалаңыз
	Бітелген кәріз құбыры	Кәріз құбырын тазалаңыз
Су төгетін құбырдағы көбік	Жарамсыз жуғыш зат	Көбік пайда болмас үшін тек арнайы ыдыс жуғыш жуғыш затты пайдаланыңыз. <ul style="list-style-type: none"> Ыдыс жуғышты ашып, көбіктің булануына мүмкіндік беріңіз. Ыдыс жуғыш машинаның түбіне 4 литр суық су құйыңыз. Ыдыс жуғыш машинаның есігін жауып, кез келген бағдарламаны таңдаңыз. Ең алдымен, құрылғы суды ағызады. Су төгу кезеңі аяқталғаннан кейін есікті ашыңыз және көбік жоғалғанын тексеріңіз. Қажет болса, қайталаңыз
	Шайғыш зат төгілді	Әрқашан төгілген шайғыш затты сүртіңіз
Құрылғының ішкі жағындағы дақтар	Боялған жуғыш зат қолданылды	Бояғышсыз жуғыш затты қолданыңыз

Проблема	Ықтимал проблема	Ықтимал шешім
Құрылғының ішкі жағындағы ақ пленка	Қатты су	Ішін тазалау үшін губка мен ыдыс жуғыш машинаға арналған жуғыш затты пайдаланыңыз
Ас құралдарының тот дақтары	Ас құралдары коррозияға төзімді емес	Тот басқан ас құралдарын ыдыс жуғыш машинада жууға болмайды
	Ыдыс жуғыш машинаға тұз қосқаннан кейін жуу бағдарламасы басталмады. Тұз іздері жуу цикліне түсіп қалды	Жуу бағдарламасын әрқашан тұз қосқаннан кейін ыдыссыз бастаңыз
	Тұз бөлігінің қақпағы жабылмаған	Әрбір ыдыс жуу алдында қақпақты жабыңыз
Құрылғының жұмысы кезінде қағу	Бүріккіш түтік жуу кезінде себеттегі ыдыстарға тиіп тұрады	Жуу бағдарламасын кідіртіңіз және жұмыс кезінде бүріккіш түтік оларға тиіп кетпеуі үшін ыдыстарды жылжытыңыз
Ыдыс жуғыш машинада сықырлау	Ыдыс-аяқтың аз мөлшері салынса, су ағындары тікелей резервуардың ішкі қабырғаларына түседі	Құрылғыға көбірек ыдыс салыңыз немесе ыдыстарды машинада біркелкі таратыңыз
	Ыдыстардың жеңіл заттары жуу кезінде қозғалады	Жеңіл ыдыстарды тұрақты орналастыру керек
Құбырларға соғу	Ғимараттың санитарлық жабдықтарына байланысты, сияқты ыдыс жуғыш машинаның ақауы емес. Құрылғының жұмысына әсер етпейді	—

Проблема	Ықтимал проблема	Ықтимал шешім
Ыдыс-аяқта қалған тамақ	Ыдыс-аяқтар бір-біріне тым жақын, қоржын толы	Ішін тазалау үшін губка мен ыдыс жуғыш машинаға арналған жуғыш затты пайдаланыңыз
	Бірдеңе спринктердің айналуына кедергі жасап тұр	Ыдыстарды бүріккіш қолдың еркін айналуына кедергі болмайтындай етіп қойыңыз
	Бүріккіш саңылаулар бітелген	Бүріккіш саңылауларды тазалаңыз
	Сүзгілер лас	Сүзгілерді тазалау
	Сүзгілер қате енгізілген және/немесе бекітілмеген	Сүзгілерді салыңыз және бекітіңіз
	Жарамсыз жуу бағдарламасы таңдалды	Сәйкес жуу бағдарламасын таңдаңыз
	Үстіңгі себеттің сол және оң жақтары бір деңгейде орнатылмаған	Үстіңгі себетті екі жағына бірдей деңгейде орнатыңыз
	Жуғыш зат жеткіліксіз	Келесі жууда көбірек жуғыш зат қосыңыз
Шыны ыдыс жуудан кейін бұлыңғыр болады	Жұмсақ су мен тым көп жуғыш заттың үйлесімі	Егер сізде жұмсақ болса, жуғыш затты азырақ пайдаланыңыз су. Қысқарақ жуу циклін таңдаңыз
Ыдыс-аяқ пен стақанда ақ дақтар пайда болады	Кермек су ыдыстарда қақ жиналуына себеп болуы мүмкін	Көбірек жуғыш зат қосыңыз
Ыдыс-аяқта қара немесе сұр дақтар	Алюминий ыдыстарды жуғаннан кейін дақтар пайда болады	Бұл дақтарды кетіру үшін жуғыш затты пайдаланыңыз
Жуғыш зат үлестіргіште қалды	Ыдыс жуғыш зат үлестіргішін бітеп тастайды	Ыдыстарды дұрыс салыңыз

Проблема	Ықтимал проблема	Ықтимал шешім
Ыдыс-аяқ құрғақ емес	Контейнерде шайғыш зат тым аз немесе мүлдем жоқ	Шайғыш зат қосыңыз
	Кептірусіз бағдарлама таңдалды	Кептіру бағдарламасын таңдаңыз
	Ыдыс-аяқ пен ас құралдарының ойықтарына су жиналады	Ыдыстарды дұрыс орналастырыңыз
	Қолданылатын аралас жуғыш заттың кептіру тиімділігі төмен	Кептіру өнімділігі жақсы басқа аралас жуғыш затты пайдаланыңыз. Шайғыш затты қосымша қолдану кептіру тиімділігін арттырады.
	Ыдыс-аяқтар машинадан тым ерте алынған немесе кептіру процесі әлі аяқталмаған	Бағдарламаның аяқталуын күтіңіз немесе бағдарлама аяқталғаннан кейін 30 минуттан кейін ғана ыдыстарды алыңыз
	Ыдыс жуғыш машинада жууға жарамсыз ыдыстар қолданылуда	Ыдыс жуғышта жууға жарамды ыдыстарды пайдаланыңыз

Қате кодтары

Қате коды	Мағынасы	Ықтимал себеп
E1	Ұзақ су жинау уақыты	Краңдар ашық емес, су беру шектелген немесе су қысымы төмен
E3	Су қызбайды	Қыздыру элементінің істен шығуы
E4	Толып кету	Ыдыс жуғыш машинаның кейбір бөліктерінде ағып кету
Ed	Негізгі тақта мен басқару тақтасы арасындағы байланыс қатесі	Сынған немесе ашық сымдар

Назар аударыңыз!

- Ыдыс жуғыш машина толып кетсе, су беруді өшіріңіз.
- Құрылғының толып кетуіне немесе ағып кетуіне байланысты шөгіндіде су болса, машинаны қайта іске қоспас бұрын барлық суды алып тастаңыз.
- Мәселе шешілмесе, уәкілетті қызмет көрсету орталығына хабарласыңыз.

Құрылғы өлшемдері

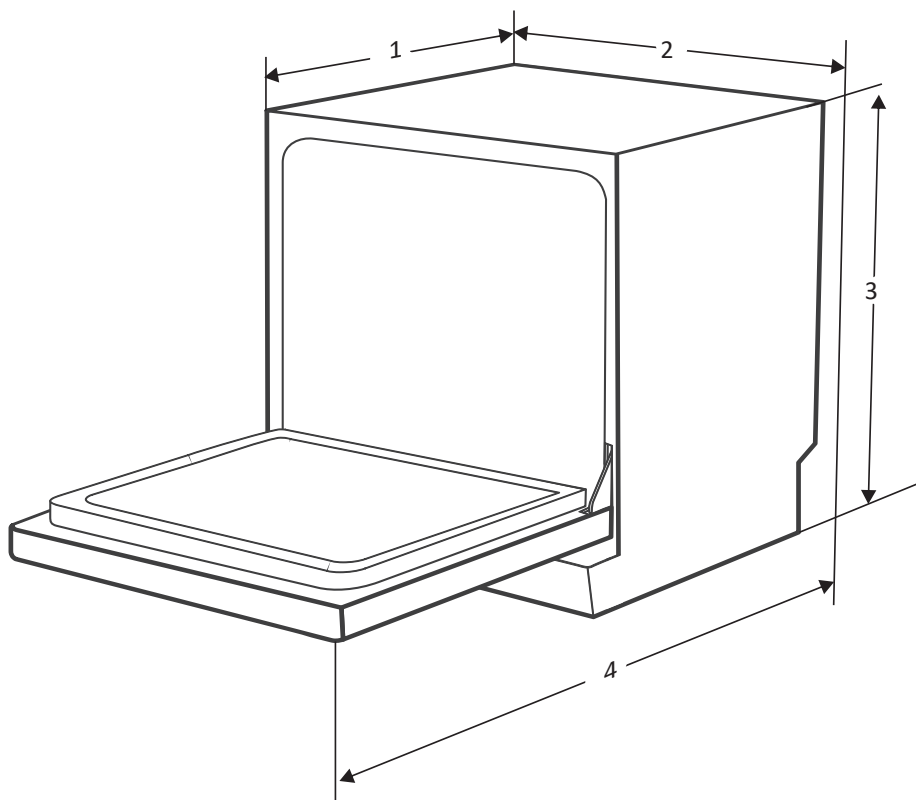

1. Тереңдігі (жабық есікпен): 500 мм.
2. Ені: 550 мм.
3. Биіктігі: 595 мм.
4. Тереңдігі (ашық есікпен): 964 мм.

Жинақталым

- Ыдыс жуғыш машина.
- Пайдалану бойынша нұсқаулық.
- Жоғарғы себет (1 дана).
- Төменгі себет (1 дана).
- Ас құралдарына арналған науалар (2 дана).

Техникалық сипаттамалары

Үлгісі	DWMF2B-W	DWMF2B-G
Сауда белгісі	DEXP	
Жинақтардың стандартты саны	8	
Электр тогының соғуынан қорғау класы	I	
Қуат сымның қондырма түрі	Y	
Қорғаныс дәрежесі	IPX1	
Энергия тиімділігі класы	A+++	
Электр энергиясын тұтыну (кВт·сағ/жыл)	167	
Стандартты жуу циклі үшін энергия шығыны (кВт·сағ/цикл)	0,584	
Өшірулі режимде тұтынылатын қуат (Вт)	0,45	
Күту режиміндегі қуат тұтынуы (Вт)	0,49	
Жылына су тұтыну (л)	2240	
Бір циклдегі суды тұтыну (л)	8	
Кептіру тиімділігі класы	A	
Стандартты бағдарлама	ECO	
Стандартты циклмен бағдарлама ұзақтығы (мин)	230	
Бағдарламалар саны	7	
Шу деңгейі (дБ)	49	
Номиналды қуат (Вт)	1380–1620	
Желі кернеуі (В)	220–240	
Жиілік (Гц)	50	
Су қысымы (МПа)	0,04–1,00	
Өлшемдері (Е×Ұ×Б)(мм)	550×500×590	
Салмағы (кг)	25,3	

1. A+++ (ең жоғары тиімділік) бастап D (ең төменгі тиімділік).
2. Салқын су мен энергияны үнемдеу режимдерін пайдаланатын 280 стандартты жуу цикліне негізделген қуат тұтыну. Нақты қуат тұтыну ыдыс жуғыш машинаның нақты жұмысына байланысты.
3. 280 стандартты жуу циклі негізінде есептелген су шығыны. Нақты су тұтыну ыдыс жуғыш машинаның нақты жұмысына байланысты.
4. A-дан (ең жоғары тиімділік) G-ге (ең төменгі тиімділік).
5. Бұл бағдарлама қалыпты ластанған ыдыстарды жууға жарамды, бұл ыдыстардың осы түрін жууға арналған үнемді қуат пен суды тұтынуды біріктіретін ең тиімді бағдарлама.

Нәтижелер ыдыстардың мөлшеріне және ластануына, судың кермектігіне, жуғыш заттың мөлшеріне және т.б. байланысты әр түрлі болуы мүмкін.

Энергия тиімділігі туралы ақпарат

Энергетическая эффективность посудомоечной машины
Ыдыс-аяқ жуатын машинаның энергия тиімділігі

Производитель
Өндіруші **DEXP**
Модель
Үлгісі **DWMF2B-W**

РАСХОД
ЭЛЕКТРОЭНЕРГИИ/
ЭЛЕКТР
ҚУАТ ШЫҒЫНЫ

167
кВт·ч/год
кВт·сағ/жыл

2240
л/год
л/жыл

ABCDEF G

x8

49_{дБ}

Энергетическая эффективность посудомоечной машины
Ыдыс-аяқ жуатын машинаның энергия тиімділігі

Производитель
Өндіруші **DEXP**
Модель
Үлгісі **DWMF2B-G**

РАСХОД
ЭЛЕКТРОЭНЕРГИИ/
ЭЛЕКТР
ҚУАТ ШЫҒЫНЫ

167
кВт·ч/год
кВт·сағ/жыл

2240
л/год
л/жыл

ABCDEF G

x8

49_{дБ}

Монтаждау, сақтау, тасымалдау (тасу), өткізу және кәдеге жарату ережелері мен шарттары

- Құрылғыны орнату ережелері мен шарттары «Орнату» бөлімінде сипатталған.
- Құрылғыны қаптамада, өндірушінің және тұтынушының жылытылатын үй-жайларында ауаның 5 және 40 °С аралығындағы температурада және ауаның 80%-дан аспайтын салыстырмалы ылғалдылығында сақтау керек. Үй-жайда жемірілуді тудыратын жегі қоспалар (қышқылдардың, сілтілердің булары) болмауы тиіс.
- Құрылғының дұрыс тасымалдануын қамтамасыз ету үшін келесі талаптарды орындау қажет:
 - құрылғыдан барлық ішкі керек-жарақтарды, егер бар болса, алып тастаңыз және оларды бөлек ораңыз;
 - өнімділігі мен сыртқы түрін сақтау үшін құрылғының дұрыс оралғанына көз жеткізіңіз (үлкен өлшемді жабдықты полиэтиленмен немесе маңызды жерлерде гофрленген картон төсемімен көпіршікпен орау керек);
 - құрылғыны көліктің айналасында қозғалмауы үшін белдіктермен мықтап бекітіңіз;
 - сыртқы ортаның әсерін толығымен жою үшін тек ішкі көлікті пайдаланыңыз;
 - өңдеу кезінде қаптаманың аса сақтықпен өңделуін қамтамасыз етіңіз.
- Құрылғы ұқыпты өңдеуді талап етеді, оны шаң, кір, соққы, ылғал, от және т.б. әсерінен қорғаңыз.
- Құрылғыны сату жергілікті заңнамасына сәйкес жүргізілуі керек.
- Бұйымның қызмет ету мерзімі аяқталғаннан кейін оны қарапайым тұрмыстық қоқыспен бірге тастауға болмайды. Оның орнына, ол федералды немесе жергілікті заңнамаға сәйкес қайта өңдеу және қайта өңдеу үшін электрлік және электронды жабдықты тиісті қабылдау бекетіне қайта өңдеуге жіберіледі. Осы бұйымды дұрыс жоюды қамтамасыз ете отырып, сіз табиғи ресурстарды үнемдеуге және қоршаған ортаға және адамдардың денсаулығына зиян келтірмеуге көмектесесіз. Бұл бұйымды қабылдау және жою бекеттері туралы қосымша ақпаратты жергілікті муниципалды органдардан немесе тұрмыстық қалдықтарды шығаратын кәсіпорыннан алуға болады.
- Құрылғының ақаулығы анықталған жағдайда, тез арада авторландырылған сервистік орталыққа хабарласу немесе құрылғыны кәдеге жарату керек.

Қосымша ақпарат

Өндіруші: Фошань Шуньдэ Мидае Вошинг Эпплайенсиз ЭмЭфДжи Ко., Лтд. Ганцянь 20 тас жолы, Бэйцзяо, Шуньдэ ауданы, Фошань, Гуандун пров., Қытай. Қытайда жасалған.

Импортер / юр. лицо, принимающее претензии в Республике Казахстан: ТОО «ДНС КАЗАХСТАН», г. Астана, р-н Сарыарқа, пр-т Сарыарқа, зд. 12, Республика Казахстан.

Импорттаушы / Қазақстан Республикасында талаптар қабылдайтын заңды тұлға: «DNS QAZAQSTAN (ДНС КАЗАХСТАН)» ЖШС, Астана қ-ы, Сарыарқа ауданы, Сарыарқа д-лы, 12 Ғ-т, Қазақстан Республикасы.

Адрес электронной почты / электронды пошта мекен-жайы: info@dns-shop.kz

Тауар КО ТР (ЕАЭО) талаптарына сәйкес келеді.

Өнімнің сапасын жақсарту үшін ерекшеліктер, өнім туралы ақпарат және оның сыртқы түрі пайдаланушыға алдын ала ескертусіз өзгертілуі мүмкін.

Құрылғының нақты интерфейсі осы нұсқаулықта көрсетілгеннен өзгеше болуы мүмкін.

Интернеттегі мекен-жайы:

www.dexp.club



Өндіріс күні пайдаланушы нұсқаулығының орыс тіліндегі нұсқасында көрсетілген. v.2

Өндіруші келесі жағдайларда кепілдік міндеттемелерге ие болмайды:

- Кепілдік мерзімі аяқталды.
- Егер жеке (тұрмыстық, отбасылық) қажеттіліктерге арналған бұйым кәсіпкерлік қызметті жүзеге асыру үшін, сондай-ақ оның тікелей міндетіне сәйкес келмейтін басқа мақсаттарда пайдаланылған болса.
- Өндіруші бұйымды пайдалану кезінде пайдаланушы нұсқаулығының талаптарын бұзу, бұйымды орнату және оған қызмет көрсету жөніндегі ұсынымдарды, қосу ережелерін (бұйымның өзіне де, онымен байланысты бұйымдарға да сәйкес келмейтін желілік кернеудің әсері нәтижесінде туындаған қысқа тұйықталулар), бұйымды сақтау және тасымалдау кезінде өнім иесі және/немесе үшінші тұлғалар шеккен ықтимал материалдық, моральдық және өзге де зиян үшін жауапты болмайды.
- Механикалық зақымданудың барлық жағдайлары: өнімді пайдалану кезінде алынған сызаттар, жарықтар, деформациялар, соққы іздері, майысулар, кептелістер және т.б.
- Түрлендірулерді, рұқсат етілмеген жөндеулерді осындай жұмыстарды жүргізуге уәкілетті емес адамдар жүргізген жағдайлар. Егер ақаулық конструкцияны немесе бұйымның схемасын өзгерту, Өндіруші қарастырмаған сыртқы құрылғыларды қосу, Қазақстан Республикасының заңнамасына сай сәйкестік сертификаты жоқ құрылғыны пайдалану салдарынан туындаған болса.
- Егер бұйымның ақауы еңсерілмейтін күштің әсерінен (табиғи элементтер, өрт, су тасқыны, жер сілкінісі, тұрмыстық факторлар және Өндірушіге тәуелді емес басқа жағдайлар) немесе Өндіруші болжай алмаған үшінші тұлғалардың әрекеттерінен туындаса. Бұйымның толық немесе ішінара істен шығуына алып келген бұйымның ішіне бөгде заттардың, өзге денелердің, заттектердің, сұйықтықтардың, жәндіктердің немесе жануарлардың түсуінен, агрессивті ортаның әсерінен, жоғары ылғалдылықтан, жоғары температуралардан туындаған ақау.
- Бұйымды сәйкестендіру (сериялық нөмірі) жоқ немесе сәйкес келмейді. Егер зақымданулар (кемшіліктер) зиянды бағдарламалық қамтаманың; БҚ ұсынушысының осы қызметті ұсынбауына байланысты мүмкіндігінсіз бұйымның бағдарламалық ресурстарына қолжетімділіктің болмауына әкеп соққан құпиясөздерді (кодтарды) оларды жинау/қалпына келтіру мүмкіндігінсіз орнату, ауыстыру немесе жою әсерінен туындаса.
- Егер жұмыстың ақаулықтары қуат беруші, кәбілдік, телекоммуникациялық желілердің, радиосигнал қуатының стандарттарға немесе техникалық регламенттеріне сәйкес келмеуінен, оның ішінде бедер ерекшеліктерінен және басқа да осыған ұқсас сыртқы факторлардан, бұйымның желі әрекет ететін шекарада немесе аймақтан тыс жерде пайдаланылуынан туындаған болса.
- Егер зақымданулар стандартты емес (түпнұсқалық емес) және/немесе сапасыз (зақымданған) шығыс материалдарын, керек-жарақтарды, қосалқы бөлшектерді, қуат беру элементтерін, әртүрлі үлгідегі ақпарат тасымалдағыштарды (CD, DVD дискілерді, жад карталарын, SIM карталарын, картридждерді қоса алғанда) пайдаланудан туындаса.
- Егер кемшіліктер үйлесімсіз контентті (әуендерді, графиканы, бейне және басқа файлдарды, Java қосымшаларын және оларға ұқсас бағдарламаларды) алуға, орнатуға және пайдалануға байланысты туындаған болса.
- Осы бұйыммен жанасып жұмыс істейтін басқа жабдыққа келтірілген залалға.



Кепілдік талоны

SN/IMEI: _____

Кепілдікке қойылған күні: _____

Өндіруші бүкіл кепілдік мерзімі ішінде құрылғының үздіксіз жұмыс істеуіне, сондай-ақ материалдар мен жинақтарда ақаулардың болмауына кепілдік береді. Кепілдік кезеңі бұйымды сатып алған сәттен басталады және тек қана жаңа өнімдерге қолданылады.

Кепілдік қызмет көрсетуге пайдаланушы нұсқаулығына сәйкес бұйымды пайдалану шартымен кепілдік мерзімі ішінде тұтынушының кесірінен істен шықпаған элементтерді тегін жөндеу немесе ауыстыру кіреді. Элементтерді жөндеу немесе ауыстыру уәкілетті сервистік орталықтардың аумағында жүргізіледі.

Кепілдік мерзімі: 12 ай.

Пайдалану мерзімі: 120 ай.

Сервистік орталықтардың өзекті тізімі келесі мекенжай бойынша:

<https://www.dns-shop.kz/service-center/>

Кепілдік міндеттемелер және тегін сервистік қызмет көрсету, егер оларды ауыстыру бұйымды бөлшектеуге байланысты болмаса, тауардың жиынтықтылығына кіретін, төменде аталған керек-жарақтарға қолданылмайды:

- ҚБП (Қашықтан басқару пультіне) арналған қуат элементтері (батареялар).
- Жалғағыш кәбілдер, антенналар және оларға арналған жалғастырғыш тетіктер, құлаққаптар, микрофондар, «HANDS-FREE» құрылғылары; жиынтықта жеткізілетін әртүрлі типтегі ақпарат тасымалдағыштар, бағдарламалық құрал (БҚ) және драйверлер (бұйымның қатты магниттік дискілердегі жинақтағышқа алдын ала орнатылған БҚ-ны қоса алғанда, бірақ онымен шектелмей), сыртқы енгізу-шығару құрылғылары және манипуляторлар.
- Қаптар, сөмкелер, белдіктер, тасымалдауға арналған баулар, монтаждық керек-жарақтар, құрал-саймандар, бұйымға қоса берілетін құжаттама.
- Табиғи тозуға ұшырайтын шығын материалдары мен бөлшектер.



