

Пайдалану бойынша нұсқаулық

Электр плитасы
E35-2

DEXP

ҚҰРЫЛҒЫ МАҚСАТЫ	3
САҚТЫҚ ШАРАЛАРЫ	3
ИНДУКЦИЯЛЫҚ ҚЫЗДЫРУ ҚАҒИДАТЫ	6
ҚҰРЫЛҒЫ СХЕМАСЫ	6
Басқару тақтасы	6
Дисплей	7
ОРНАТУ	7
Орнату орнына қойылатын талаптар	7
Туралау	8
ЖЕЛІГЕ ҚОСЫЛУ	9
ПАЙДАЛАНУ	10
Бірінші қолданар алдында	10
Ыдыс-аяқ	15
Пісіру беті	11
Тұмшапеш	12
ҚЫЗМЕТ КӨРСЕТУ ЖӘНЕ КҮТІМ	15
Пісіру бетіне күтім жасау	15
Тұмшапешке күтім жасау	15
Есікті алу	16
Шыны панельді алу	16
Шамды ауыстыру	16
ЫҚТИМАЛ МӘСЕЛЕЛЕР ЖӘНЕ ОЛАРДЫҢ ШЕШІМІ	17
Қате кодтары	17
ЭНЕРГИЯ ТИІМДІЛІГІ ТУРАЛЫ АҚПАРАТ	18
МОНТАЖДАУ, САҚТАУ, ТАСЫМАЛДАУ (ТАСУ), ӨТКІЗУ ЖӘНЕ КӘДЕГЕ ЖАРАТУ ЕРЕЖЕЛЕРІ МЕН ШАРТТАРЫ	19
ТЕХНИКАЛЫҚ СИПАТТАМАЛАРЫ	20
ЖИНАҚТАЛЫМ	20
ҚОСЫМША АҚПАРАТ	20

Құрметті сатып алушы!

Біздің өнімдерді таңдағаныңыз үшін рахмет.

Біз сізге жоғары сапа, функционалдылық және дизайн талаптарына сәйкес әзірленген және жасалған бұйымдар мен құрылғыларды ұсынуға қуаныштымыз. Пайдалануды бастамас бұрын, сіздің қауіпсіздігіңізге қатысты маңызды ақпаратты, сондай-ақ өнімді дұрыс пайдалану және күту бойынша ұсыныстарды қамтитын осы нұсқаулықты мұқият оқып шығыңыз. Осы нұсқаулықтың сақталуына назар аударыңыз және оны өнімді одан әрі пайдалану кезінде анықтамалық материал ретінде пайдаланыңыз.

ҚҰРЫЛҒЫ МАҚСАТЫ

Электр плитасы дайын тағамдар мен тамақты дайындауға, сондай-ақ жылытуға арналған.

САҚТЫҚ ШАРАЛАРЫ

- Құрылғыны немесе электр қуат сымын суға немесе басқа сұйықтықтарға батырмаңыз. Құрылғыны дымқыл қолмен ұстамаңыз және оны ылғалдылығы жоғары бөлмелерде қолданбаңыз.
- Құрғақ аяқ киім киместен құрылғыны ұстамаңыз.
- Құрылғыны тек құрғақ бөлмеде сақтаңыз.
- Зақымдалған болса, сондай-ақ қуат сымы немесе аша зақымдалған болса, құрылғыны пайдаланбаңыз. Құрылғыны дереу желіден ажыратыңыз және уәкілетті қызмет көрсету орталығына хабарласыңыз.
- Құрылғыны ешқашан қуат сымынан тартпаңыз. Сымды абайлап ұстаңыз. Сымның есіктермен қысылмағанына немесе өткір жиектерге немесе бұрыштарға тиіп кетпейтініне көз жеткізіңіз. Оны ыстық беттерден алыс ұстаңыз.
- Құрылғыны қуат көзіне қоспас бұрын, үйдегі электр желісінің кернеуі оның техникалық сипаттамаларына сәйкес келетініне көз жеткізіңіз. Құрылғыны тек жерге қосылған розеткаға қосыңыз.
- Электр желісіне қосылған немесе ажыратылған кезде құрылғы өшірілуі керек. Құрылғыны электр розеткасынан ажыратқанда, әрқашан кәбілді емес, ашаны тартыңыз.
- Құрылғы үй-жайдан тыс пайдалануға арналмаған.
- Құрылғының жанына жанғыш материалдар мен сұйықтықтарды қоймаңыз.
- Құрылғыны тек осы нұсқаулықта сипатталған тәртіпке сәйкес орнатыңыз.
- Құрылғыны орнату және жерге қосу тек білікті мамандармен жүргізілуі керек. Дұрыс орнатпау және/немесе жерге қосу пайдаланушының өмірі мен денсаулығына қауіп төндіруі мүмкін.
- Бұл құрылғы электромагниттік қауіпсіздіктің барлық стандарттарына сәйкес келеді. Дегенмен, егер сіз кардиостимуляторды немесе басқа электрлік импланттарды (инсулин помпасы және т.б.) қолдансаңыз, емдеуші дәрігеріңізбен қосымша кеңесіңіз.

- Құрылғы бетінің кейбір бөліктері жұмыс кезінде өте ыстық болады. Құрылғыны пайдалану кезінде киіміңіз, шашыңыз және денеңіздің ашық бөліктері ыстық беттерге тиіп кетпейтініне көз жеткізіңіз.
- Құрылғы балалар мен физикалық, сенсорлық немесе ақыл-ой қабілеті шектеулі адамдар үшін, олардың қауіпсіздігіне жауапты басқа адамдар бақылайтын жағдайларды қоспағанда, пайдалануға арналмаған.
- Балаларға құрылғымен ойнауға рұқсат бермеңіз.
- Құрылғыны қараусыз қалдырмаңыз. Пісірілген тағамды шамадан тыс қыздыру түтінге және/немесе тұтануға әкелуі мүмкін. Тұтану жағдайында ешқашан сөндіру үшін суды пайдаланбаңыз. Электр қуатын өшіріп, отты тығыз шүберекпен жабыңыз.
- Магниттелген заттарды (банк карталары, жад карталары) немесе электронды құрылғыларды (ноутбуктер, смартфондар, планшеттер, және т.б.) құрылғының жанына қоймаңыз, себебі олар шамадан тыс электромагниттік әсерге ұшырауы мүмкін.
- Бөлмені жылыту үшін құрылғыны пайдаланбаңыз.
- Пісіру аяқталғаннан кейін әрқашан құрылғыны өшіріңіз.
- Ешқашан құрылғының бөліктерін өзіңіз жөндеуге, баптауға немесе ауыстыруға тырыспаңыз. Құрылғыны жөндеу үшін уәкілетті қызмет көрсету орталығына апарыңыз.
- Құрылғыны тазалау үшін электр құрылғыларын (бу тазалағыштар және т.б.) пайдаланбаңыз.
- Құрылғын тазалау үшін металл щеткаларды және/немесе абразивті тазалағыштарды пайдаланбаңыз.
- Бұл құрылғы сыртқы таймер немесе бөлек қашықтан басқару жүйесі арқылы басқаруға арналмаған.
- Құрылғының бетіне ауыр заттарды қоймаңыз немесе түсірмеңіз.
- Құрылғыны жұмыс беті немесе сақтау беті ретінде пайдаланбаңыз.
- Ыдыс-аяқты пісіру бетіне жылжытпаңыз — бұл оны сызып тастауы мүмкін, бұл құрылғының жұмыс сапасының төмендеуіне әкеледі.
- Тұмшापеште спирт мөлшері жоғары сусындарды қолданатын тағамдарды дайындау ұсынылмайды. Жұмыс камерасындағы спирт буы жыпылықтауы мүмкін. Ыдыс-аяққа спиртқа бай сусындардың аз мөлшерін ғана қосып, есікті абайлап ашыңыз.
- Пергамент қағазды пайдаланған кезде, ыдысты тұмшापешке салмас бұрын оны ыдысқа бекітіңіз. Есікті ашқан кезде құрылғыға ауа ағынының енуіне байланысты пергамент қағаз көтерілуі, қыздыру элементіне тиіп, тұтануы мүмкін. Қажетті мөлшердегі пергамент қағазды қолданыңыз. Ол ыдыс-аяқтың шетінен шықпауы керек.
- Ыстық жұмыс камерасына су құюға тыйым салынады — бұл ыстық будың пайда болуына әкелуі мүмкін. Температураның өзгеруі нәтижесінде жұмыс камерасының жабыны зақымдалуы мүмкін.
- Тұмшापештен ыстық керек-жарақтарды немесе ыдыстарды алу үшін қолғаптарды пайдаланыңыз.

- Шырынды жеміс бәліштерін пісірген кезде қаңылтыр табаны толығымен толтырмаңыз. Жемістердің шырыны қаңылтыр табадан ағып кетеді және дақтарды қалдырады, оларды кетіру мүмкін емес. Мүмкіндігінше тереңірек, әмбебап қаңылтыр табаны пайдаланыңыз.
- Құрылғыны есікті ашық қалдырмаңыз. Есік жай ғана ашық болса да, уақыт өте келе бұл құрылғыға іргелес жиһаздың қасбеттеріне зақым келтіруі мүмкін. Сонымен қатар, құрылғы жұмыс істеп тұрған кезде есікті жиі ашу ұсынылмайды.
- Тұмшашестің ашық есігіне отырмаңыз және тұрмаңыз. Ыдыс-аяқты немесе басқа заттарды тұмшашестің есігіне қоймаңыз.
- Құрылғыны есіктің тұтқасынан ұстап жылжитпаңыз. Есіктің тұтқасы оның салмағына арналмаған және сынуы мүмкін.
- Бұл құрылғы үйде немесе сол сияқты жағдайларда, мысалы, дүкендерде, кеңселерде және басқа жұмыс бөлмелерінде, фермерлік үйлерде, қонақ үйлерде, қонақ үйлерде, хостелдерде және басқа да тұрғын үйлерде қызметкерлерге арналған ас үй аймақтарында пайдалануға арналған. Құрылғы коммерциялық мақсатта пайдалануға арналмаған.

ИНДУКЦИЯЛЫҚ ҚЫЗДЫРУ ҚАҒИДАТЫ

Бұл құрылғының жұмыс қағидаты электромагниттік индукция болып табылады. Беттің қызуы жабық циклде қозғалатын магнит ағынының қарқындылығының өзгеруіне байланысты. Индукциялық шарғы арқылы электр тогы өтеді, ол ыдыс-аяқты плитаның беті арқылы түрлендіреді және қыздырады.

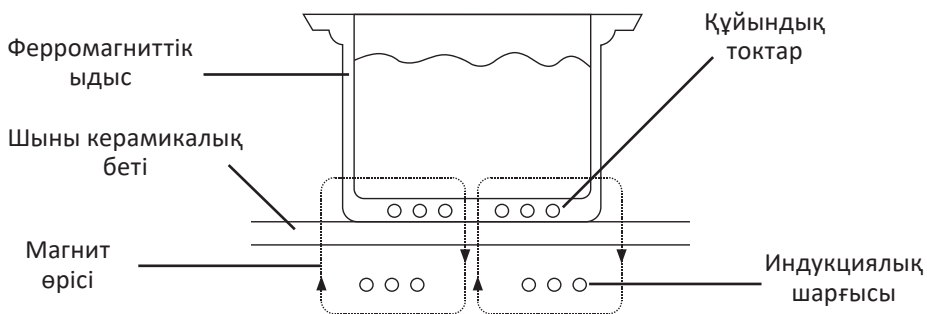

ҚҰРЫЛҒЫ СХЕМАСЫ

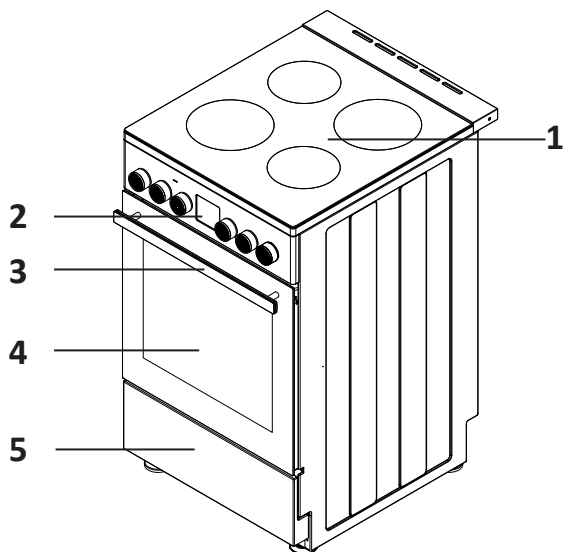

1. Пісіру беті.
2. Басқару тақтасы және дисплей.
3. Тұшпапеш есігінің тұтқасы.
4. Тұшпапеш.
5. Жылжымалы жәшік.

БАСҚАРУ ТАҚТАСЫ

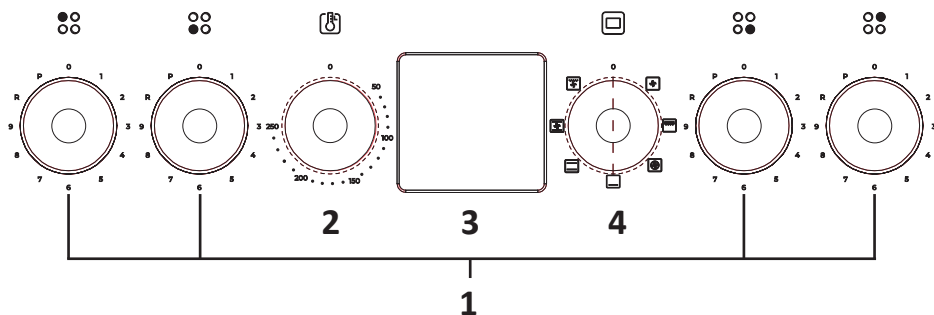

1. Оттықты реттегіштер.
2. Тұшпапештің температура реттегіші.
3. Дисплей.
4. Тұшпапеш режимдерін реттегіш.

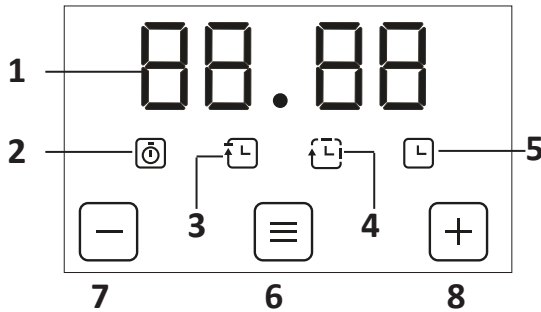

1. Дисплей.
2. «Ескерту таймері» индикаторы.
3. «Пісіру уақыты» индикаторы.
4. «Аяқталу уақыты» индикаторы.
5. «Сағат» индикаторы.
6. Функцияны таңдау батырмасы.
7. «-» батырмасы.
8. «+» батырмасы.

ОРНАТУ

Орнатуды бастамас бұрын, құрылғының ішіндегі және сыртындағы барлық орау материалдарын алып тастаңыз. Электр плитасын мұқият тексеріп, оның зақымданбағанына көз жеткізіңіз. Ешқандай жағдайда көрінетін зақымдануы бар құрылғыны пайдаланбаңыз — сатып алу орнына немесе уәкілетті қызмет көрсету орталығына хабарласыңыз.

ОРНАТУ ОРНЫНА ҚОЙЫЛАТЫН ТАЛАПТАР

Электр плитасы ас үй, асхана немесе қонақ бөлме сияқты жақсы желдетілетін құрғақ бөлмелерге орнатуға арналған. Тұмшапешті душ бөлмесі немесе ваннаға орнатуға тыйым салынады.

Қауіпсіздікті қамтамасыз ету үшін келесі сақтық шараларын қолданыңыз:

- Электр плитасын жалғыз немесе ас үй жиынтығының бөліктері арасында орнатуға болады. Егер плита іргелес шкафтардың қабырғаларына немесе бүйір қабырғаларына тиіп кетсе, олар 100 °C-қа дейінгі температураға төтеп беруі керек.
- Плитаның екі жағындағы кеңістік оны техникалық қызмет көрсету үшін алу үшін жеткілікті болуы керек.
- Пешті биіктігі оның биіктігінен аспайтын жиһаздың жанына ғана орнатыңыз. Биіктігі плитаның жоғарғы бөлігінің биіктігінен асатын ас үй шкафтары оның шетінен кемінде 20 см қашықтықта орналасуы керек.
- Плитаны есіктің жанына қоймаңыз.

- Плитаның артқы қабырғасымен жанасатын қабырға отқа төзімді материалдан жасалуы керек және қоршаған ортадан 50 °С жоғары температураға төтеп беруі керек.
- Плитаны жылжитқанда абай болыңыз — бұл ауыр құрылғы. Жылжыту кезінде есіктің тұтқасын тартпаңыз.
- Орнату кезінде суретте көрсетілген қашықтықты сақтаңыз. Барлық өлшемдер миллиметрмен көрсетілген.

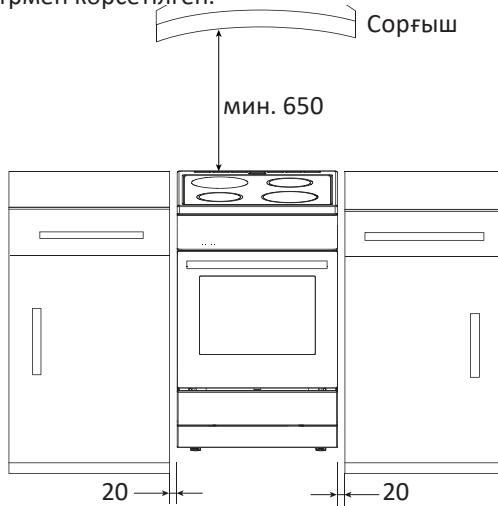

ТУРАЛАУ

- Плита тегіс, қатты бетке орнатылуы керек.
- Плитаны қолданар алдында оның дұрыс тураланғанына және сұйықтықтардың/майдың ыдыстың түбіне біркелкі бөлінетініне көз жеткізіңіз.
- Аяқтардың биіктігін қажетінше реттеңіз.
- Аяқтар ± 5 мм реттеледі.

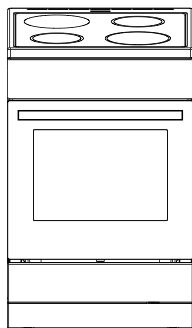

1. Бұрауышты пайдаланып, плитаның артқы жағындағы қосқыш қорапты ашыңыз.
2. Төмендегі схемаға сәйкес қосылым жасаңыз. Электр желісінің кернеуіне назар аударыңыз.

Кернеу	Қосылу схемасы	Кәбіл
220–240 В		3-тарамды 4 мм ² / 3-тарамды 6 мм ² / H05RR-F / H05RN-F / H07RN-F
380–415 В		5-тарамды 2,5 мм ² / 1,5 мм ² / H05RR-F / H05RN-F / H07RN-F

Ескерту: L1–L3 — фаза, N — нөл, E — жерге қосу.

Кәбілді жалғау қорабындағы қосқышпен бекіту керек.

3. Желіге қосылмас бұрын барлық реттегіштердің «0» күйінде екеніне көз жеткізіңіз.
4. Құрылғыны қосқаннан кейін дыбыстық сигнал шығады. Дисплейде «0» 1 секунд ішінде көрсетіледі, содан кейін құрылғы күту режиміне өтеді.
5. Күту режимінде дисплей жұмыс істемейді.

НАЗАР АУДАРЫҢЫЗ!

- Құрылғыны электр желісіне қосуды осы нұсқаулықта көрсетілген нұсқауларға сәйкес білікті маман ғана жүзеге асыруы керек.
- Құрылғыны қуат көзіне қоспас бұрын, үйдегі электр желісінің кернеуі оның техникалық сипаттамаларына сәйкес келетініне көз жеткізіңіз.
- Құрылғыны жерге қосу керек. Жерге тұйықтау сымы желінің сақтандырғыш құрылғысы істен шыққан жағдайда оны соңғы ажырататындай етіп төселуі тиіс.
- Қуат сымы плитаның қызатын бөліктерінің жанынан өтпеуі керек, иілуге немесе қысуға ұшырамауы керек. Әйтпесе, сым зақымдалуы мүмкін, бұл қысқа тұйықталуға әкеледі.
- Қуат сымы қосылу үшін жеткілікті ұзындыққа ие болуы керек және 50 °C дейінгі температураға төтеп беруі керек.

БІРІНШІ ҚОЛДАНАР АЛДЫНДА

- Өрттің алдын алу үшін барлық қорғаныс қаптамаларын алып тастаңыз және пеште оның қалдықтары жоқ екеніне көз жеткізіңіз (мысалы, пенопласт, картон және т.б.).
- Тұмшапеш пен керек-жарақтарды сабынды суға малынған жұмсақ шүберекпен тазалаңыз.
- Жақсы желдетуді қамтамасыз ету үшін терезені ашыңыз немесе сорғышты қосыңыз.
- Пештің иісін кетіру үшін үстіңгі және астыңғы қыздыру режимін қосып, температураны 250 °C температураға 30 минутқа қойыңыз.
- Алғашқы қолданғаннан кейін тұмшапештің есігін ашып, толық салқындағанша сәл бұрышпен ашық қалдырыңыз.

ЫДЫС-АЯҚ



Тегіс, жылтыратылған түбі бар және өткір жиектері жоқ ыдыстарды таңдаңыз.



Түбі ойыс ыдыстарды пайдаланбаңыз.



Түбі дөңес ыдыстарды пайдаланбаңыз.



Түбінің диаметрі оттықтың диаметрінен кіші ыдыстарды пайдаланбаңыз.

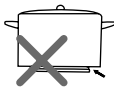

Түбінің диаметрі оттықтың диаметрінен үлкен ыдыстарды пайдаланбаңыз.



Оттыққа ылғалдың түсуіне жол бермеңіз. Бұл бетті зақымдауы және өртке әкелуі мүмкін.



Бос оттықты қоспаңыз.



Ыдыстарды оттықтың үстінен жылжитпаңыз. Ыдыс-аяқты пісіру бетінен жоғары көтеріп, қойыңыз және алыңыз.

Оттықтардың орналасуы

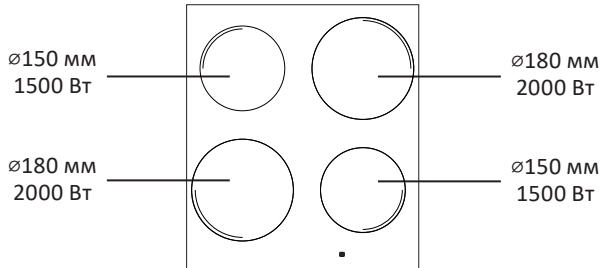

Пісіру бетімен жұмыс

1. Пісіру бетін қолданар алдында барлық реттегіштердің «0» күйінде екеніне көз жеткізіңіз, әйтпесе құрылғы жұмыс істемейді.
2. Ыдыстарды оттыққа қойыңыз.
3. Қыздыруды бастау үшін таңдалған оттықтың реттегішін кез келген қажетті орынға бұраңыз. Реттегішті айналдырған кезде таңдалған мән дисплейде жыпылықтайды. Егер сіз реттегіштің орнын өзгертпесеңіз, 3 секундтан кейін қыздырғыш таңдалған баптауға сәйкес қыза бастайды.
4. Жұмыс кезінде оттықтың қыздыру қуатын өзгерту үшін реттегіштің орнын өзгертіңіз. Реттегішті айналдырған кезде таңдалған мән дисплейде де жыпылықтайды. 3 секундтан кейін оттық таңдалған баптауға сәйкес жұмыс істейді.
5. Ыдыстарды оттықтан жылжытпаңыз немесе алып тастамаңыз. Егер оттық қосылғаннан кейін бос болса, 10 секундтан кейін дисплейде «U» пайда болады және 1 минуттан кейін оттық жұмысын тоқтатады. Реттегішті «0» күйіне бұраңыз, ыдысты оттыққа қойып, қайтадан қосыңыз.
6. Оттықты өшіру үшін реттегішті «0» күйіне бұраңыз. Дисплейде «0» көрсетіледі және 5 секундтан кейін құрылғы жұмысын аяқтайды.

Қалдық жылуды көрсету

Оттықты өшіргеннен кейін оның температурасы 60 ± 12 °C-тан жоғары болады. Күйіп қалу қаупі бар болғандықтан, осы уақытта дисплейде «H» — қалдық жылу көрсеткіші көрсетіледі.







Оттықтың температурасы қауіпсіз температураға дейін төмендегенде, көрсеткіш өшеді.

Автоматты өшіру

Егер келесі кестеде көрсетілген қыздыру уақытында ешқандай әрекет болмаса, оттық автоматты түрде өшеді.

Қуаты	1	2	3	4	5	6	7	8	9	R	P
Уақыт, сағ	8	8	8	4	4	4	2	2	2	2	2

Режимдер

Сурет	Атауы	Пікір
	Желдеткіш	Жібітуге қызмет етеді
	Төменгі қыздыру	Тек төменгі қыздыру элементі жұмыс істейді. Төменнен жылытуға қызмет етеді
	Жоғарғы және төменгі қыздыру	Жоғарғы және төменгі қыздыру элементтері бір уақытта жұмыс істейді. Тұмшапештің классикалық жұмыс режимі
	Аралас гриль	Гриль мен жоғарғы қыздыру элементі бір уақытта жұмыс істейді. Ыдыс-аяқта алтын қыртысты жасауға және үлкен бөліктерді дайындауға арналған
	Гриль және желдеткіш	Жылдам гриль жасау
	Желдеткіш, жоғарғы және төменгі жылыту	Желдеткіші бар тұмшапештің қалыпты режимі. Желдеткіш жұмыс камерасында жылудың біркелкі таралуына ықпал етеді
	Конвекция	Желдеткіш тағамды тез қыздыруды қамтамасыз етеді. Бұл режимде сіз жұмыс камерасының екі деңгейінде тамақ дайындауға болады

ЕСКЕРТПЕЛЕР

- Есігі жабық тұмшапеште пісіріңіз.
- Егер желдеткіш режимі қосылған кезде температура орнатылмаса, желдеткіш қызусыз жұмыс істейді. Бұл мүмкіндікті тағамды немесе жұмыс камерасын салқындату үшін пайдалануға болады.

Тұмшапеш деңгейлері

Тұмшапештің жұмыс камерасында торды немесе қаңылтыр табаны орналастыруға болатын 5 деңгей бар.

Деңгейлер төменнен жоғары қарай қарастырылады.

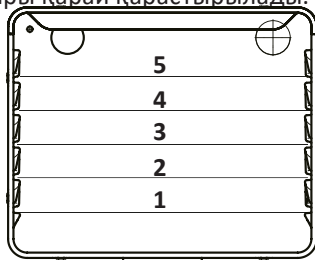

Қосу



1. Режим реттегішін қажетті күйге бұраңыз.
2. Температура реттегішін бұру арқылы қажетті температураны орнатыңыз.

Сағатты орнату

1. Алғаш қосылған кезде дисплейде «12:00» көрсетіледі және  индикаторы жыпылықтайды.
2. «+» және «-» батырмаларын басу арқылы ағымдағы уақытты орнатыңыз.
3. Өзгерістерді сақтау үшін орнатқаннан кейін 5 секунд күтіңіз.

Ескерту таймері

Таймерді кез келген уақытта және тұмшاپештің кез келген режимінде қосуға болады. Қол жетімді диапазон — 00:01-ден 23:59-ға дейін.

1. Режим мен температураны орнатыңыз.
2. Шам жыпылықтай бастағанша мүмкіндіктерді таңдау  батырмасын басыңыз.
3. «+» және «-» батырмаларын басу арқылы таймер уақытын орнатыңыз.
4. Өзгерістерді сақтау үшін орнатқаннан кейін 5 секунд күтіңіз.
5. Таймер уақыты аяқталғаннан кейін сигнал шығады және  индикаторы жыпылықтайды. Сигналды өшіру үшін кез келген батырманы басыңыз. Егер сигнал өшірілмесе, ол екі минуттан кейін автоматты түрде өшеді.

Назар аударыңыз! Бұл функция тұмшاپешті автоматты түрде өшірмейді, тек пісіру уақытын санауға және дайындық туралы ескертуге қызмет етеді.

6. Тұмшاپештің барлық реттегіштерін «0» күйіне қойыңыз.

Өшіру таймері

Бұл функция тұмшاپешке белгілі бір уақыт өткеннен кейін пісіруді аяқтауға мүмкіндік береді.

1-әдіс

1. Режим мен температураны орнатыңыз.
2. Шам жыпылықтай бастағанша мүмкіндіктерді таңдау  батырмасын басыңыз.
3. «+» және «-» батырмаларын басу арқылы пісіру уақытын белгілеңіз. Өзгерістерді сақтау үшін орнатқаннан кейін 5 секунд күтіңіз.
4. Белгіленген уақыттан кейін құрылғы пісіруді аяқтайды, сигнал шығады. Сигналды өшіру үшін кез келген батырманы басыңыз. Егер сигнал өшірілмесе, ол екі минуттан кейін автоматты түрде өшеді.

2-әдіс

1. Режим мен температураны орнатыңыз.
2. Шам жыпылықтай бастағанша мүмкіндіктерді таңдау  батырмасын басыңыз.
3. «+» және «-» батырмаларын басу арқылы пісірудің аяқталу уақытын белгілеңіз. Өзгерістерді сақтау үшін орнатқаннан кейін 5 секунд күтіңіз.
4. Сағатта белгіленген уақыт болған кезде құрылғы пісіруді аяқтайды, сигнал шығады. Сигналды өшіру үшін кез келген батырманы басыңыз. Егер сигнал өшірілмесе, ол екі минуттан кейін автоматты түрде өшеді.

Мысал: қазір 14:00, тағам 3 сағат бойы дайындалады.

1-әдіс: пісіру уақытын 3:00 етіп орнатыңыз.



2-әдіс: аяқталу уақытын сағат 17:00-ге қойыңыз.

ЕСКЕРТПЕЛЕР

- Пісіру уақыты мен аяқталу уақытының арақатынасы:
 - пісіру уақытының қол жетімді диапазоны — 00:01–10:00;
 - аяқталу уақыты ағымдағы уақыттан кеш болуы керек, бірақ ағымдағы уақыттан + 10 сағаттан аспауы керек;
 - **аяқталу уақыты: ағымдағы уақыт + пісіру уақыты.**
- Жоғарыда көрсетілген әдістердің бірін қолданыңыз. Пісіру уақыты орнатылғаннан кейін және керісінше аяқталу уақытын белгілеудің қажеті жоқ.
- Егер сіз пісіру уақытын 00:00-ге қойсаңыз немесе аяқталу уақыты ағымдағы уақытқа тең болса, функция іске қосылмайды.

Кейінге қалдырылған старт

Бұл функция тұмшاپешке автоматты түрде пісіруді бастауға және оны белгіленген уақытта аяқтауға мүмкіндік береді.

1. Режим мен температураны орнатыңыз.
2. Шам жыпылықтай бастағанша мүмкіндіктерді таңдау  батырмасын басыңыз.
3. «+» және «-» батырмаларын басу арқылы пісіру уақытын белгілеңіз. Өзгерістерді сақтау үшін орнатқаннан кейін 5 секунд күтіңіз.
4. Шам жыпылықтай бастағанша мүмкіндіктерді таңдау  батырмасын басыңыз.
5. «+» және «-» батырмаларын басу арқылы пісірудің аяқталу уақытын белгілеңіз. Өзгерістерді сақтау үшін орнатқаннан кейін 5 секунд күтіңіз.
6. Тағамды тұмшاپешке салыңыз.
7. Сағатта белгіленген аяқталу уақыты болған кезде құрылғы пісіруді аяқтайды, сигнал естіледі. Сигналды өшіру үшін кез келген батырманы басыңыз. Егер сигнал өшірілмесе, ол екі минуттан кейін автоматты түрде өшеді.

Мысал: қазір 10:00, тағам 3 сағат бойы дайындалады, бірақ тағам 17:00-ге дайын болуы керек.

1. Пісіру уақытын 3:00-ге қойыңыз.
2. Аяқталу уақытын сағат 17:00-ге қойыңыз.

Осылайша, құрылғы автоматты түрде 14:00-де пісіруді бастайды және оны 17:00-де аяқтайды.

Кейінге қалдырылған басталу уақыты келесідей есептеледі:

аяқталу уақыты – пісіру уақыты = кешіктірілген басталу уақыты

ЕСКЕРТПЕЛЕР

- Аяқталу уақыты ағымдағы уақыттан кеш болуы керек, бірақ ағымдағы уақыттан + 10 сағаттан аспауы керек.
- Пісіру уақыты мен аяқталу уақытын белгілеуді ұмытпаңыз. Пісіру уақытының минималды мәні — 1 минут, аяқталу уақыты — ағымдағы уақыт + 1 минут.
- Егер сіз пісіру уақытын 00:00-ге қойсаңыз немесе аяқталу уақыты ағымдағы уақытқа тең болса, функция іске қосылмайды.

Гриль

Грильді қолдану режимдері грильдің инфрақызыл сәуле шығаратын қыздыру элементінің жұмысына негізделген.

- Пісіруді бастамас бұрын жұмыс камерасын 5 минут қыздыру керек.
- Қыздырғаннан кейін қаңылтыр табаны немесе торды жұмыс камерасында тағаммен орналастырыңыз.
- Тағамды сәреде дайындаған кезде, тағамнан тамшыларды жинау үшін қаңылтыр табаны төмен деңгейге қойыңыз.
- «Гриль» және «Аралас гриль» режимдерін пайдаланған кезде температура-ны 250 °C етіп орнатыңыз.
- «Гриль және желдеткіш» режимі үшін максималды температура 200 °C-тан аспауы керек.
- Пісіру кезінде тұмшاپештің есігін жабыңыз.

ҚЫЗМЕТ КӨРСЕТУ ЖӘНЕ КҮТІМ

НАЗАР АУДАРЫҢЫЗ

- Тазалау алдында барлық реттегіштердің «0» күйінде екеніне көз жеткізіңіз.
- Құрылғыны ажыратыңыз және оны толығымен суытыңыз.
- Құрылғының қызмет ету мерзімін ұзарту үшін оны үнемі тазалап отырыңыз.
- Құрылғыны тазалау үшін абразивті тазалағыштарды немесе металл губкаларды пайдаланбаңыз.

ПІСІРУ БЕТІНЕ КҮТІМ ЖАСАУ

- Әр қолданғаннан кейін пісіру бетін жұмсақ, дымқыл шүберекпен және жуғыш затпен сүртіңіз.
- Қатты кірді тазарту үшін шыны керамикалық беттерге арналған арнайы қырығышты қолданыңыз (жинаққа кірмейді).

ТҰМШАПЕШКЕ КҮТІМ ЖАСАУ

- Әр қолданғаннан кейін жұмыс камерасын тазалау керек.
- Тұмшاپешті тазалау үшін бу тазалағыштарды пайдаланбаңыз.
- Тұмшاپештің есігін аздап жуғыш затпен жұмсақ шүберекпен сүртіңіз.
- Тазалауды жеңілдету үшін келесі процедураны орындаңыз:
 - ыстыққа төзімді ыдысқа 250 мл су құйып оны пештің бірінші деңгейіне қойыңыз;
 - есікті жабыңыз және төменгі қыздыру режимін 50 °C температурада орнатыңыз;
 - 30 минут қыздырыңыз;
 - белгіленген уақыттан кейін есікті ашып, жұмыс камерасының бүйірлерін жұмсақ, дымқыл шүберекпен және жуғыш затпен сүртіңіз.
- Тұмшاپешті тазалағаннан кейін оны жұмсақ шүберекпен құрғатыңыз.

ЕСІКТІ АЛУ

Оңай тазалау үшін тұмшاپештің есігін алып тастауға болады.

1. Есік ілмектерінде орналасқан құлыптау тұтқаларын артқа тартыңыз.
2. Есікті шамамен жартысына дейін ақырын жабыңыз, содан кейін оны көтеріп, өзіңізге қарай тартыңыз.

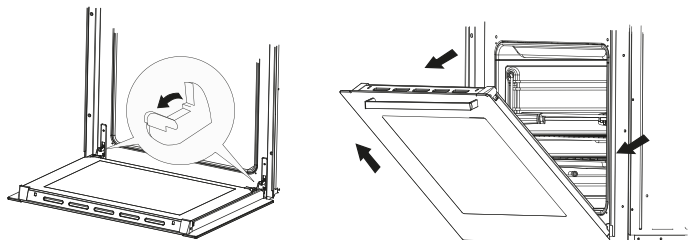

3. Есікті орнату үшін сол әрекеттерді кері тәртіпте орындаңыз.
4. Есікті қайта орнатқан кезде, ілмектің шығыңқы бөлігі (суретті қараңыз) тұмшاپештің жақтауындағы ойыққа сәйкес келетініне көз жеткізіңіз. Сондай-ақ, есікті орнына қойғаннан кейін, құлыптау тұтқаларын төмендетуді ұмытпаңыз — әйтпесе есік жабылған кезде топса зақымдалуы мүмкін.

ШЫНЫ ПАНЕЛЬДІ АЛУ

Ішкі панельді алу үшін тұмшاپеш жақтауының жоғарғы жолағының екі жағындағы бұрандаларды алыңыз (суретті қараңыз), содан кейін жоғарғы жолақты алыңыз.

Шыны панельдің шетін сәл көтеріңіз, содан кейін оны жақтаудан алыңыз.

Панельді кері орнату үшін сипатталған әрекеттерді кері ретпен орындаңыз.

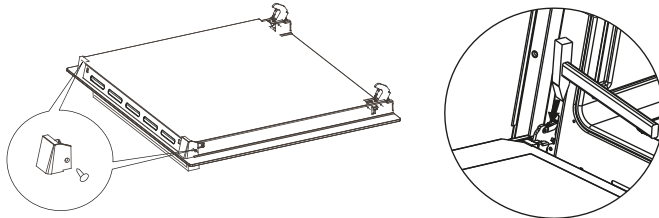

ШАМДЫ АУЫСТЫРУ

- Шамның шыны қорғанысын сағат тіліне қарсы бұрап алыңыз. Оны шайып, мұқият кептіру ұсынылады.
- Ескі шамды бұрап, оны сол түрдегі жаңасына ауыстырыңыз. Тек 220–240 В, 50 Гц, 25 Вт сипаттамалары бар, G9 түпшесі бар, 300 °С дейінгі температураға төзімді шамдарды қолданыңыз.
- Шамның қорғанысын қайтадан бұраңыз.

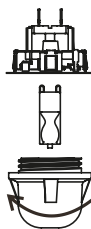

ЫҚТИМАЛ МӘСЕЛЕЛЕР ЖӘНЕ ОЛАРДЫҢ ШЕШІМІ

Мәселе	Ықтимал себеп	Шешім
Құрылғы жұмыс істемейді	Қуаттың болмауы	Қуат бұзылыстарына желіні тексеріңіз. Сақтандырғыш ақаулы болса, оны ауыстырыңыз
Дисплейде «00:00» жыпылықтайды	Қысқа мерзімді электр қуаты үзілді	Ағымдағы уақытты қайта орнатыңыз
Тұмшاپештегі шам жұмыс істемейді	Шам контактілерге еркін жабысады немесе ақаулы	Шамды түзетіңіз немесе ауыстырыңыз

Егер жоғарыда аталған шешімдер көмектеспесе, құрылғының қуатын өшіріп, оларды жою үшін уәкілетті қызмет көрсету орталығына хабарласыңыз.

ҚАТЕ КОДТАРЫ

Ақаулық туындаған кезде құрылғы қате режиміне өтеді. Дисплейде әр жарты секунд сайын қате коды жыпылықтайды. Егер қате болса, барлық қыздырғыш реттегіштерді «0» күйіне ауыстырыңыз, құрылғы күту режиміне өтеді.

Код	Мәселе
F3	Оттықтың температура бергішінің қысқа тұйықталуы
F4	Оттықтың температура бергішінің тізбегіндегі ақаулық
E3	Оттықтың температура бергішінің қызып кетуі
F9	ОҚБТ температура бергішінің қысқа тұйықталуы
FA	ОҚБТ температура бергішінің тізбегіндегі ақаулық
E5	ОҚБТ температура бергішінің қызып кетуі
E2	Төмен кернеу
E1	Жоғары кернеу



ЭНЕРГЕТИЧЕСКАЯ
ЭФФЕКТИВНОСТЬ

DEXP

E35-2

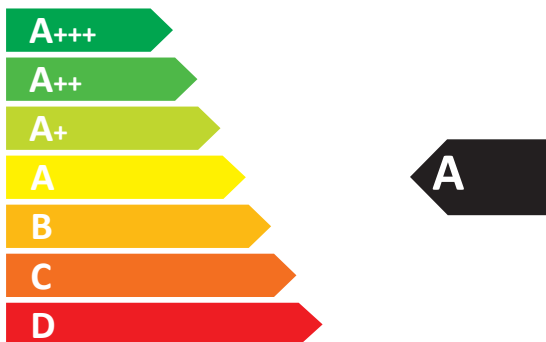

59 л

0,94 кВт·ч/цикл

0,76 кВт·ч/цикл

МОНТАЖДАУ, САҚТАУ, ТАСЫМАЛДАУ (ТАСУ), ӨТКІЗУ ЖӘНЕ КӘДЕГЕ ЖАРАТУ ЕРЕЖЕЛЕРІ МЕН ШАРТТАРЫ

- Құрылғы ешқандай орнатуды немесе тұрақты бекітуді қажет етпейді.
- Құрылғыны сақтау дайындаушы мен тұтынушының жылытылатын үй-жайларында ауа температурасы 5 °С-тан 40 °С-қа дейін және ауаның салыстырмалы ылғалдылығы 80%-дан аспайтын орауышта жүргізілуі тиіс. Үй-жайларда жемірілуді тудыратын жегі қоспалар (қышқылдар, сілтілер буы) болмауы тиіс.
- Құрылғыны дұрыс тасымалдауды қамтамасыз ету үшін келесі талаптарды сақтау қажет:
 - егер бар болса, құрылғыдан барлық ішкі керек-жарақтарды алып тастаңыз және оларды бөлек ораңыз;
 - құрылғының жұмыс қабілеттілігін және сыртқы түрін сақтау үшін оның дұрыс оралғанына көз жеткізіңіз (үлкен көлемді техниканы сыни жерлерде гофрленген қатырма төсемдері бар полиэтилен немесе көпіршікті пленкаға орау керек);
 - көлік құралының айналасында қозғалу мүмкіндігін болдырмау үшін құрылғыны белдіктермен мықтап бекітіңіз;
 - сыртқы ортаның әсерін толығымен жою үшін тек жабық көлікті пайдаланыңыз;
 - тиеу-түсіру жұмыстарын орындау кезінде қаптаманы өте мұқият өңдеуді қамтамасыз етіңіз.
- Құрылғы мұқият өңдеуді қажет етеді, оны шаң, кір, соққы, ылғал, от және т. б. әсерінен қорғайды.
- Құрылғыны өткізу жергілікті заңнамаға сәйкес жүргізілуі тиіс.
- Өнімнің қызмет ету мерзімі аяқталғаннан кейін оны қарапайым тұрмыстық қоқыспен бірге тастауға болмайды. Оның орнына, ол федералды немесе жергілікті заңдарға сәйкес кейіннен қайта өңдеу және жою үшін электр және электронды жабдықтарды тиісті қабылдау пунктіне кәдеге жаратуға тапсырылады. Осы өнімді дұрыс кәдеге жаратуды қамтамасыз ете отырып, сіз табиғи ресурстарды үнемдеуге көмектесесіз және дұрыс емделмеген жағдайда қоршаған ортаға және адамдардың денсаулығына зиян келтіруге көмектесесіз. Бұл өнімді қабылдау және кәдеге жарату орындары туралы толығырақ ақпаратты жергілікті муниципалды органдардан немесе тұрмыстық қоқыстарды шығаратын кәсіпорыннан алуға болады.
- Егер құрылғының ақаулығы анықталса, дереу уәкілетті қызмет көрсету орталығына хабарласыңыз немесе құрылғыны тастаңыз.

ТЕХНИКАЛЫҚ СИПАТТАМАЛАРЫ

- Үлгісі: E35-2.
- Сауда белгісі: DEXP.
- Қуат параметрлері: 220–240 В ~ 50 Гц.
- Электр тогының соғуынан қорғау класы: I.
- Энергия тұтыну класы: А.
- Номиналды қуаты: 9 кВт.
- Тұшпашештің қуаты: 2 кВт.
- Тұшпашештің көлемі: 59 л.
- Мәжбүрлі конвекция режиміндегі цикл үшін қуат тұтыну: 0,76 кВт·сағ.
- Табиғи конвекция режиміндегі цикл үшін қуат тұтыну: 0,94 кВт·сағ.
- Сымды бекіту түрі: Y.
- Өлшемдері (Е × Т × Б): 50 × 60 × 85 см.
- Таза салмағы: 50 кг.
- Түрі: индукциялық плита.

ЖИНАҚТАЛЫМ

- Құрылғы.
- Пайдалану бойынша нұсқаулық.

ҚОСЫМША АҚПАРАТ

Өндіруші: Циндао Синбан Кукерс энд Авэнс Эпплайнсиз Ко., Лтд.
№132, Тайцзыгоу Чанцзян тас жолы, Хуандао аймағы, Циндао қ., Шаньдун пров.,
Қытай.

Қытайда жасалған.

Импорттаушы / Қазақстан Республикасында талаптар қабылдайтын заңды тұлға: «DNS QAZAQSTAN (ДНС КАЗАХСТАН)» ЖШС, Астана қ-ы, Сарыарқа ауданы,
Сарыарқа д-лы, 12 Ғ-т, Қазақстан Республикасы.

Электрондық пошта мекен-жайы: info@dns-shop.kz

Тауар КО ТР (ЕАЭО) талаптарына сәйкес келеді.

Сипаттамалар, өнім туралы ақпарат және оның сыртқы түрі сапаны жақсарту мақсатында пайдаланушыға алдын ала ескертусіз өзгертілуі мүмкін.



Өндіріс күні пайдаланушы нұсқаулығының орыс тіліндегі нұсқасында көрсетілген. V.1

КЕПІЛДІК ТАЛОНЫ

SN/IMEI: _____

Кепілдікке қойылған күні: _____

Өндіруші бүкіл кепілдік мерзімі ішінде құрылғының үздіксіз жұмыс істейтініне, сондай-ақ материалдар мен құрастырымда ақаулар болмайтынына кепілдік береді. Кепілдік мерзімі бұйым сатып алынған сәттен бастап есептеледі және жаңа өнімдерге ғана қолданылады.

Кепілдікті қызмет көрсету бұйым пайдаланушы нұсқаулығына сәйкес пайдаланылған жағдайда, кепілдік мерзімі ішінде тұтынушының кінәсіз істен шыққан элементтерді тегін жөндеуді немесе ауыстыруды қамтиды. Элементтерді жөндеу немесе ауыстыру уәкілетті сервис орталықтарының аумағында жүргізіледі.

Кепілдік мерзімі: 12 ай.

Пайдалану мерзімі: 120 ай.

Сервистік орталықтардың өзекті тізімі келесі мекенжай бойынша:

<https://www.dns-shop.kz/service-center/>

Кепілдік міндеттемелер және тегін сервистік қызмет көрсету, егер оларды ауыстыру бұйымды бөлшектеуге байланысты болмаса, тауардың жиынтықтылығына кіретін, төменде аталған керек-жарақтарға қолданылмайды:

- ҚБП (қашықтықтан басқару пульті) үшін қуат элементтері (батареялары).
- Жалғағыш кәбілдер, антенналар және оларға арналған ауыстырғыштар, құлаққаптар, микрофондар, «HANDS-FREE» құрылғылары; жиынтықта жеткізілетін әртүрлі типтегі ақпарат тасығыштар, бағдарламалық жасақтама (БЖ) және драйверлер (бұйымның қатқыл магниттік дискілеріндегі жинақтағышқа алдын ала орнатылған БЖ қоса алғанда, бірақ онымен шектелмей), сыртқы енгізу-шығару құрылғылары және манипуляторлар.
- Қаптамалар, сөмкелер, белдіктер, тасымалдауға арналған баулар, монтаждық құрылғылар, құралдар, бұйымға қоса берілетін құжаттама.
- Табиғи тозуға ұшырайтын шығын материалдары мен бөлшектер.



Өндіруші келесі жағдайларда кепілдік міндеттемелерге ие болмайды:

- Кепілдік мерзімі аяқталды.
- Егер жеке (тұрмыстық, отбасылық) қажеттіліктерге арналған бұйым кәсіпкерлік қызметті жүзеге асыру үшін, сондай-ақ оның тікелей міндетіне сәйкес келмейтін басқа мақсаттарда пайдаланылған болса.
- Өндіруші бұйымды пайдалану кезінде пайдаланушы нұсқаулығының талаптарын бұзу, бұйымды орнату және оған қызмет көрсету жөніндегі ұсынымдарды, қосу ережелерін (бұйымның өзіне де, онымен байланысты бұйымдарға да сәйкес келмейтін желілік кернеудің әсері нәтижесінде туындаған қысқа тұйықталулар), бұйымды сақтау және тасымалдау кезінде өнім иесі және/немесе үшінші тұлғалар шеккен ықтимал материалдық, моральдық және өзге де зиян үшін жауапты болмайды.
- Механикалық зақымданудың барлық жағдайлары: өнімді пайдалану кезінде алынған сызаттар, жарықтар, деформациялар, соққы іздері, майысулар, кептелістер және т.б.
- Түрлендірулерді, рұқсат етілмеген жөндеулерді осындай жұмыстарды жүргізуге уәкілетті емес адамдар жүргізген жағдайлар. Егер ақаулық конструкцияны немесе бұйымның сұлбасын өзгерту, Өндіруші қарастырмаған сыртқы құрылғыларды қосу, Қазақстан Республикасының заңнамасына сай сәйкестік сертификаты жоқ құрылғыны пайдалану салдарынан туындаған болса.
- Егер бұйымның ақауы еңсерілмейтін күштің әсерінен (табиғи элементтер, өрт, су тасқыны, жер сілкінісі, тұрмыстық факторлар және Өндірушіге тәуелді емес басқа жағдайлар) немесе Өндіруші болжай алмаған үшінші тұлғалардың әрекеттерінен туындаса.
- Бұйымның толық немесе ішінара істен шығуына алып келген бұйымның ішіне бөгде заттардың, өзге денелердің, заттектердің, сұйықтықтардың, жәндіктердің немесе жануарлардың түсуінен, агрессивті ортаның әсерінен, жоғары ылғалдылықтан, жоғары температуралардан туындаған ақау.
- Бұйымды сәйкестендіру (сериялық нөмірі) жоқ немесе сәйкес келмейді. Егер зақымданулар (кемшіліктер) зиянды бағдарламалық қамтаманың; БЖ ұсынушысының осы қызметті ұсынбауына байланысты мүмкіндігінсіз бұйымның бағдарламалық ресурстарына қолжетімділіктің болмауына әкеп соққан құпиясөздерді (кодтарды) оларды жинау/қалпына келтіру мүмкіндігінсіз орнату, ауыстыру немесе жою әсерінен туындаса.
- Егер жұмыстың ақаулықтары қуат беруші, кәбілдік, телекоммуникациялық желілердің, радиосигнал қуатының стандарттарға немесе техникалық регламенттеріне сәйкес келмеуінен, оның ішінде бедер ерекшеліктерінен және басқа да осыған ұқсас сыртқы факторлардан, бұйымның желі әрекет ететін шекарада немесе аймақтан тыс жерде пайдаланылуынан туындаған болса.
- Егер зақымданулар стандартты емес (түпнұсқалық емес) және/немесе сапасыз (зақымданған) шығыс материалдарын, керек-жарақтарды, қосалқы бөлшектерді, қуат беру элементтерін, әртүрлі үлгідегі ақпарат тасымалдағыштарды (CD, DVD дискілерді, жад карталарын, SIM карталарын, картридждерді қоса алғанда) пайдаланудан туындаса.
- Егер кемшіліктер үйлесімсіз контентті (әуендерді, графиканы, бейне және басқа файлдарды, Java қосымшаларын және оларға ұқсас бағдарламаларды) алуға, орнатуға және пайдалануға байланысты туындаған болса.
- Осы бұйыммен жанасып жұмыс істейтін басқа жабдыққа келтірілген залалға.



