

Пайдалану бойынша нұсқаулық

Электрлік плита
E3C-54A

DEXP

Мазмұны

Құрылғы мақсаты	4
Сақтық шаралары	4
Құрылғы схемасы.....	7
Басқару тақтасы	8
Құрастыру және орнату	8
Орнату орнына қойылатын талаптар.....	8
Аяқтарды орнату және туралау.....	9
Сақтандыру тізбегі мен ілгекті монтаждау	10
Желіге қосылу және электр қауіпсіздігі	10
Пайдалану нұсқаулығы	12
Бірінші қолданар алдында	12
Ыдыс-аяқ таңдау	12
Пайдалану	13
Пеш	14
Пеш режимдері	14
Тазалау және күтім	14
Құрылғыға күтім жасау	14
Шамды ауыстыру	15
Ықтимал проблемалар және оларды шешу	15
Энергия тиімділігі туралы ақпарат.....	16
Техникалық сипаттамалары	17
Жинақталым.....	17
Монтаждау, сақтау, тасымалдау (тасу), өткізу және кәдеге жарату ережелері мен шарттары.....	18
Қосымша ақпарат	19

Құрметті сатып алушы!

Біздің өнімдерді таңдағаныңыз үшін рахмет.

Біз сізге жоғары сапа, функционалдылық және дизайн талаптарына сәйкес жасалған және жасалған бұйымдар мен құрылғыларды ұсынуға қуаныштымыз. Жұмысты бастамас бұрын, сіздің қауіпсіздігіңізге қатысты маңызды ақпаратты, сондай-ақ өнімді дұрыс пайдалану және күту бойынша ұсыныстарды қамтитын осы нұсқаулықты мұқият оқып шығыңыз. Осы нұсқаулықтың сақталуына қамқорлық жасаңыз және оны өнімді одан әрі пайдалану кезінде анықтамалық материал ретінде пайдаланыңыз.

Құрылғы мақсаты

Электр плитасы дайын өнімдер мен тағамдарды дайындауға, сондай-ақ жылытуға арналған.

Сақтық шаралары

- Құрылғыны немесе қуат сымын суға немесе басқа сұйықтықтарға батырмаңыз.
- Құрылғыны дымқыл қолмен ұстамаңыз және оны ылғалдылығы жоғары бөлмелерде қолданбаңыз.
- Құрылғыны дымқыл қолмен немесе аяқпен ұстамаңыз, сонымен қатар аяқ киімсіз құрылғыны пайдаланбаңыз. Аяқ киім құрғақ болуы керек.
- Құрылғыны жақсы желдетілетін жерде пайдалану керек.
- Зақымдалған болса, сондай-ақ электр кәбілі немесе штепсель зақымдалған болса, құрылғыны пайдаланбаңыз. Оны дереу желіден ажыратып, уәкілетті қызмет көрсету орталығына хабарласыңыз.
- Құрылғыны ешқашан электр кабелінің артына тартпаңыз немесе алып жүрмеңіз. Кәбілді абайлап ұстаңыз. Кәбілдің есіктермен қысылмағанына немесе өткір жиектерге немесе бұрыштарға тиіп кетпейтініне көз жеткізіңіз. Кәбілді ыстық беттерден алыс ұстаңыз.
- Тұншығу қаупін болдырмау үшін орау элементтері мен құрылғы бөлшектерін балалардың қолы жетпейтін жерде сақтаңыз.
- Құрылғыны электр розеткасына қоспас бұрын, оның кернеуі техникалық сипаттамаларда көрсетілгенге сәйкес келетініне көз жеткізіңіз.
- Электр желісіне қосылған немесе ажыратылған кезде құрылғы өшірілуі керек.
- Құрылғыны электр розеткасынан ажыратқан кезде әрқашан кәбілді емес, штепсельді тартыңыз. Шанышқыны тек құрғақ қолмен ұстаңыз.
- Құрылғы үй-жайдан тыс пайдалануға арналмаған.
- Құрылғының жанына жанғыш материалдар мен сұйықтықтарды қоймаңыз.
- Құрылғыны тек осы нұсқаулықта сипатталған тәртіпке сәйкес орнатыңыз.
- Құрылғыны орнату мен жерге қосуды білікті мамандар жүргізуі керек. Дұрыс орнатпау және/немесе жерге қосу пайдаланушының өмірі мен денсаулығына қауіп төндіруі мүмкін.

- Бұл құрылғы электромагниттік қауіпсіздіктің барлық стандарттарына сәйкес келеді. Дегенмен, егер сіз кардиостимуляторды немесе басқа электрлік импланттарды (инсулин сорғысы және т.б.) қолдансаңыз, Денсаулық сақтау провайдеріңізбен қосымша кеңесіңіз.
- Жұмыс кезінде құрылғы бетінің кейбір бөліктері өте ыстық болуы мүмкін. Құрылғымен жұмыс істегенде киіміңіз, шашыңыз немесе денеңіздің ашық бөліктері ыстық беттерге тиіп кетпейтініне көз жеткізіңіз.
- Құрылғы балалар мен физикалық, сенсорлық немесе ақыл-ой қабілеті шектеулі адамдар үшін, олардың қауіпсіздігіне жауапты басқа адамдар бақылайтын жағдайларды қоспағанда, пайдалануға арналмаған. Балаларға құрылғымен ойнауға рұқсат бермеңіз.
- Құрылғыны қараусыз қалдырмаңыз. Пісірілген тағамды шамадан тыс қыздыру түтінге және/немесе тұтануға әкелуі мүмкін. Тұтану жағдайында ешқашан сөндіру үшін суды пайдаланбаңыз. Электр қуатын өшіріп, отты тығыз шүберекпен жабыңыз.
- Магниттелген заттарды (банк карталары, жад карталары) немесе электронды құрылғыларды (ноутбуктер, смартфондар, планшеттер, және т.б.) құрылғының жанына қоймаңыз, себебі олар шамадан тыс электромагниттік әсерге ұшырауы мүмкін.
- Бөлмені жылыту үшін құрылғыны пайдаланбаңыз.
- Пісіру аяқталғаннан кейін әрқашан құрылғыны өшіріңіз.
- Ешқашан құрылғының бөліктерін өзіңіз жөндеуге, конфигурациялауға немесе ауыстыруға тырыспаңыз. Құрылғыны жөндеу үшін уәкілетті қызмет көрсету орталығына апарыңыз.
- Құрылғыны тазалау үшін ешқандай электр құрылғыларын (бу тазалағыштар және т.б.) пайдаланбаңыз.
- Құрылғыны тазалау үшін металл щеткаларды және/немесе абразивті тазалау құралдарын пайдаланбаңыз.
- Бұл құрылғы сыртқы таймер немесе бөлек қашықтан басқару жүйесі арқылы басқаруға арналмаған.
- Құрылғының бетіне ауыр заттарды қоймаңыз немесе түсірмеңіз.
- Құрылғыны жұмыс беті немесе сақтау беті ретінде пайдаланбаңыз.
- Егер сізде көрінетін зақым болса, құрылғыны пайдаланбаңыз. Қуатты дереу өшіріп, уәкілетті қызмет көрсету орталығына хабарласыңыз.
- Ыдыстарды пісіру бетіне жылжитпаңыз. Бұл бетті сызып тастауы мүмкін, бұл құрылғының жұмыс сапасының төмендеуіне әкеледі.
- Пеште алкоголь мөлшері жоғары сусындарды қолданатын тағамдарды дайындау ұсынылмайды. Жұмыс камерасындағы алкоголь буы жыпылықтауы мүмкін. Ыдыс-аяққа алкогольге бай сусындардың аз мөлшерін ғана қосып, есікті абайлап ашыңыз.
- Пергамент қағазды пайдаланған кезде, ыдысты пешке салмас бұрын оны ыдысқа бекітіңіз. Есікті ашқан кезде құрылғыға ауа ағынының енуіне байланысты пергамент қағаз көтерілуі, Қыздыру элементіне тиіп, жыпылықтауы мүмкін. Қажетті мөлшердегі пергамент қағазды қолданыңыз. Ол ыдыс-аяқтың шетінен шықпауы керек.

- Ыстық жұмыс камерасына су құюға тыйым салынады. Бұл ыстық будың пайда болуына әкелуі мүмкін. Температураның өзгеруі нәтижесінде жұмыс камерасының жабыны зақымдалуы мүмкін.
- Пештен ыстық керек-жарақтарды немесе ыдыстарды алу үшін қолғаптарды пайдаланыңыз.
- Шырынды жеміс пирогтарын пісірген кезде пісіру парағын толығымен толтырмаңыз. Жемістердің шырыны пісіру парағынан ағып кетеді және дақтарды қалдырады, оларды кетіру мүмкін емес. Мүмкіндігінше тереңірек, әмбебап пісіру парағын пайдаланыңыз.
- Құрылғыны ашық есікпен салқындатуға қалдырмаңыз. Құрылғының есігі жай ғана ашық болса да, уақыт өте келе бұл көрші жиһаздың қасбеттеріне зақым келтіруі мүмкін. Сонымен қатар, құрылғы жұмыс істеп тұрған кезде есікті жиі ашу ұсынылмайды.
- Отырмаңыз және пештің ашық есігіне отырмаңыз. Ыдыс-аяқ пен керек-жарақтарды пештің есігіне қоймаңыз.
- Құрылғыны есіктің тұтқасынан жылжытпаңыз. Есіктің тұтқасы құрылғының салмағына арналмаған және сынуы мүмкін.
- Бұл құрылғы үйде немесе сол сияқты жағдайларда, мысалы, дүкендерде, кеңселерде және басқа жұмыс бөлмелерінде, фермаларда, қонақ үйлерде, қонақ үйлерде, жатақханаларда және басқа да тұрғын үйлерде қызметкерлерге арналған ас үй аймақтарында пайдалануға арналған. Құрылғы коммерциялық мақсатта пайдалануға арналмаған.

Құрылғы схемасы

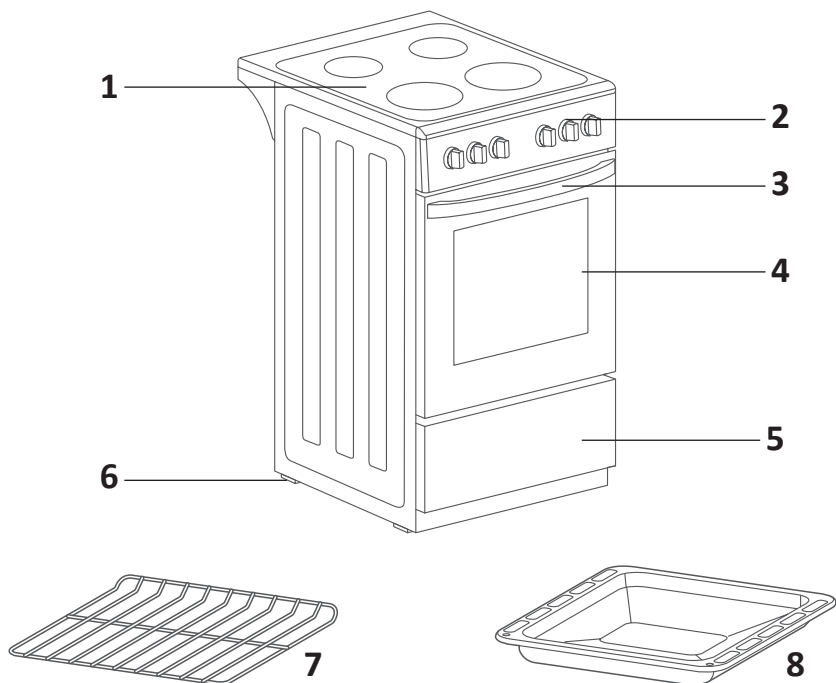

1. Пісіру тақтасы.
2. Басқару тақтасы.
3. Пештің тұтқасы.
4. Пештің есігі.
5. Тартылатын жәшік.
6. Реттелетін аяқтар.
7. Тор. Ыдыс-аяқтарды, пирогтарды орнату, қуыру үшін қолданылады.
8. Пісіру парағы. Шырынды пирогтар, печенье, үлкен қуыру дайындау үшін. Пісіру парағын грильде қуыру кезінде де қолдануға болады. Барлық май ағып кетуі үшін оны сөренің астына қойыңыз.

Басқару тақтасы

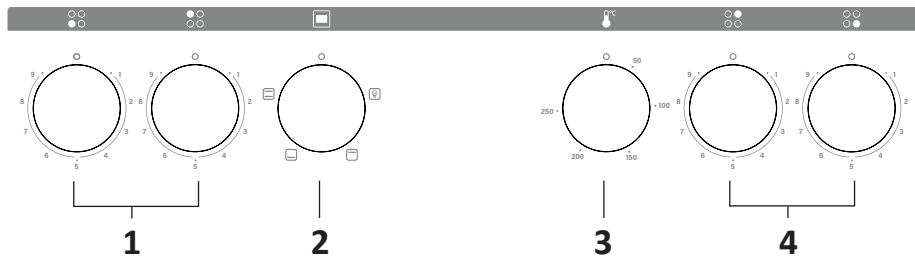

1. Оттықтардың қуат реттегіштері.
2. Пеш режимдерін реттегіш.
3. Пештің температурасын реттегіш.
4. Оттықтардың қуат реттегіштері.

Құрастыру және орнату

Орнатуды бастамас бұрын, құрылғының ішіндегі және сыртындағы барлық орау материалдарын алып тастаңыз. Электр плитасын мұқият тексеріп, оның зақымданбағанына көз жеткізіңіз. Ешқандай жағдайда көрінетін зақымдануы бар құрылғыны пайдаланбаңыз-сатып алу орнына немесе уәкілетті қызмет көрсету орталығына хабарласыңыз.

Требования к месту установки

Электр плитасы ас үй, асхана немесе қонақ бөлме сияқты жақсы желдетілетін құрғақ бөлмелерге орнатуға арналған. Пешті душқа немесе ваннаға орнатуға тыйым салынады.

Қауіпсіздікті қамтамасыз ету үшін келесі сақтық шараларын қолданыңыз:

- Электр плитасын жалғыз немесе ас үй жиынтығының бөліктері арасында орнатуға болады. Егер плита іргелес шкафтардың қабырғаларына немесе бүйір қабырғаларына тиіп кетсе, олар бөлме температурасынан 90°C-қа дейін көтерілуі керек. Плитаның екі жағындағы кеңістік оны техникалық қызмет көрсету үшін алу үшін жеткілікті болуы керек.
- Пешті биіктігі оның биіктігінен аспайтын жиһаздың жанына ғана орнатыңыз. Құрылғыны орнатқан кезде ауа айналымын қамтамасыз ету үшін оның қабырғаларынан 2 см қашықтықта бос орын қалдыру керек.
- Пешті есіктің жанына қоймаңыз.
- Ас үй сорғышы оған қоса берілген нұсқаулықта белгіленген талаптарға сәйкес орнатылуы керек, бірақ кез келген жағдайда пештің жоғарғы жиегінен кемінде 80 см биіктікте.
- Егер қабырға шкафтары сорғыштың бүйірлеріне орнатылса, олардың төменгі жиегінен жиһаздың жоғарғы жиегіне дейінгі қашықтық 42 см-ден кем болмауы керек.
- Плитаның артқы қабырғасымен жанасатын қабырға отқа төзімді материалдан жасалуы керек.

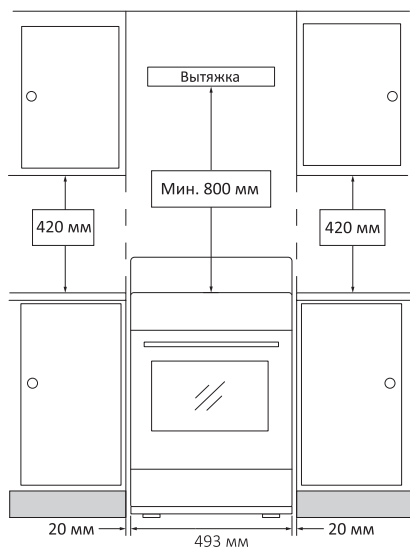
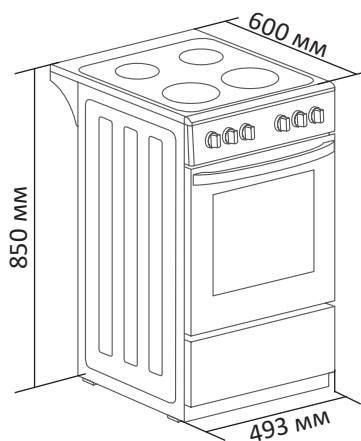

Аяқтарды орнату және туралау

Аяқтарды орнату жарақаттануды болдырмау үшін қолғаппен жасалуы керек. Аяқтарды орнату үшін кем дегенде екі адам қажет. Құрылғыны ақырын жағына қойып, аяқтарын арнайы тесіктерге бұраңыз. Содан кейін оны тік күйге қойыңыз және оның тураланғанына көз жеткізіңіз.

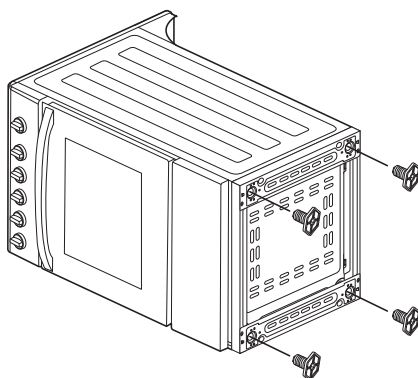
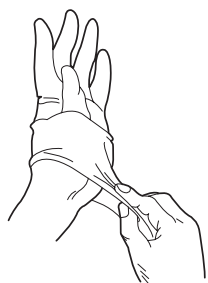

Қауіпсіздік тізбегі мен ілгекті орнату

Плитаның алға қарай толып кетуіне жол бермеу үшін оның артқы қабырғасына ілгекке бекітілген қауіпсіздік тізбегі бекітілуі керек.

Ілгекті плитаның артындағы қабырғаға орнатыңыз, тізбектің екі ұшы да мықтап бекітілгеніне көз жеткізіңіз. Плита қабырғаға жақын орнатылған болса, пайдалану немесе техникалық қызмет көрсету алдында әрқашан тізбекті ілмекке бекітіңіз.

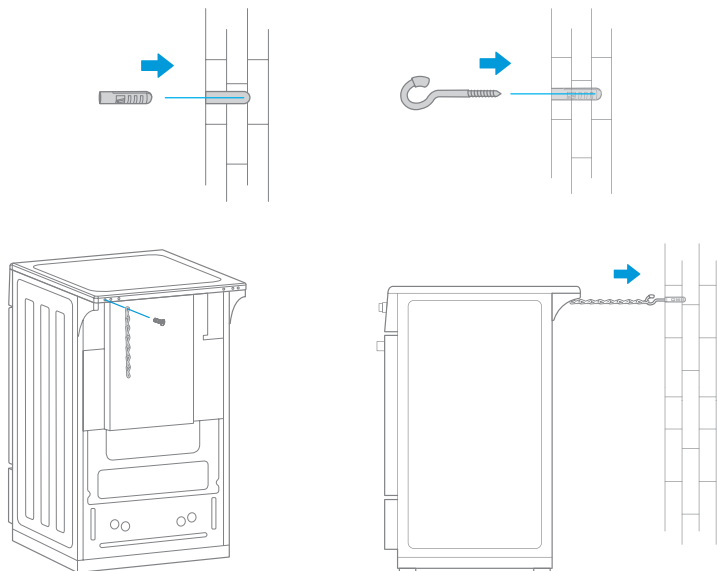

Желіге қосылу және электр қауіпсіздігі

Құрылғының артқы жағындағы қосқыш қорапты ашу үшін бұрағышты пайдаланыңыз.

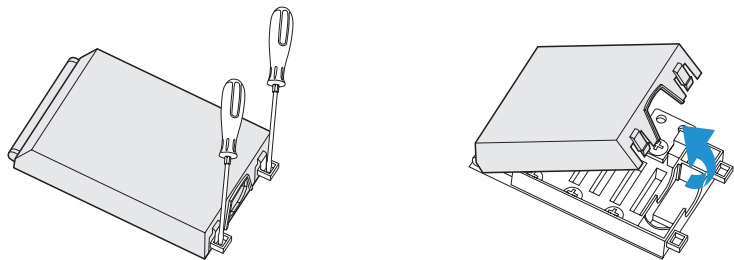

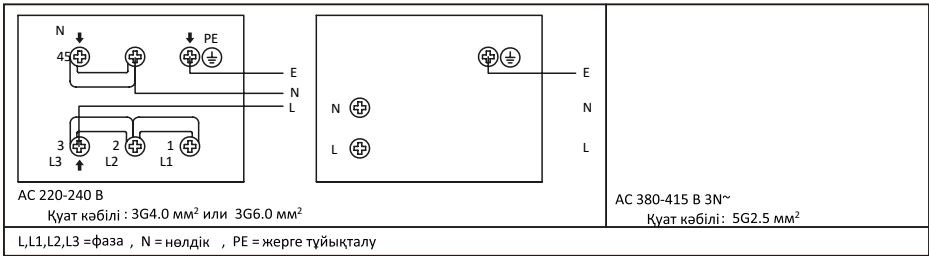

Төмендегі схемаға сәйкес қосылым жасаңыз.

Назар аударыңыз!

- Құрылғыны электр желісіне қосуды осы нұсқаулықта және қолданыстағы жергілікті стандарттарда көрсетілген нұсқауларға сәйкес білікті маман ғана жүзеге асыруы керек.
- Аспапты электрмен жабдықтауға қоспас бұрын, аспаптың номиналды кернеуінің (аспаптың тақтайшасында штампталған) қоректендіруші электр желісінің кернеуіне сәйкестігін тексеру қажет, ал кіріспе электр сымдары номиналды қуатты (сонымен қатар тақтада көрсетілген) аспапқа беруге мүмкіндік беруі керек.
- Құрылғыны жерге қосу керек. Жерге тұйықтау сымы желінің сақтандырғыш құрылғысы істен шыққан жағдайда оны соңғы ажырататындай етіп төселуі тиіс.
- Қуат сымы құрылғының қызатын бөліктерінің жанынан өтпеуі керек, иілуге немесе қысуға ұшырамауы керек. Әйтпесе, сым зақымдалуы мүмкін, бұл қысқа тұйықталуға әкеледі.
- Құрылғы 220-240 В айнымалы ток қуатымен жұмыс істеуге арналған. Егер басқа тамақ қолданылса, уәкілетті қызметке немесе білікті электрикке хабарласыңыз.
- Қуат сымы құрылғыға қосылу үшін жеткілікті ұзындыққа ие болуы керек.

Пайдалану нұсқаулығы

Бірінші қолданар алдында

- Өрттің алдын алу үшін барлық қорғаныс қаптамаларын алып тастаңыз және пеште оның қалдықтары жоқ екеніне көз жеткізіңіз (мысалы, көбік, картон және т.б.).
- Пеш пен керек-жарақтарды сабынды суға малынған жұмсақ шүберекпен тазалаңыз.
- Жақсы желдетуді қамтамасыз ету үшін терезені ашыңыз немесе сорғышты қосыңыз.

Пеш режимі	Температура	Уақыт
	250 °C	30 мин

- Пештің иісін кетіру үшін төмендегі кестеге сәйкес режим мен температура-ны қосыңыз.
- Алғашқы қолданғаннан кейін пештің есігін ашып, толық салқындағанша сәл бұрышпен ашық қалдырыңыз

Ыдыс-аяқ таңдау

- Тек түбі жылтыратылған және өткір жиектері жоқ кәстрөлдер мен табаларды пайдаланыңыз.
- Алюминий ыдысты пайдаланбаңыз, себебі ол шыны керамикалық бетті зақымдауы мүмкін.



Қолданылатын ыдыстың түбі тегіс болуы керек. Мұндай ыдыс жылудың біркелкі таралуын қамтамасыз етеді.



Кәстрөлдің қақпағын ашық қалдырмаңыз, дақтар бетті зақымдауы және өртке әкелуі мүмкін.



Дөңес немесе ойыс түбі бар ыдыстарды пайдаланбаңыз.



Егер кәстрөлдің диаметрі тым кішкентай болса немесе қақпақ сәйкес келмесе, энергия ысырап болады.

Пайдалану

- Пісіру беті мен пешті бір уақытта пайдалануға болады.
- Пеште пісіру кезінде пештің есігін жабық ұстаңыз.
- Пештен дайын тағамды алу үшін қолғаптарды пайдаланыңыз.
- Құрылғымен жұмыс аяқталғаннан кейін барлық реттегіштерді «0» күйіне бұруды ұмытпаңыз.
- Жұмыс кезінде құрылғыны жылжитпаңыз.

Пісіру беті

1. Ыдыстарды оттыққа салыңыз.
2. Қуатты реттеу үшін тиісті оттықтың реттегішін бұраңыз.
3. Жұмыс аяқталғаннан кейін реттегішті «0» күйіне бұраңыз.

Оттықтар реттегіштері

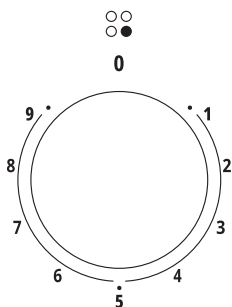

	1–2	3–6	7–9
Оттықтың орналасуы	Жылыту	Бұқтыру	Қайнату

Қыздыру аяқталғаннан кейін, оттықтың индикаторы қауіпсіз температураға дейін салқындағанша жануды жалғастырады.





Қуыру кезінде назар аударыңыз:

- Тиісті жылу аймағын толығымен жабу үшін жеткілікті үлкен терең табаны пайдаланыңыз.
- Табаны үштен бірінен артық маймен толтырмаңыз.
- Қыздыру немесе пісіру кезінде майды қараусыз қалдырмаңыз. Табаны қақпақпен жабыңыз.
- Бір уақытта тым көп тағамды, әсіресе мұздатылған тағамды қуыруға болмайды. Майдың температурасы айтарлықтай төмендейді, нәтижесінде тағам майлы болады.
- Тағамды қуырмас бұрын әрқашан жақсылап құрғатыңыз және оны ыстық майға баяу батырыңыз.
- Табаның сыртқы бетін таза ұстаңыз, сонда май немесе май дақтары қалмайды.

Пеш

1. Пеш режимінің реттегішін бұру арқылы режимді таңдаңыз.
2. Температура реттегішін бұру арқылы температураны таңдаңыз.
3. Пісіру уақыты аяқталғаннан кейін режим реттегіші мен температура реттегішін «0» күйіне бұраңыз.

Пеш режимдері

Кескін	Режимі
	Пісіру кезінде шамдарды қосу.
	Жоғарғы және төменгі қыздыру элементтері бір уақытта жұмыс істейді.
	Тек төменгі қыздыру элементі жұмыс істейді.
	Бұл мүмкіндікті тағамның температурасын ұстап тұру үшін пайдаланыңыз.
	Тек жоғарғы қыздыру элементі жұмыс істейді.
	Бұл мүмкіндікті тағамның температурасын ұстап тұру үшін пайдаланыңыз.

Тазалау және күту

Назар аударыңыз:

- Тазалау алдында пештің салқындағанына көз жеткізіп, оны розеткадан ажыратыңыз. Құрылғының қызмет ету мерзімін ұзарту үшін оны үнемі тазалап отырыңыз.
- Пештен сөре мен пісіру парағын алыңыз, оларды жылы, сабынды сумен жуып, құрғатыңыз.

Құрылғыға күтім жасау

- Пештің есігін, басқару тақтасын және сыртқы қабырғаларын сұйық жуғыш затпен жұмсақ шүберекпен үнемі сүртіңіз.
- Пештің ішкі бетін, эмальданған және хромдалған бөліктерін жылы сабынды сумен жуып, дымқыл шүберекпен сүртіңіз. Пештің ішіне сұйықтық құймаңыз, себебі олар эмальды зақымдауы мүмкін.
- Ішкі беті құрғағанша есікті ашық қалдырыңыз, содан кейін керек-жарақтарды пешке салыңыз.

- Тамақ қалдықтары күйіп қалмас үшін, әр қолданғаннан кейін құрылғыны тазалаңыз.
- Пештің әйнегін немесе пештің есігін тазалау үшін қатты, абразивті тазалағыштарды немесе металл губкаларды пайдаланбаңыз, себебі олар әйнектің бетін сызып тастауы мүмкін.
- Эмальданған хром беттерін немесе тот баспайтын болаттан жасалған беттерді тазалау үшін ешқашан абразивті дискілерді пайдаланбаңыз.

Шамды ауыстыру

1. Шамды ауыстырмас бұрын, пештің салқындағанына көз жеткізіп, оны розеткадан ажыратыңыз.
2. Шамның қақпағын сағат тіліне қарсы бұрап алыңыз.
3. Жаңа шамды салыңыз. Назар аударыңыз: ол 300 °C температураға төзімді болуы керек.
4. Дұрыс шамды сатып алу үшін уәкілетті қызмет көрсету орталығына хабарласыңыз.
5. Егер күмәндансаңыз, білікті маманға хабарласыңыз.

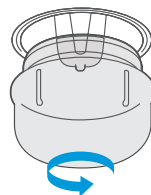

Ықтимал проблемалар және оларды шешу

Проблема	Мүмкін себеп	Шешім
Құрылғы қосылмайды.	Қуат көзі жоқ.	Құрылғыны желіге қосыңыз.
	Пештің есігі жабық емес.	Пештің есігін жабыңыз.
Пешті жарықтандыру жұмыс істемейді.	Шам бүлінген.	Шамды ауыстырыңыз.
Жағымсыз иіс.	Өндірісте қолданылатын майлау материалдары.	Қалыпты құбылыс, алғашқы қолданғаннан кейін иіс жоғалады.
Тағам жартылай шикі	Температура тым төмен.	Температураны жоғарырақ реттеңіз.
	Тым көп өнімдер.	Бір уақытта кішкене бөлікті пісіріңіз.
Біркелкі емес қуырылған немесе күйдірілген тағам.	Тым жоғары температура немесе пісіру уақыты тым ұзақ.	Төмен температураны реттеңіз немесе аз уақыт пісіріңіз.
	Тағам қыздыру элементтеріне тым жақын орналасқан.	Пісіру парағын немесе тағам орналасқан сөрени қайта реттеңіз.

Энергия тиімділігі туралы ақпарат

Энергетическая эффективность Энергетикалық тиімділік

Электрическая плита / Электр плитасы

Производитель / Өндіруші

Модель / Үлгісі

DEXP

E3C-54A

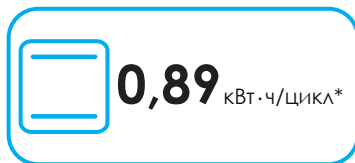
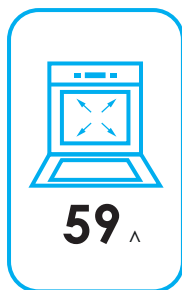

*кВт·ч/цикл

Техникалық сипаттамалары

- Үлгісі: ЕЗС-54А.
- Желі параметрлері: 220-240 В, 50-60 Гц.
- Оттықтарды дайындау материалы: шыны керамика.
- Қуат тұтыну класы: В.
- Оттықтардың мөлшері: 2 × Ø 165 мм, 2 × Ø 200 мм.
- Өлшемдері: 493 × 600 × 850 мм.
- Тұмшапештің түрі: электрлік.
- Пештің көлемі: 59 л.
- Пештің қуаты: 2500 Вт.
- Оттықтардың қуаты: 6000 Вт.
- Электр тогының соғуынан қорғау класы: I.
- Сымды бекіту түрі: Y.
- Қуат тұтыну: 0,89 кВт·сағ/цикл.
- Қолдану саласы: тұрмыстық.

Жинақталым

- Құрылғы.
- Пайдалану бойынша нұсқаулық.
- Пеш сәресі.
- Пісіру парағы.
- Реттелетін аяқтар(4 дана).
- Ілгегі бар қауіпсіздік тізбегі (1 дана).

Монтаждау, сақтау, тасымалдау (тасу), өткізу және кәдеге жарату ережелері мен шарттары

- Құрылғыны орнату ережелері мен шарттары осы нұсқаулықтың «Құрастыру және орнату» бөлімінде сипатталған.
- Құрылғыны сақтау дайындаушы мен тұтынушының жылытылатын үй-жайларында ауа температурасы 5 °С-тан 40 °С-қа дейін және ауаның салыстырмалы ылғалдылығы 80% - дан аспайтын орауышта жүргізілуі тиіс. Үй-жайларда коррозияны тудыратын агрессивті қоспалар (қышқылдар, сілтілер буы) болмауы тиіс.
- Құрылғыны тасымалдау құрғақ ортада жүзеге асырылуы керек.
- Құрылғыны дұрыс тасымалдауды қамтамасыз ету үшін келесі талаптарды сақтау қажет:
 - егер бар болса, құрылғыдан барлық ішкі керек - жарақтарды алып тастаңыз және оларды бөлек ораңыз;
 - құрылғының жұмыс қабілеттілігін және сыртқы түрін сақтау үшін оның дұрыс оралғанына көз жеткізіңіз (үлкен көлемді техниканы сыни жерлерде гофрленген картон төсемдері бар полиэтилен немесе көпіршікті пленкаға орау керек);
 - көлік құралының айналасында қозғалу мүмкіндігін болдырмау үшін құрылғыны белдіктермен мықтап бекітіңіз;
 - сыртқы ортаның әсерін толығымен жою үшін тек жабық көлікті пайдаланыңыз;
 - тиеу-түсіру жұмыстарын орындау кезінде қаптаманы өте мұқият өңдеуді қамтамасыз етіңіз.
- Құрылғы мұқият өңдеуді қажет етеді, оны шаң, кір, соққы, ылғал, от және т. б. әсерінен қорғайды.
- Құрылғыны сату жергілікті заңнамаға сәйкес жүргізілуі керек.
- Өнімнің қызмет ету мерзімі аяқталғаннан кейін оны қарапайым тұрмыстық қоқыспен бірге тастауға болмайды. Оның орнына, ол федералды немесе жергілікті заңдарға сәйкес кейіннен қайта өңдеу және жою үшін электр және электронды жабдықтарды тиісті қабылдау пунктіне кәдеге жаратуға тапсырылады. Осы өнімді дұрыс кәдеге жаратуды қамтамасыз ете отырып, сіз табиғи ресурстарды үнемдеуге көмектесесіз және дұрыс емделмеген жағдайда қоршаған ортаға және адамдардың денсаулығына зиян келтірмеуге көмектесесіз. Бұл өнімді қабылдау және кәдеге жарату орындары туралы толығырақ ақпаратты жергілікті муниципалды органдардан немесе тұрмыстық қоқыстарды шығаратын кәсіпорыннан алуға болады.
- Егер құрылғының ақаулығы анықталса, дереу уәкілетті қызмет көрсету орталығына хабарласыңыз немесе құрылғыны тастаңыз.

Қосымша ақпарат

Өндіруші: «Хоум Аплиансес» ЖШС.

220014, Беларусь Республикасы, Минск қ., С. Ковалевская тұйық көшесі, 52.

Беларусь Республикасында жасалған.

Импорттаушы / Қазақстан Республикасында талаптар қабылдайтын заңды

тұлға: «DNS QAZAQSTAN (ДНС КАЗАХСТАН)» ЖШС, Астана қ-ы, Сарыарқа ауданы, Сарыарқа д-лы, 12 Ғ-т, Қазақстан Республикасы.

Электронды пошта мекен-жайы: dns-logistic.llc@mail.dlogistix.com.

Тауар КО ТР (ЕАЭО) талаптарына сәйкес келеді.

Өнім сапасын жақсарту үшін техникалық сипаттамалар, өнім туралы ақпарат және оның сыртқы түрі пайдаланушыға ескертусіз өзгертілуі мүмкін.



Өндіріс күні пайдаланушы нұсқаулығының орыс тіліндегі нұсқасында көрсетілген: _____ V.2

Кепілдік талоны

SN/IMEI: _____

Кепілдікке қойылған күні: _____

Өндіруші бүкіл кепілдік мерзімі ішінде құрылғының үздіксіз жұмыс істеуіне, сондай-ақ материалдар мен жинақтарда ақаулардың болмауына кепілдік береді. Кепілдік кезеңі бұйымды сатып алған сәттен басталады және тек қана жаңа өнімдерге қолданылады.

Кепілдік қызмет көрсетуге пайдаланушы нұсқаулығына сәйкес бұйымды пайдалану шартымен кепілдік мерзімі ішінде тұтынушының кесірінен істен шықпаған элементтерді тегін жөндеу немесе ауыстыру кіреді. Элементтерді жөндеу немесе ауыстыру уәкілетті сервистік орталықтардың аумағында жүргізіледі.

Кепілдік мерзімі: 12 ай.

Пайдалану мерзімі: 120 ай.

Сервистік орталықтардың өзекті тізімі келесі мекенжай бойынша:

<https://www.dns-shop.kz/service-center/>

Кепілдік міндеттемелер және тегін сервистік қызмет көрсету, егер оларды ауыстыру бұйымды бөлшектеуге байланысты болмаса, тауардың жиынтықтылығына кіретін, төменде аталған керек-жарақтарға қолданылмайды:

- ҚБП (Қашықтан басқару пультіне) арналған қуат элементтері (батареялар).
- Жалғағыш кәбілдер, антенналар және оларға арналған жалғастырғыш тетіктер, құлаққаптар, микрофондар, «HANDS-FREE» құрылғылары; жиынтықта жеткізілетін әртүрлі типтегі ақпарат тасымалдағыштар, бағдарламалық құрал (БҚ) және драйверлер (бұйымның қатты магниттік дискілердегі жинақтағышқа алдын ала орнатылған БҚ-ны қоса алғанда, бірақ онымен шектелмей), сыртқы енгізу-шығару құрылғылары және манипуляторлар.
- Қаптар, сөмкелер, белдіктер, тасымалдауға арналған баулар, монтаждық керек-жарақтар, құрал-саймандар, бұйымға қоса берілетін құжаттама.
- Табиғи тозуға ұшырайтын шығын материалдары мен бөлшектер.



Өндіруші келесі жағдайларда кепілдік міндеттемелерге ие болмайды:

- Кепілдік мерзімі аяқталды.
- Егер жеке (тұрмыстық, отбасылық) қажеттіліктерге арналған бұйым кәсіпкерлік қызметті жүзеге асыру үшін, сондай-ақ оның тікелей міндетіне сәйкес келмейтін басқа мақсаттарда пайдаланылған болса.
- Өндіруші бұйымды пайдалану кезінде пайдаланушы нұсқаулығының талаптарын бұзу, бұйымды орнату және оған қызмет көрсету жөніндегі ұсынымдарды, қосу ережелерін (бұйымның өзіне де, онымен байланысты бұйымдарға да сәйкес келмейтін желілік кернеудің әсері нәтижесінде туындаған қысқа тұйықталулар), бұйымды сақтау және тасымалдау кезінде өнім иесі және/немесе үшінші тұлғалар шектен ықтимал материалдық, моральдық және өзге де зиян үшін жауапты болмайды.
- Механикалық зақымданудың барлық жағдайлары: өнімді пайдалану кезінде алынған сызаттар, жарықтар, деформациялар, соққы іздері, майысулар, кептелістер және т.б.
- Түрлендірулерді, рұқсат етілмеген жөндеулерді осындай жұмыстарды жүргізуге уәкілетті емес адамдар жүргізген жағдайлар. Егер ақаулық конструкцияны немесе бұйымның схемасын өзгерту, Өндіруші қарастырмаған сыртқы құрылғыларды қосу, Қазақстан Республикасының заңнамасына сай сәйкестік сертификаты жоқ құрылғыны пайдалану салдарынан туындаған болса.
- Егер бұйымның ақауы еңсерілмейтін күштің әсерінен (табиғи элементтер, өрт, су тасқыны, жер сілкінісі, тұрмыстық факторлар және Өндірушіге тәуелді емес басқа жағдайлар) немесе Өндіруші болжай алмаған үшінші тұлғалардың әрекеттерінен туындаса. Бұйымның толық немесе ішінара істен шығуына алып келген бұйымның ішіне бөгде заттардың, өзге денелердің, заттектердің, сұйықтықтардың, жәндіктердің немесе жануарлардың түсуінен, агрессивті ортаның әсерінен, жоғары ылғалдылықтан, жоғары температуралардан туындаған ақау.
- Бұйымды сәйкестендіру (сериялық нөмірі) жоқ немесе сәйкес келмейді. Егер зақымданулар (кемшіліктер) зиянды бағдарламалық қамтаманың; БҚ ұсынушысының осы қызметті ұсынбауына байланысты мүмкіндігінсіз бұйымның бағдарламалық ресурстарына қолжетімділіктің болмауына әкеп соққан құпиясөздерді (кодтарды) оларды жинау/қалпына келтіру мүмкіндігінсіз орнату, ауыстыру немесе жою әсерінен туындаса.
- Егер жұмыстың ақаулықтары қуат беруші, кәбілдік, телекоммуникациялық желілердің, радиосигнал қуатының стандарттарға немесе техникалық регламенттеріне сәйкес келмеуінен, оның ішінде бедер ерекшеліктерінен және басқа да осыған ұқсас сыртқы факторлардан, бұйымның желі әрекет ететін шекарада немесе аймақтан тыс жерде пайдаланылуынан туындаған болса.
- Егер зақымданулар стандартты емес (түпнұсқалық емес) және/немесе сапасыз (зақымданған) шығыс материалдарын, керек-жарақтарды, қосалқы бөлшектерді, қуат беру элементтерін, әртүрлі үлгідегі ақпарат тасымалдағыштарды (CD, DVD дискілерді, жад карталарын, SIM карталарын, картридждерді қоса алғанда) пайдаланудан туындаса.
- Егер кемшіліктер үйлесімсіз контентті (әуендерді, графиканы, бейне және басқа файлдарды, Java қосымшаларын және оларға ұқсас бағдарламаларды) алуға, орнатуға және пайдалануға байланысты туындаған болса.
- Осы бұйыммен жанасып жұмыс істейтін басқа жабдыққа келтірілген залалға.



