

Пайдалану бойынша нұсқаулық

Электр пісіру беті
EH-60M01

DEXP

ҚҰРЫЛҒЫ МАҚСАТЫ	4
САҚТЫҚ ШАРАЛАРЫ.....	4
ТЕХНИКАЛЫҚ СИПАТТАМАЛАРЫ	6
ЖИНАҚТАЛЫМ	6
ҚҰРЫЛҒЫ СХЕМАСЫ	7
БАСҚАРУ ТАҚТАСЫ	8
ОРНАТУ	9
Орнату жабдықтарын таңдау	9
Кронштейндерді орнату	11
Пісіру бетін	12
электр қуат желісіне қосу	12
ПАЙДАЛАНУШЫ НҰСҚАУЛЫҒЫ	13
Сенсорлық батырмалар	13
Дұрыс ыдысты таңдау	13
Пайдалану	14
Таймер	16
Пісіру бойынша ұсыныстар	18
ТАЗАЛАУ ЖӘНЕ КҮТІМ	18
АҚАУЛЫҚТАРДЫ ТАБУ ЖӘНЕ ЖОЮ.....	19
МОНТАЖДАУ, САҚТАУ, ТАСЫМАЛДАУ (ТАСУ), ӨТКІЗУ ЖӘНЕ	
КӘДЕГЕ ЖАРАТУ ЕРЕЖЕЛЕРІ МЕН ШАРТТАРЫ.....	20
ҚОСЫМША АҚПАРАТ	21

Құрметті сатып алушы!

Біздің өнімдерді таңдағаныңыз үшін рахмет.

Біз сізге жоғары сапа, функционалдылық және дизайн талаптарына сәйкес әзірленген және жасалған бұйымдар мен құрылғыларды ұсынуға қуаныштымыз. Пайдалануды бастамас бұрын, сіздің қауіпсіздігіңізге қатысты маңызды ақпаратты, сондай-ақ өнімді дұрыс пайдалану және күту бойынша ұсыныстарды қамтитын осы нұсқаулықты мұқият оқып шығыңыз. Осы нұсқаулықтың сақталуына назар аударыңыз және оны өнімді одан әрі пайдалану кезінде анықтамалық материал ретінде пайдаланыңыз.

ҚҰРЫЛҒЫ МАҚСАТЫ

Пісіру беті дайын тағамдар мен тамақты дайындауға, сондай-ақ жылытуға арналған.

САҚТЫҚ ШАРАЛАРЫ

- Құрылғыны қуат көзіне қоспас бұрын, үйдегі электр желісінің кернеуі оның техникалық сипаттамаларына сәйкес келетініне көз жеткізіңіз.
- Құрылғы коммерциялық мақсатта пайдалануға арналмаған.
- Бұл құрылғыны су көздеріне жақын жерде пайдаланбаңыз. Құрылғыны ешқашан су ағынының астына қоймаңыз немесе оны суға батырмаңыз.
- Құрылғыны үй-жайлардан тыс жерде пайдаланбаңыз.
- Құрылғыны ылғалдылығы жоғары бөлмелерде пайдаланбаңыз.
- Егер ол ақаулы болса, сондай-ақ сым немесе аша зақымдалған болса, құрылғыны дереу электр желісінен ажыратыңыз. Уәкілетті қызмет көрсету орталығына хабарласыңыз.
- Көрінетін зақым анықталған кезде құрылғыны пайдаланбаңыз және олар анықталған кезде дереу уәкілетті қызмет көрсету орталығына хабарласыңыз.
- Құрылғыны қуат сымының артына тартпаңыз немесе жылжитпаңыз. Сымның есіктермен қысылмағанына және өткір жиектер мен бұрыштарға тиіп кетпейтініне көз жеткізіңіз. Қуат сымын ыстық беттерден алыс ұстаңыз.
- Электр желісіне қосылған немесе ажыратылған кезде құрылғы өшірілуі керек.
- Егер ол пайдаланылмаса, сондай-ақ тазалау алдында, ақаулық анықталған жағдайда және найзағай кезінде құрылғыны қуат көзінен ажыратыңыз.
- Құрылғыны, электр ашасын және/немесе қуат сымын дымқыл қолмен ұстамаңыз.
- Бұл құрылғы қуат көзінен толық ажыратуды қамтамасыз ететін оқшаулағыш қосқышты қамтитын тізбекке қосылуы керек.
- Өрт қаупін болдырмау үшін бұл құрылғыны тез тұтанатын сұйықтықтарға, материалдар мен заттарға (мысалы, перделерге) жақын орналастырмаңыз.
- Құрылғыны тек осы нұсқаулықта сипатталған тәртіпке сәйкес орнатыңыз.

- Электр желісін орнату, қосу бойынша барлық операцияларды жергілікті электрмен жабдықтаушы компаниялардың нұсқамаларына сәйкес сертификатталған маман жүргізуі тиіс. Дұрыс орнатпау, қосу және/немесе жерге қосу пайдаланушының өмірі мен денсаулығына қауіп төндіруі мүмкін.
- Құрылғының кейбір бөліктері жұмыс кезінде қатты қызады. Ыстық беттерге қол тигізбеңіз. Құрылғымен жұмыс істегенде киіміңіз, шашыңыз немесе денеңіздің ашық бөліктері ыстық пісіру бетіне тиіп кетпейтініне көз жеткізіңіз.
- Металл заттарды (пышақтар, шанышқылар, қасықтар және т.б.) ыстық бетке қоймаңыз.
- Құрылғы балалар мен физикалық, сенсорлық немесе ақыл-ой қабілеті шектеулі адамдар үшін, олардың қауіпсіздігіне жауапты басқа адамдар бақылайтын жағдайларды қоспағанда, пайдалануға арналмаған. Балаларға құрылғымен ойнауға рұқсат бермеңіз.
- Құрылғыны қараусыз қалдырмаңыз. Пісірілген тағамның шетінен қайнату және/немесе асыра құю түтінге және/немесе тұтануға әкелуі мүмкін. Тұтану жағдайында ешқашан сөндіру үшін суды пайдаланбаңыз. Электр қуатын өшіріп, отты тығыз шүберекпен жабыңыз.
- Құрылғыны жұмыс беті ретінде пайдаланбаңыз.
- Ас үй ыдыстарын және басқа заттарды құрылғының бетіне қалдырмаңыз.
- Бөлмені жылыту үшін құрылғыны пайдаланбаңыз.
- Пісіру аяқталғаннан кейін әрқашан оттықты өшіріңіз.
- Электр тогының соғуын болдырмау үшін құрылғыны өзіңіз бөлшектемеңіз. Бұл құрылғыда пайдаланушы қызмет көрсететін элементтер жоқ. Қызмет көрсету мен жөндеуді тек уәкілетті қызмет көрсету орталығының білікті мамандары жүргізуі керек.
- Құрылғының бетін тазалау үшін бу тазалағышты пайдаланбаңыз.
- Құрылғының бетіне ауыр заттарды қоймаңыз немесе түсірмеңіз.
- Пісіру бетіне тұрмаңыз.
- Түбі тегіс емес ыдыстарды пайдаланбаңыз.
- Бетті тазалау үшін металл щеткаларды және/немесе абразивті тазалағыштарды пайдаланбаңыз.
- Бұл құрылғы сыртқы таймер немесе бөлек қашықтан басқару жүйесі арқылы басқаруға арналмаған.
- Тек металл ыдыстарды қолданыңыз. Пластикалық ыдыстарды пайдалану өртті тудыруы мүмкін. Бұл үлгі үшін қорғаныс пленкаларын пайдалану қарастырылмаған.
- Қыздырылған майды немесе сұйық/сиыр майды қараусыз қалдырмаңыз. Бұл өртке әкелуі мүмкін.
- Құрылғыны адаптер арқылы желіге қосқан кезде, желінің шамадан тыс жүктелмегеніне көз жеткізіңіз.
- Балаларға арналған қорғаныс қақпақтары мен қорғаныс қоршауларын пайдаланбаңыз. Бұл апатқа әкелуі мүмкін, мысалы, қызып кету, өрт немесе материал фрагменттерінің бөлінуі.

ТЕХНИКАЛЫҚ СИПАТТАМАЛАРЫ

- Үлгісі: ЕН-60М01.
- Сауда белгісі: DEXP.
- Қуат параметрлері: 220–240 В ~ 50–60 Гц.
- Қуаты: 5700 Вт.
- Негізгі материал: шыны керамика.
- Басқару: сатылы.
- Электр ток соғудан қорғау класы: I.
- Қуат сымын бекіту түрі: Y.
- Қолдану саласы: тұрмыстық.

ЖИНАҚТАЛЫМ

- Құрылғы.
- Қуат сымы.
- Пайдалану бойынша нұсқаулық.

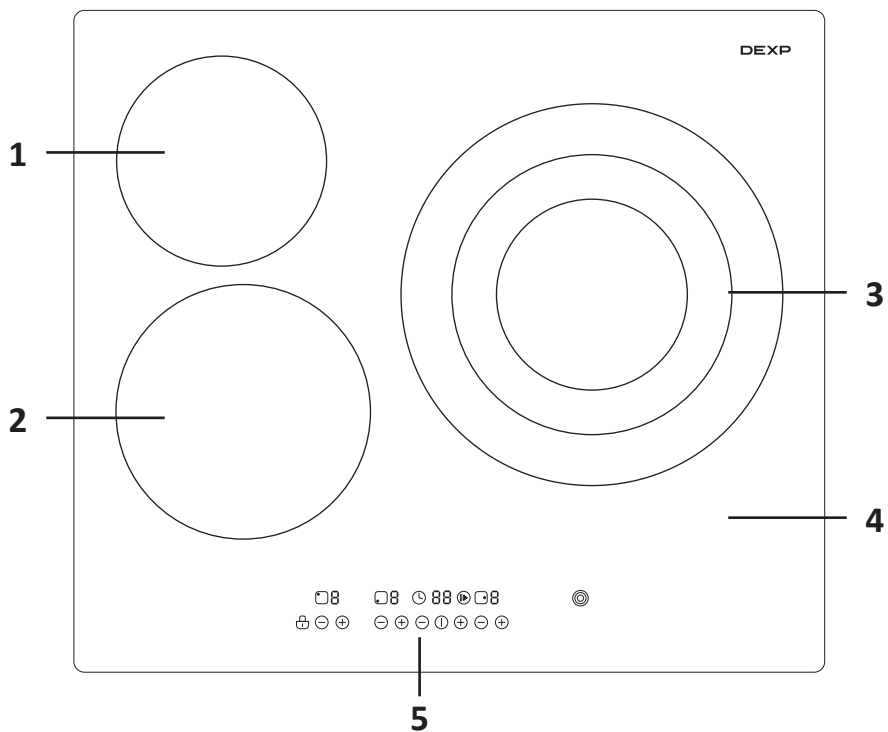

1. Оттық 1.
2. Оттық 2.
3. Оттық 3.
4. Шыны беті.
5. Басқару тақтасы.

НАЗАР АУДАРЫҢЫЗ!

Пісіру бетін білікті қызметкерлер немесе техникалық маман орнатуы керек. Құрылғыға зақым келтірмеу және жарақат алмау үшін плитаны өзіңіз орнатпаңыз.

ОРНАТУ ЖАБДЫҚТАРЫН ТАҢДАУ

- Пісіру бетінің астындағы тесікті сызбада көрсетілген өлшемдерге сәйкес кесіңіз. Орнату және пайдалану үшін әр жағынан кемінде 5 см шегініс қажет.
- Жұмыс бетінің қалыңдығы кем дегенде 30 мм екеніне көз жеткізіңіз.
- Жұмыс беті мен құрылғы арасындағы саңылауды жабу үшін тек ыстыққа төзімді тығыздағышты/саңылау төсемін пайдаланыңыз.
- Ыстыққа төзімді материалдан жасалған жұмыс бетін таңдаңыз материалдар қыздырғыштан жылу шығарудан және электр тогының соғуынан туындаған деформацияны болдырмау үшін.

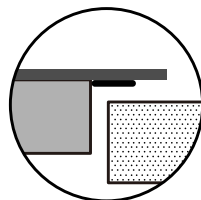
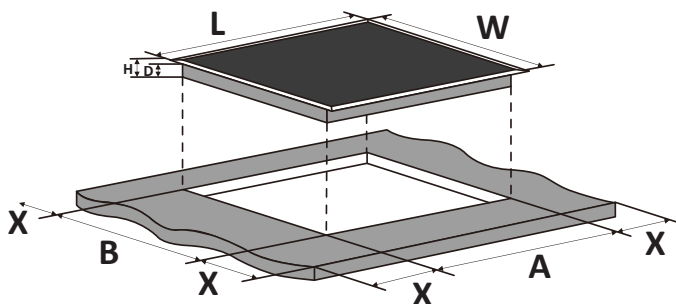

L (мм)	W (мм)	H (мм)	D (мм)	A (мм)	B (мм)	X (мм)
590	520	50	46	560	490	Мин. 50

НАЗАР АУДАРЫҢЫЗ!

Пісіру панелінің жақсы желдетілгеніне және ауа саңылауларының бітелмегеніне көз жеткізіңіз. Пеш пен шкафтың арасындағы пісіру бетінің үстіндегі қауіпсіз қашықтық кемінде 760 мм болуы керек.

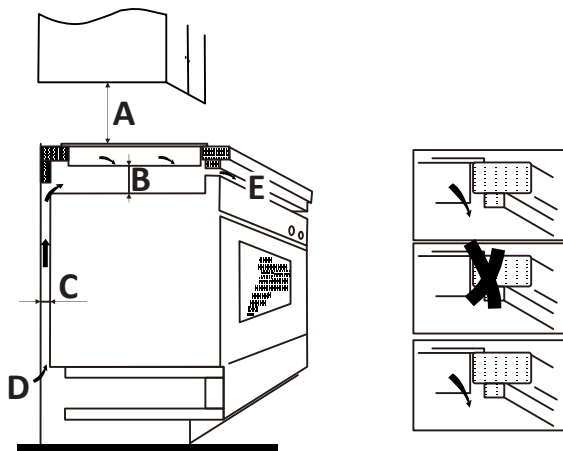

A	B	C	D	E
760 мм	Мин. 50 мм	Мин. 20 мм	Ауа кіретін тесік	Ауа шығысы, 5 мм

Орнатуды бастамас бұрын мынаны тексеріңіз:

- жұмыс беті тікбұрышты және тегіс және ешқандай құрылымдық элементтер кеңістікке қойылатын талаптарға әсер етпейді;
- жұмыс беті ыстыққа төзімді және оқшауланған материалдан жасалған;
- егер пісіру беті тұмшاپештің үстіне орнатылса, тұмшاپеште кіріктірілген салқындату желдеткіші бар;
- орнату барлық талаптарға, стандарттар мен ережелерге сәйкес келеді;
- желілік қуат көзінен толық ажыратуды қамтамасыз ететін қолайлы оқшаулағыш қосқыш тұрақты сымдарға салынған, орнатылған және жергілікті электр сымдарын пайдалану ережелеріне сәйкес орналасқан;
- оқшаулағыш ажыратқыш мақұлданған типте болуы керек және барлық полюстерде (немесе барлық белсенді (фазалық) өткізгіштерде, егер жергілікті сым ережелері талаптардың осындай өзгеруіне жол берсе) 3 мм ауа саңылауымен байланыстың бөлінуін қамтамасыз етуі керек;
- оқшаулағыш қосқыш қол жетімді болуы керек;
- Пештің айналасындағы қабырға беттері үшін ыстыққа төзімді және оңай тазаланатын жабындарды (мысалы, керамикалық плитка) пайдаланасыз.

Пісіру панелін орнатқаннан кейін мынаны тексеріңіз:

- қуат сымы шкаф есіктері немесе жәшіктер арқылы қол жетімді емес;
- шкафтың сыртынан пісіру панелінің негізіне жеткілікті таза ауа ағыны бар;
- егер пісіру беті жәшіктің немесе шкафтың үстіне орнатылса, жырудан қорғайтын тосқауыл пісіру бетінің түбінен төмен орнатылады;
- оқшаулағыш қосқышқа қол жетімділік қамтамасыз етілген.

КРОНШТЕЙНДЕРДІ ОРНАТУ

1. Пісіру панелін тегіс, тұрақты бетке қойыңыз. Пісіру панелінің басқару батырмаларын баспаңыз.
2. Пісіру бетін 4 кронштейнмен бекітіңіз.
3. Кронштейндердің орналасуын үстелдің қалыңдығына қарай реттеңіз.

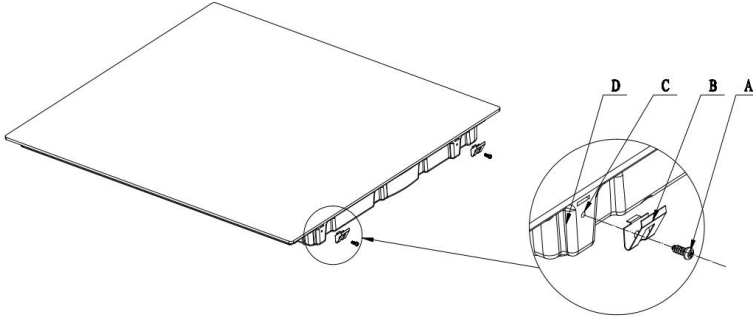

A	B	C	D
Бұрамашеге	Кронштейн	Бұрамашегелі тесік	Негізі

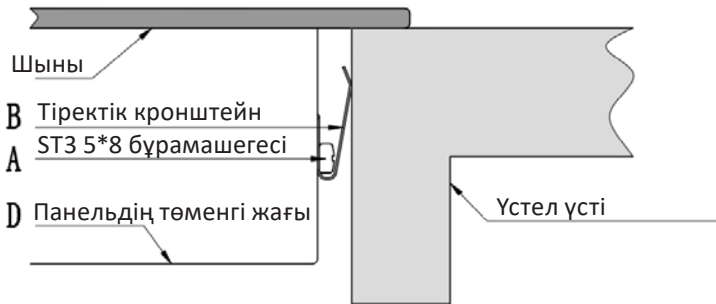

НАЗАР АУДАРЫҢЫЗ!

- Пісіру бетін тоңазытқышқа, ыдыс жуғыш машиналарға және барабан кептіргіштерге орнатуға болмайды, өйткені жоғары ылғалдылық электрониканы зақымдауы мүмкін.
- Пісіру панелін жылудың оңтайлы таралуын қамтамасыз ететін етіп орнату керек.
- Жұмыс бетінің үстіндегі қабырға мен жылу аймағы жоғары температураға төтеп беруі керек.
- Кез-келген зақымдануды болдырмау үшін құрылғы, желім және басқа материалдар бекітілген бет жоғары температураға төтеп беруі керек.

ПІСІРУ БЕТІН ЭЛЕКТР ҚУАТ ЖЕЛІСІНЕ ҚОСУ

Электр қуат көзімен жабдықтау желісіне қосу стандарттарға сәйкес бір полюсті автоматты ажыратқышқа жүргізілуі тиіс.

Пешті электр желісіне қоспас бұрын, мынаны тексеріңіз:

- тұрмыстық электр сымдары пісіру панель тұтынатын қуат үшін жарамды.
- кернеу төлқұжаттық тақтайшада көрсетілген мәнге сәйкес келеді.
- қуат кәбілдерінің бөлімдері төлқұжаттық тақтайшада көрсетілген жүктемеге төтеп бере алады.

НАЗАР АУДАРЫҢЫЗ!

- Пісіру панельді электр желісіне қосу үшін адаптерлерді, ұластырғыштарды немесе ұзартқыштарды пайдаланбаңыз, себебі олар қызып кетуі және өртенуі мүмкін.
- Қуат сымы ыстық беттерге тиіп кетпеуі керек.
- Қуат көзін стандартты немесе автоматты бір полюсті ажыратқыш арқылы қосу керек.

Қосылу схемасы

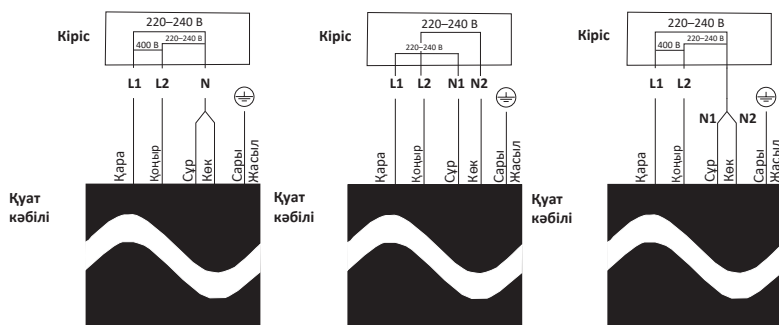

НАЗАР АУДАРЫҢЫЗ!

- Егер сым зақымдалған болса, оны кез-келген жазатайым оқиғаларды болдырмау үшін қызмет көрсету орталығының маманы арнайы құралдармен ауыстырады.
- Егер пісіру панелі тікелей желіге қосылса, түйреуіштер арасындағы ең аз қашықтық 3 мм болатын көп полюсті ажыратқыш орнатылуы керек.
- Электр желісіне қосылудың дұрыс орындалғанына және оның қауіпсіздік талаптарына сәйкес келетініне көз жеткізу керек.
- Сымды бүгуге немесе қысуға болмайды.
- Сымды үнемі тексеріп, ауыстыруды білікті мамандар жүзеге асырады.

ПАЙДАЛАНУШЫ НҰСҚАУЛЫҒЫ

Қолданар алдында нұсқаулықты мұқият оқып шығыңыз. Орнатпас бұрын құрылғының бетінен қорғаныш пленканы алыңыз.

СЕНСОРЛЫҚ БАТЫРМАЛАР

- Бұл құрылғы сенсорлық батырмалармен жабдықталған, олар түртуге жауап береді. Басу үшін күш қолданудың қажеті жоқ.
- Батырмаларды саусақтарыңызбен басыңыз.
- Дұрыс басқан кезде сіз дыбыстық сигнал естисіз.
- Қолданар алдында басқару тақтасының ластанбағанына, су тамшылары мен бөгде заттардың жоқтығына көз жеткізіңіз. Тіпті өте жұқа су қабаты батырмалардың тиімді реакциясына әсер етуі мүмкін.

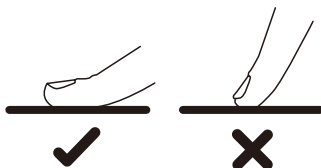

ДҰРЫС ЫДЫСТЫ ТАҢДАУ

- Біркелкі емес немесе қисық түбі бар ыдыстарды пайдаланбаңыз.

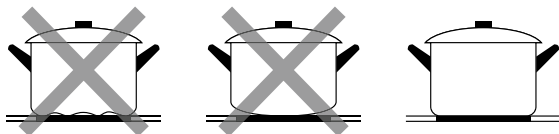

- Қолданылатын ыдыстың түбі тегіс, таңдалған оттықтың өлшеміне сәйкес келетініне және пісіру бетіне біркелкі сәйкес келетініне көз жеткізіңіз.

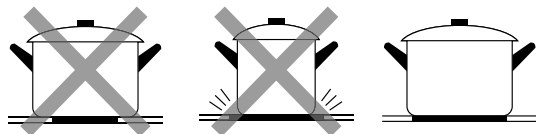

- Ыдыстарды әрқашан оттықтың ортасына қойыңыз.

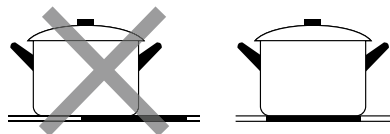

- Ыдыс-аяқты құрылғының бетіне мұқият орналастырыңыз, сызаттар пайда болмас үшін ыдысты пісіру бетіне жылжитпаңыз.

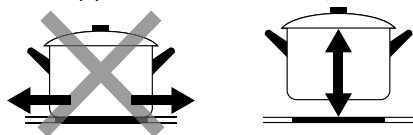

Жұмысты бастау

1. Пісіру бетін желіге қосқаннан кейін дыбыстық сигнал естіледі, барлық индикаторлар 1 секундқа жанады, содан кейін пісіру панелі күту режиміне өтеді.
2. ① қуат батырмасын басыңыз. Барлық индикаторлар «→» көрсетеді.

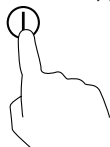

3. Тиісті ыдыстарды оттықтардың біріне қойыңыз. Пісіру бетінде және ыдыста лақтаушы заттар мен су тамшылары жоқ екеніне көз жеткізіңіз.

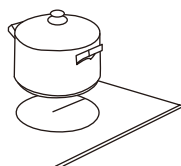

4. Оттықты таңдау батырмасын басыңыз.
5. Қыздыру қуатын «-» және «+» батырмаларымен орнатыңыз.

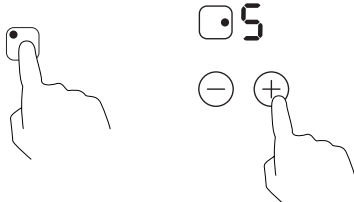

ЕСКЕРТПЕЛЕР

- Әрбір оттықтың 9 қуат деңгейі бар. Оларды шеңбер бойымен ауыстыруға болады.
- Егер қуат бір минут ішінде орнатылмаған болса, пісіру беті автоматты түрде өшеді.
- Пісіру кезінде қыздыру қуатын өзгертуге болады.

6. Оттықтарды кідірту үшін (II) батырманы басыңыз. Кідірту кезінде оттықтың қуат индикаторы «II» мәнін көрсетеді. Оттықтарды жалғастыру үшін қайтадан (II) басыңыз.



Жұмысты аяқтау

1. Құрылғыны пайдалану аяқталғаннан кейін өшіргіңіз келетін қыздырғышты таңдау батырмасын басыңыз.
2. «-» және «+» батырмаларын пайдаланып «0» мәнін орнатыңыз.

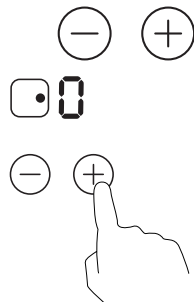

3. Пісіру бетін толығымен өшіру үшін қуат батырмасын басыңыз.

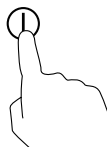

4. Ыстық бетке абай болыңыз. «Н» индикаторы оттықтың әлі ыстық екенін көрсетеді. Қыздырғыш қауіпсіз температураға дейін салқындаған кезде, салқындатылған оттықтың жанындағы белгіше сөнеді. Сондай-ақ, егер сіз тағамды әлі де ыстық оттықпен қыздырғыңыз келсе, функцияны қуатты үнемдеу режимі ретінде пайдалануға болады.

Н





Жылыту аймағын өзгерту

- Егер сіз үлкен өлшемді ыдыстарды қолдансаңыз, қосымша қыздыру контурын қосу керек.
- Бұл функция тек 3 оттық үшін қол жетімді.
- «» батырмасын түртіңіз — оның жанында функцияның іске қосылғанын көрсететін қызыл нүкте-индикатор жанады.
- Құрылғы немесе оттық өшірілген кезде функция өшеді.

Басқару тақтасын құлыптау

Бұл құрылғыда абайсызда пайдаланудан қорғау функциясы бар — басқару тақтасын құлыптау. Бұл режимде тек қуат батырмасы белсенді болып қалады.

- Басқару тақтасын құлыптау үшін «» құлыптау батырмасын 3 секунд басып тұрыңыз. Дисплейде «LO» мәні көрсетіледі.
- Басқару тақтасының құлпын ашу үшін «» құлыптау батырмасын 3 секунд басып тұрыңыз.



ЕСКЕРТПЕЛЕР

- Құлыптау қосулы кезде қуат батырмасынан басқа барлық батырмалар белсенді емес.
- Қажет болса, пісіру бетін өшіруге болады, бірақ ол үшін алдымен басқару тақтасының құлпын ашу керек.

Автоматты өшіру функциясы

Пісіру беті автоматты түрде өшіру функциясына ие. Белгілі бір уақыттан кейін құрылғы автоматты түрде өшеді. Құрылғы өшірілуіне әкелетін жұмыс уақыты кестеде көрсетілген:

Жылыту қуатының деңгейі	1	2	3	4	5	6	7	8	9
Әдепкі үздіксіз жұмыс уақыты (сағат)	8			4			2		

Қызып кетуден қорғау функциясы

Бұл пісіру беті қызып кетуден қорғау функциясына ие. Құрылғының ішіндегі температура сыни белгіге жеткенде, пісіру беті автоматты түрде өшеді.

ТАЙМЕР

Таймерді екі жолмен пайдалануға болады:

1. **Дыбыстық ескерту ретінде.** Бұл жағдайда таймер уақыт өткеннен кейін пісіру аймақтарын өшірмейді, тек дыбыстық сигнал шығарады.
2. **Өшіру таймерін орнатыңыз.** Белгіленген уақыттан кейін таңдалған бір оттық автоматты түрде өшеді.

ЕСКЕРТУ

Таймердің максималды уақыты – 99 минут.

Дыбыстық ескертуді қолдану

1. Пісіру беті қосулы екеніне көз жеткізіңіз. Қажет болса, қажетті оттықты қосыңыз.

ЕСКЕРТУ

Оттықтардың ешқайсысы қосылмаған болса да, дыбыстық ескертуді қолдануға болады.

2. 🕒 таймер батырмасын басыңыз.
3. Кері санақ уақытын «-» және «+» батырмаларын пайдаланып орнатыңыз, уақыт дисплейде көрсетіледі.

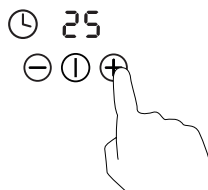

ЕСКЕРТПЕЛЕР

- Кері санақ уақытын 1 минутқа азайту/ұлғайту үшін «-» және «+» батырмаларын басыңыз.
 - Кері санақ уақытын 10 минутқа азайту/ұлғайту үшін «-» және «+» батырмаларын басып тұрыңыз.
 - Егер белгіленген уақыт 99 минуттан асса, таймер автоматты түрде «0» мәніне оралады.
4. Кері санақ уақытты орнатқаннан кейін бірден басталады. Дисплейде қалған уақыт көрсетіледі, таймер шамы 5 секунд жыпылықтайды.

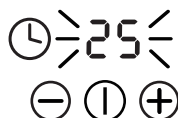

5. Белгіленген уақыттан кейін дыбыстық сигнал іске қосылды, «— —» жарық индикаторы жанады. Сигналдың жұмыс уақыты — 30 секунд.

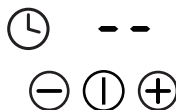

Өшіру таймерін орнату

1. Тиісті батырманы басу арқылы оттықтардың бірін таңдаңыз.
2. 🕒 таймер батырмасын басыңыз.
3. «—» және «+» батырмаларын басу арқылы уақытты орнатыңыз.

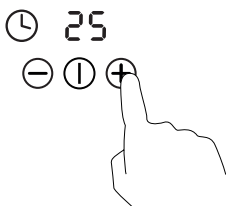

ЕСКЕРТПЕЛЕР

- Таймер уақытын 1 минутқа азайту/көбейту үшін «—» және «+» батырмаларын басыңыз.
- Таймер уақытын 10 минутқа азайту/көбейту үшін «—» және «+» батырмаларын басып тұрыңыз.
- Егер белгіленген уақыт 99 минуттан асса, таймер автоматты түрде «0» мәніне оралады.

4. Кері санақ уақытты орнатқаннан кейін бірден басталады. Дисплейде қалған уақыт көрсетіледі, таймер шамы 5 секунд жыпылықтайды.

ЕСКЕРТУ

Оттықтың қуат индикаторының жанындағы қызыл нүкте оған оттықты автоматты түрде өшіретін таймер орнатылғанын білдіреді.

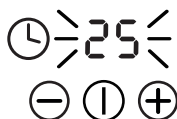

5. Белгіленген уақыттан кейін оттық автоматты түрде өшеді, «H» индикаторы жанады.

H



ЕСКЕРТУ

Егер сіз таймер уақытын өзгерткіңіз келсе, алдымен қадамдарды қайталаңыз.

ПІСІРУ БОЙЫНША ҰСЫНЫСТАР

Төмендегі кестедегі ақпарат анықтама үшін берілген. Нақты баптаулар әртүрлі факторларға, соның ішінде ыдыс-аяқтың түріне және тағамның санына байланысты болады.

Жылыту қуаты	Қолдану
1–2	<ul style="list-style-type: none"> • Азық-түліктің аз мөлшерін жылыту • Шоколадты, сары майды және т. б. еріту • Төмен қайнатқанда пісіру • Баяу қыздыру
3–4	<ul style="list-style-type: none"> • Тағамдарды жылыту • Баяу қайнату
5–6	<ul style="list-style-type: none"> • Құймақ дайындау
7–8	<ul style="list-style-type: none"> • Сотейникте пісіру • Макарон өнімдерін дайындау
9	<ul style="list-style-type: none"> • Қуыру • Қуырып алу • Сорпаларды дайындау • Суды қайнату

ТАЗАЛАУ ЖӘНЕ КҮТІМ

Ластану түрі	Тазалау әдісі	Ескертпелер
Күнделікті күтім (саусақ іздері, іздер, тамақ қалдықтары немесе әйнекте қантсыз қайнау іздері)	<ol style="list-style-type: none"> 1. Құрылғыны желіден ажыратыңыз. 2. Жуғыш затты жылы бетке жағыңыз (бірақ ыстық емес!). 3. Ылғал шүберекпен шайыңыз, содан кейін құрылғының бетін құрғатыңыз. 4. Құрылғыны желіге қосыңыз 	<ul style="list-style-type: none"> • Пісіру беті электр желісінен ажыратылған кезде, оттықтың әлі де ыстық болғанына қарамастан, беті ыстық екенін ескертетін басқару тақтасында индикатор жанбайды. • Абразивті заттар мен өнімдерді пайдаланбаңыз, жуғыш заттардың жапсырмаларын мұқият оқып шығыңыз. • Жуғыш затты панельдің бетінде ұзақ қалдырмаңыз, бұл оның бұзылуына әкелуі мүмкін
Бетті май мен жабысқақ дақтардан тазарту	<ol style="list-style-type: none"> 1. Құрылғыны желіден ажыратыңыз. 2. Керамикалық беттерге сәйкес келетін қалақпен немесе қырғышпен кірді кетіріңіз. Құралды 30° бұрышта ұстаңыз. 3. Қалдықтарды жұмсақ шүберекпен немесе сүлгімен құрғатыңыз. 4. «Күнделікті күтім» бөлімінен 2–4 қадамдарды орындаңыз. 	<ul style="list-style-type: none"> • Жабысқақ дақтар мен төгілулерді дереу алып тастаңыз, оларды құрғатпаңыз. Әйтпесе, оларды құрылғының бетінен алып тастау қиын болады. • Қырғышпен жұмыс жасағанда абай болыңыз және оны балалардың қолы жетпейтін жерде сақтаңыз

<p>Басқару тақтасын ластанудан тазарту</p>	<ol style="list-style-type: none"> 1. Құрылғыны желіден ажыратыңыз. 2. Басқару тақтасын жұмсақ шүберекпен немесе губкамен сүртіңіз. 3. Бетін қағаз сүлгімен құрғатыңыз. 4. Құрылғыны желіге қосыңыз. 	<ul style="list-style-type: none"> • Басқару тақтасына ыстық сұйықтықтар тиген кезде, құрылғы өздігінен өшіп қалуы мүмкін, ал батырмалар оларда сұйықтық қабаты қалғанша жауап бермейді.
--	--	---

АҚАУЛЫҚТАРДЫ ТАБУ ЖӘНЕ ЖОЮ

Мәселе	Ықтимал себеп	Шешім
Құрылғы қосылмайды	Электрмен жабдықтаудағы үзіліс	Құрылғының электр желісіне қосылғанына көз жеткізіп, қуат батырмасын басыңыз. Сіздің үйіңізде электр қуатының үзілуін тексеріңіз. Егер жоғарыда аталған әрекеттер мәселені шешпесе, уәкілетті қызмет көрсету орталығына хабарласыңыз
Сенсорлық батырмалар түртуге жауап бермейді	Басқару тақтасы бұғатталған	Батырмалардың құлпын ашыңыз («Басқару тақтасын құлыптау» бөлімін қараңыз)
Сенсорлық батырмалар түртуге жақсы жауап бермейді	Басқару тақтасында судың жұқа қабаты бар немесе сіз панельге саусағыңыздың ұшымен тигізесіз	Басқару тақтасының беті толығымен кептірілгеніне және кірден тазартылғанына көз жеткізіңіз. Батырмаларды саусақтарыңызбен басыңыз
Пісіру бетіндегі сызаттар	Жиектері біркелкі емес ыдыстарды және/немесе абразивті тазалағыш заттар мен заттарды пайдалану	Жаппай және тегіс түбі бар ыдыстарды қолданыңыз. «Тазалау және күтім» бөліміне сәйкес құрылғыны тазалаңыз
Кейбір ыдыс аяқтар сықырлаған немесе шертетін дыбыстар шығарады	Бұл дыбыстар ыдыс-аяқтың құрылымынан туындауы мүмкін (әр түрлі металдардың қабаттары әр түрлі дірілдейді)	Бұл қалыпты жағдай

МОНТАЖДАУ, САҚТАУ, ТАСЫМАЛДАУ (ТАСУ), ӨТКІЗУ ЖӘНЕ КӘДЕГЕ ЖАРАТУ ЕРЕЖЕЛЕРІ МЕН ШАРТТАРЫ

- Құрылғыны орнату ережелері мен шарттары осы пайдалану нұсқаулығының «Орнату» бөлімінде сипатталған.
- Құрылғыны сақтау дайындаушы мен тұтынушының жылытылатын үй-жайларында ауа температурасы 5 °С-тан 40 °С-қа дейін және ауаның салыстырмалы ылғалдылығы 80%-дан аспайтын орауышта жүргізілуі тиіс. Үй-жайларда жемірілуді тудыратын жегі қоспалар (қышқылдар, сілтілер бұй) болмауы тиіс.
- Құрылғыны дұрыс тасымалдауды қамтамасыз ету үшін келесі талаптарды сақтау қажет:
 - егер бар болса, құрылғыдан барлық ішкі керек-жарақтарды алып тастаңыз және оларды бөлек ораңыз;
 - құрылғының жұмыс қабілеттілігін және сыртқы түрін сақтау үшін оның дұрыс оралғанына көз жеткізіңіз (үлкен көлемді техниканы сыни жерлерде гофрленген қатырма төсемдері бар полиэтилен немесе көпіршікті пленкаға орау керек);
 - көлік құралының айналасында қозғалу мүмкіндігін болдырмау үшін құрылғыны белдіктермен мықтап бекітіңіз;
 - сыртқы ортаның әсерін толығымен жою үшін тек жабық көлікті пайдаланыңыз;
 - тиеу-түсіру жұмыстарын орындау кезінде қаптаманы өте мұқият өңдеуді қамтамасыз етіңіз.
- Құрылғы мұқият өңдеуді қажет етеді, оны шаң, кір, соққы, ылғал, от және т. б. әсерінен қорғайды.
- Құрылғыны өткізу жергілікті заңнамаға сәйкес жүргізілуі тиіс.
- Өнімнің қызмет ету мерзімі аяқталғаннан кейін оны қарапайым тұрмыстық қоқыспен бірге тастауға болмайды. Оның орнына, ол федералды немесе жергілікті заңдарға сәйкес кейіннен қайта өңдеу және жою үшін электр және электронды жабдықтарды тиісті қабылдау пунктіне кәдеге жаратуға тапсырылады. Осы өнімді дұрыс кәдеге жаратуды қамтамасыз ете отырып, сіз табиғи ресурстарды үнемдеуге көмектесесіз және дұрыс емделмеген жағдайда қоршаған ортаға және адамдардың денсаулығына зиян келтіруге көмектесесіз. Бұл өнімді қабылдау және кәдеге жарату орындары туралы толығырақ ақпаратты жергілікті муниципалды органдардан немесе тұрмыстық қоқыстарды шығаратын кәсіпорыннан алуға болады.
- Егер құрылғының ақаулығы анықталса, дереу уәкілетті қызмет көрсету орталығына хабарласыңыз немесе құрылғыны тастаңыз.

Өндіруші: Чжуншань Ай Ли Пу Электрикал Эпплайнс Ко., Лтд.
В ғим., №9, Фэншо тас жолы, Наньтоу, Чжуншань қ., Гуандун пров., Қытай.

Қытайда жасалған.

Импорттаушы / Қазақстан Республикасында талаптар қабылдайтын заңды тұлға: «DNS QAZAQSTAN (ДНС КАЗАХСТАН)» ЖШС, Астана қ-ы, Сарыарқа ауданы, Сарыарқа д-лы, 12 Ғ-т, Қазақстан Республикасы.

Электрондық пошта мекен-жайы: info@dns-shop.kz

Тауар КО ТР (ЕАЭО) талаптарына сәйкес келеді.

Өнім сапасын жақсарту үшін сипаттамалар, өнім туралы ақпарат және оның сыртқы түрі пайдаланушыға алдын ала ескертусіз өзгертілуі мүмкін.



Өндіріс күні пайдаланушы нұсқаулығының орыс тіліндегі нұсқасында көрсетілген. V.1

Орнату туралы куәлік

Өнімді алдым, сыртқы келбетіне ешқандай шағым жоқ.

(Тұтынушының Т.А.Ә., қолы)

Кепілдік міндеттемелердің шарттарымен таныстым және келісемін.

(Тұтынушының Т.А.Ә., қолы)

Өнімді дайындау (өндіру) жөніндегі қызметті жүзеге асыру орнының мекен-жайы: Чжуншань Ай Ли Пу Электрикал Эпплайенс Ко., Лтд. В ғим., №9, Фэншо тас жолы, Наньтоу, Чжуншань қ., Гуандун пров., Қытай.

Орнату деректері

Қосуды (орнатуды) жүзеге асырған маман толтырады.

Қосылу (орнату) күні	Қосуды (орнатуды) жүзеге асырған маманның Т.А.Ә.	Қосуды (орнатуды) жүзеге асырған маманның қолы	Қосуды (орнатуды) жүзеге асырған ұйымның атауы	Қосуды (орнатуды) растайтын құжаттың нөмірі

КЕПІЛДІК ТАЛОНЫ

SN/IMEI: _____

Кепілдікке қойылған күні: _____

Өндіруші бүкіл кепілдік мерзімі ішінде құрылғының үздіксіз жұмыс істейтініне, сондай-ақ материалдар мен құрастырымда ақаулар болмайтынына кепілдік береді. Кепілдік мерзімі бұйым сатып алынған сәттен бастап есептеледі және жаңа өнімдерге ғана қолданылады.

Кепілдікті қызмет көрсету бұйым пайдаланушы нұсқаулығына сәйкес пайдаланылған жағдайда, кепілдік мерзімі ішінде тұтынушының кінәсіз істен шыққан элементтерді тегін жөндеуді немесе ауыстыруды қамтиды. Элементтерді жөндеу немесе ауыстыру уәкілетті сервис орталықтарының аумағында жүргізіледі.

Кепілдік мерзімі: 24 ай.

Пайдалану мерзімі: 120 ай.

Сервистік орталықтардың өзекті тізімі келесі мекенжай бойынша:

<https://www.dns-shop.kz/service-center/>

Кепілдік міндеттемелер және тегін сервистік қызмет көрсету, егер оларды ауыстыру бұйымды бөлшектеуге байланысты болмаса, тауардың жиынтықтылығына кіретін, төменде аталған керек-жарақтарға қолданылмайды:

- ҚБП (қашықтықтан басқару пульті) үшін қуат элементтері (батареялары).
- Жалғағыш кәбілдер, антенналар және оларға арналған ауыстырғыштар, құлаққаптар, микрофондар, «HANDS-FREE» құрылғылары; жиынтықта жеткізілетін әртүрлі типтегі ақпарат тасығыштар, бағдарламалық жасақтама (БЖ) және драйверлер (бұйымның қатқыл магниттік дискілеріндегі жинақтағышқа алдын ала орнатылған БЖ қоса алғанда, бірақ онымен шектелмей), сыртқы енгізу-шығару құрылғылары және манипуляторлар.
- Қаптамалар, сөмкелер, белдіктер, тасымалдауға арналған баулар, монтаждық құрылғылар, құралдар, бұйымға қоса берілетін құжаттама.
- Табиғи тозуға ұшырайтын шығын материалдары мен бөлшектер.



Өндіруші келесі жағдайларда кепілдік міндеттемелерге ие болмайды:

- Кепілдік мерзімі аяқталды.
- Егер жеке (тұрмыстық, отбасылық) қажеттіліктерге арналған бұйым кәсіпкерлік қызметті жүзеге асыру үшін, сондай-ақ оның тікелей міндетіне сәйкес келмейтін басқа мақсаттарда пайдаланылған болса.
- Өндіруші бұйымды пайдалану кезінде пайдаланушы нұсқаулығының талаптарын бұзу, бұйымды орнату және оған қызмет көрсету жөніндегі ұсынымдарды, қосу ережелерін (бұйымның өзіне де, онымен байланысты бұйымдарға да сәйкес келмейтін желілік кернеудің әсері нәтижесінде туындаған қысқа тұйықталулар), бұйымды сақтау және тасымалдау кезінде өнім иесі және/немесе үшінші тұлғалар шеккен ықтимал материалдық, моральдық және өзге де зиян үшін жауапты болмайды.
- Механикалық зақымданудың барлық жағдайлары: өнімді пайдалану кезінде алынған сызаттар, жарықтар, деформациялар, соққы іздері, майысулар, кептелістер және т.б.
- Түрлендірулерді, рұқсат етілмеген жөндеулерді осындай жұмыстарды жүргізуге уәкілетті емес адамдар жүргізген жағдайлар. Егер ақаулық конструкцияны немесе бұйымның сұлбасын өзгерту, Өндіруші қарастырмаған сыртқы құрылғыларды қосу, Қазақстан Республикасының заңнамасына сай сәйкестік сертификаты жоқ құрылғыны пайдалану салдарынан туындаған болса.
- Егер бұйымның ақауы еңсерілмейтін күштің әсерінен (табиғи элементтер, өрт, су тасқыны, жер сілкінісі, тұрмыстық факторлар және Өндірушіге тәуелді емес басқа жағдайлар) немесе Өндіруші болжай алмаған үшінші тұлғалардың әрекеттерінен туындаса.
- Бұйымның толық немесе ішінара істен шығуына алып келген бұйымның ішіне бөгде заттардың, өзге денелердің, заттектердің, сұйықтықтардың, жәндіктердің немесе жануарлардың түсуінен, агрессивті ортаның әсерінен, жоғары ылғалдылықтан, жоғары температуралардан туындаған ақау.
- Бұйымды сәйкестендіру (сериялық нөмірі) жоқ немесе сәйкес келмейді. Егер зақымданулар (кемшіліктер) зиянды бағдарламалық қамтаманың; БЖ ұсынушысының осы қызметті ұсынбауына байланысты мүмкіндігінсіз бұйымның бағдарламалық ресурстарына қолжетімділіктің болмауына әкеп соққан құпиясөздерді (кодтарды) оларды жинау/қалпына келтіру мүмкіндігінсіз орнату, ауыстыру немесе жою әсерінен туындаса.
- Егер жұмыстың ақаулықтары қуат беруші, кәбілдік, телекоммуникациялық желілердің, радиосигнал қуатының стандарттарға немесе техникалық регламенттеріне сәйкес келмеуінен, оның ішінде бедер ерекшеліктерінен және басқа да осыған ұқсас сыртқы факторлардан, бұйымның желі әрекет ететін шекарада немесе аймақтан тыс жерде пайдаланылуынан туындаған болса.
- Егер зақымданулар стандартты емес (түпнұсқалық емес) және/немесе сапасыз (зақымданған) шығыс материалдарын, керек-жарақтарды, қосалқы бөлшектерді, қуат беру элементтерін, әртүрлі үлгідегі ақпарат тасымалдағыштарды (CD, DVD дискілерді, жад карталарын, SIM карталарын, картридждерді қоса алғанда) пайдаланудан туындаса.
- Егер кемшіліктер үйлесімсіз контентті (әуендерді, графиканы, бейне және басқа файлдарды, Java қосымшаларын және оларға ұқсас бағдарламаларды) алуға, орнатуға және пайдалануға байланысты туындаған болса.
- Осы бұйыммен жанасып жұмыс істейтін басқа жабдыққа келтірілген залалға.



