

Руководство по эксплуатации

Электрическая варочная
поверхность
EH-C2DCT30mt

DEXP

НАЗНАЧЕНИЕ УСТРОЙСТВА	4
МЕРЫ ПРЕДОСТОРОЖНОСТИ.....	4
УСТАНОВКА	6
Установка кронштейнов	7
Подключение к электропитанию.....	8
СХЕМА УСТРОЙСТВА	9
ПАНЕЛЬ УПРАВЛЕНИЯ	9
ЭКСПЛУАТАЦИЯ	10
Сенсорные кнопки.....	10
Начало работы	10
Завершение работы.....	11
Двойная зона нагрева	12
Блокировка панели управления.....	13
Автоматическое выключение	13
Использование таймера	14
Советы по приготовлению	17
Выбор уровня нагрева.....	17
ОЧИСТКА УСТРОЙСТВА	18
ВОЗМОЖНЫЕ ПРОБЛЕМЫ И ИХ РЕШЕНИЯ	19
ТЕХНИЧЕСКИЕ ХАРАКТЕРИСТИКИ	19
ПРАВИЛА И УСЛОВИЯ МОНТАЖА, ХРАНЕНИЯ, ПЕРЕВОЗКИ (ТРАНСПОРТИРОВКИ), РЕАЛИЗАЦИИ И УТИЛИЗАЦИИ.....	20
ДОПОЛНИТЕЛЬНАЯ ИНФОРМАЦИЯ.....	21

Уважаемый покупатель!

Благодарим Вас за выбор нашей продукции.

Мы рады предложить Вам изделия и устройства, разработанные и изготовленные в соответствии с высокими требованиями к качеству, функциональности и дизайну. Перед началом эксплуатации внимательно прочитайте данное руководство, в котором содержится важная информация, касающаяся Вашей безопасности, а также рекомендации по правильному использованию продукта и уходу за ним. Позаботьтесь о сохранности настоящего руководства и используйте его в качестве справочного материала при дальнейшей эксплуатации изделия.

НАЗНАЧЕНИЕ УСТРОЙСТВА

Варочная поверхность предназначена для приготовления, а также разогрева готовых продуктов питания и блюд.

МЕРЫ ПРЕДОСТОРОЖНОСТИ

- В целях обеспечения Вашей безопасности внимательно прочтите данный раздел перед началом эксплуатации устройства. Используйте устройство исключительно для целей, обозначенных данным руководством.
- Перед подключением устройства к источнику питания убедитесь, что напряжение Вашей домашней электросети соответствует его техническим характеристикам. Подключайте устройство только к заземленной розетке.
- Установка, а также заземление устройства должны производиться исключительно квалифицированными специалистами. Некорректная установка может привести к травмам, а также к потере гарантии.
- Данное устройство соответствует стандартам электромагнитной безопасности.
- Не готовьте на сломанной или треснувшей варочной поверхности. Если варочная поверхность сломалась или треснула, немедленно отключите ее от электрической сети и свяжитесь с квалифицированным специалистом.
- Никогда не разбирайте устройство самостоятельно во избежание поражения электрическим током. Данное устройство не содержит элементов, обслуживаемых пользователем. С целью ремонта обратитесь в авторизованный сервисный центр.
- В случае повреждения электрического кабеля его замена должна производиться только квалифицированным специалистом сервисного центра во избежание травм.
- Никогда не размещайте на варочной поверхности горючие вещества или материалы.
- Отключайте устройство от сети питания перед чисткой или любым техническим обслуживанием.
- Металлические предметы, такие как ножи, вилки, ложки и крышки, не должны располагаться на варочной поверхности, так как они могут нагреваться.
- Ручки кастрюль, установленных на варочную поверхность, могут нагреваться. Следите за тем, чтобы ручки кастрюль не находились над другими включенными зонами варочной поверхности.

- Не допускайте контакта тела или одежды с поверхностью устройства до полного ее остывания.
- Будьте осторожны: у варочной панели острые края, поэтому неосторожное обращение с ней может привести к травмам и порезам.
- Скребок (не входит в комплект) для варочной панели имеет острое лезвие. Используйте его с особой осторожностью и всегда храните в безопасном и недоступном для детей месте.
- Не оставляйте включенное устройство без присмотра. Выкипание и/или переливание через край приготавливаемой пищи может привести к задымлению и/или воспламенению.
- Не используйте устройство как рабочую поверхность.
- Не используйте устройство в качестве отопительного прибора.
- По окончании использования всегда выключайте устройство согласно инструкциям в данном руководстве.
- Не разрешайте детям сидеть или стоять на варочной панели.
- Не оставляйте детей без присмотра в помещении, где используется устройство.
- Устройство не предназначено для использования детьми и лицами с ограниченными физическими, сенсорными или умственными способностями, кроме случаев, когда над ними осуществляется контроль другими лицами, ответственными за их безопасность. Не позволяйте детям играть с устройством.
- Не используйте пароочиститель для чистки поверхности устройства.
- Не кладите и не роняйте тяжелые предметы на поверхность устройства.
- Не вставляйте на варочную панель.
- Не храните посторонние предметы на поверхности варочной панели.
- Не кладите намагниченные предметы (банковские карты, карты памяти), а также электронные устройства (ноутбуки, смартфоны, планшеты и так далее) рядом с варочной панелью, так как они могут подвергнуться чрезмерному электромагнитному воздействию и выйти из строя.
- Не используйте посуду с неровными краями. Не передвигайте посуду по варочной панели — это может поцарапать поверхность, что приведет к снижению рабочих качеств устройства.
- Не используйте металлические щетки или абразивные чистящие средства для чистки поверхности панели, так как они могут поцарапать стекло.
- Данное устройство предназначено для использования в домашних или подобных им условиях, например, в кухонных зонах для персонала в магазинах, офисах и других рабочих помещениях, в фермерских домах, в гостиницах, отелях, хостелах и прочих жилых помещениях. Данное устройство не предназначено для использования в коммерческих целях.
- Приготовление пищи с использованием жира и масла без присмотра может быть опасным и привести к возгоранию. В случае возникновения пожара никогда не пытайтесь потушить пламя водой — немедленно отключите электричество, накройте пламя крышкой или противопожарным покрывалом.
- Это устройство не предназначено для управления посредством внешнего таймера или отдельной системы дистанционного управления.
- Лицам с кардиостимуляторами следует проконсультироваться у врача, прежде чем использовать данное устройство.

УСТАНОВКА

Вырежьте отверстие под варочную поверхность в соответствии с размерами, показанными на чертеже ниже.

- При установке необходимо оставить отступ как минимум 5 см с каждой стороны (X).
- Убедитесь, что толщина столешницы составляет по меньшей мере 3 см.
- Для встраивания выбирайте столешницу из термостойкого материала, чтобы избежать деформации, вызванной излучением тепла от конфорок.

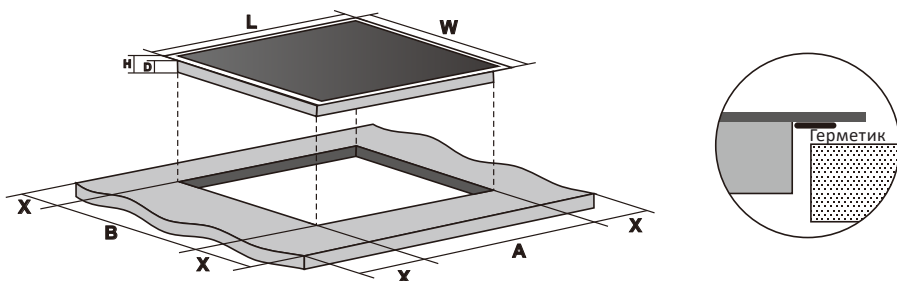

L (мм)	W (мм)	H (мм)	D (мм)	A (мм)	B (мм)	X (мм)
290	520	55	46	270	490	мин. 50

Убедитесь, что варочная панель хорошо вентилируется — обозначенные на схеме отверстия для входа и выхода воздуха не должны быть заблокированы.

ВНИМАНИЕ

В целях безопасности расстояние между варочной поверхностью и установленным над ней шкафом должно составлять не менее 760 мм.

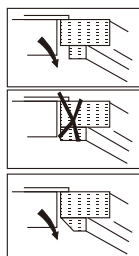
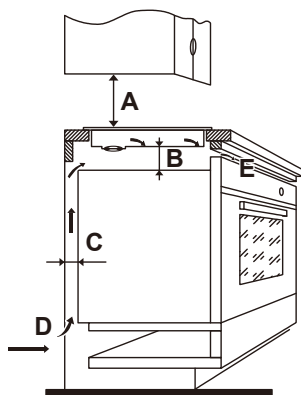

A (мм)	760
B (мм)	мин. 50
C (мм)	мин. 20
D	Воздухозаборное отверстие
E	Воздуховыпускное отверстие (мин. 5 мм)

УСТАНОВКА КРОНШТЕЙНОВ

1. Установите варочную панель на ровную устойчивую поверхность.
2. После установки варочной поверхности в подготовленное отверстие закрепите ее снизу с помощью кронштейнов, как показано на схеме ниже.

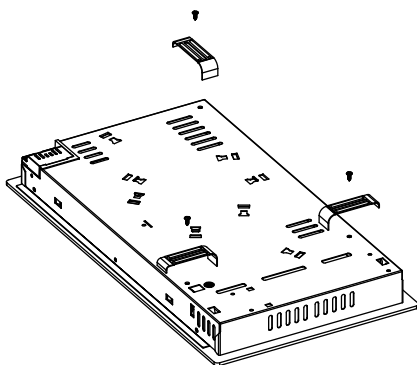

3. Отрегулируйте положение кронштейнов в зависимости от толщины столешницы.

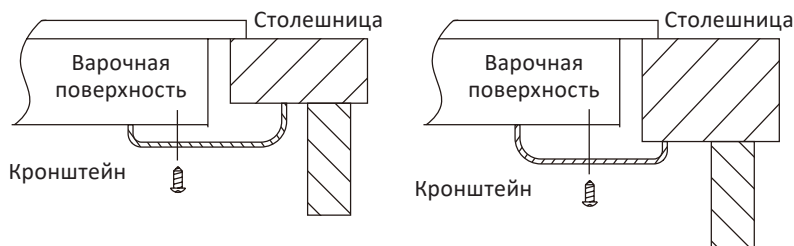

ВНИМАНИЕ

- Варочная поверхность должна быть установлена и подключена только квалифицированным персоналом или техническими специалистами. Во избежание повреждения устройства и получения травм, пожалуйста, не производите установку самостоятельно.
- Варочная поверхность не должна быть установлена на холодильное оборудование, посудомоечные машины и барабанные сушилки, так как высокая влажность может повредить электронику.
- Варочная панель должна быть установлена таким образом, чтобы обеспечить оптимальное рассеивание тепла.
- Соседние стены должны выдерживать высокую температуру.
- Поверхность, к которой крепится устройство, клей и прочие используемые материалы должны выдерживать высокую температуру.
- Данное устройство можно подключать только к электросети с импедансом не более 0,427 Ом. Информацию об импедансе сети можно получить у поставщика электроэнергии.

ПОДКЛЮЧЕНИЕ К ЭЛЕКТРОПИТАНИЮ

ВНИМАНИЕ

Проконсультируйтесь с квалифицированным электриком, чтобы убедиться, что система бытовой электропроводки подходит для подключения к ней данного устройства. Любые изменения в электропроводке должны выполняться исключительно специалистами.

- Подключение к сети электропитания должно производиться к однополюсному автоматическому выключателю или согласно местным стандартам.
- Шнур питания необходимо регулярно проверять на отсутствие повреждений. Если шнур питания поврежден, во избежание несчастных случаев его замена должна производиться только квалифицированным специалистом при помощи специальных инструментов.
- Если устройство подключается непосредственно к электросети, необходимо установить многополюсный автоматический выключатель с минимальным отверстием 3 мм между его контактами.
- Специалист, производящий установку, должен убедиться в том, что электрическое подключение выполнено правильно и соответствует правилам техники безопасности.
- Шнур нельзя перегибать или сжимать.
- Цветовая маркировка проводов:



СХЕМА УСТРОЙСТВА

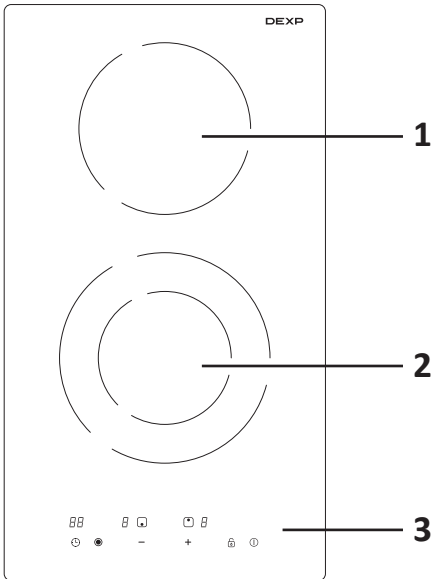

1. Конфорка 1 (1200 Вт).
2. Конфорка 2 (1000/2000 Вт).
3. Панель управления.

ПАНЕЛЬ УПРАВЛЕНИЯ

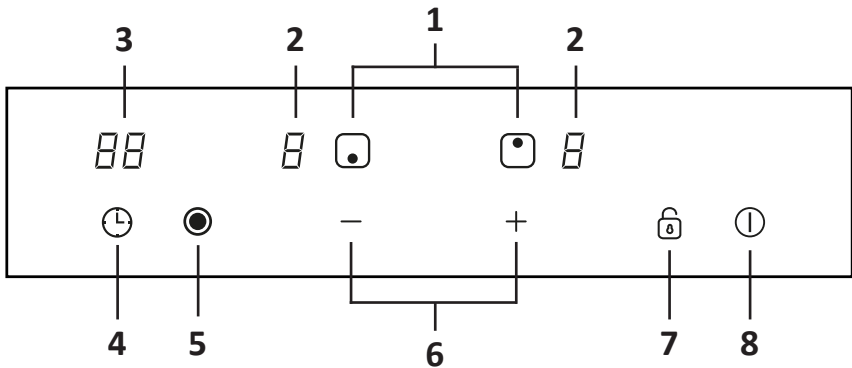

1. Кнопки выбора конфорки.
2. Индикаторы уровня нагрева.
3. Индикатор времени таймера.
4. Кнопка установки таймера.
5. Кнопка двойной зоны нагрева.
6. Кнопки настройки мощности.
7. Кнопка блокировки панели.
8. Кнопка питания.

ЭКСПЛУАТАЦИЯ

СЕНСОРНЫЕ КНОПКИ

- Данное устройство управляется при помощи сенсорных кнопок, которые реагируют на касание. Для нажатия не нужно применять силу.
- Нажимайте на кнопки подушечками пальцев.
- При правильном нажатии Вы услышите звуковой сигнал.
- Перед началом использования устройства убедитесь, что панель управления ничем не загрязнена, на ней нет капель воды и посторонних предметов. Даже очень тонкий слой воды может нарушить чувствительность сенсора.

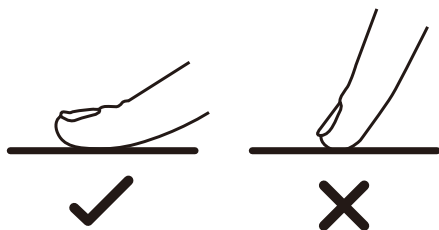

НАЧАЛО РАБОТЫ

После подключения устройства к питанию раздастся звуковой сигнал, все индикаторы загорятся на 1 секунду, а затем погаснут — это означает, что варочная панель перешла в режим ожидания.

1. Нажмите на кнопку питания — на месте всех индикаторов отобразится «-».

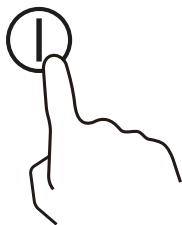

2. Разместите подходящую посуду на одной из конфорок. Перед этим убедитесь, что на варочной поверхности и на дне посуде нет загрязнений или капель воды.

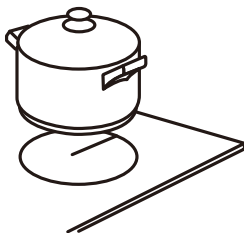

3. Нажмите на кнопку выбора той конфорки, на которой стоит посуда — индикатор рядом с кнопкой загорится.

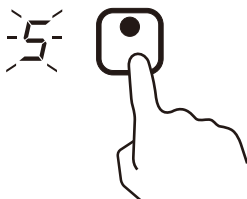

4. Установите мощность нагрева нажатием на кнопки «-» или «+».

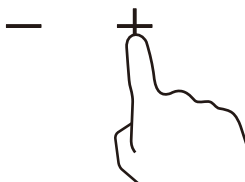

ПРИМЕЧАНИЯ

- Доступно 9 уровней мощности.
- Если Вы не выберете мощность нагрева в течение 1 минуты, варочная панель автоматически выключится.
- Вы можете изменять мощность нагрева в процессе готовки.

ЗАВЕРШЕНИЕ РАБОТЫ

1. Нажмите на кнопку выбора той конфорки, которую Вы хотите выключить.

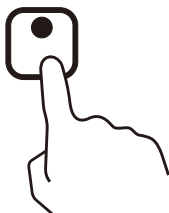

2. Для выключения установите значение нагрева на «0» с помощью кнопки «-». Убедитесь, что на дисплее отображается «0».

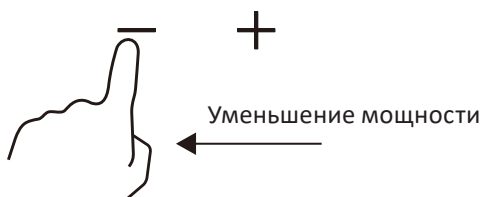

3. Нажмите кнопку питания, чтобы отключить панель полностью.

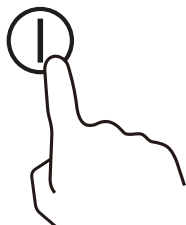

ВНИМАНИЕ

Будьте осторожны с горячей поверхностью устройства. Индикатор «H» указывает на то, к поверхности какой из конфорок нельзя прикасаться: когда конфорка остынет до безопасной температуры, он погаснет. Данная функция также может использоваться для энергосбережения: если Вы хотите продолжить приготовление, используйте еще горячую конфорку.

ДВОЙНАЯ ЗОНА НАГРЕВА

ПРИМЕЧАНИЕ

Функция двойной зоны нагрева присутствует только у нижней конфорки.

Нижняя (большая) конфорка состоит из двух секций: центральной и внешней. Для приготовления Вы можете использовать центральную секцию отдельно (1) или обе секции одновременно (2).

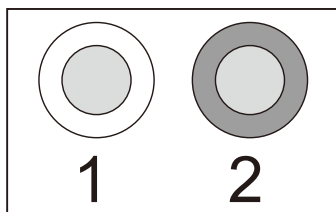

Активация функции двойной зоны нагрева

1. Нажмите на кнопку выбора нижней конфорки, чтобы включить ее.
2. Когда индикатор уровня мощности мигает, нажмите на кнопку  — мигание прекратится через 5 секунд и обе секции конфорки начнут нагреваться. Индикатор уровня мощности конфорки на панели управления будет поочередно отображать выбранный уровень мощности (например, «6») и «=».

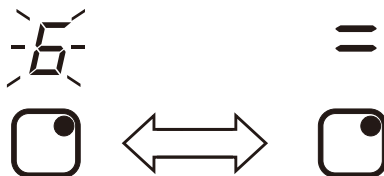

Деактивация функции двойной зоны нагрева

1. Нажмите на кнопку выбора нижней конфорки.
2. Когда индикатор уровня мощности начнет мигать, нажмите кнопку  — внешняя секция перестанет нагреваться и индикатор вновь будет отображать только цифру выбранного уровня.

ПРИМЕЧАНИЕ

Вы можете активировать функцию двойной зоны на любом уровне мощности нагрева конфорки.

БЛОКИРОВКА ПАНЕЛИ УПРАВЛЕНИЯ

Варочная поверхность снабжена функцией защиты от непреднамеренных нажатий, например, детьми.

Активация блокировки

Нажмите на кнопку блокировки  — индикатор таймера будет отображать «Lo».

Деактивация блокировки

Убедитесь, что варочная поверхность включена. Нажмите и удерживайте кнопку  несколько секунд — индикатор «Lo» погаснет, панель разблокируется.

ПРИМЕЧАНИЕ

Когда панель управления заблокирована, никакие кнопки не работают, кроме кнопки питания — она остается активна для того, чтобы Вы могли быстро выключить устройство в экстренном случае. Однако для того, чтобы разблокировать панель управления, его необходимо будет включить снова.

АВТОМАТИЧЕСКОЕ ВЫКЛЮЧЕНИЕ

В целях безопасности варочная поверхность автоматически отключается после определенного периода непрерывной работы.

Время зависит от выбранной мощности нагрева:

Уровень мощности нагрева	1	2	3	4	5	6	7	8	9
Время работы по умолчанию (ч)	8	8	8	4	4	4	2	2	2

ИСПОЛЬЗОВАНИЕ ТАЙМЕРА

Вы можете использовать таймер двумя способами:

- Таймер оповещения — в данном случае конфорки не отключаются автоматически по истечении установленного времени.
- Таймер отключения — по истечении заданного времени выбранная конфорка будет отключена.

ПРИМЕЧАНИЕ

Максимальное время таймера — 99 минут.

Установка таймера оповещения

Таймер оповещения активируется, если не выбрана ни одна конфорка.

1. Убедитесь, что варочная панель включена.
2. Нажмите кнопку  — на дисплее таймера высветится «00», при этом второй «0» будет мигать.

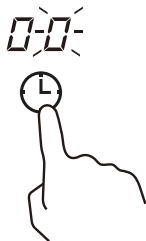

3. Настройте значение единиц с помощью кнопок «+» и «-», установив, например, значение «5».



4. Повторно нажмите кнопку  — первый «0» начнет мигать.

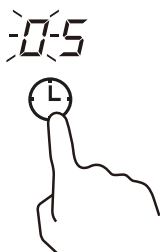

5. Настройте значение десятков с помощью кнопок «+» и «-», установив, например, значение «2». Теперь таймер настроен на 25 минут.

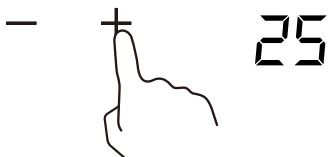

6. После установки таймера обратный отсчет начнется автоматически. На дисплее будет отображаться оставшееся время.
7. По завершении установленного времени прозвучит звуковой сигнал — он будет продолжаться 30 секунд. Индикатор таймера будет отображать «--».



Установка таймера отключения для одной конфорки

Таймер отключения активируется при выборе любой из конфорок.

1. Выберите конфорку, для которой Вы хотите использовать таймер.



2. Время таймера отключения устанавливается таким же образом, как и время таймера оповещения. Выполните шаги 2–5 из предыдущего раздела.
3. После установки таймера обратный отсчет начнется автоматически, и на дисплее будет отображаться оставшееся время. В углу индикатора уровня мощности загорится точка, указывающая, что выбрана данная конфорка.



4. По завершении установленного времени, выбранная конфорка отключится автоматически.



Внимание! Другие конфорки продолжают работать, если они были включены ранее.

Установка таймера отключения для нескольких конфорок

1. Когда таймер отключения установлен для обеих конфорок, на это указывают красные точки рядом с индикаторами их уровней мощности. При этом на дисплее таймера будет отображаться время до отключения той конфорки, которая должна отключиться первой, а точка рядом с ее индикатором будет мигать.

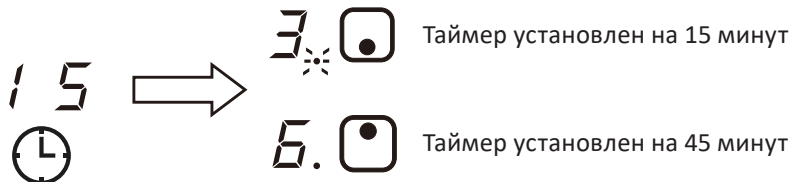

ПРИМЕЧАНИЕ

Вы можете узнать время до отключения второй конфорки в любой момент, нажав на соответствующую кнопку выбора.

2. По истечении заданного времени таймера одной из конфорок она отключится. После этого на дисплее будет отображаться время до отключения оставшейся конфорки и красная точка рядом с ее индикатором начнет мигать.

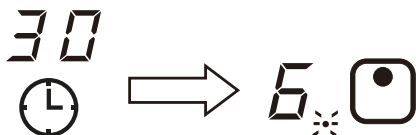

Отключение таймера

1. Выберите конфорку, нажав соответствующую кнопку выбора.



2. Нажмите на кнопку таймера — индикатор начнет мигать.

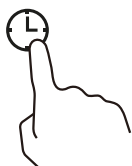

3. Установите значение таймера на «00» с помощью кнопки «-».

СОВЕТЫ ПО ПРИГОТОВЛЕНИЮ

- Будьте осторожны во время жарки продуктов: масло и жир быстро нагреваются, особенно если жарить на высокой мощности. При очень высоких температурах масло и жир могут загореться, что приведет к серьезному риску возникновения пожара.
- Уменьшайте мощность нагрева после того, как блюдо закипело.
- Использование крышки уменьшит время приготовления и снизит энергопотребление благодаря задержке тепла.
- Используйте как можно меньше жидкости и масла для уменьшения времени готовки.
- Начинайте готовить на максимальной мощности и уменьшайте ее в процессе готовки.

ВЫБОР УРОВНЯ НАГРЕВА

Мощность нагрева	Подходит для:
1–2	<ul style="list-style-type: none">• медленного разогрева небольшого количества пищи;• плавления шоколада, масла и продуктов, которые быстро подгорают;• медленного закипания;• медленного нагрева.
3–4	<ul style="list-style-type: none">• разогрева;• быстрого закипания;• приготовления риса.
5–6	<ul style="list-style-type: none">• приготовления блинов.
7–8	<ul style="list-style-type: none">• пассерования;• приготовление пасты.
9	<ul style="list-style-type: none">• жарки;• обжаривания;• закипания супов;• кипячения воды.

ОЧИСТКА УСТРОЙСТВА

Вид загрязнений	Способ очистки	Примечание
<p>Ежедневный уход (отпечатки пальцев, следы и пятна, оставленные продуктами питания, а также несладкие следы выкипания на стекле).</p>	<ul style="list-style-type: none"> Отключите варочную поверхность от электрической сети. Нанесите чистящее средство на теплую (но не горячую!) поверхность. Промойте и вытрите насухо чистой тканью или бумажным полотенцем. Подключите варочную поверхность к электрической сети. 	<ul style="list-style-type: none"> Когда варочная поверхность отключена от электрической сети, на панели управления не будет гореть индикатор, предупреждающий, что поверхность горячая, несмотря на то, что конфорка все еще остается горячей. Металлические щетки и абразивные чистящие средства могут поцарапать варочную поверхность. Не оставляйте моющее средство надолго на поверхности устройства, это может привести к ее порче.
<p>Следы от выкипания / следы от блюд с высоким содержанием сахара.</p>	<ul style="list-style-type: none"> Удаляйте подобные следы с помощью специального скребка для керамических варочных поверхностей. Отключите варочную поверхность от электрической сети. Держа лезвие скребка под углом 30° к варочной поверхности, очистите загрязнения или следы выкипания с конфорки. Вытрите остатки мягкой тканью или полотенцем. 	<ul style="list-style-type: none"> Удаляйте липкие пятна и проливы сразу же, не давайте им высохнуть. В противном случае их будет сложно удалить с поверхности устройства. Будьте осторожны при работе со скребком.
<p>Загрязнения на панели управления.</p>	<ul style="list-style-type: none"> Отключите варочную поверхность от электрической сети. Промокните место загрязнения. Протрите панель управления с помощью мягкой ткани или губки. Протрите панель управления насухо бумажным полотенцем. Подключите варочную поверхность к электрической сети. 	<ul style="list-style-type: none"> При попадании горячих жидкостей на панель управления устройство может самопроизвольно выключиться, а кнопки не будут реагировать, пока на них остается слой жидкости. Насухо вытирайте поверхность устройства перед повторным включением.

ВОЗМОЖНЫЕ ПРОБЛЕМЫ И ИХ РЕШЕНИЯ

Проблема	Возможная причина	Решение
Варочная поверхность не включается.	Устройство неплотно подсоединено к сети.	Проверьте подключение устройства к сети.
		Проверьте напряжение сети.
		Обратитесь в авторизованный сервисный центр.
Сенсорные кнопки не реагируют на касания или реагируют некорректно.	Сенсорные кнопки заблокированы.	Разблокируйте панель (см. раздел «Блокировка панели управления»).
	На панели управления присутствует тонкий слой воды или Вы касаетесь панели кончиками пальцев.	Убедитесь, что поверхность панели управления сухая и на ней отсутствуют загрязнения. Нажимайте на кнопки подушечками пальцев.
На варочной поверхности появились царапины.	Неаккуратное обращение, неправильная посуда.	Обращайтесь с устройством бережно. Выбирайте посуду и средства по уходу в соответствии с настоящим руководством.
	Для очистки устройства использовались абразивные вещества или средства.	
Посуда издаёт щелкающие звуки.	Это может быть вызвано конструкцией посуды (слои различных металлов вибрируют по-разному).	Это нормальное явление. Не является неисправностью устройства.

ТЕХНИЧЕСКИЕ ХАРАКТЕРИСТИКИ

- Модель: EH-C2DCT30mt.
- Торговая марка: DEXP.
- Общая мощность: 3200 Вт.
- Параметры питания: 220–240 В ~ 50/60 Гц.
- Количество уровней мощности: 9.
- Количество конфорок: 2.
- Мощность конфорок: 1000/2000 Вт; 1200 Вт.
- Макс. время таймера: 99 минут.
- Управление: ступенчатое.
- Основной материал изготовления панели: стеклокерамика.
- Класс защиты от поражения электрическим током: I.
- Степень защиты от влаги и пыли: IPX0.
- Тип крепления шнура питания: Y.
- Область применения: бытовое.
- Габариты (Ш × Г × В): 29 × 52 × 5 см.
- Вес нетто: 4,7 кг.
- Комплектация: устройство, руководство по эксплуатации.

ПРАВИЛА И УСЛОВИЯ МОНТАЖА, ХРАНЕНИЯ, ПЕРЕВОЗКИ (ТРАНСПОРТИРОВКИ), РЕАЛИЗАЦИИ И УТИЛИЗАЦИИ

- Правила и условия монтажа устройства описаны в данном руководстве в разделе «Установка».
- Хранение устройства должно производиться в упаковке в отапливаемых помещениях у изготовителя и потребителя при температуре воздуха от 5 °С до 40 °С и относительной влажности воздуха не более 80%. В помещениях не должно быть агрессивных примесей (паров кислот, щелочей), вызывающих коррозию.
- Для обеспечения корректной транспортировки устройства необходимо соблюдение следующих требований:
 - извлеките из устройства все внутренние принадлежности, если они есть, и упакуйте их отдельно;
 - убедитесь в правильности упаковки устройства для сохранения его работоспособности и внешнего вида (крупногабаритную технику необходимо обернуть в полиэтиленовую или пузырчатую пленку с подкладками из гофрированного картона в критических местах);
 - надежно зафиксируйте устройство ремнями, чтобы исключить возможность его перемещения по транспортному средству;
 - для полного исключения воздействия внешней среды используйте только закрытый транспорт;
 - обеспечьте крайне осторожное обращение с упаковкой при выполнении погрузочно-разгрузочных работ.
- Устройство требует бережного обращения, оберегайте его от воздействия пыли, грязи, ударов, влаги, огня и т.д.
- Реализация устройства должна производиться в соответствии с местным законодательством.
- После окончания срока службы изделия его нельзя выбрасывать вместе с обычным бытовым мусором. Вместо этого оно подлежит сдаче на утилизацию в соответствующий пункт приема электрического и электронного оборудования для последующей переработки и утилизации в соответствии с федеральным или местным законодательством. Обеспечивая правильную утилизацию данного продукта, Вы помогаете сберечь природные ресурсы и предотвращаете ущерб для окружающей среды и здоровья людей, который возможен в случае ненадлежащего обращения. Более подробную информацию о пунктах приема и утилизации данного продукта можно получить в местных муниципальных органах или на предприятии по вывозу бытового мусора.
- При обнаружении неисправности устройства следует немедленно обратиться в авторизованный сервисный центр или утилизировать устройство.

ДОПОЛНИТЕЛЬНАЯ ИНФОРМАЦИЯ

Manufacturer: Foshan Shunde Bravo Electric Co., Ltd.

Building A, No.1, Shilong Avenue, Shilong Industrial Park, Xintang Village, Lunjiao Street, Shunde District, Foshan City, Gungdong Province, P.R.China.

Изготовитель: Фошань Шуньдэ Браво Электрик Ко., Лтд.

Зд. А, №1, пр-т Шилун, промпарк Шилун, д. Синьтан, ул. Луныцзяо, р-н Шуньдэ, г. Фошань, пров. Гуандун, Китай.

Сделано в Китае.

Импортер в России / уполномоченное изготовителем лицо: ООО «Атлас».

690068, Россия, Приморский край, г. Владивосток, проспект 100-летия Владивостока, дом 155, корпус 3, офис 5.

Адрес электронной почты: atlas.llc@mail.dlogistix.com

Товар соответствует требованиям ТР ТС (ЕАЭС).

Спецификации, информация о продукте и его внешний вид могут быть изменены без предварительного уведомления пользователя в целях улучшения качества.



Товар изготовлен (мм.гггг): _____ V.1

Свидетельство об установке

Товар получил, претензий к внешнему виду не имею.

(Ф.И.О., подпись потребителя)

С условиями Гарантийных обязательств ознакомлен и согласен.

(Ф.И.О., подпись потребителя)

Данные об установке

Заполняется специалистом, осуществлявшим подключение (установку).

Дата подключения (установки)	Ф.И.О. специалиста, осуществлявшего подключение (установку)	Подпись специалиста, осуществлявшего подключение (установку)	Название организации осуществлявшей подключение (установку)	Номер документа, подтверждающего подключение (установку)

ГАРАНТИЙНЫЙ ТАЛОН

SN/IMEI: _____

Дата постановки на гарантию: _____

Производитель гарантирует бесперебойную работу устройства в течение всего гарантийного срока, а также отсутствие дефектов в материалах и сборке. Гарантийный период исчисляется с момента приобретения изделия и распространяется только на новые продукты.

В гарантийное обслуживание входит бесплатный ремонт или замена элементов, вышедших из строя не по вине потребителя в течение гарантийного срока при условии эксплуатации изделия согласно руководству пользователя. Ремонт или замена элементов производится на территории уполномоченных сервисных центров.

Срок гарантии: 12 мес.

Срок эксплуатации: 120 мес.

Актуальный список сервисных центров по адресу:

<https://www.dns-shop.ru/service-center/>

Гарантийные обязательства и бесплатное сервисное обслуживание не распространяются на перечисленные ниже принадлежности, входящие в комплектность товара, если их замена не связана с разборкой изделия:

- Элементы питания (батарейки) для ПДУ (Пульт дистанционного управления).
- Соединительные кабели, антенны и переходники для них, наушники, микрофоны, устройства «HANDS-FREE»; носители информации различных типов, программное обеспечение (ПО) и драйверы, поставляемые в комплекте (включая, но не ограничиваясь ПО, предустановленным на накопитель на жестких магнитных дисках изделия), внешние устройства ввода-вывода и манипуляторы.
- Чехлы, сумки, ремни, шнуры для переноски, монтажные приспособления, инструменты, документацию, прилагаемую к изделию.
- Расходные материалы и детали, подвергающиеся естественному износу.



Производитель не несет гарантийных обязательств в следующих случаях:

- Истек Гарантийный срок.
- Если изделие, предназначенное для личных (бытовых, семейных) нужд, использовалось для осуществления предпринимательской деятельности, а также в иных целях, не соответствующих его прямому назначению.
- Производитель не несет ответственности за возможный материальный, моральный и иной вред, понесенный владельцем изделия и/или третьими лицами, вследствие нарушения требований руководства пользователя при использовании, не соблюдения рекомендаций по установке и обслуживанию изделия, правил подключения (короткие замыкания, возникшие также в результате воздействия несоответствующего сетевого напряжения, как на само изделие, так и на изделия, сопряженные с ним), хранения и транспортировки изделия.
- Все случаи механического повреждения: сколы, трещины, деформации, следы ударов, вмятины, замятия и др., полученные в процессе эксплуатации изделия.
- Имеются следы сторонней модификации, несанкционированного ремонта лицами, не уполномоченными для проведения таких работ. Если дефект вызван изменением конструкции или схемы изделия, подключением внешних устройств, не предусмотренных Производителем, использованием устройства, не имеющего сертификата соответствия согласно законодательству Российской Федерации.
- Если дефект изделия вызван действием непреодолимой силы (природных стихий, пожаров, наводнений, землетрясений, бытовых факторов и прочих ситуаций, не зависящих от Производителя), либо действиями третьих лиц, которые Производитель не мог предвидеть.
- Дефект вызван попаданием внутрь изделия посторонних предметов, инородных тел, веществ, жидкостей, насекомых или животных, воздействием агрессивных сред, высокой влажности, высоких температур, которые привели к полному или частичному выходу из строя изделия.
- Отсутствует или не соответствует идентификация изделия (серийный номер). Если повреждения (недостатки) вызваны воздействием вредоносного программного обеспечения; установкой, сменой или удалением паролей (кодов), приведшим к отсутствию доступа к программным ресурсам изделия, без возможности их сброса/восстановления, ввиду отсутствия предоставления данной услуги поставщиком ПО.
- Если дефекты работы вызваны несоответствием стандартам или техническим регламентам питающих, кабельных, телекоммуникационных сетей, мощности радиосигнала, в том числе из-за особенностей рельефа и других подобных внешних факторов, использования изделия на границе или вне зоны действия сети.
- Если повреждения вызваны использованием нестандартных (неоригинальных) и/или некачественных (поврежденных) расходных материалов, принадлежностей, запасных частей, элементов питания, носителей информации различных типов (включая, CD, DVD диски, карты памяти, SIM карты, картриджи).
- Если недостатки вызваны получением, установкой и использованием несовместимого контента (мелодии, графика, видео и другие файлы, приложения Java и подобные им программы).
- На ущерб, причиненный другому оборудованию, работающему в сопряжении с данным изделием.



