

Руководство по эксплуатации

Электрическая варочная
поверхность
EH-C3T45R5

DEXP

Содержание

| | |
|--|-----------|
| Назначение устройства | 4 |
| Меры предосторожности | 4 |
| Установка | 6 |
| Установка кронштейнов | 7 |
| Подключение к электропитанию | 8 |
| Подключение к электросети | 8 |
| Схема устройства | 9 |
| Панель управления | 10 |
| Подготовка к использованию | 11 |
| Сенсорные кнопки | 11 |
| Начало работы | 11 |
| Завершение работы | 12 |
| Функция двойной зоны нагрева | 13 |
| Блокировка панели управления | 14 |
| Автоматическое выключение | 15 |
| Таймер | 15 |
| Отключение таймера | 19 |
| Функция паузы | 19 |
| Советы по использованию | 20 |
| Настройка нагрева | 20 |
| Очистка устройства | 21 |
| Возможные проблемы и их решение | 22 |
| Технические характеристики | 24 |
| Комплектация | 24 |
| Правила и условия монтажа, хранения, перевозки (транспортировки), реализации и утилизации | 25 |
| Дополнительная информация | 26 |

Уважаемый покупатель!

Благодарим Вас за выбор нашей продукции.

Мы рады предложить Вам изделия и устройства, разработанные и изготовленные в соответствии с высокими требованиями к качеству, функциональности и дизайну. Перед началом эксплуатации внимательно прочитайте данное руководство, в котором содержится важная информация, касающаяся Вашей безопасности, а также рекомендации по правильному использованию продукта и уходу за ним. Позаботьтесь о сохранности настоящего руководства и используйте его в качестве справочного материала при дальнейшей эксплуатации изделия.

Назначение устройства

Варочная поверхность предназначена для приготовления, а также разогрева готовых продуктов питания и блюд.

Меры предосторожности

- Перед использованием устройства внимательно прочтите данный раздел.
- Варочная поверхность должна быть подключена к электросети с заземлением.
- Установка и заземление устройства должны производиться только квалифицированным специалистом. Некорректная установка может привести к травмам, а также к аннулированию всех гарантийных обязательств.
- Данное устройство соответствует стандартам электромагнитной безопасности.
- Не пытайтесь самостоятельно ремонтировать, настраивать или заменять части устройства. Для ремонта обращайтесь в авторизованный сервисный центр.
- Никогда не размещайте на варочной поверхности горючие материалы или вещества.
- Не готовьте на сломанной или треснувшей варочной поверхности. Если варочная поверхность сломалась или треснула, немедленно отключите ее от электрической сети и свяжитесь с квалифицированным специалистом.
- В случае повреждения электрического кабеля его замена должна производиться квалифицированным специалистом сервисного центра во избежание травм.
- Перед выполнением любых работ или технического обслуживания отключите устройство от электросети.
- Не допускайте контакта тела или одежды с поверхностью стекла до полного ее остывания.
- Металлические предметы, такие как ножи, вилки, ложки и крышки, не должны располагаться на варочной поверхности, так как они могут нагреваться.
- Ручки кастрюль могут нагреваться. Следите за тем, чтобы ручки кастрюль не находились над другими включенными зонами варочной поверхности. Не позволяйте детям касаться ручек кастрюль.
- Будьте осторожны: у варочной панели острые края, и неосторожное обращение с ней может привести к травмам и порезам.
- Скребок (не входит в комплект) для варочной панели имеет острое лезвие. Используйте его с особой осторожностью и всегда храните в безопасном и недоступном для детей месте.

- Не оставляйте включенное устройство без присмотра. Выкипание и/или переливание через край приготавливаемой пищи может привести к задымлению и/или воспламенению.
- Не используйте устройство как рабочую поверхность.
- Не используйте устройство в качестве отопительного прибора.
- После окончания использования отключите устройство, как указано в инструкции (используя сенсорное управление).
- Не разрешайте детям сидеть или стоять на варочной панели.
- Не оставляйте детей без присмотра в помещении, где используется устройство.
- Устройство не предназначено для использования детьми и лицами с ограниченными физическими, сенсорными или умственными способностями, кроме случаев, когда над ними осуществляется контроль другими лицами, ответственными за их безопасность. Не позволяйте детям играть с устройством.
- Не используйте пароочиститель для чистки поверхности устройства.
- Не кладите и не роняйте тяжелые предметы на поверхность устройства.
- Не вставайте на варочную панель.
- Не храните посторонние предметы на поверхности варочной панели.
- Не кладите намагниченные предметы (банковские карты, карты памяти) или электронные устройства (ноутбуки, смартфоны, планшеты и так далее) рядом с варочной панелью, так как они могут подвергнуться чрезмерному электромагнитному воздействию и выйти из строя.
- Не используйте посуду с неровными краями. Не передвигайте посуду по варочной панели. Это может поцарапать поверхность, что приведет к снижению рабочих качеств устройства.
- Не используйте металлические щетки или абразивные чистящие средства для чистки поверхности панели, так как они могут поцарапать стекло.
- Данное устройство предназначено для использования в домашних или подобных им условиях, например, в кухонных зонах для персонала в магазинах, офисах и других рабочих помещениях, в фермерских домах, в гостиницах, отелях, хостелах и прочих жилых помещениях. Данное устройство не предназначено для использования в коммерческих целях.
- Приготовление пищи с использованием жира и масла без присмотра может быть опасным и привести к возгоранию. Никогда не пытайтесь потушить пламя водой, немедленно отключите электричество, накройте пламя крышкой или противопожарным покрывалом.
- Это устройство не предназначено для управления посредством внешнего таймера или отдельной системы дистанционного управления.
- Лицам с кардиостимуляторами следует проконсультироваться у врача, прежде чем использовать данное устройство.

Установка

Вырежьте отверстие под варочную поверхность в соответствии с размерами, показанными на чертеже ниже.

- Для установки и использования необходим отступ как минимум 5 см с каждой стороны (X).
- Убедитесь, что толщина рабочей поверхности составляет по меньшей мере 3 см.
- Выберите рабочую поверхность из термостойкого материала, чтобы избежать деформации, вызванной излучением тепла от конфорки.

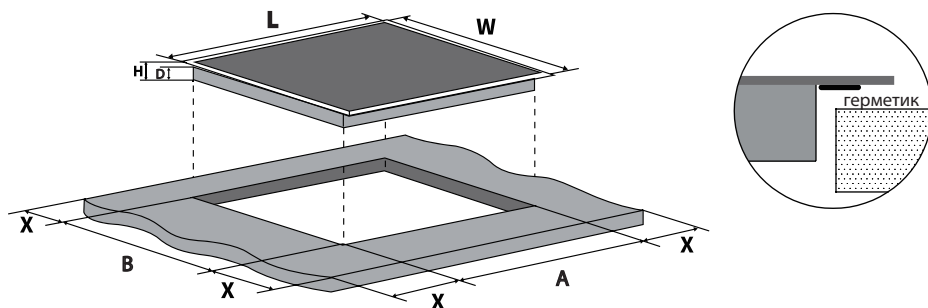

| L (мм) | W (мм) | H (мм) | D (мм) | A (мм) | B (мм) | X (мм) |
|--------|--------|--------|--------|--------|--------|---------|
| 450 | 520 | 50 | 46 | 420 | 490 | мин. 50 |

- Убедитесь, что варочная панель хорошо проветривается, а отверстия для воздуха не заблокированы.
- Безопасное расстояние между плитой и шкафом над варочной поверхностью должно составлять не менее 760 мм (A).

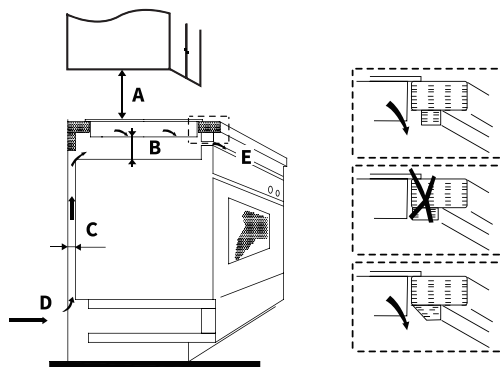

| A (мм) | B (мм) | C (мм) | D | E (мм) |
|--------|---------|---------|-----------------|------------------------|
| 760 | мин. 50 | мин. 20 | Воздухозаборник | Выпускное отверстие: 5 |

Установка кронштейнов

1. Установите варочную панель на ровную устойчивую поверхность.
2. Установите варочную панель в подготовленное отверстие, после чего закрепите снизу с помощью 4 кронштейнов (см. изображение ниже).

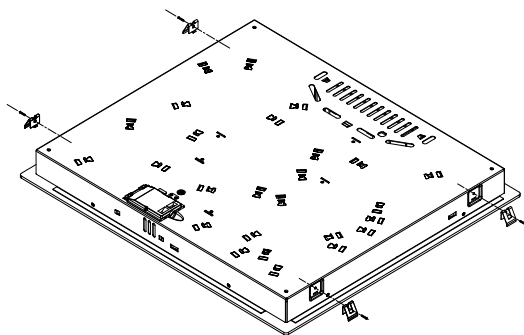

3. Отрегулируйте положение кронштейнов в зависимости от толщины столешницы.

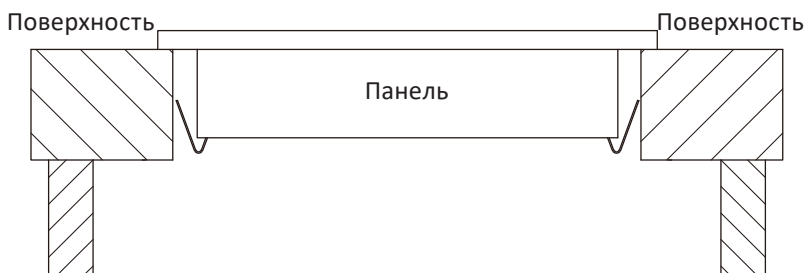

Внимание!

- Варочная поверхность должна быть установлена и подключена только квалифицированным персоналом или техническими специалистами. Во избежание повреждения устройства и получения травм, пожалуйста, не производите установку самостоятельно.
- Варочная поверхность не должна быть установлена на холодильное оборудование, посудомоечные машины и барабанные сушилки, так как высокая влажность может повредить электронику.
- Варочная панель должна быть установлена таким образом, чтобы обеспечить оптимальное рассеивание тепла.
- Соседние стены должны выдерживать высокую температуру.
- Поверхность, к которой крепится устройство, клей и прочие используемые материалы должны выдерживать высокую температуру.
- Данное устройство можно подключать только к электросети с импедансом не более 0,427 Ом. Информацию об импедансе сети можно получить у поставщика электроэнергии.

Подключение к электропитанию

Внимание! Проконсультируйтесь с квалифицированным электриком, чтобы убедиться, что система бытовой электропроводки подходит для подключения к ней данного устройства. Любые изменения в электропроводке должны выполняться только специалистом.

Подключение к электросети

Подключение к сети электропитания должно производиться к однополюсному автоматическому выключателю или согласно местным стандартам. Схема подключения представлена ниже:

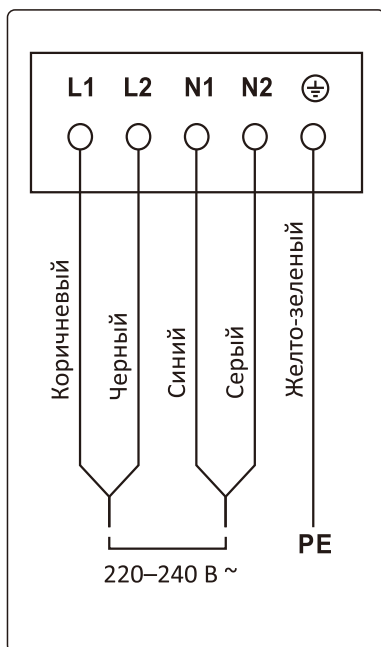

Примечания

- Кабель питания необходимо регулярно проверять на отсутствие повреждений. Если кабель питания поврежден, во избежание несчастных случаев его замену должен выполнять только квалифицированный специалист при помощи специальных инструментов.
- Если устройство подключается непосредственно к электросети, необходимо установить многополюсный автоматический выключатель с минимальным отверстием 3 мм между его контактами.
- Специалист, производящий установку, должен убедиться в том, что электрическое подключение выполнено правильно и соответствует правилам техники безопасности.
- Кабель нельзя перегибать или сжимать.

Схема устройства

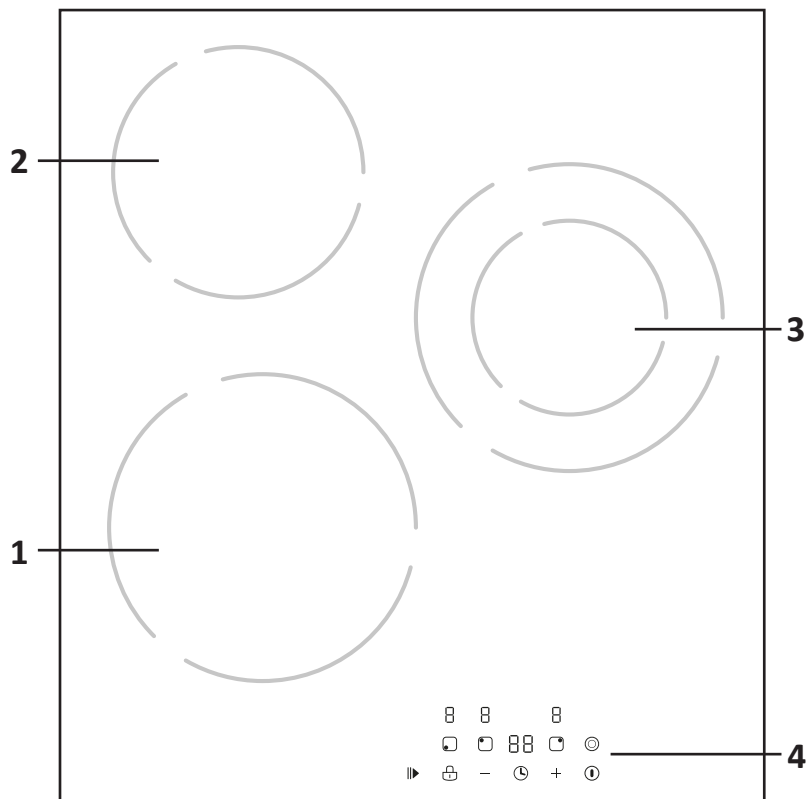

1. Конфорка 1 (1800 Вт).
2. Конфорка 2 (1200 Вт).
3. Конфорка 3 (1000/2000 Вт).
4. Панель управления.

Панель управления

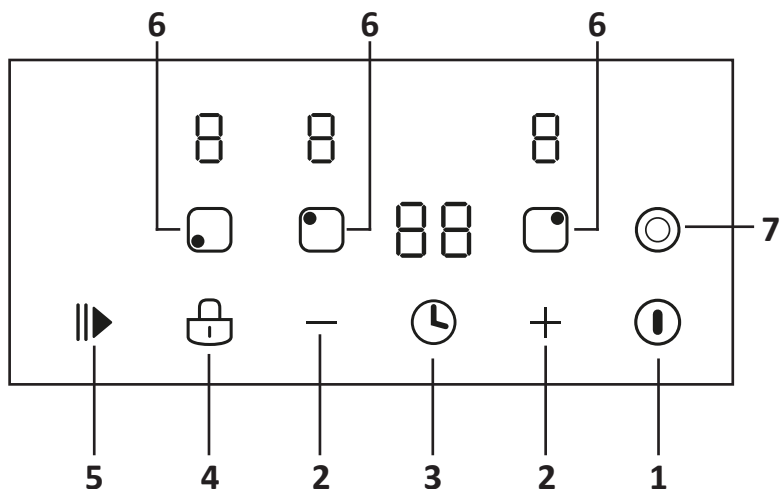

1. Кнопка питания.
2. Кнопки настройки мощности.
3. Кнопка установки таймера.
4. Кнопка блокировки панели управления.
5. Кнопка паузы.
6. Кнопки выбора конфорки.
7. Кнопка двойной зоны нагрева.

Подготовка к использованию

Сенсорные кнопки

- Данное устройство оборудовано сенсорными кнопками, которые реагируют на касание. Для нажатия не нужно применять силу.
- Нажимайте на кнопки подушечками пальцев.
- При правильном нажатии Вы услышите звуковой сигнал.
- Перед использованием убедитесь, что панель управления не загрязнена, на ней нет капель воды и посторонних предметов. Даже очень тонкий слой воды может повлиять на эффективное реагирование кнопок.

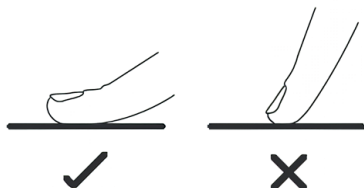

Начало работы

1. Нажмите кнопку питания. Раздастся звуковой сигнал, все индикаторы загорятся на 1 секунду, после чего варочная панель перейдет в режим ожидания. Все индикаторы показывают «-».

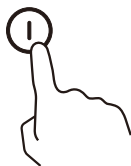

2. Разместите подходящую посуду на одной из конфорок. Предварительно убедитесь, что на варочной поверхности и на посуде нет загрязнений или капель воды.

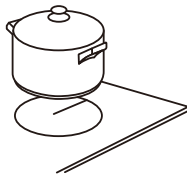

3. Нажмите на кнопку выбора той конфорки, на которой стоит посуда. Индикатор рядом с кнопкой загорится.



4. Установите мощность нагрева нажатиями кнопок «-» или «+». Если Вы не выберете мощность нагрева в течение 1 минуты, то варочная панель автоматически выключится. Вы можете изменять мощность нагрева во время готовки.



Завершение работы

1. Нажмите на кнопку выбора конфорки, чтобы выбрать ту, которую Вы хотите выключить.

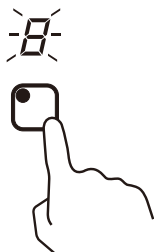

2. Для выключения варочной поверхности установите значение нагрева на «0» с помощью кнопки «-». Убедитесь, что на дисплее отображается «0».



3. Нажмите кнопку питания, чтобы отключить панель полностью.

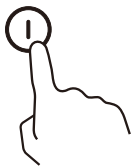

4. Будьте осторожны с горячей поверхностью. Значок «H» указывает на то, к поверхности какой из конфорок нельзя прикасаться. Когда зона приготовления остынет до безопасной температуры, значок погаснет. Также функция может использоваться для энергосбережения: если Вы хотите продолжить приготовление, используйте еще горячую конфорку.

Функция двойной зоны нагрева

Примечание: двойная зона нагрева работает только для конфорки 3.

Двойная зона нагрева имеет две зоны для приготовления пищи: центральную секцию и внешнюю секцию. Вы можете использовать центральную секцию отдельно (1) или обе секции одновременно (2).

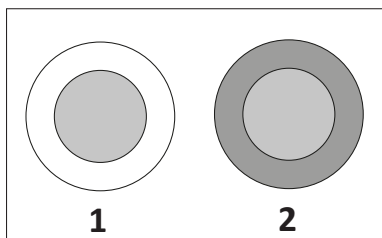

Активация функции двойной зоны нагрева

1. Нажмите на кнопку выбора конфорки 3, чтобы включить ее

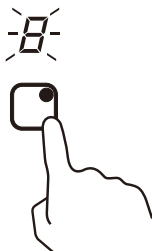



2. Когда индикатор уровня мощности начнет мигать, нажмите кнопку «». Через 5 секунд индикатор мощности перестанет мигать, функция двойной зоны нагрева активируется, а на панели управления уровень мощности будет поочередно показывать «6» и «=».

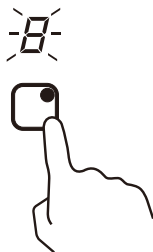

Деактивация функции двойной зоны нагрева

1. Нажмите на кнопку выбора конфорки 3, индикатор уровня мощности замигает.



2. Когда индикатор уровня мощности начнет мигать, нажмите кнопку «». После того, как двойная зона нагрева будет деактивирована, уровень мощности будет показывать «6».

Примечание: доступны уровни мощности от 1 до 9.

Блокировка панели управления

- Варочная поверхность снабжена функцией защиты от непреднамеренного включения, например, детьми.
- Когда панель управления заблокирована, все кнопки управления, кроме кнопки питания, отключены.

Активация блокировки

Нажмите кнопку блокировки панели управления . Индикатор таймера будет отображать «Lo».

Деактивация блокировки

Убедитесь, что варочная поверхность включена. Нажмите и удерживайте кнопку блокировки .

Примечание: когда варочная поверхность заблокирована, работает только кнопка питания. В экстренном случае Вы можете выключить варочную поверхность нажатием на эту кнопку, но для повторного включения Вам все равно потребуется разблокировать поверхность.

Автоматическое выключение

Устройство обладает функцией автоматического выключения. В случае, если Вы забыли выключить устройство, отключение произойдет автоматически согласно приведенной ниже таблице:

| | | | | | | | | | |
|---------------------------------|---|---|---|---|---|---|---|---|---|
| Уровень мощности нагрева | 1 | 2 | 3 | 4 | 5 | 6 | 7 | 8 | 9 |
| Время работы по умолчанию (час) | 8 | 8 | 8 | 4 | 4 | 4 | 2 | 2 | 2 |

Таймер

Вы можете использовать таймер двумя способами:

- Таймер оповещения. В данном случае конфорки не отключаются автоматически по истечении установленного времени.
- Таймер отключения. По истечении заданного времени выбранная конфорка будет отключена.

Примечание: максимальное время таймера — 99 минут.

Таймер оповещения

Если не выбрана ни одна конфорка.

1. Убедитесь, что варочная панель включена. Вы можете использовать таймер, даже если ни одна из конфорок не включена.
2. Нажмите кнопку установки таймера. На дисплее таймера высветится «00», где второй «0» будет мигать.

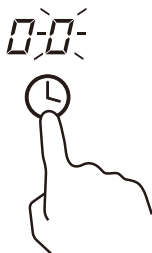

3. Настройте значение таймера с помощью кнопок «+» и «-», установив, например, значение 5.

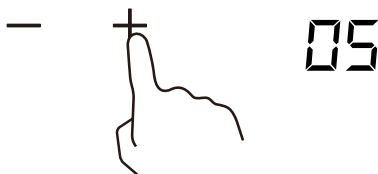

4. Повторно нажмите на кнопку таймера, первый «0» начнет мигать.

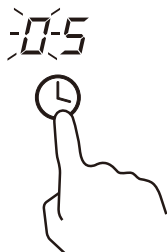

5. Снова настройте значение таймера с помощью кнопок «+» и «-». Установив, например, значение 2. Теперь таймер настроен на 25 минут.

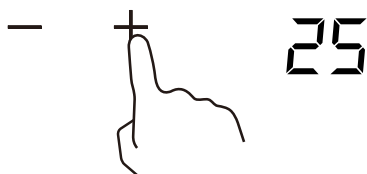

6. Когда время таймера будет установлено начнется его обратный отсчет. На дисплее будет отображаться оставшееся время.

7. По завершению установленного времени прозвучит звуковой сигнал в течение 30 сек, на дисплее отобразится «--», это будет означать, что работа таймера закончена.



Установка таймера для отключения одной из конфорок

Если таймер установлен для одной из конфорок.

1. Выберите конфорку на который вы хотите использовать таймер.

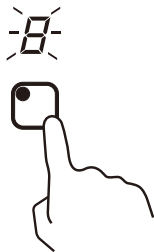

2. Нажмите кнопку установки таймера. На дисплее таймера высветится «00», где второй «0» будет мигать.

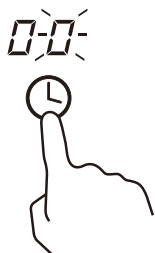

3. Настройте значение таймера с помощью кнопок «+» и «-», установив, например значение 5.

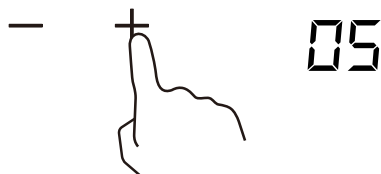

4. Повторно нажмите на кнопку таймера, первый «0» начнет мигать.

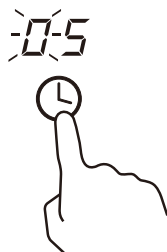

5. Снова настройте значение таймера с помощью кнопок «+» и «-». Установив, например, значение 2. Теперь таймер настроен на 25 минут.

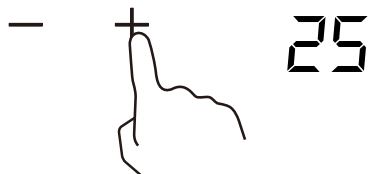

6. Когда время таймера будет установлено начнется его обратный отсчет. На дисплее будет отображаться оставшееся время.

Внимание! В углу индикатора уровня нагрева появится красная точка указывающая, что выбрана данная конфорка.



7. По завершению установленного времени, выбранная конфорка отключится автоматически.



Внимание! Другие конфорки продолжат работать, если они были включены ранее.

Установка таймера на несколько конфорок

1. Если таймер выбран на несколько конфорок, то в углу индикаторов уровня нагрева будут светиться красные точки, где установлен таймер. На дисплее таймера будет отображаться время самой ранней к отключению конфорки и красная точка напротив этой зоны будет мигать.



Таймер установлен на 15 минут

Таймер установлен на 45 минут

2. По окончании таймера одной из конфорок она отключится. Затем на дисплее появится время следующей самой ранней к отключению конфорки, красная точка напротив этой зоны будет мигать.

Если Вы хотите узнать сколько времени таймера осталось у другой конфорки, нажмите на соответствующую кнопку выбора конфорки.

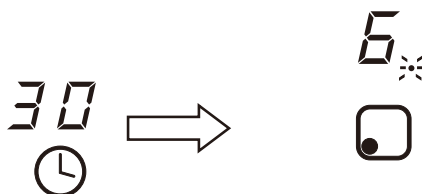

Отключение таймера

1. Выберите конфорку, нажав соответствующую кнопку.

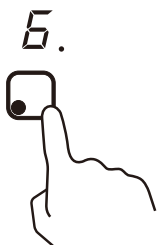

2. Нажмите на кнопку таймера, индикатор начнет мигать.



3. Установите значение таймера на «00» с помощью кнопки «-».

Функция паузы

Варочная поверхность оснащена функцией паузы, позволяющей на короткое время приостановить процесс приготовления.

1. Нажмите на кнопку паузы — все конфорки перестанут нагреваться, а на дисплее отобразятся символы «//».
2. Нажмите кнопку паузы еще раз для того, чтобы устройство продолжило работу с предыдущими настройками.



Советы по использованию

- Будьте осторожны, когда жарите пищу. Масло и жир быстро нагреваются, особенно если жарить на высокой мощности. При очень высокой температуре масло и жир могут загореться, что представляет серьезную опасность пожара.
- Уменьшайте мощность после того, как блюдо закипело.
- Использование крышки уменьшит время приготовления и энергопотребление благодаря задержке тепла.
- Используйте как можно меньше жидкости или масла для уменьшения времени готовки.
- Начинайте готовить на максимальной мощности и уменьшайте ее в процессе готовки.

Настройка нагрева

Настройки, указанные ниже, приведены только в качестве рекомендации. Точные значения мощности будут зависеть от нескольких факторов, в том числе Вашей кухонной посуды и количества пищи, которое Вы готовите.

| Мощность нагрева | Подходит для: |
|------------------|---|
| 1–2 | <ul style="list-style-type: none">• медленного разогрева небольшого количества пищи;• плавления шоколада, масла и продуктов, которые быстро подгорают;• медленного закипания;• медленного нагрева. |
| 3–4 | <ul style="list-style-type: none">• разогрева;• быстрого закипания;• приготовления риса; |
| 5–6 | <ul style="list-style-type: none">• приготовления блинов. |
| 7–8 | <ul style="list-style-type: none">• пассерования;• приготовление пасты. |
| 9 | <ul style="list-style-type: none">• жарки;• обжаривания;• закипания супов;• кипячения воды. |

Очистка устройства

| Вид загрязнений | Способ очистки | Примечание |
|---|--|---|
| <p>Повседневные загрязнения (отпечатки пальцев, следы, пятна, оставленные продуктами питания или следы выкипания несладких блюд на стекле).</p> | <ul style="list-style-type: none"> • Отключите варочную поверхность от электрической сети. • Нанесите чистящее средство на теплую (но не горячую!) поверхность. • Промойте и вытрите насухо чистой тканью или бумажным полотенцем. • Подключите варочную поверхность к электрической сети. | <ul style="list-style-type: none"> • Когда варочная поверхность отключена от электрической сети, на панели управления не будет гореть индикатор, предупреждающий, что поверхность горячая, несмотря на то, что конфорка все еще остается горячей. • Металлические щетки и абразивные чистящие средства могут поцарапать варочную поверхность. • Никогда не оставляйте остатки моющего средства на варочной поверхности: на ней могут остаться пятна. |
| <p>Следы от выкипания или следы от блюд с высоким содержанием сахара.</p> | <ul style="list-style-type: none"> • Удаляйте подобные следы с помощью специального скребка для керамических варочных поверхностей. • Отключите варочную поверхность от электрической сети. • Держите лезвие скребка под углом 30° к варочной поверхности и очистите загрязнения или следы выкипания с конфорки. • Вытрите остатки мягкой тканью или полотенцем. | <p>Постарайтесь очищать пятна от выкипания или сладкие следы как можно скорее. После остывания их будет отчистить намного сложнее. Будьте осторожны при работе со скребком.</p> |
| <p>Загрязнения на панели управления.</p> | <ul style="list-style-type: none"> • Отключите варочную поверхность от электрической сети. • Промокните место загрязнения. • Протрите панель управления с помощью мягкой ткани или губки. • Протрите панель управления насухо бумажным полотенцем. • Подключите варочную поверхность к электрической сети. | <p>Вытирайте насухо панель управления после чистки. Если на ней осталась жидкость, то сенсорная панель может работать неправильно.</p> |

Возможные проблемы и их решение

| Проблема | Возможная причина | Возможное решение |
|---|--|---|
| Варочная поверхность не включается. | Нет напряжения в электрической сети. | Убедитесь, что варочная панель подключена к электрической сети и включена. |
| | | Проверьте напряжение в электросети. |
| Сенсорная панель не реагирует на нажатия. | Включена блокировка. | Снимите блокировку. См. раздел «Блокировка панели управления». |
| Сенсорная панель плохо реагирует на нажатия. | На поверхность панели попала вода или Вы нажимаете кончиком пальца. | Убедитесь, что панель сухая; нажимайте подушечками пальцев на кнопки устройства. |
| Стекло поцарапано. | Использование посуды с острыми краями. | Используйте посуду с плоским и гладким дном. |
| | Использование несоответствующих абразивных чистящих средств. | См. раздел «Очистка устройства». |
| Некоторая посуда издает щелкающие звуки. | Это может быть вызвано конструкцией посуды (слои различных металлов вибрируют по-разному). | Это нормальное явление. Не является неисправностью панели. |
| Слышен шум вентилятора охлаждения. | Вентилятор охлаждения, встроенный в варочную панель, предназначен для защиты от перегрева. Он может продолжать работать, даже если Вы отключили варочную панель. | Это нормальное явление и не требует каких-либо действий. Не отключайте питание варочной панели на стене до тех пор, пока вентилятор работает. |
| Посуда не нагревается и не появляется на дисплее. | Варочная панель не может распознать посуду, так как она не подходит для использования с ней. | Расположите посуду по центру конфорки, убедитесь, что ее размер соответствует размеру конфорки. |
| | Варочная панель не может распознать посуду из-за ее маленького размера или неправильного положения на конфорке. | |

| Проблема | Возможная причина | Возможное решение |
|---|--|--|
| При включении панели в розетку LED-дисплей не загорается. | Отсутствует питание. | Проверьте, плотно ли включена вилка в розетку, работает ли розетка. |
| | Ошибка подключения вспомогательного блока питания и платы дисплея. | Проверьте подключение. |
| | Вспомогательный блок питания поврежден. | Отключите устройство от электросети и обратитесь в авторизованный сервисный центр. |
| | Плата дисплея повреждена. | Отключите устройство от электросети и обратитесь в авторизованный сервисный центр. |
| Некоторые кнопки не работают, LED-дисплей работает некорректно. | Плата дисплея повреждена. | Отключите устройство от электросети и обратитесь в авторизованный сервисный центр. |
| Индикатор режима готовности включается, но конфорка не греется. | Перегрев варочной панели. | Отключите варочную панель и дождитесь, пока она остынет. |
| | Слишком высокая температура окружающей среды. | Используйте устройство, когда температура окружающей среды спадет. |
| | Вентиляционные отверстия заблокированы. | Освободите вентиляционные отверстия. |
| | Неполадки в работе вентилятора. | Отключите устройство от электросети и обратитесь в авторизованный сервисный центр. |
| Вентилятор сильно шумит. | Блок питания поврежден. | Отключите устройство от электросети и обратитесь в авторизованный сервисный центр. |
| | Повреждение мотора вентилятора. | Отключите устройство от электросети и обратитесь в авторизованный сервисный центр. |

Технические характеристики

- Модель: EH-C3T45R5.
- Торговая марка: DEXP.
- Мощность: 5000 Вт.
- Номинальное напряжение: 220–240 В ~.
- Номинальная частота: 50 Гц.
- Количество уровней мощности: 9.
- Количество конфорок: 3.
- Автоотключение: есть.
- Блокировка панели управления: есть.
- Функция паузы: есть.
- Управление: ступенчатое.
- Вес нетто: 9 кг.
- Класс защиты от поражения эл. током: I.
- Основной материал изготовления панели: стеклокерамика.
- Степень защиты: IPX0.
- Тип крепления шнура питания: Z.
- Область применения: бытовое.
- Габариты (Ш × Г × В): 45 × 52 × 5 см.

Комплектация

- Устройство.
- Монтажные принадлежности.
- Руководство по эксплуатации.

Правила и условия монтажа, хранения, перевозки (транспортировки), реализации и утилизации

- Правила и условия монтажа устройства описаны в данном руководстве в разделе «Установка».
- Хранение устройства должно производиться в упаковке в отапливаемых помещениях у изготовителя и потребителя при температуре воздуха от 5 °С до 40 °С и относительной влажности воздуха не более 80%. В помещениях не должно быть агрессивных примесей (паров кислот, щелочей), вызывающих коррозию.
- Для обеспечения корректной транспортировки устройства необходимо соблюдение следующих требований:
 - извлеките из устройства все внутренние принадлежности, если они есть, и упакуйте их отдельно;
 - убедитесь в правильности упаковки устройства для сохранения его работоспособности и внешнего вида (крупногабаритную технику необходимо обернуть в полиэтиленовую или пузырчатую пленку с подкладками из гофрированного картона в критических местах);
 - надежно зафиксируйте устройство ремнями, чтобы исключить возможность его перемещения по транспортному средству;
 - для полного исключения воздействия внешней среды используйте только закрытый транспорт;
 - обеспечьте крайне осторожное обращение с упаковкой при выполнении погрузочно-разгрузочных работ.
- Устройство требует бережного обращения, оберегайте его от воздействия пыли, грязи, ударов, влаги, огня и т.д.
- Реализация устройства должна производиться в соответствии с местным законодательством.
- После окончания срока службы изделия его нельзя выбрасывать вместе с обычным бытовым мусором. Вместо этого оно подлежит сдаче на утилизацию в соответствующий пункт приема электрического и электронного оборудования для последующей переработки и утилизации в соответствии с федеральным или местным законодательством. Обеспечивая правильную утилизацию данного продукта, Вы помогаете сберечь природные ресурсы и предотвращаете ущерб для окружающей среды и здоровья людей, который возможен в случае ненадлежащего обращения. Более подробную информацию о пунктах приема и утилизации данного продукта можно получить в местных муниципальных органах или на предприятии по вывозу бытового мусора.
- При обнаружении неисправности устройства следует немедленно обратиться в авторизованный сервисный центр или утилизировать устройство.

Дополнительная информация

Изготовитель: Фошань Шуньдэ Браво Электрик Ко., Лтд.

Зд. А, №1, пр-т Шилун, промпарк Шилун, д. Синьтан, ул. Луныцзяо, р-н Шуньдэ, г. Фошань, пров. Гуандун, Китай.

Manufacturer: Foshan Shunde Bravo Electric Co., Ltd.

Building A, No.1, Shilong Avenue, Shilong Industrial Park, Xintang Village, Lunjiao Street, Shunde District, Foshan City, Gungdong Province, P.R.China.

Сделано в Китае.

Импортер в России / уполномоченное изготовителем лицо: ООО «Атлас».

690068, Россия, Приморский край, г. Владивосток, проспект 100-летия Владивостока, дом 155, корпус 3, офис 5.

Адрес электронной почты: atlas.llc@mail.dlogistix.com.

Товар соответствует требованиям ТР ТС (ЕАЭС).

Внешний вид устройства и его характеристики могут подвергаться изменениям без предварительного уведомления. Комплектация устройства может меняться без предварительного уведомления.



Товар изготовлен (мм.гггг) : _____ V.2

Гарантийный талон

SN/IMEI: _____

Дата постановки на гарантию: _____

Производитель гарантирует бесперебойную работу устройства в течение всего гарантийного срока, а также отсутствие дефектов в материалах и сборке. Гарантийный период исчисляется с момента приобретения изделия и распространяется только на новые продукты.

В гарантийное обслуживание входит бесплатный ремонт или замена элементов, вышедших из строя не по вине потребителя в течение гарантийного срока при условии эксплуатации изделия согласно руководству пользователя. Ремонт или замена элементов производится на территории уполномоченных сервисных центров.

Срок гарантии: 12 мес.

Срок эксплуатации: 36 мес.

Актуальный список сервисных центров по адресу:

<https://www.dns-shop.ru/service-center/>

Гарантийные обязательства и бесплатное сервисное обслуживание не распространяются на перечисленные ниже принадлежности, входящие в комплектность товара, если их замена не связана с разборкой изделия:

- Элементы питания (батарейки) для ПДУ (Пульт дистанционного управления).
- Соединительные кабели, антенны и переходники для них, наушники, микрофоны, устройства «HANDS-FREE»; носители информации различных типов, программное обеспечение (ПО) и драйверы, поставляемые в комплекте (включая, но не ограничиваясь ПО, предустановленным на накопитель на жестких магнитных дисках изделия), внешние устройства ввода-вывода и манипуляторы.
- Чехлы, сумки, ремни, шнуры для переноски, монтажные приспособления, инструменты, документацию, прилагаемую к изделию.
- Расходные материалы и детали, подвергающиеся естественному износу.



Производитель не несет гарантийных обязательств в следующих случаях:

- Истек Гарантийный срок.
- Если изделие, предназначенное для личных (бытовых, семейных) нужд, использовалось для осуществления предпринимательской деятельности, а также в иных целях, не соответствующих его прямому назначению.
- Производитель не несет ответственности за возможный материальный, моральный и иной вред, понесенный владельцем изделия и/или третьими лицами, вследствие нарушения требований руководства пользователя при использовании, несоблюдения рекомендаций по установке и обслуживанию изделия, правил подключения (короткие замыкания, возникшие также в результате воздействия несоответствующего сетевого напряжения, как на само изделие, так и на изделия, сопряженные с ним), хранении и транспортировки изделия.
- Все случаи механического повреждения: сколы, трещины, деформации, следы ударов, вмятины, замятия и др., полученные в процессе эксплуатации изделия.
- Имеются следы сторонней модификации, несанкционированного ремонта лицами, не уполномоченными для проведения таких работ. Если дефект вызван изменением конструкции или схемы изделия, подключением внешних устройств, не предусмотренных Производителем, использованием устройства, не имеющего сертификата соответствия согласно местному законодательству.
- Если дефект изделия вызван действием непреодолимой силы (природных стихий, пожаров, наводнений, землетрясений, бытовых факторов и прочих ситуаций, не зависящих от Производителя), либо действиями третьих лиц, которые Производитель не мог предвидеть.
- Дефект вызван попаданием внутрь изделия посторонних предметов, инородных тел, веществ, жидкостей, насекомых или животных, воздействием агрессивных сред, высокой влажности, высоких температур, которые привели к полному или частичному выходу из строя изделия.
- Отсутствует или не соответствует идентификация изделия (серийный номер). Если повреждения (недостатки) вызваны воздействием вредоносного программного обеспечения; установкой, сменой или удалением паролей (кодов), приведшим к отсутствию доступа к программным ресурсам изделия, без возможности их сброса/восстановления, ввиду отсутствия предоставления данной услуги поставщиком ПО.
- Если дефекты работы вызваны несоответствием стандартам или техническим регламентам питающих, кабельных, телекоммуникационных сетей, мощности радиосигнала, в том числе из-за особенностей рельефа и других подобных внешних факторов, использования изделия на границе или вне зоны действия сети.
- Если повреждения вызваны использованием нестандартных (неоригинальных) и/или некачественных (поврежденных) расходных материалов, принадлежностей, запасных частей, элементов питания, носителей информации различных типов (включая CD, DVD диски, карты памяти, SIM-карты, картриджи).
- Если недостатки вызваны получением, установкой и использованием несовместимого контента (мелодии, графика, видео и другие файлы, приложения Java и подобные им программы).
- На ущерб, причиненный другому оборудованию, работающему в сопряжении с данным изделием.



СВИДЕТЕЛЬСТВО ОБ УСТАНОВКЕ

Товар получил, претензий к внешнему виду не имею.

(Ф.И.О., подпись потребителя)

С условиями Гарантийных обязательств ознакомлен и согласен.

(Ф.И.О., подпись потребителя)

Адрес места осуществления деятельности по изготовлению (производству) продукции: Фошань Шуньдэ Браво Электрик Ко., Лтд Зд. А, №1, пр-т Шилун, промпарк Шилун, д. Синьтан, ул. Луныцзяо, р-н Шуньдэ, г. Фошань, пров. Гуандун, Китай.

Данные об установке

Заполняется специалистом, осуществлявшим подключение (установку).

| Дата подключения (установки) | Ф.И.О. специалиста, осуществлявшего подключение (установку) | Подпись специалиста, осуществлявшего подключение (установку) | Название организации осуществлявшей подключение (установку) | Номер документа, подтверждающего подключение (установку) |
|------------------------------|---|--|---|--|
| | | | | |



