

Пайдалану бойынша нұсқаулық

Электр шәйнек
ЕК-10DWC

DEXP

Құрметті сатып алушы!

Біздің өнімді таңдағаныңыз үшін алғыс айтамыз.

Біз Сізге сапалы, функционалды және жоғары талаптарға сәйкес әзірленген және жасалған өнімдер мен құрылғыларды ұсынуға қуаныштымыз. Пайдалануды бастамас бұрын, Сіздің қауіпсіздігіңізге қатысты маңызды ақпаратты, сондай-ақ өнімді дұрыс пайдалану және оған күтім жасау бойынша ұсыныстарды қамтитын осы нұсқаулықты мұқият оқып шығыңыз. Осы нұсқаулықтың сақталуына назар аударыңыз және оны өнімді одан әрі пайдалану кезінде анықтамалық материал ретінде пайдаланыңыз.

Құрылғы мақсаты

Шәйнек тұрмыстық жағдайда суды жылытуға арналған.

Сақтық шаралары

- Құрылғыны қуат көзіне қоспас бұрын, үйдегі электр жүйесінің кернеуі техникалық сипаттамаларға сәйкес келетініне көз жеткізіңіз.
- Қуат сымының үстелдің шетінен майыспауын немесе ыстық беттерге немесе өткір заттарға тиіп кетпеуіне көз жеткізіңіз. Артық сымды платформадағы арнайы сақтау аймағына ораңыз.
- Құрылғыны тегіс, тұрақты бетке қойыңыз. Құрылғыны жылу көздеріне (жылытқыштар, радиаторлар және т.б.), ыстық беттерге (электр немесе газ плиталары) жақын қоймаңыз.
- Шәйнекті сусыз немесе жеткіліксіз сумен қоспаңыз.
- Құрылғы коммерциялық мақсатта пайдалануға арналмаған.
- Бұл құрылғы балалардың немесе физикалық, сенсорлық немесе ақыл-ой қабілеттері шектеулі адамдардың қауіпсіздігіне жауапты біреудің қадағалауынсыз пайдалануына арналмаған. Балаларға құрылғымен ойнауға рұқсат бермеңіз.
- Электр тогының соғу қаупін азайту үшін құрылғыны, сымды, суға немесе басқа сұйықтықтарға батырмаңыз.
- Будан күйіп қалмас үшін құрылғыны ұстаған кезде абай болыңыз.
- Құрылғының кейбір бөліктері жұмыс кезінде қатты қызады. Құрылғының тұтқасын қолыңызбен ыстық беттерге ұстамаңыз;
- Шәйнекті тек түпнұсқа платформасымен пайдаланыңыз.
- Ыстық су шәйнегін жылжитқанда абай болыңыз.
- Құрылғыны тек мақсаты бойынша пайдалануға болады және ол өнеркәсіптік пайдалануға арналмаған;
- Жарақат алмау немесе құрылғыны зақымдамау үшін өндіруші ұсынбаған керек-жарақтарды пайдаланбаңыз.
- Құрылғыны пайдаланбаған кезде және тазалау алдында электр желісінен ажыратыңыз.
- Шәйнекті қоспас бұрын қақпақтың жабық екеніне көз жеткізіңіз. Суды ешқашан қақпағы ашық күйде қыздырмаңыз.
- Шәйнекке көбірек су құймаңыз, қайнаған кезде су төгілуі мүмкін. Су деңгейі максималды деңгейден аспайтынына көз жеткізіңіз.

- Құрылғыны зақымдалған қуат сымы немесе ашасы бар қолданбаңыз. Қуат сымын ауыстыру үшін уәкілетті қызмет көрсету орталығына хабарласыңыз.
- Құрылғыны өзіңіз жөндеуге тырыспаңыз. Құрылғының жұмысында қандай да бір ақауларды байқасаңыз, оны пайдалануды дереу тоқтатып, уәкілетті қызмет көрсету орталығына хабарласыңыз. Біліктілігі жоқ адам жүргізген жөндеу пайдаланушы үшін аса қауіпті жағдайларға әкелуі мүмкін.
- Шәйнекті балалардың айналасында қолданғанда абай болыңыз және мұқият болыңыз.
- Құрылғы судан басқа сұйықтықты қайнатуға арналмаған.
- Құрылғының қуат тұтынуына есептелген және жерге қосылған ұзартқыш сымды пайдаланыңыз.
- Құрылғының саңылауларына ешбір затты салмаңыз.
- Құрылғыны сыртта пайдаланбаңыз.
- Құрылғыны қуат көзінен ажыратқанда, ашаны қолыңызбен ұстаңыз және қуат сымынан тартпаңыз.
- Жұмыс істейтін құрылғыны жанғыш немесе жарылғыш заттардың жанына қоймаңыз.

Техникалық сипаттамалары

- Үлгісі: EK-10DWC.
- Сауда белгісі: DEXP.
- Қуат параметрлері: 220–240 В ~ 50 Гц.
- Қуаты: 1950 Вт.
- Көлемі: 1,7 л.
- Корпус материалы: болат, пластик.
- Сымды бекіту түрі: Y.
- Электр тогының соғуынан қорғаныс класы: I.
- Ылғалдан қорғау дәрежесі: IPX0.
- Қуат сымының ұзындығы: 0,75 м.
- Қолдану аясы: тұрмыстық.

Жинақталым

- Электр шәйнек.
- Жылыту негізі.
- Пайдалану бойынша нұсқаулық.

Құрылғы схемасы

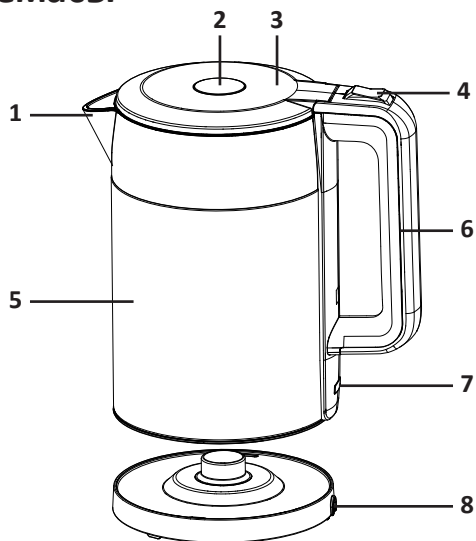

1. Мұрын.
2. Қақпақты ашу түймесі.
3. Қақпақ.
4. Қуат түймесі.
5. Жақтау.
6. Тұтқа.
7. Жұмыс көрсеткіші.
8. Жылыту негізі.

Бірінші қолданар алдында

1. Тұғырды тегіс және тұрақты бетке қойып, қуат көзіне қосыңыз.
2. Қақпақты ашыңыз, шәйнекке «MAX» сызығына дейін су құйыңыз және қақпақты жабыңыз. Оның тығыз жабылғанына көз жеткізіңіз.
3. Шәйнекті тұғырға қойыңыз. Оның мықтап орнатылғанына көз жеткізіңіз.
4. Қыздыруды бастау үшін қуат түймесін басыңыз.
5. Қайнау температурасына жеткенде қуат түймесі автоматты түрде бастапқы орнына оралады және шәйнек өшеді.
6. Шәйнекті тұғырдан алып, суды төгіп тастаңыз.
7. Жоғарыдағы қадамдарды тағы 1–2 рет қайталаңыз.

Ескертпелер:

- Қайнаған кезде су төгілмеуі үшін максималды белгіден асырмаңыз.
- Қуат түймесі ештеңемен бітеліп қалмағанына көз жеткізіңіз, әйтпесе шәйнек өшпейді, бұл құрылғыны зақымдауы мүмкін.
- Күйіп қалмас үшін шәйнектен су құйғанда абай болыңыз.
- Су қайнап жатқанда қақпақты ашпаңыз.
- Күйіп қалмас үшін шәйнекті және қақпақты бу қолыңызға қарай бағыттайтындай қоймаңыз.

Пайдаланушы нұсқаулығы

1. Құрылғыны тегіс және тұрақты бетке қойыңыз.
2. Қақпақты ашу түймесін басу арқылы шәйнекті ашыңыз.
3. Шәйнекке суды максималды сызықтан асырмай ең аз сызықтан жоғары толтырыңыз.
4. Қақпақты жабыңыз. Шәйнекті қыздыру негізіне қойыңыз. Шәйнектің негізде тұрақты екеніне көз жеткізіңіз.

Ескертпелер:

- қайнаған кезде су төгілмеуі үшін максималды белгіден асырмаңыз;
 - электр розеткасына қоспас бұрын қақпақтың мықтап жабылғанына көз жеткізіңіз.
5. Қуат сымын электр розеткасына қосыңыз.
 6. Жылытуды бастау үшін шәйнектің қуат түймесін басыңыз. Жұмыс индикаторы жанады.
 7. Су қайнау температурасына жеткенде қуат түймесі автоматты түрде «0» күйіне оралады. Су қайнап жатқан кезде қуат түймесін кез келген уақытта басу арқылы жұмысты тоқтатуға болады. Суды қайтадан қайнатқыңыз келсе, шәйнекті қайта қосу үшін қуат түймесін басыңыз.

Назар аударыңыз: қуат түймесі блокталмағанын және қақпақтың сенімді жабылғанын тексеріңіз. Бұл шарттар орындалмаса, шәйнек өшпейді..

8. Шәйнекті қыздыру негізінен көтеріп, қажетті ыдысқа су құйыңыз.
9. Өшірілген кезде шәйнекті қыздыру негізіне сақтауға болады.

Назар аударыңыз:

- Қыздыру элементінің беті қайнағаннан кейін жылуды сақтай алады.
- Ыстық суға күйіп қалмас үшін шәйнектен су құйғанда абай болыңыз.
- Қайнап жатқанда қақпақты ашпаңыз, бу тұтқадан алыс бағытталатындай етіп орналастырыңыз.
- Қолданғаннан кейін құрылғыны желіден ажыратыңыз.

Қайнаудан қорғау функциясы

Құрылғыны сумен толтырмай қоссаңыз, қайнату процесі автоматты түрде тоқтатылады. Бұл жағдайда шәйнекті розеткадан ажыратыңыз. Қайта пайдалану үшін оны сумен толтырмас бұрын құрылғыны суытыңыз.

Қызмет көрсету және күтім

- Құрылғыны розеткадан ажыратып, оны тазаламас бұрын толық суытыңыз.
- Ешқашан құрылғыны, қуат сымын немесе суға немесе басқа сұйықтықтарға батырмаңыз.
- Құрылғы корпусын бейтарап тазартқышы бар жұмсақ дымқыл шүберекпен тазалаңыз. Құрылғыны тазалау үшін ешқашан химиялық заттарды, абразивтерді, болатты немесе ағашты пайдаланбаңыз.
- Шәйнектің сүзгісін жүйелі түрде тазалаңыз. Сүзгіні тазалауды жеңілдету үшін оны құрылғыдан алыңыз.
- Құрылғыны құрғақ, қараңғы жерде сақтаңыз.

Қақтан тазалау

Кран суындағы қоспалардың көп мөлшері шәйнектің металл бөліктерінде қақтардың пайда болуына ықпал етеді. Масштабтан құтылу үшін:

- Шәйнекке 3 кесе (1 кесе \approx 240 мл) ақ сірке суын құйыңыз, шәйнектің түбі алынған ерітіндімен толығымен жабылатындай су қосыңыз. Шәйнекте ерітіндіні түні бойы қалдырыңыз. Ерітіндіні төгіп, шәйнекке таза су құйып, қайнатыңыз. Сірке суының иісі кеткенше осы қадамды қайталаңыз. Жұмсақ, дымқыл шүберекпен шүмегіндегі қалған шөгінділерді алып тастаңыз.
- Арнайы тазалау құралдарын пайдаланыңыз және пакет нұсқауларын орындаңыз.

Монтаждау, сақтау, тасымалдау (тасу), өткізу және кәдеге жарату ережелері мен шарттары

- Құрылғы қандай да болмасын монтаждауды немесе бекітуді талап етпейді.
- Құрылғыны қаптамада, өндірушінің және тұтынушының жылытылатын үй-жайларында ауаның 5 және 40 °C аралығындағы температурада және ауаның 80%-дан аспайтын салыстырмалы ылғалдылығында сақтау керек. Үй-жайда жемірілуді тудыратын жегі қоспалар (қышқылдардың, сілтілердің булары) болмауы тиіс.
- Құрылғының тасымалдануы құрғақ ортада жүзеге асырылуы тиіс.
- Құрылғы ұқыпты өңдеуді талап етеді, оны шаң, кір, соққы, ылғал, от және т.б. әсерінен қорғаңыз.
- Құрылғыны сату жергілікті заңнамасына сәйкес жүргізілуі керек.
- Бұйымның қызмет ету мерзімі аяқталғаннан кейін оны қарапайым тұрмыстық қоқыспен бірге тастауға болмайды. Оның орнына, ол федералды немесе жергілікті заңнамаға сәйкес қайта өңдеу және қайта өңдеу үшін электрлік және электронды жабдықты тиісті қабылдау бекетіне қайта өңдеуге жіберіледі. Осы бұйымды дұрыс жоюды қамтамасыз ете отырып, сіз табиғи ресурстарды үнемдеуге және қоршаған ортаға және адамдардың денсаулығына зиян келтірмеуге көмектесесіз. Бұл бұйымды қабылдау және жою бекеттері туралы қосымша ақпаратты жергілікті муниципалды органдардан немесе тұрмыстық қалдықтарды шығаратын кәсіпорыннан алуға болады.
- Құрылғының ақаулығы анықталған жағдайда, тез арада авторландырылған сервистік орталыққа хабарласу немесе құрылғыны кәдеге жарату керек.

Қосымша ақпарат

Өндіруші: ФОШАНЬ ГРИЛТ ЭППЛАЙЕНС КО., ЛТД.

Иньхэ өнеркәсіптік аймағы, Даньцзао, Наньхай ауданы, Фошань қ., Гуандун пров., Қытай.

Өндіруші филиалы: Цзянсу Грелайд Пьюэ Уотэ Тэкнолоджи Ко., Лтд. Гуанчжоу №599 тас жолы, Хуайинь ауд., Хуайань қ., Цзянсу пров., Қытай.

Қытайда жасалған.

Импортер / юр. лицо, принимающее претензии в Республике Казахстан: ТОО «ДНС КАЗАХСТАН», г. Астана, р-н Сарыарқа, пр-т Сарыарқа, зд. 12, Республика Казахстан.

Импорттаушы / Қазақстан Республикасында талаптар қабылдайтын заңды тұлға: «DNS QAZAQSTAN (ДНС КАЗАХСТАН)» ЖШС, Астана қ-ы, Сарыарқа ауданы, Сарыарқа д-лы, 12 ғ-т, Қазақстан Республикасы.

Адрес электронной почты / электронды пошта мекен-жайы: info@dns-shop.kz

Тауар КО ТР (ЕАЭО) талаптарына сәйкес келеді.

Өнімнің сапасын жақсарту үшін ерекшеліктер, өнім туралы ақпарат және оның сыртқы түрі пайдаланушыға алдын ала ескертусіз өзгертілуі мүмкін.



Өндіріс күні пайдаланушы нұсқаулығының орыс тіліндегі нұсқасында көрсетілген. V.1

Кепілдік талоны

SN/IMEI: _____

Кепілдікке қойылған күні: _____

Өндіруші бүкіл кепілдік мерзімі ішінде құрылғының үздіксіз жұмыс істеуіне, сондай-ақ материалдар мен жинақтарда ақаулардың болмауына кепілдік береді. Кепілдік кезеңі бұйымды сатып алған сәттен басталады және тек қана жаңа өнімдерге қолданылады.

Кепілдік қызмет көрсетуге пайдаланушы нұсқаулығына сәйкес бұйымды пайдалану шартымен кепілдік мерзімі ішінде тұтынушының кесірінен істен шықпаған элементтерді тегін жөндеу немесе ауыстыру кіреді. Элементтерді жөндеу немесе ауыстыру уәкілетті сервистік орталықтардың аумағында жүргізіледі.

Кепілдік мерзімі: 18 ай.

Пайдалану мерзімі: 36 ай.

Сервистік орталықтардың өзекті тізімі келесі мекенжай бойынша:

<https://www.dns-shop.kz/service-center/>

Кепілдік міндеттемелер және тегін сервистік қызмет көрсету, егер оларды ауыстыру бұйымды бөлшектеуге байланысты болмаса, тауардың жиынтықтылығына кіретін, төменде аталған керек-жарақтарға қолданылмайды:

- ҚБП (Қашықтан басқару пультіне) арналған қуат элементтері (батареялар).
- Жалғағыш кәбілдер, антенналар және оларға арналған жалғастырғыш тетіктер, құлаққаптар, микрофондар, «HANDS-FREE» құрылғылары; жиынтықта жеткізілетін әртүрлі типтегі ақпарат тасымалдағыштар, бағдарламалық құрал (БҚ) және драйверлер (бұйымның қатты магниттік дискілердегі жинақтағышқа алдын ала орнатылған БҚ-ны қоса алғанда, бірақ онымен шектелмей), сыртқы енгізу-шығару құрылғылары және манипуляторлар.
- Қаптар, сөмкелер, белдіктер, тасымалдауға арналған баулар, монтаждық керек-жарақтар, құрал-саймандар, бұйымға қоса берілетін құжаттама.
- Табиғи тозуға ұшырайтын шығын материалдары мен бөлшектер.



Өндіруші келесі жағдайларда кепілдік міндеттемелерге ие болмайды:

- Кепілдік мерзімі аяқталды.
- Егер жеке (тұрмыстық, отбасылық) қажеттіліктерге арналған бұйым кәсіпкерлік қызметті жүзеге асыру үшін, сондай-ақ оның тікелей міндетіне сәйкес келмейтін басқа мақсаттарда пайдаланылған болса.
- Өндіруші бұйымды пайдалану кезінде пайдаланушы нұсқаулығының талаптарын бұзу, бұйымды орнату және оған қызмет көрсету жөніндегі ұсынымдарды, қосу ережелерін (бұйымның өзіне де, онымен байланысты бұйымдарға да сәйкес келмейтін желілік кернеудің әсері нәтижесінде туындаған қысқа тұйықталулар), бұйымды сақтау және тасымалдау кезінде өнім иесі және/немесе үшінші тұлғалар шеккен ықтимал материалдық, моральдық және өзге де зиян үшін жауапты болмайды.
- Механикалық зақымданудың барлық жағдайлары: өнімді пайдалану кезінде алынған сызаттар, жарықтар, деформациялар, соққы іздері, майысулар, кептелістер және т.б.
- Түрлендірулерді, рұқсат етілмеген жөндеулерді осындай жұмыстарды жүргізуге уәкілетті емес адамдар жүргізген жағдайлар. Егер ақаулық конструкцияны немесе бұйымның схемасын өзгерту, Өндіруші қарастырмаған сыртқы құрылғыларды қосу, Қазақстан Республикасының заңнамасына сай сәйкестік сертификаты жоқ құрылғыны пайдалану салдарынан туындаған болса.
- Егер бұйымның ақауы еңсерілмейтін күштің әсерінен (табиғи элементтер, өрт, су тасқыны, жер сілкінісі, тұрмыстық факторлар және Өндірушіге тәуелді емес басқа жағдайлар) немесе Өндіруші болжай алмаған үшінші тұлғалардың әрекеттерінен туындаса. Бұйымның толық немесе ішінара істен шығуына алып келген бұйымның ішіне бөгде заттардың, өзге денелердің, заттектердің, сұйықтықтардың, жәндіктердің немесе жануарлардың түсуінен, агрессивті ортаның әсерінен, жоғары ылғалдылықтан, жоғары температуралардан туындаған ақау.
- Бұйымды сәйкестендіру (сериялық нөмірі) жоқ немесе сәйкес келмейді. Егер зақымданулар (кемшіліктер) зиянды бағдарламалық қамтаманың; БҚ ұсынушысының осы қызметті ұсынбауына байланысты мүмкіндігінсіз бұйымның бағдарламалық ресурстарына қолжетімділіктің болмауына әкеп соққан құпиясөздерді (кодтарды) оларды жинау/қалпына келтіру мүмкіндігінсіз орнату, ауыстыру немесе жою әсерінен туындаса.
- Егер жұмыстың ақаулықтары қуат беруші, кәбілдік, телекоммуникациялық желілердің, радиосигнал қуатының стандарттарға немесе техникалық регламенттеріне сәйкес келмеуінен, оның ішінде бедер ерекшеліктерінен және басқа да осыған ұқсас сыртқы факторлардан, бұйымның желі әрекет ететін шекарада немесе аймақтан тыс жерде пайдаланылуынан туындаған болса.
- Егер зақымданулар стандартты емес (түпнұсқалық емес) және/немесе сапасыз (зақымданған) шығыс материалдарын, керек-жарақтарды, қосалқы бөлшектерді, қуат беру элементтерін, әртүрлі үлгідегі ақпарат тасымалдағыштарды (CD, DVD дискілерді, жад карталарын, SIM карталарын, картридждерді қоса алғанда) пайдаланудан туындаса.
- Егер кемшіліктер үйлесімсіз контентті (әуендерді, графиканы, бейне және басқа файлдарды, Java қосымшаларын және оларға ұқсас бағдарламаларды) алуға, орнатуға және пайдалануға байланысты туындаған болса.
- Осы бұйыммен жанасып жұмыс істейтін басқа жабдыққа келтірілген залалға.



