

Пайдалану бойынша нұсқаулық

Электр шәйнек
ЕК-GBM02

DEXP

Құрметті сатып алушы!

Біздің өнімді таңдағаныңыз үшін алғыс айтамыз.

Біз Сізге сапалы, функционалды және жоғары талаптарға сәйкес әзірленген және жасалған өнімдер мен құрылғыларды ұсынуға қуаныштымыз. Пайдалануды бастамас бұрын, Сіздің қауіпсіздігіңізге қатысты маңызды ақпаратты, сондай-ақ өнімді дұрыс пайдалану және оған күтім жасау бойынша ұсыныстарды қамтитын осы нұсқаулықты мұқият оқып шығыңыз. Осы нұсқаулықтың сақталуына назар аударыңыз және оны өнімді одан әрі пайдалану кезінде анықтамалық материал ретінде пайдаланыңыз.

Құрылғы мақсаты

Электр шайнек тұрмыстық жағдайда суды жылытуға арналған.

Сақтық шаралары

- Осы нұсқаулықты мұқият оқып шығыңыз және оны болашақта анықтама үшін сақтап қойыңыз.
- Құрылғыны сыртта пайдаланбаңыз.
- Құрылғыны тек мақсаты бойынша пайдаланыңыз. Пайдалану, күту және техникалық қызмет көрсету осы нұсқаулыққа сәйкес қатаң түрде орындалуы керек.
- Бұл құрылғы балалардың немесе физикалық, сенсорлық немесе ақыл-ой қабілеттері шектеулі адамдардың қауіпсіздігіне жауапты адамның қадағалауынсыз пайдалануына арналмаған. Балаларға құрылғымен ойнауға рұқсат бермеңіз.
- Құрылғыны өзіңіз бөлшектеуге немесе жөндеуге әрекеттенбеңіз: бұл кепілдік қызмет көрсету құқығынан айыруы мүмкін. Құрылғыда қандай да бір ақауларды тапсаңыз, уәкілетті қызмет көрсету орталығына хабарласыңыз.
- Қуат сымының зақымдалмағанына көз жеткізу үшін оны жүйелі түрде тексеріңіз. Қуат сымы зақымдалған болса, құрылғыны пайдаланбаңыз. Өкілетті қызмет көрсету орталығына хабарласыңыз.
- Құрылғыны қуат көзіне қоспас бұрын, желіңіздің параметрлері құрылғының техникалық сипаттамаларына сәйкес келетініне көз жеткізіңіз.
- Құрылғыны тек жерге қосылған розеткаға қосыңыз. Әрқашан ашаның розеткаға дұрыс қосылғанына көз жеткізіңіз.
- Құрылғыны ешқашан сыртқы таймерге немесе қашықтан басқару жүйесіне қоспаңыз.
- Кез келген ақаулар туындаған жағдайда, сондай-ақ тазалау, жылжыту алдында және пайдаланудан кейін құрылғыны желіден ажырату керек.
- Өрттің алдын алу үшін құрылғының айналасында жылуды тарату үшін жеткілікті орын болуын қамтамасыз етіңіз. Құрылғыны жаппаңыз немесе жанғыш материалдардың жанына қоймаңыз.
- Құрылғының, қуат сымының немесе ашаның ыстық заттарға тиюіне жол бермеңіз.

- Құрылғыны ылғалдылығы жоғары жерлерде пайдаланбаңыз және құрылғының кез келген бөліктеріне су немесе басқа сұйықтық әсер етпейтініне көз жеткізіңіз. Құрылғыны дымқыл қолмен ұстамаңыз немесе оны суға немесе басқа сұйықтықтарға батырмаңыз.
- Құрылғыны тұрақты және тегіс жерге қойыңыз.
- Қуат сымының үстелдің шетінен салбырап тұруына жол бермеңіз.
- Тек қаптамаға кіретін тұғырды пайдаланыңыз. Стендті басқа мақсаттарда пайдаланбаңыз.
- Құрылғыны сумен толтырмайынша қоспаңыз.
- Құрылғыны тек суды қайнату немесе жылыту үшін пайдаланыңыз. Оны басқа сұйықтықтармен толтырмаңыз.
- Құрылғының кейбір бөліктері қызып кетуі мүмкін. Күйіп қалмас үшін оларға қол тигізбеңіз. Ыстық суды абайсыз пайдалану да ауыр күйікке әкелуі мүмкін.
- Құрылғы суға түсіп қалса, оны дереу розеткадан ажыратыңыз және оны қайта пайдаланбаңыз.
- Құрылғыны пайдалану кезінде қақпақ мықтап жабылуы керек.
- Су әлі қайнап жатқанда қақпақты ешқашан ашпаңыз.

Құрылғы схемасы

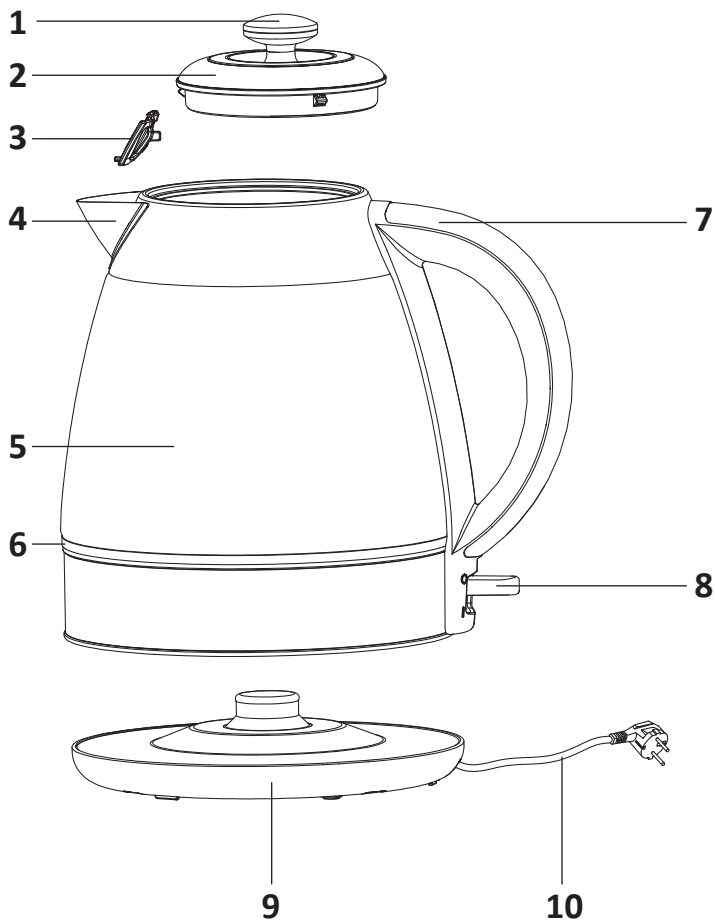

1. Қақпақ тұтқасы.
2. Қақпақ.
3. Сүзгі.
4. Мұрын.
5. Шыны корпус.
6. Құрылғы жұмысының көрсеткіші.
7. Шәйнектің тұтқасы.
8. Қуат түймесі.
9. Тұғыр.
10. Қуат кәбілі.

Пайдаланушы нұсқаулығы

Бірінші қолданар алдында

- Шәйнекке «МАХ» сызығына дейін су құйыңыз, суды қайнатып, төгіп тастаңыз. Процедураны екі рет қайталаңыз.
- Сондай-ақ суға сірке суын немесе арнайы қақтан кетіруге арналған құралдарды қосуға болады.

Пайдалану

1. Шәйнекті шүмегіңізді өзіңізге қаратып бұраңыз.
2. Тұтқаны жоғары тарту арқылы қақпақты ашыңыз.
3. Шәйнекке көлемі кемінде 0,5 литр және 1,7 литрден аспайтын суық су құйыңыз. Ыстық су шашырап кетпес үшін құрылғыны ешқашан «МАХ» сызығынан жоғары толтырмаңыз. Судың тұғырға түсуіне жол бермеу үшін абай болыңыз.
4. Шәйнекті тұғырға қойып, ашаны розеткаға қосыңыз. Қуат түймесін басыңыз. Корпус ішіндегі индикатор көк түспен жанады және су қыза бастайды.
5. Құрылғы су қайнағаннан кейін бірнеше секундтан кейін автоматты түрде өшеді. Көрсеткіш өшеді.
6. Шәйнекті тұтқасынан ұстап тұрып алыңыз да, суды төгіңіз. Ашаны розеткадан шығарыңыз.

Ескерту:

- Құрылғы қызып кетуден қорғаумен жабдықталған. Шәйнекке жеткілікті су толтырылмаса, ол автоматты түрде өшеді. Қайта қолданар алдында оны кем дегенде 10 минут суытыңыз.
- Суды қайнатпай қыздырғыңыз келсе, өзіңізге ыңғайлы кез келген уақытта қуат түймесін басу арқылы шәйнекті өшіруге болады.

Қызмет көрсету және күтім

- Тазалау алдында құрылғының желіден ажыратылғанына және толығымен салқындағанына көз жеткізіңіз.
- Құрылғыны ешқашан суға батырмаңыз немесе оны тазалау үшін ыдыс жуғышты пайдаланбаңыз.
- Құрылғыны тазалау үшін ешқашан агрессивті жуғыш заттарды, абразивті тазалағыштарды немесе өткір заттарды (мысалы, пышақтар немесе қатты щеткалар) пайдаланбаңыз.
- Корпусты дымқыл шүберекпен сүртіңіз.
- Құрылғының ішін дымқыл шүберекпен және аздап ас содасымен тазалаңыз. Тазалап болған соң шәйнектің ішін жақсылап шайыңыз.

Қақтан тазалау

- Розеткадан ажыратыңыз және құрылғыны суытыңыз. Сүзгіні алып тастаңыз.
- Шәйнекке 100–150 мл 9% сірке суы мен судың ерітіндісін «МАХ» деңгейіне дейін құйып, ерітіндіні қайнатыңыз.
- Қайнағаннан кейін толтырылған шәйнекті 2 сағатқа қалдырыңыз.
- Ерітіндіні төгіп, шәйнекті «МАХ» деңгейіне дейін таза сумен толтырып, қайнатыңыз. Суды төгіп тастаңыз. Процедураны екі рет қайталаңыз.
- Құрылғыны қақтан тазалау үшін ешқашан аммиак немесе ұқсас өнімдерді қолданбаңыз. Олар сіздің денсаулығыңызға зиян тигізуі мүмкін. Тек су мен сірке суының ерітіндісін немесе дүкендерден сатып алуға болатын қақтан тазартатын арнайы өнімдерді пайдаланыңыз.

Техникалық сипаттамалары

- Сауда белгісі: DEXP.
- Үлгісі: EK-GBM02.
- Көлемі: 1,7 л.
- Қуаты: 2200 Вт.
- Қуат параметрлері: 220–240 В ~ 50 Гц.
- Электр тоғынан қорғау класы: I.
- Ылғалдан қорғау дәрежесі: IPX0.
- Сымды бекіту түрі: Y.
- Корпус материалы: шыны, болат.
- Қолдану аясы: тұрмыстық.

Жинақталым

- Құрылғы.
- Тұғыр.
- Пайдалану бойынша нұсқаулық.

Монтаждау, сақтау, тасымалдау (тасу), өткізу және кәдеге жарату ережелері мен шарттары

- Құрылғы қандай да болмасын монтаждауды немесе бекітуді талап етпейді.
- Құрылғыны қаптамада, өндірушінің және тұтынушының жылытылатын үй-жайларында ауаның 5 және 40 °С аралығындағы температурада және ауаның 80%-дан аспайтын салыстырмалы ылғалдылығында сақтау керек. Үй-жайда жемірілуді тудыратын жегі қоспалар (қышқылдардың, сілтілердің булары) болмауы тиіс.
- Құрылғының тасымалдануы құрғақ ортада жүзеге асырылуы тиіс.
- Құрылғы ұқыпты өңдеуді талап етеді, оны шаң, кір, соққы, ылғал, от және т.б. әсерінен қорғаңыз.
- Құрылғыны сату жергілікті заңнамасына сәйкес жүргізілуі керек.
- Бұйымның қызмет ету мерзімі аяқталғаннан кейін оны қарапайым тұрмыстық қоқыспен бірге тастауға болмайды. Оның орнына, ол федералды немесе жергілікті заңнамаға сәйкес қайта өңдеу және қайта өңдеу үшін электрлік және электронды жабдықты тиісті қабылдау бекетіне қайта өңдеуге жіберіледі. Осы бұйымды дұрыс жоюды қамтамасыз ете отырып, сіз табиғи ресурстарды үнемдеуге және қоршаған ортаға және адамдардың денсаулығына зиян келтірмеуге көмектесесіз. Бұл бұйымды қабылдау және жою бекеттері туралы қосымша ақпаратты жергілікті муниципалды органдардан немесе тұрмыстық қалдықтарды шығаратын кәсіпорыннан алуға болады.
- Құрылғының ақаулығы анықталған жағдайда, тез арада авторландырылған сервистік орталыққа хабарласу немесе құрылғыны кәдеге жарату керек.

Қосымша ақпарат

Өндіруші: Юйяо Сити Фуда Электроник Ко., Лтд.
78 Фэнъи тас жолы, Юйяо, Чжэцзян пров., Қытай.

Қытайда жасалған.

Импортер / юр. лицо, принимающее претензии в Республике Казахстан: ТОО «ДНС КАЗАХСТАН», г. Астана, р-н Сарыарқа, пр-т Сарыарқа, з.д. 12, Республика Казахстан.

Импорттаушы / Қазақстан Республикасында талаптар қабылдайтын заңды тұлға: «DNS QAZAQSTAN (ДНС КАЗАХСТАН)» ЖШС, Астана қ-ы, Сарыарқа ауданы, Сарыарқа д-лы, 12 Ғ-т, Қазақстан Республикасы.

Адрес электронной почты / электронды пошта мекен-жайы: info@dns-shop.kz

Тауар КО ТР (ЕАЭО) талаптарына сәйкес келеді.

Өнімнің сыртқы түрі, оның сипаттамалары мен жабдықтары пайдаланушыға алдын ала ескертусіз өзгертілуі мүмкін.

Құрылғының нақты интерфейсі осы нұсқаулықта көрсетілгеннен өзгеше болуы мүмкін.

Интернеттегі мекен-жайы: www.dexp.club



Өндіріс күні пайдаланушы нұсқаулығының орыс тіліндегі нұсқасында көрсетілген. v.1

Өндіруші келесі жағдайларда кепілдік міндеттемелерге ие болмайды:

- Кепілдік мерзімі аяқталды.
- Егер жеке (тұрмыстық, отбасылық) қажеттіліктерге арналған бұйым кәсіпкерлік қызметті жүзеге асыру үшін, сондай-ақ оның тікелей міндетіне сәйкес келмейтін басқа мақсаттарда пайдаланылған болса.
- Өндіруші бұйымды пайдалану кезінде пайдаланушы нұсқаулығының талаптарын бұзу, бұйымды орнату және оған қызмет көрсету жөніндегі ұсынымдарды, қосу ережелерін (бұйымның өзіне де, онымен байланысты бұйымдарға да сәйкес келмейтін желілік кернеудің әсері нәтижесінде туындаған қысқа тұйықталулар), бұйымды сақтау және тасымалдау кезінде өнім иесі және/немесе үшінші тұлғалар шектен ықтимал материалдық, моральдық және өзге де зиян үшін жауапты болмайды.
- Механикалық зақымданудың барлық жағдайлары: өнімді пайдалану кезінде алынған сызаттар, жарықтар, деформациялар, соққы іздері, майысулар, кептелістер және т.б.
- Түрлендірулерді, рұқсат етілмеген жөндеулерді осындай жұмыстарды жүргізуге уәкілетті емес адамдар жүргізген жағдайлар. Егер ақаулық конструкцияны немесе бұйымның схемасын өзгерту, Өндіруші қарастырмаған сыртқы құрылғыларды қосу, Қазақстан Республикасының заңнамасына сай сәйкестік сертификаты жоқ құрылғыны пайдалану салдарынан туындаған болса.
- Егер бұйымның ақауы еңсерілмейтін күштің әсерінен (табиғи элементтер, өрт, су тасқыны, жер сілкінісі, тұрмыстық факторлар және Өндірушіге тәуелді емес басқа жағдайлар) немесе Өндіруші болжай алмаған үшінші тұлғалардың әрекеттерінен туындаса. Бұйымның толық немесе ішінара істен шығуына алып келген бұйымның ішіне бөгде заттардың, өзге денелердің, заттектердің, сұйықтықтардың, жәндіктердің немесе жануарлардың түсуінен, агрессивті ортаның әсерінен, жоғары ылғалдылықтан, жоғары температуралардан туындаған ақау.
- Бұйымды сәйкестендіру (сериялық нөмірі) жоқ немесе сәйкес келмейді. Егер зақымданулар (кемшіліктер) зиянды бағдарламалық қамтаманың; БҚ ұсынушысының осы қызметті ұсынбауына байланысты мүмкіндігінсіз бұйымның бағдарламалық ресурстарына қолжетімділіктің болмауына әкеп соққан құпиясөздерді (кодтарды) оларды жинау/қалпына келтіру мүмкіндігінсіз орнату, ауыстыру немесе жою әсерінен туындаса.
- Егер жұмыстың ақаулықтары қуат беруші, кәбілдік, телекоммуникациялық желілердің, радиосигнал қуатының стандарттарға немесе техникалық регламенттеріне сәйкес келмеуінен, оның ішінде бедер ерекшеліктерінен және басқа да осыған ұқсас сыртқы факторлардан, бұйымның желі әрекет ететін шекарада немесе аймақтан тыс жерде пайдаланылуынан туындаған болса.
- Егер зақымданулар стандартты емес (түпнұсқалық емес) және/немесе сапасыз (зақымданған) шығыс материалдарын, керек-жарақтарды, қосалқы бөлшектерді, қуат беру элементтерін, әртүрлі үлгідегі ақпарат тасымалдағыштарды (CD, DVD дискілерді, жад карталарын, SIM карталарын, картридждерді қоса алғанда) пайдаланудан туындаса.
- Егер кемшіліктер үйлесімсіз контентті (әуендерді, графиканы, бейне және басқа файлдарды, Java қосымшаларын және оларға ұқсас бағдарламаларды) алуға, орнатуға және пайдалануға байланысты туындаған болса.
- Осы бұйыммен жанасып жұмыс істейтін басқа жабдыққа келтірілген залалға.



Кепілдік талоны

SN/IMEI: _____

Кепілдікке қойылған күні: _____

Өндіруші бүкіл кепілдік мерзімі ішінде құрылғының үздіксіз жұмыс істеуіне, сондай-ақ материалдар мен жинақтарда ақаулардың болмауына кепілдік береді. Кепілдік кезеңі бұйымды сатып алған сәттен басталады және тек қана жаңа өнімдерге қолданылады.

Кепілдік қызмет көрсетуге пайдаланушы нұсқаулығына сәйкес бұйымды пайдалану шартымен кепілдік мерзімі ішінде тұтынушының кесірінен істен шықпаған элементтерді тегін жөндеу немесе ауыстыру кіреді. Элементтерді жөндеу немесе ауыстыру уәкілетті сервистік орталықтардың аумағында жүргізіледі.

Кепілдік мерзімі: 18 ай.

Пайдалану мерзімі: 30 ай.

Сервистік орталықтардың өзекті тізімі келесі мекенжай бойынша:

<https://www.dns-shop.kz/service-center/>

Кепілдік міндеттемелер және тегін сервистік қызмет көрсету, егер оларды ауыстыру бұйымды бөлшектеуге байланысты болмаса, тауардың жиынтықтылығына кіретін, төменде аталған керек-жарақтарға қолданылмайды:

- ҚБП (Қашықтан басқару пультіне) арналған қуат элементтері (батареялар).
- Жалғағыш кәбілдер, антенналар және оларға арналған жалғастырғыш тетіктер, құлаққаптар, микрофондар, «HANDS-FREE» құрылғылары; жиынтықта жеткізілетін әртүрлі типтегі ақпарат тасымалдағыштар, бағдарламалық құрал (БҚ) және драйверлер (бұйымның қатты магниттік дискілердегі жинақтағышқа алдын ала орнатылған БҚ-ны қоса алғанда, бірақ онымен шектелмей), сыртқы енгізу-шығару құрылғылары және манипуляторлар.
- Қаптар, сөмкелер, белдіктер, тасымалдауға арналған баулар, монтаждық керек-жарақтар, құрал-саймандар, бұйымға қоса берілетін құжаттама.
- Табиғи тозуға ұшырайтын шығын материалдары мен бөлшектер.



