

Пайдалану бойынша нұсқаулық

Буқазан

FS-MP399

DEXP

Мазмұны

Құрылғы мақсаты	4
Сақтық шаралары	4
Құрылғы схемасы.....	5
Жинақталым.....	6
Пайдалануш бойынша нұсқаулық	6
Пайдалану бойынша кеңестер	6
Бірінші қолданар алдында	6
Пісіру процесі.....	7
Тамақты дайындау уақыты	7
Тазалау және күтім жасау.....	8
Техникалық сипаттамалары	8
Монтаждау, сақтау, тасымалдау (тасу), өткізу және кәдеге жарату ережелері мен шарттары	9
Қосымша ақпарат	10

Құрметті сатып алушы!

Біздің өнімді таңдағаныңыз үшін алғыс айтамыз.

Біз Сізге сапалы, функционалды және жоғары талаптарға сәйкес әзірленген және жасалған өнімдер мен құрылғыларды ұсынуға қуаныштымыз. Пайдалануды бастамас бұрын, Сіздің қауіпсіздігіңізге қатысты маңызды ақпаратты, сондай-ақ өнімді дұрыс пайдалану және оған күтім жасау бойынша ұсыныстарды қамтитын осы нұсқаулықты мұқият оқып шығыңыз. Осы Нұсқаулықтың сақталуына назар аударыңыз және оны өнімді одан әрі пайдалану кезінде анықтамалық материал ретінде пайдаланыңыз.

Құрылғы мақсаты

Буқазан бумен пісіруге арналған.

Сақтық шаралары

1. Құрылғыны қоспас бұрын, құрылғыда көрсетілген кернеу жергілікті қуат көзінің кернеуіне сәйкес келетініне көз жеткізіңіз.
2. Қуат сымның үстелдің шетінен қисайып кетуіне немесе ыстық беттерге тиюіне жол бермеңіз.
3. Құрылғыны сымнан тартпаңыз немесе жылжитпаңыз. Сымды құрылғының айналасына майыстырмаңыз немесе орамаңыз.
4. Құрылғыны және қуат сымын қыздыру элементтеріне, газ оттықтарына және т.б. жанына қоймаңыз.
5. Құрылғы құлап кетсе немесе құрылғыда немесе қуат сымында көрінетін зақым болса, оны пайдаланбаңыз. Өкілетті қызмет көрсету орталығына хабарласыңыз.
6. Электр тогының соғуын болдырмау үшін құрылғыны өзіңіз бөлшектемеңіз. Өкілетті қызмет көрсету орталығына хабарласыңыз.
7. Құрылғының резервуардағы сусыз жұмыс істеуіне ешқашан рұқсат бермеңіз, себебі бұл оны зақымдауы мүмкін.
8. Су ыдысына басқа сұйықтықтарды құймаңыз.
9. Құрылғы жұмыс істеп тұрған ыдысқа суық су құймаңыз. Оны 15 минутқа суытыңыз.
10. Ыстық бумен күйіп қалмас үшін құрылғыны ұстаған кезде абай болыңыз. Арнайы ілмектерді қолданыңыз.
11. Құрылғының жұмысы кезінде бетінің кейбір жерлері қызып кетуі мүмкін.
12. Құрылғы жұмыс істеп тұрғанда оны жылжитпаңыз.
13. «Техникалық сипаттамалар» тармағында көрсетілген құрылғының сыйымдылық шегін сақтаңыз.
14. Құралды ағын суға түсірмеңіз, оны толығымен суға батырмаңыз және құрылғыны толығымен тазалау үшін ешқашан ыдыс жуғышты пайдаланбаңыз.
15. Тазаламас бұрын құралды розеткадан ажыратып, суығанша күтіңіз.
16. Тек түпнұсқа керек-жарақтарды пайдаланыңыз.
17. Жұмыс кезінде құрылғыны қараусыз қалдырмаңыз. Сыртқы таймерлерді немесе қашықтан басқару жүйелерін пайдаланбаңыз.

18. Құрылғыны пайдаланғаннан кейін және тазалау кезінде әрқашан желіден ажыратыңыз.
19. Құрылғы балалардың және дене, сенсорлық немесе ақыл-ой қабілеті шектеулі адамдардың пайдалануына арналмаған, олардың қауіпсіздігіне жауапты адамдардың бақылауы жүзеге асырылатын жағдайлардан басқа. Балаларға құрылғымен ойнауға рұқсат бермеңіз.
20. Құрылғы коммерциялық мақсатта пайдалануға арналмаған. Құрылғыны тек мақсаты бойынша пайдаланыңыз.

Құрылғы схемасы

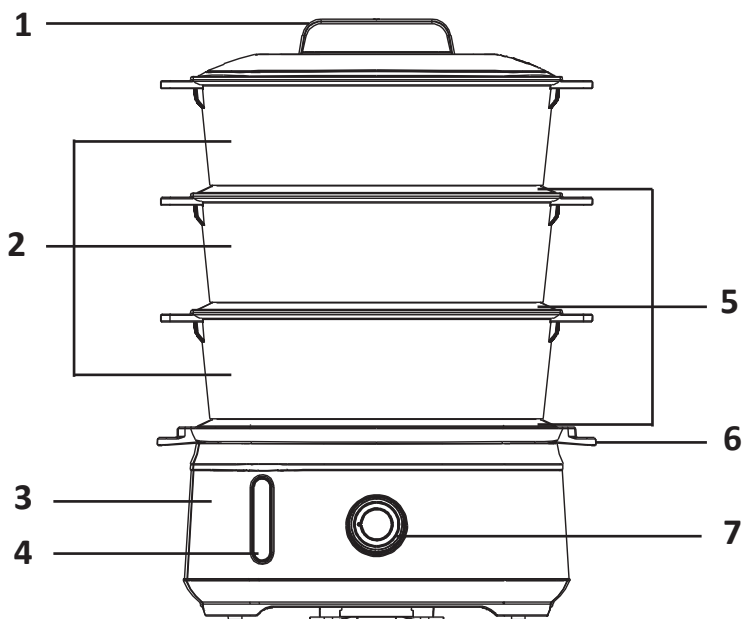

1. Тұтқасы бар қақпақ.
2. Бу ыдыстары.
3. Құрылғы корпусы (су ыдысымен).
4. Су деңгейінің индикаторы.
5. Жақтау ұстағыштары.
6. Конденсатты жинауға арналған науа.
7. Реттегіш.

Жинақталым

- Тұтқасы бар қақпақ.
- Бу ыдыстары — 3 дана.
- Су ыдысы.
- Жақтау ұстағыштары — 3 дана.
- Конденсатты жинауға арналған науа.
- Пайдалану бойынша нұсқаулық.

Пайдалану бойынша нұсқаулық

Пайдалану бойынша кеңестер

1. Құрылғыда көрсетілген пісіру уақыты тек анықтама үшін берілген. Шын мәнінде, бұл өнімдердің мөлшеріне, олардың балғындығына және сіздің жеке қалауыңызға байланысты болуы мүмкін.
2. Қос қазандық ыдыстарындағы өнімдердің көлемін бірдей етіп сақтауға тырысыңыз. Өлшемдері әртүрлі болса, кішірек бөліктерді үстіне, үлкендерін төменгі жағына қойыңыз.
3. Бу сауытын толығымен толтырмаңыз, бу төменнен еркін өтуі үшін өнімдер арасында әрқашан бос орын қалдырыңыз.
4. Қабатты ыдыстарды пісіру бір қабатты ыдыстарға қарағанда ұзағырақ болады. Пісіру кезінде тағамды араластыру қажет болса, қақпақты ашуға болады, бірақ өзіңізді бұмен күйдірмеу үшін абай болыңыз. Араластыру үшін ұзын сабы бар ыдысты пайдаланыңыз және қолғап киіңіз.
5. Жиынтықта күріш пісіруге арналған арнайы тостаған бар: оны ұстағыш жақтаулардың кез келгеніне қоюға болады. Кеңістікті үнемдеу үшін күріш ыдысын пайдаланбаған кезде резервуарда сақтауға болады.
6. Қыздыру элементіне зақым келтірмеу үшін пісіру процесінде су ыдысына тұз немесе дәмдеуіштерді қоспаңыз.
7. Бұмен пісірер алдында етті міндетті түрде жібіту керек.
8. Бір уақытта пісіру үшін ыдыстарды әртүрлі өнімдермен толтыруға болады. Бірақ кейбір өнімдер төменгі ыдыстарға ағып кететін шырын шығаруы мүмкін екенін ескеріңіз.

Бірінші қолданар алдында

1. Барлық алынбалы бөлшектерді, сондай-ақ су ыдысының ішкі қабырғаларын жуғыш затты пайдаланып жуыңыз, құрғатып сүртіңіз.
2. Су ыдысын максималды белгіге дейін толтырыңыз, содан кейін барлық керек-жарақтарды ауыстырыңыз және бұмен пісіргішті 30 минутқа қосыңыз. Содан кейін суды төгіп тастаңыз.
3. Құрылғы жұмыс істеуге дайын.

Пісіру процесі

1. Буқазанды тегіс, тұрақты бетке қойыңыз.
2. Резервуарды сумен толтырыңыз. Жоспарланған пісіру уақыты 15 минуттан асса, оны максималды белгіге дейін толтыру ұсынылады.
3. Аппарат пісіргіш бір, екі немесе үш бу ыдысымен жабдықталуы мүмкін. Барлық контейнерлер бір-біріне ұқсас, сондықтан оларды кез келген ретпен орнатуға болады.

Ескертпе: төменгі қабаттағы тағам әрқашан үстіңгі қабатқа қарағанда тезірек пісетінін есте сақтаңыз. Маңызды термиялық өңдеуді қажет етпейтін тағамды жоғарғы деңгейге қойыңыз.

4. Жоғарғы бу сауытын қақпақпен мықтап жабыңыз.
5. Құрылғыны электр желісіне қосыңыз. Дыбыстық сигнал екі рет естіледі, бұмен пісіргіш күту режиміне өтеді және дисплейде «-» көрсетіледі. 1 минут ішінде ешқандай әрекет болмаса, құрылғы қайтадан екі рет дыбыстық сигнал береді және автоматты түрде өшеді.
6. Уақытты орнату режиміне өту үшін тұтқаны сағат тілімен бұраңыз — құрылғы дыбыстық сигнал береді. Жарықдиодты экран 40 минуттық әдепкі жұмыс уақытын көрсетеді. Бұл мәнді арттыру үшін тұтқаны сағат тілімен немесе азайту үшін сағат тіліне қарсы бұраңыз. Орнатуға болатын ең көп уақыт — 90 минут.
7. Қажетті уақытты орнатқаннан кейін 5 секунд күтіңіз. Құрылғы автоматты түрде жұмыс істей бастайды.
8. Уақыт өткеннен кейін құрылғы дыбыстық сигнал шығарады және күту режиміне өтеді, ал 1 минут әрекетсіздік жағдайында ол автоматты түрде өшеді.
9. Жұмыстың соңында қалған суды резервуардан төгіп тастаңыз.

Тамақты дайындау уақыты

Өнім	Саны	Уақыт
Күріш	400 г + 500 мл су	45–50 мин
Картоп	900 г	40 мин
Сәбіз	550 г	25 мин
Жұмыртқа	8 дана	15–20 мин
Балық	550 г	40 мин

Тазалау және күтім жасау

1. Құрылғының желіден ажыратылғанына көз жеткізіңіз.
2. Су ыдысын босатып, дымқыл шүберекпен жуыңыз.
3. Құрылғының барлық алынбалы бөліктерін жылы сумен және жуғыш затпен жуыңыз, содан кейін құрғатып сүртіңіз. Сондай-ақ, алынбалы бөлшектерді тазалау үшін ыдыс жуғышты пайдалануға болады.
4. Буқазанды белсенді пайдаланудың белгілі бір кезеңінен кейін корпуста және қыздыру элементінде қақ шөгінділері пайда болуы мүмкін, бұл қалыпты жағдай. Шөгінділердің мөлшері аймағыңыздағы судың кермектігіне байланысты, сондықтан өнімнің қызмет ету мерзімін ұзарту үшін таза суды пайдаланып, қақтан тазалауды мезгіл-мезгіл жүргізу керек.
 - Су ыдысын шамамен үш кесе тағамдық сірке суымен толтырыңыз. Басқа химиялық заттарды немесе қақтан тазартатын заттарды қолданбаңыз.
 - Тамшы науасын, ұстағыш жақтауды, бу сауытын және қақпақты орнатыңыз. Буқазанды қуат көзіне қосыңыз, жұмыс уақытын 20–25 минутқа орнатыңыз.
 - Аяқтағаннан кейін, құрылғыны розеткадан ажыратыңыз, оның суығанын күтіңіз де, резервуардан сірке суын төгіңіз.
 - Корпусты бірнеше рет суық сумен шайыңыз және жоғарыдағы кеңестерге сәйкес басқа бөліктерді тазалаңыз.

Ескерту

- Агрессивті және абразивті жуғыш заттарды, сондай-ақ қатты жуғыштар мен органикалық еріткіштерді қолданбаңыз.
- Құрылғыны балалардың қолы жетпейтін салқын, құрғақ жерде сақтаңыз.

Техникалық сипаттамалары

- Үлгісі: FS-MP399.
- Сауда белгісі: DEXP.
- Кернеуі: 220-240 В.
- Жиілік: 50 Гц.
- Максималды қуат: 950 Вт.
- Электр тогының соғуынан қорғану дәрежесі: I.
- Бу ыдысының көлемі: 3 л.
- Максималды сыйымдылығы: 9 л.
- Бу ыдыстарының саны: 3.
- Басқару түрі: механикалық.
- Қайнаудан қорғау: иә.
- Қуат сымының қондырма түрі: Y.
- Қолдану саласы: тұрмыстық.

Монтаждау, сақтау, тасымалдау (тасу), өткізу және кәдеге жарату ережелері мен шарттары

- Құрылғы қандай да болмасын монтаждауды немесе бекітуді талап етпейді.
- Құрылғыны қаптамада, өндірушінің және тұтынушының жылытылатын үй-жайларында ауаның 5 және 40 °С аралығындағы температурада және ауаның 80%-дан аспайтын салыстырмалы ылғалдылығында сақтау керек. Үй-жайда жемірілуді тудыратын жегі қоспалар (қышқылдардың, сілтілердің булары) болмауы тиіс.
- Құрылғы ұқыпты өңдеуді талап етеді, оны шаң, кір, соққы, ылғал, от және т.б. әсерінен қорғаңыз.
- Құрылғының тасымалдануы құрғақ ортада жүзеге асырылуы тиіс.
- Құрылғыны сату жергілікті заңнамасына сәйкес жүргізілуі керек.
- Бұйымның қызмет ету мерзімі аяқталғаннан кейін оны қарапайым тұрмыстық қоқыспен бірге тастауға болмайды. Оның орнына, ол федералды немесе жергілікті заңнамаға сәйкес қайта өңдеу және қайта өңдеу үшін электрлік және электронды жабдықты тиісті қабылдау бекетіне қайта өңдеуге жіберіледі. Осы бұйымды дұрыс жоюды қамтамасыз ете отырып, сіз табиғи ресурстарды үнемдеуге және қоршаған ортаға және адамдардың денсаулығына зиян келтірмеуге көмектесесіз. Бұл бұйымды қабылдау және жою бекеттері туралы қосымша ақпаратты жергілікті муниципалды органдардан немесе тұрмыстық қалдықтарды шығаратын кәсіпорыннан алуға болады.
- Құрылғының ақаулығы анықталған жағдайда, тез арада авторландырылған сервистік орталыққа хабарласу немесе құрылғыны кәдеге жарату керек.

Қосымша ақпарат

Өндіруші: Чучжоу Донлим Электрикал Эпплайнсис Ко., Лтд.
№ 1777, Янцзы шығыс тас жолы, Чучжоу қ., Аньхой пров., Қытай.
Қытайда жасалған.

Импортер / юр. лицо, принимающее претензии в Республике Казахстан: ТОО «ДНС КАЗАХСТАН», г. Астана, р-н Сарыарқа, пр-т Сарыарқа, зд. 12, Республика Казахстан.

Импорттаушы / Қазақстан Республикасында талаптар қабылдайтын заңды тұлға: «DNS QAZAQSTAN (ДНС КАЗАХСТАН)» ЖШС, Астана қ-ы, Сарыарқа ауданы, Сарыарқа д-лы, 12 ғ-т, Қазақстан Республикасы.

Адрес электронной почты / электронды пошта мекен-жайы: info@dns-shop.kz

Өнім Кеден одағының техникалық регламентінің талаптарына сәйкес келеді:

- «Төмен вольтты жабдықтың қауіпсіздігі туралы» КО ТР 004/2011;
- «Техникалық құралдардың электромагниттік үйлесімділігі» КО ТР 020/2011.

Тауар Еуразиялық экономикалық одақтың «Электртехника және радиоэлектроника бұйымдарында қауіпті заттарды қолдануды шектеу туралы» ЕАЭО ТР 037/2016 техникалық регламентінің талаптарына сәйкес келеді.

Өнімнің сыртқы түрі мен техникалық сипаттамалары ескертусіз өзгертілуі мүмкін. Құрылғының қаптамасының мазмұны алдын ала ескертусіз өзгеруі мүмкін.

Интернеттегі мекен-жайы: www.dexp.club



Өндіріс күні пайдаланушы нұсқаулығының орыс тіліндегі нұсқасында көрсетілген. V.2

Кепілдік талоны

SN/IMEI: _____

Кепілдікке қойылған күні: _____

Өндіруші бүкіл кепілдік мерзімі ішінде құрылғының үздіксіз жұмыс істеуіне, сондай-ақ материалдар мен жинақтарда ақаулардың болмауына кепілдік береді. Кепілдік кезеңі бұйымды сатып алған сәттен басталады және тек қана жаңа өнімдерге қолданылады.

Кепілдік қызмет көрсетуге пайдаланушы нұсқаулығына сәйкес бұйымды пайдалану шартымен кепілдік мерзімі ішінде тұтынушының кесірінен істен шықпаған элементтерді тегін жөндеу немесе ауыстыру кіреді. Элементтерді жөндеу немесе ауыстыру уәкілетті сервистік орталықтардың аумағында жүргізіледі.

Кепілдік мерзімі: 18 ай.

Пайдалану мерзімі: 36 ай.

Сервистік орталықтардың өзекті тізімі келесі мекенжай бойынша:

<https://www.dns-shop.kz/service-center/>

Кепілдік міндеттемелер және тегін сервистік қызмет көрсету, егер оларды ауыстыру бұйымды бөлшектеуге байланысты болмаса, тауардың жиынтықтылығына кіретін, төменде аталған керек-жарақтарға қолданылмайды:

- ҚБП (Қашықтан басқару пультіне) арналған қуат элементтері (батареялар).
- Жалғағыш кәбілдер, антенналар және оларға арналған жалғастырғыш тетіктер, құлаққаптар, микрофондар, «HANDS-FREE» құрылғылары; жиынтықта жеткізілетін әртүрлі типтегі ақпарат тасымалдағыштар, бағдарламалық құрал (БҚ) және драйверлер (бұйымның қатты магниттік дискілердегі жинақтағышқа алдын ала орнатылған БҚ-ны қоса алғанда, бірақ онымен шектелмей), сыртқы енгізу-шығару құрылғылары және манипуляторлар.
- Қаптар, сөмкелер, белдіктер, тасымалдауға арналған баулар, монтаждық керек-жарақтар, құрал-саймандар, бұйымға қоса берілетін құжаттама.
- Табиғи тозуға ұшырайтын шығын материалдары мен бөлшектер.



Өндіруші келесі жағдайларда кепілдік міндеттемелерге ие болмайды:

- Кепілдік мерзімі аяқталды.
- Егер жеке (тұрмыстық, отбасылық) қажеттіліктерге арналған бұйым кәсіпкерлік қызметті жүзеге асыру үшін, сондай-ақ оның тікелей міндетіне сәйкес келмейтін басқа мақсаттарда пайдаланылған болса.
- Өндіруші бұйымды пайдалану кезінде пайдаланушы нұсқаулығының талаптарын бұзу, бұйымды орнату және оған қызмет көрсету жөніндегі ұсынымдарды, қосу ережелерін (бұйымның өзіне де, онымен байланысты бұйымдарға да сәйкес келмейтін желілік кернеудің әсері нәтижесінде туындаған қысқа тұйықталулар), бұйымды сақтау және тасымалдау кезінде өнім иесі және/немесе үшінші тұлғалар шектен ықтимал материалдық, моральдық және өзге де зиян үшін жауапты болмайды.
- Механикалық зақымданудың барлық жағдайлары: өнімді пайдалану кезінде алынған сызаттар, жарықтар, деформациялар, соққы іздері, майысулар, кептелістер және т.б.
- Түрлендірулерді, рұқсат етілмеген жөндеулерді осындай жұмыстарды жүргізуге уәкілетті емес адамдар жүргізген жағдайлар. Егер ақаулық конструкцияны немесе бұйымның схемасын өзгерту, Өндіруші қарастырмаған сыртқы құрылғыларды қосу, Қазақстан Республикасының заңнамасына сай сәйкестік сертификаты жоқ құрылғыны пайдалану салдарынан туындаған болса.
- Егер бұйымның ақауы еңсерілмейтін күштің әсерінен (табиғи элементтер, өрт, су тасқыны, жер сілкінісі, тұрмыстық факторлар және Өндірушіге тәуелді емес басқа жағдайлар) немесе Өндіруші болжай алмаған үшінші тұлғалардың әрекеттерінен туындаса. Бұйымның толық немесе ішінара істен шығуына алып келген бұйымның ішіне бөгде заттардың, өзге денелердің, заттектердің, сұйықтықтардың, жәндіктердің немесе жануарлардың түсуінен, агрессивті ортаның әсерінен, жоғары ылғалдылықтан, жоғары температуралардан туындаған ақау.
- Бұйымды сәйкестендіру (сериялық нөмірі) жоқ немесе сәйкес келмейді. Егер зақымданулар (кемшіліктер) зиянды бағдарламалық қамтаманың; БҚ ұсынушысының осы қызметті ұсынбауына байланысты мүмкіндігінсіз бұйымның бағдарламалық ресурстарына қолжетімділіктің болмауына әкеп соққан құпиясөздерді (кодтарды) оларды жинау/қалпына келтіру мүмкіндігінсіз орнату, ауыстыру немесе жою әсерінен туындаса.
- Егер жұмыстың ақаулықтары қуат беруші, кәбілдік, телекоммуникациялық желілердің, радиосигнал қуатының стандарттарға немесе техникалық регламенттеріне сәйкес келмеуінен, оның ішінде бедер ерекшеліктерінен және басқа да осыған ұқсас сыртқы факторлардан, бұйымның желі әрекет ететін шекарада немесе аймақтан тыс жерде пайдаланылуынан туындаған болса.
- Егер зақымданулар стандартты емес (түпнұсқалық емес) және/немесе сапасыз (зақымданған) шығыс материалдарын, керек-жарақтарды, қосалқы бөлшектерді, қуат беру элементтерін, әртүрлі үлгідегі ақпарат тасымалдағыштарды (CD, DVD дискілерді, жад карталарын, SIM карталарын, картридждерді қоса алғанда) пайдаланудан туындаса.
- Егер кемшіліктер үйлесімсіз контентті (әуендерді, графиканы, бейне және басқа файлдарды, Java қосымшаларын және оларға ұқсас бағдарламаларды) алуға, орнатуға және пайдалануға байланысты туындаған болса.
- Осы бұйыммен жанасып жұмыс істейтін басқа жабдыққа келтірілген залалға.



