

# Пайдалану бойынша нұсқаулық

---

Газ плитасы  
G36-1B

**DEXP**



<b>ҚҰРЫЛҒЫ МАҚСАТЫ</b> .....	<b>4</b>
<b>САҚТЫҚ ШАРАЛАРЫ</b> .....	<b>4</b>
<b>ҚҰРЫЛҒЫ СХЕМАСЫ</b> .....	<b>7</b>
Басқару панелі .....	8
Оттықтың қуат қосқышы .....	8
Жұмыс үстеліндегі оттықтар .....	9
Дисплей-таймер.....	9
<b>ОРНАТУ ЖӘНЕ ҚОСУ</b> .....	<b>10</b>
Мамандарға арналған ақпарат .....	11
<b>ПАЙДАЛАНУ</b> .....	<b>12</b>
Жұмыс үстеліндегі оттықтарды орнату .....	12
Ыдыстарды пайдалану бойынша кеңестер .....	12
Тұмшапеш температурасын орнату.....	13
Жұмыс режимдері .....	14
Пісіру уақытын орнату.....	15
Істік.....	15
Тұмшапешті жарықтандыру.....	15
<b>ҚЫЗМЕТ КӨРСЕТУ ЖӘНЕ КҮТІМ</b> .....	<b>16</b>
Жұмыс үстелінің қақпағын тазалау .....	16
Тұмшапеш есігін алу және орнату .....	17
Тұмшапештің шамын ауыстыру .....	17
<b>АҚАУЛЫҚ СЕБЕБІН ІЗДЕУ ЖӘНЕ ТҮЗЕТУ</b> .....	<b>18</b>
<b>ТЕХНИКАЛЫҚ СИПАТТАМАЛАРЫ</b> .....	<b>19</b>
<b>ЖИНАҚТАЛЫМ</b> .....	<b>19</b>
<b>МОНТАЖДАУ, САҚТАУ, ТАСЫМАЛДАУ (ТАСУ), ӨТКІЗУ</b> <b>ЖӘНЕ КӘДЕГЕ ЖАРАТУ ЕРЕЖЕЛЕРІ МЕН ШАРТТАРЫ</b> .....	<b>20</b>
<b>ҚОСЫМША АҚПАРАТ</b> .....	<b>21</b>

## Құрметті сатып алушы!

Біздің өнімді таңдағаныңыз үшін алғыс айтамыз.

Біз Сізге сапалы, функционалды және жоғары талаптарға сәйкес әзірленген және жасалған өнімдер мен құрылғыларды ұсынуға қуаныштымыз. Пайдалануды бастамас бұрын, Сіздің қауіпсіздігіңізге қатысты маңызды ақпаратты, сондай-ақ өнімді дұрыс пайдалану және оған күтім жасау бойынша ұсыныстарды қамтитын осы нұсқаулықты мұқият оқып шығыңыз. Осы нұсқаулықтың сақталуына назар аударыңыз және оны өнімді одан әрі пайдалану кезінде анықтамалық материал ретінде пайдаланыңыз.

## ҚҰРЫЛҒЫ МАҚСАТЫ

Пеш дайын тағамдар мен ыдыстарды пісіруге және жылытуға арналған.

## САҚТЫҚ ШАРАЛАРЫ

- Құрылғы коммерциялық мақсатта пайдалануға арналмаған.
- Бұл жабдық тұрмыста қолдануға арналған.
- Барлық орау материалдарын (пластикалық пакеттер, көбік және т.б.) балалардың қолы жетпейтін жерде сақтаңыз. Қаптама материалдары балалар үшін қауіпті болуы мүмкін.
- Құрылғыны қуат көзіне қоспас бұрын, үйдегі электр жүйесінің кернеуі техникалық сипаттамаларға сәйкес келетініне көз жеткізіңіз.
- Орнату алдында жергілікті тарату желілерінің сипаттамалары (газ түрі мен қысымы) құрылғының сипаттамаларына сәйкес келетінін тексеру қажет.
- Пайдалану кезінде пеш қатты қызады. Ыстық бөліктерге қол тигізбеу үшін сақ болыңыз.
- Бұл құрылғы балалардың немесе физикалық, сенсорлық немесе ақыл-ой қабілеттері шектеулі адамдардың қауіпсіздігіне жауапты біреудің қадағалауынсыз пайдалануына арналмаған. Балаларға құрылғымен ойнауға рұқсат бермеңіз.
- Сатып алушы осы нұсқаулықта көрсетілген желідегі газ қысымының және электр желісінің кернеуінің параметрлерін қамтамасыз етуге міндеттенеді. Егер газ желісінің параметрлері жоғарыласа, редукторды орнату қажет. Электр желісінің параметрлері жоғарыласа немесе қуат көзі тұрақсыз болса, кернеу тұрақтандырғышын орнату қажет. Қажетті желі параметрлері сәйкес келмеген немесе қамтамасыз етілмеген жағдайда, бұл өз кезегінде өнімнің істен шығуына әкеп соқтырса, онда осы өнімге қатысты кепілдік міндеттемелері жойылады.
- Плитаны тек білікті маман қосуы керек. Сіз сатып алған пеш арнайы орнатуды және газбен жабдықтау жүйесіне қосылуды қажет етеді. Қате қосылымнан болған зақым құрылғыға кепілдік қызмет көрсету құқығынан айырылады.

- Электр жабдығы бар пештердің үлгілері электр тогының соғуынан қорғаудың I класына сәйкес жасалған және жерге қосылған розеткаға қосылуы керек.
- Пеш тек тұрмыста пайдалануға арналған. Пешті тағамды пісіру және қыздыру үшін ғана пайдаланыңыз. Пешті басқа мақсаттарда, мысалы, жылыту үшін пайдалануға тыйым салынады.
- Ыстық пеш оттықтарына, ішкі беттерге немесе пештің қыздыру элементтеріне қол тигізбеңіз.
- Маңайдағы электр құрылғыларының қуат сымдары пеш есігінен қауіпсіз қашықтықта орналасқанына көз жеткізіңіз. Жұмыс кезінде есік қызып кетеді және қуат сымдарының оқшаулауы оған тиіп кетсе еріп кетуі мүмкін. Бұл қысқа тұйықталуға себеп болуы мүмкін.
- Зақымдалған (чиптер, жарықтар, деформациялар) оттықтары бар пешті пайдаланбаңыз.
- Ыстық өсімдік майы немесе май өте тез тұтанғыш. Ыстық майды немесе майды қараусыз қалдырмаңыз. Өртті ешқашан сүмен өшірмеңіз! Өрт болған жағдайда алдымен оттықты өшіріңіз. Содан кейін жалынды қалың көрпемен немесе ауа өткізбейтін ұқсас заттармен сөндіріңіз.
- Тұтанғыш заттарды (жанғыш заттар, аэрозольдер, қағаз, шүберектер) пеште немесе астыңғы жәшікте сақтамаңыз. Суырмада тек пештің арнайы керек-жарақтарын сақтауға болады.
- Егер біліктіліксіз жөндеу жұмыстары жүргізілсе, пеш қауіп көзіне айналуы мүмкін. Сондықтан жөндеу жұмыстарын тек уәкілетті қызмет көрсету орталығының маманы жүргізуі керек. Егер пеш ақаулы болса, ашаны розеткадан шығарыңыз немесе сақтандырғыш қорабындағы сәйкес сақтандырғышты өшіріп, газ беруді өшіріңіз. Өкілетті қызмет көрсету орталығына хабарласыңыз.
- Техникалық қызмет көрсетуді бастамас бұрын, пешті қуат көзінен ажыратуды ұмытпаңыз. Электр сымының ашасын розеткадан пештің барлық қыздыру элементтерін өшіргеннен кейін ғана алуға болады.
- Газ оттығында ыдыс болмаса, оны қосуға тыйым салынады. Құрылғы мен оның үстінде орналасқан сорғыш зақымдалуы немесе тұтануы мүмкін. Газ оттығын ыдыс орнатылған кезде ғана қосыңыз. Оттыққа ешқашан бос ыдыс қоймаңыз.
- Жұмыс кезінде ішке механикалық зақым, бөгде заттардың, сұйықтықтардың, жәндіктердің, кеміргіштердің немесе жануарлардың кіруіне жол бермеңіз.
- Пешті пайдалану бөлмедегі температура мен ылғалдылықты арттырады. Пешті пайдаланған кезде бөлменің жеткілікті түрде желдетілуіне ерекше назар аудару керек: табиғи желдету саңылауларын жаппаңыз немесе арнайы желдету құралдарын (мысалы, пештің үстіндегі сорғышты) пайдаланбаңыз. Егер пеш қарқынды және ұзақ уақыт бойы пайдаланылса, бұл жағдайда қосымша желдету қажет болуы мүмкін, терезені ашу немесе жоғары қуатта арнайы желдету құрылғысын қосу керек.

- Жалпы газбен жабдықтау клапаны көрінетін, оңай қол жетімді жерде орналасуы керек. Егер пеш пайдаланылмаса, жалпы газ беру клапаны жабық болуы керек.
- СКГ баллондарын әрқашан тік күйде сақтаңыз. Әйтпесе, сұйылтылған пропан-бутан пешке түсіп, өрт шығуы және пешті зақымдауы мүмкін.
- Әрқашан пісіруге арналған табақтарды, сым сөрелерді және басқа пісіруге арналған ыдыстарды пісіру бөлігіне барынша салыңыз. Әйтпесе, олар пеш есігін жапқан кезде оның әйнегін сызып тастауы мүмкін.
- Ыдыстарды сақтауға арналған жәшікке ыстық заттарды қоймаңыз. Бұл пешті зақымдауы мүмкін.
- Пісіру парағы мен тұмшашпештің сөресіне бес килограммнан артық салмақ салмаңыз.
- Пештің есігін орындық немесе сөре ретінде пайдаланбаңыз. Отырмаңыз немесе есікке заттарды қоймаңыз.
- Газ желісіндегі ақаулар болса немесе бөлмеде газдың иісі сезілсе, мыналарды орындау керек: газ құбырын жабу немесе газ баллонын өшіру; ашық отты сөндіру, сіріңке жақпау, темекі шекпеу; Жарықтандыруды және электр құралдарын қосуға (өшіруге) болмайды; бөлмені жақсы желдетіңіз - терезелерді ашыңыз; Бұл туралы дереу қызметке хабарлаңыз немесе апаттық газ қызметіне хабарласыңыз.
- Мерзімді түрде (кем дегенде жарты жылда бір рет) қуат сымының және икемді газбен жабдықтау шлангінің күйін тексеріңіз. Жарықтар, балқу іздері немесе материалдың қатаюы түріндегі ақауларға жол берілмейді.

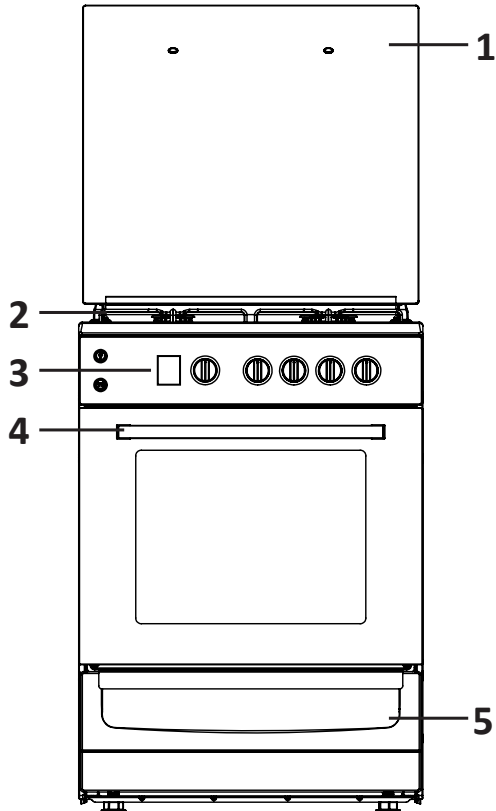

1. Жұмыс үстелінің қақпағы.
2. Жұмыс үстелінің торы.
3. Басқару панелі.
4. Пеш есігінің тұтқасы.
5. Ыдыстарды сақтауға арналған тартпа.



## Жұмыс үстеліндегі оттықтар

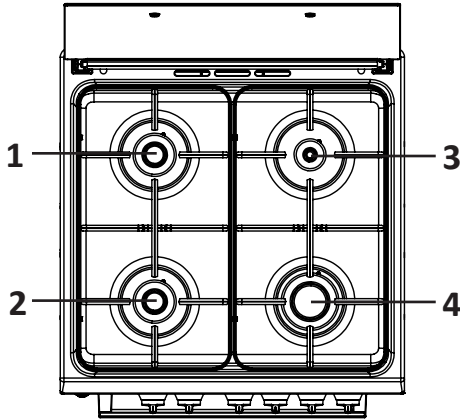

1. Оттық алыс сол жақта.
2. Оттық жақын сол жаққа.
3. Оттық алыс оң жақта.
4. Оттық жақын оң жаққа.

Жұмыс үстеліндегі оттықтардың орналасуы басқару панелінде схемалық түрде көрсетілген. Таңбалар, тұтқалардың сыртқы түрі және оттықтардың орналасуы өзгеруі мүмкін.

## Дисплей-таймер

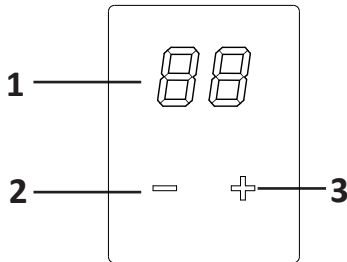

1. Пісіру уақыты.
2. Пісіру уақыты қысқарды.
3. Пісіру уақытының артуы.

### НАЗАР АУДАРЫҢЫЗ!

Пешті газбен жабдықтау жүйесіне қосуды тек газ плиталарын орнатуға және қызмет көрсетуге лицензиясы бар ұйымның білікті маманы жүзеге асыруы керек.

Пешті электрмен жабдықтау жүйесіне қосуды электр монтаждау жұмыстарын жүргізуге рұқсаты бар маман жүзеге асыруы керек.

Газ құбырлары мен электр сымдары құрылғының артқы бетіне тиіп кетпеуі керек.

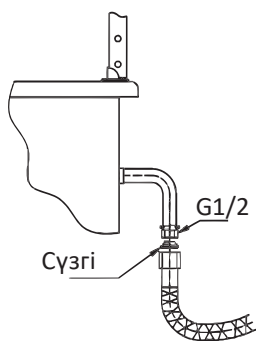

Шланг арқылы қосылым

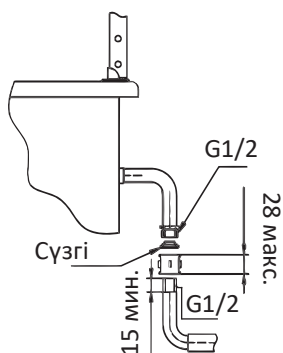

Газ көтергішке қосылу

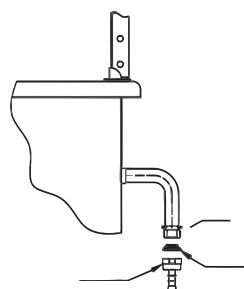

Баллонга қосылу

- Пешті орнату үшін реттелетін аяқтарды (жеткізілім жинағына кіреді) пайдаланыңыз.
- Плита тегіс болуы керек. Мұны істеу үшін пеш қажетті деңгейге жеткенше реттелетін аяқтарды реттеңіз.



### НАЗАР АУДАРЫҢЫЗ!

Желідегі газдың түрі мен қысымы пайдалану жөніндегі нұсқаулықта және пештің таңбалауында көрсетілген түрге және қысымға сәйкес келмесе, пешті пайдалануға тыйым салынады.

Жұмыс үстелі мен ас үй сорғышының арасындағы қашықтық кемінде 850 мм болуы керек.

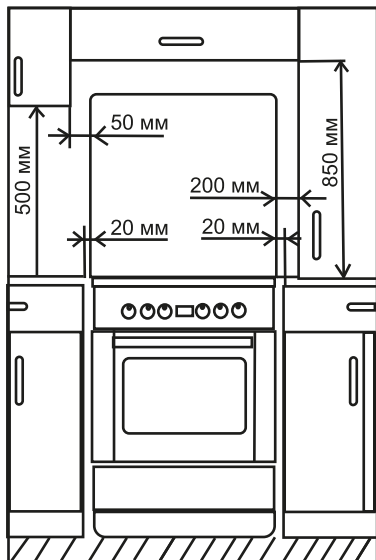

### НАЗАР АУДАРЫҢЫЗ!

Алғаш рет қолданар алдында ыдысты ең аз қуатқа орнатпай, үстел оттықтарын жарты сағат бойы қыздыру қажет.

Жаңа құрылғының иісін кетіру үшін бос, жабық пешті 250 °C температурада 1 сағат бойы алдын ала қыздырыңыз, алдымен пеште орау материалдары қалмағанына көз жеткізіңіз. Бөлінетін иіс пен түтін қауіпті емес.

### Мамандарға арналған ақпарат

Ағындардың газ түріне сәйкестігі	Multi Flame табиғи газ 20 мбар	Multi Flame LPG 30 мбар
Жұмыс үстеліндегі оттықтар		
Шағын оттық	70	55
Ортаңғы оттық	100	65
Үлкен оттық	125	68

Ағындардың газ түріне сәйкестігі	Табиғи газ 20 мбар	Сұйытылған газ 30 мбар
Тұшпашеш оттықтары		
Жоғарғы оттық	93	72
Төменгі оттық	110	85

\* Тұшпашеш оттықтарының түрлеріне байланысты ағындар қолданылады.

### Жұмыс үстеліндегі оттықтарды орнату

#### НАЗАР АУДАРЫҢЫЗ!

Газ оттығының жалын бөлгіші мен қақпағы дәл орнында болуы керек.

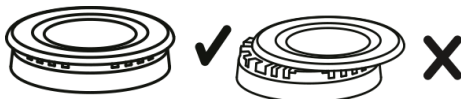

Оттықтың қуат қосқышының тұтқасын «өшірулі» және «максималды жалын» күйлері арасында орнатуға тыйым салынады, жалын тұрақсыз және өшуі мүмкін.

Жұмыс үстелінің оттықтарын жағу кезінде тұтқаны басып, сағат тіліне қарсы бағытта «максималды жалын» күйіне бұраңыз (ұшқын барлық ұшқындар мен оттықтар арасында секіреді). Оттық жанып, оған газ беріледі.

Газды басқаратын қауіпсіздік жүйесі бар үлгілер үшін газды тұтандырғаннан кейін қауіпсіздік құрылғысын іске қосу үшін тұтқаны 10 секунд басып ұстап тұрыңыз. Электрлік тұтану құрылғысын 15 секундтан артық қосуға болмайды. Оттық 15 секундтан кейін жанбаса, 1 минут күтіп, әрекетті қайталаңыз.

Электр қуаты өшіп қалса, сіріңкенің көмегімен оттықты жағуға болады. Мұны істеу үшін тұтқаны басып, сағат тіліне қарсы «максималды жалын» күйіне бұраңыз. Сіріңкені жағып, оны оттыққа абайлап әкеліңіз. Сіріңкені оттыққа жақындатпаңыз! Оттық жұмыс істей бастайды. Кәстрөлдер мен табаларды оттықтың ортасына қойыңыз, осылайша жалынның жылуы кәстрөлдің немесе табаның түбін оңтайлы қыздырады, табаның тұтқасы немесе тұтқалары зақымдалмайды және қуатты үнемдеудің жоғары деңгейіне қол жеткізіледі.

### Ыдыстарды пайдалану бойынша кеңестер

- Оттықтардың дұрыс жұмыс істеуі үшін ыдыстың диаметрі оттық диаметріне тең немесе одан сәл үлкенірек болуы керек.
- Қыздырғыштардың беті мен ыдыстың түбі таза болуы керек.
- Пісіру кезінде ыдыстарды қақпақтармен жабыңыз және оларды ашуға немесе алуға тура келмейтіндей режимді таңдаңыз.

#### НАЗАР АУДАРЫҢЫЗ!

Оттықтарды тым тез суытып алмаңыз. Егер оларға суық сұйықтық төгілсе, қыздырғыштар зақымдалуы мүмкін.



### НАЗАР АУДАРЫҢЫЗ!

Оттықтарды тұтандыруға тек пештің есігі ашық болғанда ғана рұқсат етіледі!

Тұмшапештің астыңғы оттығын тұтандыру үшін соңына дейін басып, пеш оттығын басқару тетігін сағат тіліне қарсы «максималды жалын» күйіне бұраңыз. Егер газ жанса, қауіпсіздік құрылғысын іске қосу үшін басқару тетігін 10–15 секунд басып тұрыңыз. Пеш оттығының басқару тетігін босатқаннан кейін жалынның сөніп қалмағанына көз жеткізіңіз. Оттық сөніп қалса, пеш оттығының басқару тетігін өшіру күйіне бұрап, бір минут күтіп, әрекетті қайталаңыз.

Тұмшапештің үстіңгі оттығын тұтану үшін, соңына дейін басып, пеш оттығын басқару тетігін сағат тілімен тоқтағанша бұраңыз. Егер газ жанса, қауіпсіздік құрылғысын іске қосу үшін басқару тетігін 10–15 секунд басып тұрыңыз. Пеш оттығының басқару тетігін босатқаннан кейін жалынның сөніп қалмағанына көз жеткізіңіз. Оттық сөніп қалса, пеш оттығының басқару тетігін өшіру күйіне бұрап, бір минут күтіп, әрекетті қайталаңыз.

### Пеш температурасын орнату

Тұмшапештегі температура тұтқаны «максималды жалын» күйінен «кіші жалын» күйіне дейінгі ауқымда бұру арқылы реттеледі.

### НАЗАР АУДАРЫҢЫЗ!

Тұмшапештің оттығының басқару тетігін «өшірулі» және «максималды жалын» күйлерінің арасына орнатуға тыйым салынады, жалын тұрақсыз және өшуі мүмкін.

## Үстіңгі қыздыру элементі, төменгі қыздыру элементі және сандық дисплеймен жабдықталған үлгілер үшін

1. Қажетті температураны орнату үшін термостаттың басқару тетігін пайдаланыңыз.
2. Қыздыру элементтерінің қажетті жұмыс режимін орнату үшін пеш режимінің ауыстырып-қосқышын пайдаланыңыз.
3. Сандық таймерді орнатыңыз және іске қосыңыз, қыздыру элементтері жұмыс істей бастайды. Белгіленген уақыт өткеннен кейін қыздыру өшеді және дабыл беріледі. Пісіру аяқталғаннан кейін термостаттың басқару тұтқалары мен пеш режимінің қосқыштарын «өшірулі» күйіне қайтарыңыз.

### Жұмыс режимдері



#### Төменгі + үстіңгі жылыту

Төменде және үстіндегі екі қыздыру элементі бір уақытта жұмыс істейді. Шырынды емес пісірілген тағамдарға, кекстерге, печеньеелерге, нәзік торттарға, губка торттарына, нанға арналған; Толтырылған көкөністер, қуырылған ет, майсыз сиыр еті, құс еті, балық, балық кастрюльдері үшін қолайлы.



#### Жоғарғы жылыту

Тек жоғарғы қыздыру элементі жұмыс істейді. Негізгі пісіру режиміне, сондай-ақ соңғы кезеңде — үстіне дерлік дайын тағамдарды қуыруға арналған.

### НАЗАР АУДАРЫҢЫЗ!

Пешті қосқан кезде оның ішкі беттерін алюминий фольгамен қаптамау керек және пештің түбіне керек-жарақтарды қоюға болмайды, бұл ауа ағынына кедергі келтіреді, пісіру процесін баяулатады және эмальдың зақымдалуына әкеледі.

## Пісіру уақытын орнату

Пісіруді дереу бастағыңыз келсе және пешті белгілі бір уақыттан кейін пісіруді тоқтататын етіп бағдарламалағыңыз келсе, таймерге әзірлеу уақытын орнатыңыз.

- «+», «-» түймелерін пайдаланып, тағамды пісіру уақытын орнатыңыз.
- Ыдысты пешке салыңыз. Тұмшاپеш режимінің ауыстырып-қосқышын пайдаланып, сәйкес температура мен жұмыс режимін таңдаңыз. Пеш жұмыс істей бастайды.

## Істік

- Түкіргішті пайдалану үшін, тасымалдаушы жақтауды пештің ойықтарына үшінші деңгейге қойыңыз.

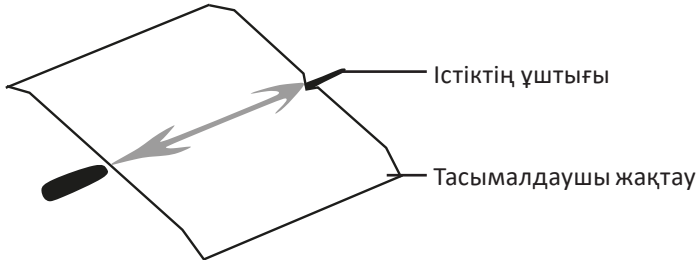

- Штыққа ет бөлігін немесе құс ұшасын салып, бекіту бұрандалары арқылы шанышқылармен бекітіңіз.
- Түкіргіш штангты жетек розеткасына (пештің артқы қабырғасында) тоқтағанша орнатыңыз. Штыққа бекітілген ет бөлігі дәл жоғарғы қыздыру элементінің астында орналасуы керек.
- Майды ұстау үшін астына науаны қойыңыз.
- Жоғарғы және төменгі қыздыру режимін қосыңыз.
- Басқару панеліндегі  түймесін басу арқылы түкіргіш дискіні қосыңыз.

### НАЗАР АУДАРЫҢЫЗ!

Пісіру кезінде түкіру тұтқасын алып, есікті жабу керек.

## Тұмшاپешті жарықтандыру

Тұмшاپештің жарығын қосу үшін басқару панеліндегі сәйкес  түймесігін басыңыз.

### НАЗАР АУДАРЫҢЫЗ!

Техникалық қызмет көрсетуді бастамас бұрын пешті қуат көзінен ажыратып, газбен жабдықтауды өшіріңіз.

- Тазалау алдында әрқашан құрылғының суығанын күтіңіз. Пісіру бөлімінен ыстық ыдыстарды немесе керек-жарақтарды алу үшін әрқашан пеш қолғаптарын пайдаланыңыз.
- Пештің беттерін жұмсақ асханалық жөкемен, жылы сүмен және ыдыс жууға арналған жуғыш затпен жуу керек. Пештің бетін жуғаннан кейін оны шүберекпен сүртіңіз. Ақпараттық белгілері бар басқару панелін тазалау кезінде ерекше сақ болыңыз.
- Газ қыздырғыштарын тазалау немесе жұмыс үстелін жуу үшін жалын бөлгіштерді алып тастау ыңғайлы.
- Үстел мен керамикалық ұстағыштарды тазалау кезінде абай болыңыз. Лас және дымқыл электр оталдыру шамдары жұмыс істемеуі мүмкін.
- Жұмыс үстелінің қақпағын мұқият тазалау үшін алуға болады.

### НАЗАР АУДАРЫҢЫЗ!

- Тазалау үшін жоғары қысымды тазалағыштарды немесе бу ағынымен тазалағыштарды пайдаланбаңыз. Пештің дизайны пешті бұмен тазалауға мүмкіндік бермейді.
- Металл губкаларды, каустикалық тазартқыштарды, абразивті ұнтақтарды немесе пештің беттерін және ақпараттық белгілерді қайтымсыз зақымдауы мүмкін басқа агрессивті компоненттерді пайдаланбаңыз.
- Пеш бөліктерін ыдыс жуғыш машинада жууға болмайды.

### Жұмыс үстелінің қақпағын тазалау

Қақпақты алу үшін оны ашып, екі қолыңызбен екі жағынан ұстап, жоғары қарай тартыңыз. Қақпақты кірден тазалаңыз.

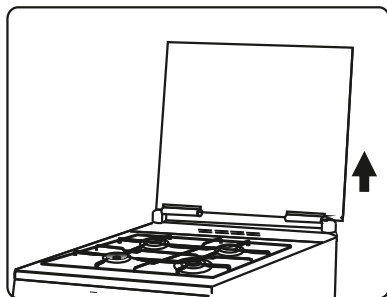

- Тазалаудан кейін қадамдарды кері ретпен орындай отырып, қақпақты орнына қою керек.
- Қақпақты жабу алдында оттықтар суығанша күтіңіз.

## Есікті алып тастау

- Тұмшапештің есігін толығымен ашып, алынбалы құлақшаларды артқа дейін бүктеңіз. Содан кейін құлақшалар есіктегі топса жинағына тірелгенше есікті баяу жабыңыз.
- Есікті көтеріп, пештің ойықтарынан алыңыз.

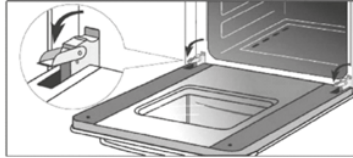

## Есікті орнату

- Орнату кері тәртіпте орындалады. Есікті қисайтып, оның топсаларын пештің ойықтарына ол тоқтағанша кіргізіңіз. Топсалардың тесіктерге дұрыс кіретініне көз жеткізіңіз. Содан кейін есікті толығымен ашыңыз, құлақшаларды бастапқы (көлденең) күйіне қойыңыз — толығымен.
- Есіктің функционалдығын тексеріңіз.

### НАЗАР АУДАРЫҢЫЗ!

Есік топсасының муфталарының шығып кетуіне ешқашан жол бермеңіз, өйткені күшті серіппелер зақым келтіруі мүмкін.

## Тұмшапеш жарықтандыру шамын ауыстыру

1. Пешті электр желісінен ажыратыңыз.
2. Шыны көлеңкесін бұрап алыңыз.
3. Күйіп кеткен шамды бұрап, оны ұқсас жаңасымен ауыстырыңыз (жоғары температураға төзімді ауыстыру шамдарын мамандандырылған дүкендерде сатып алуға болады). Белгіленген шамдарды ғана пайдаланыңыз.

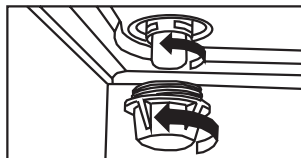

## АҚАУЛЫҚ СЕБЕБІН ІЗДЕУ ЖӘНЕ ТҮЗЕТУ

Проблема	Себеп	Шешім
Оттық жанбайды немесе баяу жанады	Желі қысымы тым төмен	Газбен жабдықтаушы компанияға хабарласыңыз
	Оттық бұрышпен орнатылған	Оттықты дұрыс орнатыңыз
	Саңылау бітеліп қалған	Саптаманы тазалау үшін жұқа сымды немесе инені пайдаланыңыз
Оттық қатты жанады, жалындар	Тым көп желі қысымы	Газбен жабдықтаушы компанияға хабарласыңыз
		Жану тұрақтанғанша тұтқаны (қосқыштың қуатын) пайдаланып газ беруді азайтыңыз
Қыздырған кезде кран тұтқасы кептеліп қалады	Кранның майлауы таусылды	Крандағы майды ауыстырыңыз*
Барлық электр жабдықтаушы жұмыс істемейді	Пеш желіге қосылмаған	Пешті қосыңыз
	Зақымдалған қуат сымы	Қуат сымын ауыстырыңыз*
Электрлік тұтану жұмыс істемейді: ұшқын жоқ/ұшқын бар, бірақ тұтанбайды	Тоқтатқыштың зақымдалған сымдары	Ұстағышты ауыстырыңыз*
	Ұстағыш корпусы сынған	
	Ұшқын аралығы өте лас немесе су басқан	Тоқтатқышты тазалаңыз және құрғатыңыз
	Тым көп желі қысымы	Аз газбен қамтамасыз етілген жарық
Түкіргіш айналмайды	Түкіргіш жетек аралық нүктеде тоқтады	Тұтқаны қосқан кезде штықты кез келген бағытта бұраңыз
Пеш шамы жанбайды	Өртенген шам	Шамды ауыстырыңыз
<i>* Жұмысты уәкілетті қызмет көрсету бөлімі жүзеге асырады</i>		

## ТЕХНИКАЛЫҚ СИПАТТАМАЛАРЫ

- Үлгісі: G36-1B.
- Сауда белгісі: DEXP.
- Электрлік тұтану қуаты: 6 Вт.
- Жалпы жылу қуаты: 14,1 кВт.
- Қуат параметрлері: 220–230 В, 50 Гц.
- Оттық қуаты:
  - Төменгі сол жақта: 2510 Вт.
  - Жоғарғы сол жақта: 2510 Вт.
  - Жоғарғы оң жақта: 2000 Вт.
  - Төменгі оң жақта: 3450 Вт.
- Тұмшапеш түрі: газ.
- Тұмшапеш қуаты: 4300 Вт.
- Қуатты тұтыну: 7 Вт.
- Тұмшапеш көлемі: 65 л.
- Газ түрі: табиғи (метан), сұйытылған (пропан-бутан).
- Панельді жабу материалы: эмаль.
- Пеш шамының қуаты: 15 Вт.
- Құрылғы санаты: II2H+3B/P.
- Газ түрі: G20 (2000 Па), G30 (3000 Па).
- Электр тогының соғуынан қорғаныс класы: II.
- Сымды бекіту түрі: Y.
- Таза салмағы: 42 кг.
- Өлшемдері (ЕхТхБ): 60 × 60 × 85 см.
- Тұтану түрі: электрлік тұтану.
- Қолдану аясы: тұрмыстық.

## ЖИНАҚТАЛЫМ

- Құрылғы.
- Пісіру науасы — 2 дана.
- Тұмшапеш сәресі.
- Істік.
- Пайдалану бойынша нұсқаулық.

## МОНТАЖДАУ, САҚТАУ, ТАСЫМАЛДАУ (ТАСУ), ӨТКІЗУ ЖӘНЕ КӘДЕГЕ ЖАРАТУ ЕРЕЖЕЛЕРІ МЕН ШАРТТАРЫ

- Құрылғыны орнату ережелері мен шарттары осы нұсқаулықта «Орнату және қосылу» бөлімінде сипатталған.
- Құрылғыны қаптамада, өндірушінің және тұтынушының жылытылатын үй-жайларында ауаның 5 және 40 °С аралығындағы температурада және ауаның 80%-дан аспайтын салыстырмалы ылғалдылығында сақтау керек. Үй-жайда жемірілуді тудыратын жегі қоспалар (қышқылдардың, сілтілердің булары) болмауы тиіс.
- Құрылғының дұрыс тасымалдануын қамтамасыз ету үшін келесі талаптарды орындау қажет:
  - барлық ішкі керек-жарақтарды, егер бар болса, құрылғыдан алып тастаңыз және оларды бөлек орап алыңыз;
  - құрылғының өнімділігі мен сыртқы түрін сақтау үшін дұрыс оралғанына көз жеткізіңіз (үлкен жабдықты маңызды жерлерде пластикалық немесе гофр картон төсеніштері бар көпіршікті орамамен орау керек);
  - құрылғыны көліктің айналасында қозғалмауы үшін белдіктермен мықтап бекітіңіз;
  - сыртқы ортаның әсерін толығымен жою үшін тек жабық көлікті пайдаланыңыз;
  - қаптаманы тиеу және түсіру кезінде өте сақтықпен өңделгеніне көз жеткізіңіз.
- Құрылғы ұқыпты өңдеуді талап етеді, оны шаң, кір, соққы, ылғал, от және т.б. әсерінен қорғаңыз.
- Құрылғыны сату жергілікті заңнамасына сәйкес жүргізілуі керек.
- Бұйымның қызмет ету мерзімі аяқталғаннан кейін оны қарапайым тұрмыстық қоқыспен бірге тастауға болмайды. Оның орнына, ол федералды немесе жергілікті заңнамаға сәйкес қайта өңдеу және қайта өңдеу үшін электрлік және электронды жабдықты тиісті қабылдау бекетіне қайта өңдеуге жіберіледі. Осы бұйымды дұрыс жоюды қамтамасыз ете отырып, сіз табиғи ресурстарды үнемдеуге және қоршаған ортаға және адамдардың денсаулығына зиян келтірмеуге көмектесесіз. Бұл бұйымды қабылдау және жою бекеттері туралы қосымша ақпаратты жергілікті муниципалды органдардан немесе тұрмыстық қалдықтарды шығаратын кәсіпорыннан алуға болады.
- Құрылғының ақаулығы анықталған жағдайда, тез арада авторландырылған сервистік орталыққа хабарласу немесе құрылғыны кәдеге жарату керек.

**Өндіруші:** «ARTEL ELECTRONICS MANUFACTURING» ЖШҚ,  
Өзбекстан, Ташкент қаласы, Мирабад ауданы, Янги Замон көшесі, 86 үй.

Өзбекстанда жасалған.

**Юр. лицо, принимающее претензии в Республике Казахстан:** ТОО «ДНС КАЗАХСТАН», г. Астана, р-н Сарыарқа, пр-т Сарыарқа, зд. 12, Республика Казахстан.  
**Қазақстан Республикасында талаптар қабылдайтын заңды тұлға:** «DNS QAZAQSTAN (ДНС КАЗАХСТАН)» ЖШС, Астана қ-ы, Сарыарқа ауданы, Сарыарқа д-лы, 12 Ғ-т, Қазақстан Республикасы.

**Адрес электронной почты / электронды пошта мекен-жайы:** info@dns-shop.kz

Тауар КО ТР (ЕАЭО) талаптарына сәйкес келеді.

Өнімнің сапасын жақсарту үшін ерекшеліктер, өнім туралы ақпарат және оның сыртқы түрі пайдаланушыға алдын ала ескертусіз өзгертілуі мүмкін.



## **Өндіруші келесі жағдайларда кепілдік міндеттемелерге ие болмайды:**

- Кепілдік мерзімі аяқталды.
- Егер жеке (тұрмыстық, отбасылық) қажеттіліктерге арналған бұйым кәсіпкерлік қызметті жүзеге асыру үшін, сондай-ақ оның тікелей міндетіне сәйкес келмейтін басқа мақсаттарда пайдаланылған болса.
- Өндіруші бұйымды пайдалану кезінде пайдаланушы нұсқаулығының талаптарын бұзу, бұйымды орнату және оған қызмет көрсету жөніндегі ұсынымдарды, қосу ережелерін (бұйымның өзіне де, онымен байланысты бұйымдарға да сәйкес келмейтін желілік кернеудің әсері нәтижесінде туындаған қысқа тұйықталулар), бұйымды сақтау және тасымалдау кезінде өнім иесі және/немесе үшінші тұлғалар шектен ықтимал материалдық, моральдық және өзге де зиян үшін жауапты болмайды.
- Механикалық зақымданудың барлық жағдайлары: өнімді пайдалану кезінде алынған сызаттар, жарықтар, деформациялар, соққы іздері, майысулар, кептелістер және т.б.
- Түрлендірулерді, рұқсат етілмеген жөндеулерді осындай жұмыстарды жүргізуге уәкілетті емес адамдар жүргізген жағдайлар. Егер ақаулық конструкцияны немесе бұйымның схемасын өзгерту, Өндіруші қарастырмаған сыртқы құрылғыларды қосу, Қазақстан Республикасының заңнамасына сай сәйкестік сертификаты жоқ құрылғыны пайдалану салдарынан туындаған болса.
- Егер бұйымның ақауы еңсерілмейтін күштің әсерінен (табиғи элементтер, өрт, су тасқыны, жер сілкінісі, тұрмыстық факторлар және Өндірушіге тәуелді емес басқа жағдайлар) немесе Өндіруші болжай алмаған үшінші тұлғалардың әрекеттерінен туындаса. Бұйымның толық немесе ішінара істен шығуына алып келген бұйымның ішіне бөгде заттардың, өзге денелердің, заттектердің, сұйықтықтардың, жәндіктердің немесе жануарлардың түсуінен, агрессивті ортаның әсерінен, жоғары ылғалдылықтан, жоғары температуралардан туындаған ақау.
- Бұйымды сәйкестендіру (сериялық нөмірі) жоқ немесе сәйкес келмейді. Егер зақымданулар (кемшіліктер) зиянды бағдарламалық қамтаманың; БҚ ұсынушысының осы қызметті ұсынбауына байланысты мүмкіндігінсіз бұйымның бағдарламалық ресурстарына қолжетімділіктің болмауына әкеп соққан құпиясөздерді (кодтарды) оларды жинау/қалпына келтіру мүмкіндігінсіз орнату, ауыстыру немесе жою әсерінен туындаса.
- Егер жұмыстың ақаулықтары қуат беруші, кәбілдік, телекоммуникациялық желілердің, радиосигнал қуатының стандарттарға немесе техникалық регламенттеріне сәйкес келмеуінен, оның ішінде бедер ерекшеліктерінен және басқа да осыған ұқсас сыртқы факторлардан, бұйымның желі әрекет ететін шекарада немесе аймақтан тыс жерде пайдаланылуынан туындаған болса.
- Егер зақымданулар стандартты емес (түпнұсқалық емес) және/немесе сапасыз (зақымданған) шығыс материалдарын, керек-жарақтарды, қосалқы бөлшектерді, қуат беру элементтерін, әртүрлі үлгідегі ақпарат тасымалдағыштарды (CD, DVD дискілерді, жад карталарын, SIM карталарын, картридждерді қоса алғанда) пайдаланудан туындаса.
- Егер кемшіліктер үйлесімсіз контентті (әуендерді, графиканы, бейне және басқа файлдарды, Java қосымшаларын және оларға ұқсас бағдарламаларды) алуға, орнатуға және пайдалануға байланысты туындаған болса.
- Осы бұйыммен жанасып жұмыс істейтін басқа жабдыққа келтірілген залалға.



# Кепілдік талоны

SN/IMEI: \_\_\_\_\_

Кепілдікке қойылған күні: \_\_\_\_\_

Өндіруші бүкіл кепілдік мерзімі ішінде құрылғының үздіксіз жұмыс істеуіне, сондай-ақ материалдар мен жинақтарда ақаулардың болмауына кепілдік береді. Кепілдік кезеңі бұйымды сатып алған сәттен басталады және тек қана жаңа өнімдерге қолданылады.

Кепілдік қызмет көрсетуге пайдаланушы нұсқаулығына сәйкес бұйымды пайдалану шартымен кепілдік мерзімі ішінде тұтынушының кесірінен істен шықпаған элементтерді тегін жөндеу немесе ауыстыру кіреді. Элементтерді жөндеу немесе ауыстыру уәкілетті сервистік орталықтардың аумағында жүргізіледі.

Кепілдік мерзімі: 24 ай.

Пайдалану мерзімі: 120 ай.

Сервистік орталықтардың өзекті тізімі келесі мекенжай бойынша:

<https://www.dns-shop.kz/service-center/>

**Кепілдік міндеттемелер және тегін сервистік қызмет көрсету, егер оларды ауыстыру бұйымды бөлшектеуге байланысты болмаса, тауардың жиынтықтылығына кіретін, төменде аталған керек-жарақтарға қолданылмайды:**

- ҚБП (Қашықтан басқару пультіне) арналған қуат элементтері (батареялар).
- Жалғағыш кәбілдер, антенналар және оларға арналған жалғастырғыш тетіктер, құлаққаптар, микрофондар, «HANDS-FREE» құрылғылары; жиынтықта жеткізілетін әртүрлі типтегі ақпарат тасымалдағыштар, бағдарламалық құрал (БҚ) және драйверлер (бұйымның қатты магниттік дискілердегі жинақтағышқа алдын ала орнатылған БҚ-ны қоса алғанда, бірақ онымен шектелмей), сыртқы енгізу-шығару құрылғылары және манипуляторлар.
- Қаптар, сөмкелер, белдіктер, тасымалдауға арналған баулар, монтаждық керек-жарақтар, құрал-саймандар, бұйымға қоса берілетін құжаттама.
- Табиғи тозуға ұшырайтын шығын материалдары мен бөлшектер.



