

Пайдалану бойынша нұсқаулық

Шаш кептіргіш щеткасы
НВ-2027

DEXP

Мазмұны

Құрылғы мақсаты	3
Сақтық шаралары	3
Құрылғы схемасы.....	4
Пайдалану бойынша нұсқаулық	5
Қосымшаларды пайдалану	5
Қызмет көрсету және күтім.....	6
Техникалық сипаттамалары	6
Жинақталым.....	6
Монтаждау, сақтау, тасымалдау (тасу), өткізу және кәдеге жарату ережелері мен шарттары	7
Қосымша ақпарат	8

Құрметті сатып алушы!

Біздің өнімді таңдағаныңыз үшін алғыс айтамыз.

Біз Сізге сапалы, функционалды және жоғары талаптарға сәйкес әзірленген және жасалған өнімдер мен құрылғыларды ұсынуға қуаныштымыз. Пайдалануды бастамас бұрын, Сіздің қауіпсіздігіңізге қатысты маңызды ақпаратты, сондай-ақ өнімді дұрыс пайдалану және оған күтім жасау бойынша ұсыныстарды қамтитын осы нұсқаулықты мұқият оқып шығыңыз. Осы Нұсқаулықтың сақталуына назар аударыңыз және оны өнімді одан әрі пайдалану кезінде анықтамалық материал ретінде пайдаланыңыз.

Құрылғы мақсаты

Шаш кептіргіш үй жағдайында шашты кептіруге және сәндеуге арналған.

Сақтық шаралары

- Құрылғыны сыртта пайдаланбаңыз.
- Құрылғыны жуынатын бөлмелерде, душтарда, бассейндерде және т.б. суға жақын жерде.
- Құрылғыны тек мақсаты бойынша пайдаланыңыз.
- Құрылғы балалардың немесе физикалық, сенсорлық немесе ақыл-ой қабілеттері шектеулі адамдардың қауіпсіздігіне жауапты басқа адамдардың қадағалауынсыз пайдалануына арналмаған. Балаларға құрылғымен ойнауға рұқсат бермеңіз.
- Құрылғының техникалық сипаттамалары сіздің электр желіңіздің параметрлеріне сәйкес келетініне көз жеткізіңіз.
- Ақаулық орын алса немесе сым зақымдалған болса, құрылғыны пайдаланбаңыз.
- Құрылғыны пайдаланбаған кезде, оны тазалаған кезде немесе ақау анықталған кезде электр желісінен ажыратыңыз.
- Қосымша қорғаныс үшін ванна бөлмесіндегі қоректендіру тізбегінде номиналды жұмыс тогы 30 мА аспайтын қалдық ток құрылғысын орнатқан жөн. Орнату үшін білікті техникке хабарласыңыз.
- Құрылғы жұмыс істеп тұрғанда аэрозольдерді шашпаңыз.
- Құрылғымен бірге берілген керек-жарақтарды ғана пайдаланыңыз.
- Шаш кептіргіштің қызып кетуіне жол бермеу үшін ауа қабылдайтын саңылауларды жаппаңыз.
- Шаштың ауа сорғышына тікелей тиюін болдырмаңыз.
- Құрылғыда ауа сорғышы бітеліп қалған жағдайда қызып кетуден қорғаныс орнатылған, бұл кезде құрылғы автоматты түрде өшеді. Құрылғыны электр желісінен ажыратыңыз, оны бірнеше минут суытып, бітелуді алып тастаңыз, содан кейін құрылғыны қосыңыз.
- Құрылғыны дымқыл қолмен ұстамаңыз.
- Сымды майыстырмаңыз немесе құрылғының айналасына орамаңыз.

Құрылғы схемасы

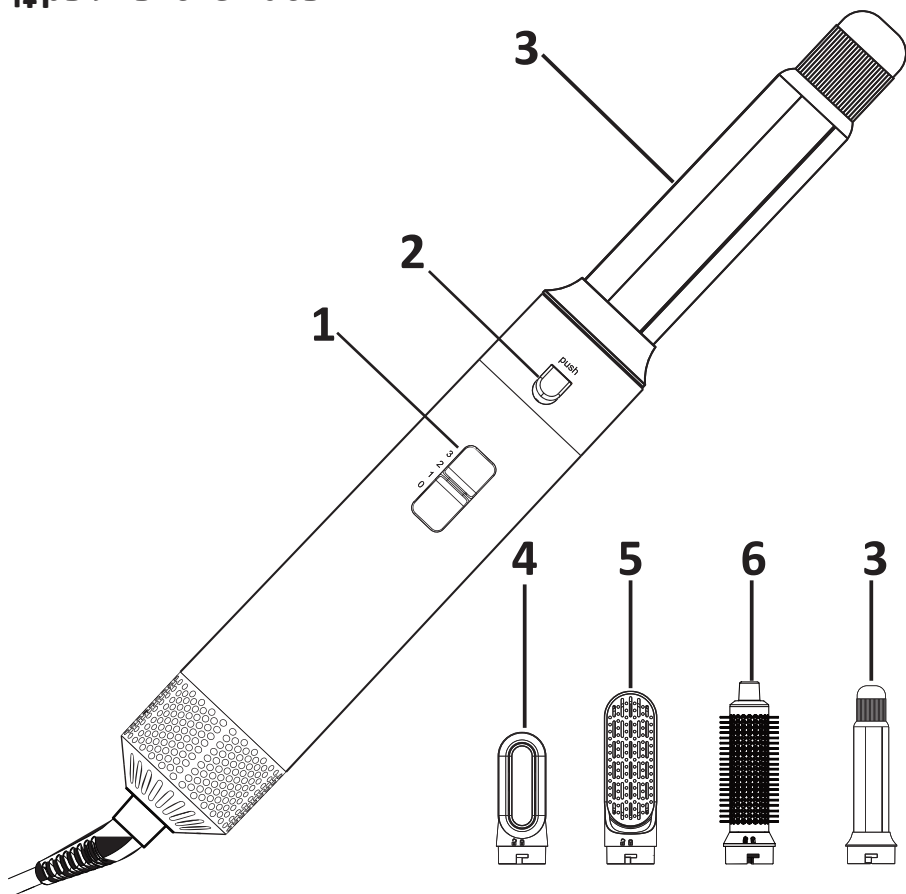

1. Қосу/өшіру және қыздыру температурасының реттегіші.
2. Саңылауларды босату батырмасы.
3. Цилиндрлік бұйралағыш саптама (диаметрі 3 см; 2 дана).
4. Шашты кептіруге арналған саптама.
5. Көп функциялы тарақ қондырмасы.
6. Көлемді немесе үлкен бұйраларды жасауға арналған тарақ саптама.

Пайдалану бойынша нұсқаулық

- Жуғаннан кейін шашыңызды сүлгімен жақсылап құрғатыңыз.
- Құрылғыны желіге қосыңыз, оны қосыңыз және коммутатор арқылы қажетті режимді таңдаңыз:
 - **0**: өшірулі.
 - **1**: жұмсақ кептіру және жұмсақ сәндеу үшін төмен температура.
 - **2**: шашты кептіру және сәндеу үшін орташа температура.
 - **3**: жылдам кептіру және сәндеу үшін жоғары температура.
- Қажет болса, кептіру кезінде температура қосқышын **1** күйге қою арқылы ыстық ауа беруді тоқтатуға болады.
- Қолданғаннан кейін басқару тетігін **0** күйіне бұру арқылы құрылғыны өшіріңіз.

Қосымшаларды пайдалану

- Қажетті қондырманы орнына түскенше сағат тілімен ақырын бұру арқылы құрылғыға бекітіңіз.
- Қосымшаны алу үшін босату батырмасын басып, қондырманы сағат тіліне қарсы бұрап, оны құрылғыдан ақырын тартып алыңыз.
- Цилиндрлік бұйралағыш.
 - Бұл саптама 2 дана жиынтығында ұсынылған. Құрылғының жұмысы кезінде саңылаулардың бірі бұйраны сағат тілімен, ал екіншісі сағат тіліне қарсы бұрады, бұл сіздің қалауыңызға байланысты оңға немесе солға бұралған бұйраларды жасауға мүмкіндік береді.
 - Жақсы нәтиже алу үшін сәндеу кезінде шаш сәл дымқыл болуы керек. Саптаманы қолданар алдында оларды біраз ылғал қалдырып, жақсылап құрғатыңыз.
 - Шашыңызды жіптерге бөліңіз, бір жіпті ұшымен алып, саптаманың ортасына бекітіңіз. Тұтқаны **1**, **2** немесе **3** күйіне бұраңыз. Ауа ағындарының әсерінен жіп саптаманың айналасына оралады.
 - Жіпті осы күйде бірнеше секундқа бекітіңіз, содан кейін алынған бұйраны саптамадан алыңыз.
 - Шашыңызды бұйралағаннан кейін бірден тарамаңыз, оны суытыңыз.

Қызмет көрсету және күтім

- Қуат сымын құрылғының айналасына орамаңыз, бұл оны зақымдауы мүмкін.
- Электр тогының соғуын болдырмау үшін құрылғыны суға немесе басқа сұйықтықтарға батырмаңыз.
- Тазалау алдында құрылғыны желіден ажыратып, суығанша күтіңіз.
- Қондырмаларды құрылғыдан алыңыз, оларды дымқыл шүберекпен сүртіңіз немесе ағынды сумен шайыңыз. Қолданар немесе сақтау алдында кеңестерді жақсылап құрғатыңыз.
- Құрылғының корпусын тазалау үшін құрғақ шүберекті пайдаланыңыз.
- Қуат сымы мен құрылғыда көрінетін зақым бар-жоғын жүйелі түрде тексеріңіз.

Техникалық сипаттамалары

- Үлгісі: НВ-2027.
- Сауда белгісі: DEXP.
- Қуат параметрлері: 220–240 В, 50/60 Гц.
- Қуаты: 1000 Вт.
- 3 қыздыру режимі: 55 °С; 80 °С; 105 °С.
- 2 ауа ағынының жылдамдығы.
- Айналмалы сым.
- Сымның ұзындығы: 2 м.
- Қуат сымының қондырма түрі: Y.
- Электр тогының соғуынан қорғау класы: II.
- Қорғау дәрежесі: IPX0.
- Қолдану саласы: тұрмыстық.

Жинақталым

Шаш кептіргіш, 5 саптама, пайдалану бойынша нұсқаулық.

Монтаждау, сақтау, тасымалдау (тасу), өткізу және кәдеге жарату ережелері мен шарттары

- Құрылғы қандай да болмасын монтаждауды немесе бекітуді талап етпейді.
- Құрылғыны қаптамада, өндірушінің және тұтынушының жылытылатын үй-жайларында ауаның 5 және 40 °С аралығындағы температурада және ауаның 80%-дан аспайтын салыстырмалы ылғалдылығында сақтау керек. Үй-жайда жемірілуді тудыратын жегі қоспалар (қышқылдардың, сілтілердің булары) болмауы тиіс.
- Құрылғының тасымалдануы құрғақ ортада жүзеге асырылуы тиіс.
- Құрылғы ұқыпты өңдеуді талап етеді, оны шаң, кір, соққы, ылғал, от және т.б. әсерінен қорғаңыз.
- Құрылғыны сату жергілікті заңнамасына сәйкес жүргізілуі керек.
- Бұйымның қызмет ету мерзімі аяқталғаннан кейін оны қарапайым тұрмыстық қоқыспен бірге тастауға болмайды. Оның орнына, ол федералды немесе жергілікті заңнамаға сәйкес қайта өңдеу және қайта өңдеу үшін электрлік және электронды жабдықты тиісті қабылдау бекетіне қайта өңдеуге жіберіледі. Осы бұйымды дұрыс жоюды қамтамасыз ете отырып, сіз табиғи ресурстарды үнемдеуге және қоршаған ортаға және адамдардың денсаулығына зиян келтірмеуге көмектесесіз. Бұл бұйымды қабылдау және жою бекеттері туралы қосымша ақпаратты жергілікті муниципалды органдардан немесе тұрмыстық қалдықтарды шығаратын кәсіпорыннан алуға болады.
- Құрылғының ақаулығы анықталған жағдайда, тез арада авторландырылған сервистік орталыққа хабарласу немесе құрылғыны кәдеге жарату керек.

Қосымша ақпарат

Өндіруші: Гуанчжоу Оупу Хэйдрессинг Эпплайнс Фэктори.

Чжунхуабэй көш. №21, Дассен ау., Жэньхэ, Байюань ауд-ы, Гуанчжоу қ., Қытай.
Қытайда жасалған.

Импортер / юр. лицо, принимающее претензии в Республике Казахстан:

ТОО «ДНС КАЗАХСТАН», г. Астана, р-н Сарыарқа, пр-т Сарыарқа, зд. 12, Республика Казахстан.

Импорттаушы / Қазақстан Республикасында талаптар қабылдайтын заңды тұлға: «DNS QAZAQSTAN (ДНС КАЗАХСТАН)» ЖШС, Астана қ-ы, Сарыарқа ауданы, Сарыарқа д-лы, 12 Ғ-т, Қазақстан Республикасы.

Адрес электронной почты / электронды пошта мекен-жайы: info@dns-shop.kz

Тауар КО ТР (ЕАЭО) талаптарына сәйкес келеді.

Өнімнің сыртқы түрі, оның сипаттамалары мен қаптамасы алдын ала ескертусіз өзгертілуі мүмкін.



Өндіріс күні пайдаланушы нұсқаулығының орыс тіліндегі нұсқасында көрсетілген. V.2

Кепілдік талоны

SN/IMEI: _____

Кепілдікке қойылған күні: _____

Өндіруші бүкіл кепілдік мерзімі ішінде құрылғының үздіксіз жұмыс істеуіне, сондай-ақ материалдар мен жинақтарда ақаулардың болмауына кепілдік береді. Кепілдік кезеңі бұйымды сатып алған сәттен басталады және тек қана жаңа өнімдерге қолданылады.

Кепілдік қызмет көрсетуге пайдаланушы нұсқаулығына сәйкес бұйымды пайдалану шартымен кепілдік мерзімі ішінде тұтынушының кесірінен істен шықпаған элементтерді тегін жөндеу немесе ауыстыру кіреді. Элементтерді жөндеу немесе ауыстыру уәкілетті сервистік орталықтардың аумағында жүргізіледі.

Кепілдік мерзімі: 24 ай.

Пайдалану мерзімі: 24 ай.

Сервистік орталықтардың өзекті тізімі келесі мекенжай бойынша:
<https://www.dns-shop.kz/service-center/>

Кепілдік міндеттемелер және тегін сервистік қызмет көрсету, егер оларды ауыстыру бұйымды бөлшектеуге байланысты болмаса, тауардың жиынтықтылығына кіретін, төменде аталған керек-жарақтарға қолданылмайды:

- ҚБП (Қашықтан басқару пультіне) арналған қуат элементтері (батареялар).
- Жалғағыш кәбілдер, антенналар және оларға арналған жалғастырғыш тетіктер, құлаққаптар, микрофондар, «HANDS-FREE» құрылғылары; жиынтықта жеткізілетін әртүрлі типтегі ақпарат тасымалдағыштар, бағдарламалық құрал (БҚ) және драйверлер (бұйымның қатты магниттік дискілердегі жинақтағышқа алдын ала орнатылған БҚ-ны қоса алғанда, бірақ онымен шектелмей), сыртқы енгізу-шығару құрылғылары және манипуляторлар.
- Қаптар, сөмкелер, белдіктер, тасымалдауға арналған баулар, монтаждық керек-жарақтар, құрал-саймандар, бұйымға қоса берілетін құжаттама.
- Табиғи тозуға ұшырайтын шығын материалдары мен бөлшектер.

Өндіруші келесі жағдайларда кепілдік міндеттемелерге ие болмайды:

- Кепілдік мерзімі аяқталды.
- Егер жеке (тұрмыстық, отбасылық) қажеттіліктерге арналған бұйым кәсіпкерлік қызметті жүзеге асыру үшін, сондай-ақ оның тікелей міндетіне сәйкес келмейтін басқа мақсаттарда пайдаланылған болса.
- Өндіруші бұйымды пайдалану кезінде пайдаланушы нұсқаулығының талаптарын бұзу, бұйымды орнату және оған қызмет көрсету жөніндегі ұсынымдарды, қосу ережелерін (бұйымның өзіне де, онымен байланысты бұйымдарға да сәйкес келмейтін желілік кернеудің әсері нәтижесінде туындаған қысқа тұйықталулар), бұйымды сақтау және тасымалдау кезінде өнім иесі және/немесе үшінші тұлғалар шеккен ықтимал материалдық, моральдық және өзге де зиян үшін жауапты болмайды.
- Механикалық зақымданудың барлық жағдайлары: өнімді пайдалану кезінде алынған сызаттар, жарықтар, деформациялар, соққы іздері, майысулар, кептелістер және т.б.
- Түрлендірулерді, рұқсат етілмеген жөндеулерді осындай жұмыстарды жүргізуге уәкілетті емес адамдар жүргізген жағдайлар. Егер ақаулық конструкцияны немесе бұйымның схемасын өзгерту, Өндіруші қарастырмаған сыртқы құрылғыларды қосу, Қазақстан Республикасының заңнамасына сай сәйкестік сертификаты жоқ құрылғыны пайдалану салдарынан туындаған болса.
- Егер бұйымның ақауы еңсерілмейтін күштің әсерінен (табиғи элементтер, өрт, су тасқыны, жер сілкінісі, тұрмыстық факторлар және Өндірушіге тәуелді емес басқа жағдайлар) немесе Өндіруші болжай алмаған үшінші тұлғалардың әрекеттерінен туындаса. Бұйымның толық немесе ішінара істен шығуына алып келген бұйымның ішіне бөгде заттардың, өзге денелердің, заттектердің, сұйықтықтардың, жәндіктердің немесе жануарлардың түсуінен, агрессивті ортаның әсерінен, жоғары ылғалдылықтан, жоғары температуралардан туындаған ақау.
- Бұйымды сәйкестендіру (сериялық нөмірі) жоқ немесе сәйкес келмейді. Егер зақымданулар (кемшіліктер) зиянды бағдарламалық қамтаманың; БҚ ұсынушысының осы қызметті ұсынбауына байланысты мүмкіндігінсіз бұйымның бағдарламалық ресурстарына қолжетімділіктің болмауына әкеп соққан құпиясөздерді (кодтарды) оларды жинау/қалпына келтіру мүмкіндігінсіз орнату, ауыстыру немесе жою әсерінен туындаса.
- Егер жұмыстың ақаулықтары қуат беруші, кәбілдік, телекоммуникациялық желілердің, радиосигнал қуатының стандарттарға немесе техникалық регламенттеріне сәйкес келмеуінен, оның ішінде бедер ерекшеліктерінен және басқа да осыған ұқсас сыртқы факторлардан, бұйымның желі әрекет ететін шекарада немесе аймақтан тыс жерде пайдаланылуынан туындаған болса.
- Егер зақымданулар стандартты емес (түпнұсқалық емес) және/немесе сапасыз (зақымданған) шығыс материалдарын, керек-жарақтарды, қосалқы бөлшектерді, қуат беру элементтерін, әртүрлі үлгідегі ақпарат тасымалдағыштарды (CD, DVD дискілерді, жад карталарын, SIM карталарын, картридждерді қоса алғанда) пайдаланудан туындаса.
- Егер кемшіліктер үйлесімсіз контентті (әуендерді, графиканы, бейне және басқа файлдарды, Java қосымшаларын және оларға ұқсас бағдарламаларды) алуға, орнатуға және пайдалануға байланысты туындаған болса.
- Осы бұйыммен жанасып жұмыс істейтін басқа жабдыққа келтірілген залалға.

