

Пайдалану бойынша нұсқаулық

Шаш бұйралағыш қысқыш
НС-222

DEXP

Құрметті сатып алушы!

Біздің өнімді таңдағаныңыз үшін алғыс айтамыз.

Біз Сізге сапалы, функционалды және жоғары талаптарға сәйкес әзірленген және жасалған өнімдер мен құрылғыларды ұсынуға қуаныштымыз. Пайдалануды бастамас бұрын, Сіздің қауіпсіздігіңізге қатысты маңызды ақпаратты, сондай-ақ өнімді дұрыс пайдалану және оған күтім жасау бойынша ұсыныстарды қамтитын осы нұсқаулықты мұқият оқып шығыңыз. Осы нұсқаулықтың сақталуына назар аударыңыз және оны өнімді одан әрі пайдалану кезінде анықтамалық материал ретінде пайдаланыңыз.

Құрылғы мақсаты

Электрлік шаш қысқыштары — шашты сәндеуге арналған құрылғы.

Сақтық шаралары

- Бұл құрылғы балалардың немесе физикалық, сенсорлық немесе ақыл-ой қабілеттері шектеулі адамдардың қауіпсіздігіне жауапты біреудің қадағалауынсыз пайдалануына арналмаған.
- Балаларға құрылғымен ойнауға рұқсат бермеңіз.
- Бұл құрылғыны су көздерінің жанында пайдаланбаңыз. Құрылғыны ешқашан ағын суға түсірмеңіз немесе оны толығымен суға батырмаңыз.
- Құрылғыны тек құрғақ шашқа қолданыңыз. Құрылғыны дымқыл қолмен немесе дымқыл еденде тұрғанда ұстамаңыз.
- Құрылғыны тек үй ішінде пайдаланыңыз.
- Құрылғыны немесе зарядтау кабелін қыздыру элементтеріне, газ оттықтарына және т.б. жанына қоймаңыз.
- Құрылғыны зарядтау кабелінен тартып тартпаңыз немесе тасымалдамаңыз. Кабель майыстырмайтынына немесе өткір жиектерге немесе ыстық беттерге тимейтініне көз жеткізіңіз. Зақымдалған зарядтау кабелін ешқашан пайдаланбаңыз.
- Құрылғыны пайдалану кезінде абай болыңыз, себебі жұмыс беті тез қызып кетеді. Ыстық бөліктердің теріге тиюін болдырмаңыз.
- Құрылғыны қосұлы қараусыз қалдырмаңыз.
- Құрылғыны тек ыстыққа төзімді, тұрақты және тегіс беттерге қойыңыз. Оның ыстық бөліктері кез келген жанғыш материалдармен жанаспайтынына көз жеткізіңіз.
- Құрылғыны сақтауға қоймас бұрын салқындатыңыз.
- Құрылғы әлі ыстық болған кезде оны жаппаңыз.
- Құрылғыны тек құрғақ шашқа қолданыңыз. Құрылғыны дымқыл қолмен ұстамаңыз.
- Құрылғының жұмысында қандай да бір ақауларды байқасаңыз, оны пайдалануды дереу тоқтатыңыз. Құрылғыда көрінетін зақым болса, оны қоспаңыз.
- Электр тогының соғуын болдырмау үшін құрылғыны ешқашан өзіңіз бөлшектемеңіз. Жөндеу үшін уәкілетті қызмет көрсету орталығына хабарласыңыз.

- Бұйралағышты жасанды шашқа немесе үй жануарларының шаштарына қолданбаңыз.
- Бір жіптің бұйралау уақыты 18 секундтан аспауы керек. Шашыңызды қыздыру элементінің айналасында ұзақ уақыт бойы бұралған күйде қалдырмаңыз, бұл зақым келтіруі мүмкін.
- Құрылғы коммерциялық мақсатта пайдалануға арналмаған.

Батареямен жұмыс істеу бойынша ұсыныстар

- Тек түпнұсқа зарядтағышты пайдаланыңыз.
- Температура жағдайларын қадағалаңыз. Батареяларды зарядталған күйде ауаның қалыпты ылғалдылығымен +15 °C-тан +35 °C-қа дейінгі температурада сақтау керек. Батареялар өте жоғары (40 °C жоғары) және өте төмен (-10 °C төмен) қоршаған орта температураларында ұзақ жұмыс істеуге шыдамайды. Батареяны тікелей күн сәулесінің астында қалдырмаңыз.
- Зақымдану белгілері бар батареяларды бөлшектемеңіз, өртемеңіз немесе пайдаланбаңыз.

Құрылғы схемасы

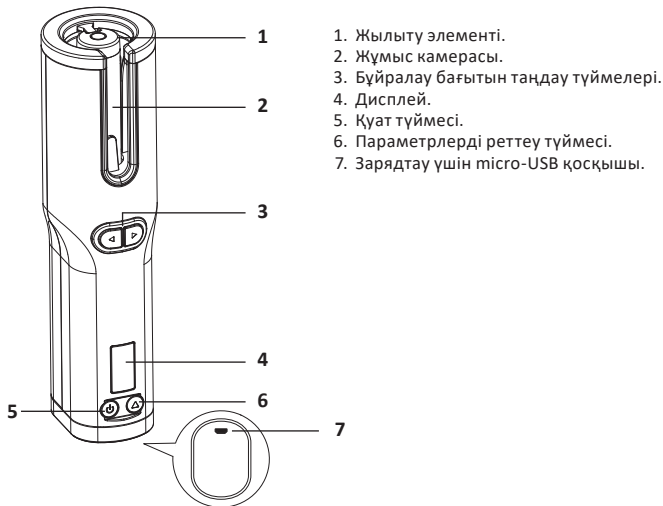

Пайдалану

Құрылғыны зарядтау

Назар аударыңыз!

- Құрылғыны бірінші рет пайдаланбас бұрын толық зарядтаңыз.
 - Аккумулятор зарядталып жатқанда құрылғыны пайдаланбаңыз.
 - Құрылғыны раковина немесе ванна сияқты суы бар ыдысқа түсіп кету қаупі бар жерлерде зарядтамаңыз.
1. Зарядтау кабелінің бір ұшын құрылғыдағы micro-USB портына, ал екінші ұшын электр розеткасына қосылған қуат адаптеріне салыңыз.
 2. Аккумулятор зарядталып жатқанда дисплейде жыпылықтайтын батарея белгісі көрсетіледі. Толық зарядталған кезде жыпылықтау тоқтайды.
 3. Зарядтау аяқталғаннан кейін адаптерді ажыратыңыз, содан кейін зарядтау кабелін құрылғыдан ажыратыңыз. Құрылғы пайдалануға дайын.

Ескерту:

- Құрылғы ұзақ уақыт бойы пайдаланылмаса, батареяның істен шығуын болдырмау үшін батареяны 2-3 ай сайын зарядтау ұсынылады.
- Құрылғының батареясы толығымен таусылған болса, ол екі рет сигнал беріп, жұмысын тоқтатады.

Қолдану нұсқаулары

Құрылғыны қосу үшін \cup түймесін басып, 2 секунд ұстап тұрыңыз — дыбыстық сигнал естіледі және дисплей жанады. Бейнебетте орнатылған температура мәні үш рет жыпылықтайды және жұмыс беті қыза бастайды. Дисплейдің төменгі жағындағы қызу индикаторы жұмыс беті белгіленген температураға жеткенше жыпылықтайды.



Бұйралау параметрлерін орнату

Ескерту: таңдалған бұйралау параметрлері құрылғы қайта іске қосылғаннан кейін де сақталады.

1. Параметрлерді орнату режиміне өту үшін \cup түймесін басыңыз. \cup түймешігін әр басу үш параметрді реттеу арасында бірізді ауысуға мүмкіндік береді: температура, таймер және температура бірліктері. Мән \blacktriangle түймесі арқылы таңдалады, ағымдағы мән дисплейде көрсетіледі.

Қолжетімді мәндер:

- Температура: 160 °C (320 °F) / 180 °C (360 °F) / 200 °C (390 °F).
- Таймер: 6 / 8 / 10 / 12 / 14.
- Температура өлшеу бірліктері: °C / °F.

2. Шашыңызға зақым келтіру қаупін болдырмау үшін ең төменгі температурада бұйралауды бастаңыз және оны қажет болған жағдайда ғана арттырыңыз. Шашыңыз неғұрлым жұқа және сезімтал болса, қыздыру элементінің температурасы соғұрлым төмен болуы керек. Сонымен қатар, ағартылған және боялған шаштар үшін төмен температураны таңдау керек. Қалың, бұйра шашты бұйралау үшін жоғары температураны қолдануға болады. Шаштың ұзындығы да соңғы нәтижеге әсер етеді. Сізге ең қолайлысын табу үшін әртүрлі параметрлерді қолданып көріңіз.
3. Таңдалған таймер мәні құрылғының оған орналастырылған шаш жолын қанша секундта бұрайтынын білдіреді: мысалы, мәнді «8» мәніне орнатсаңыз, онда жіп 8 секунд бойы бұралатын болады. Қажетті әсерге байланысты уақытты таңдаңыз: күшті бұйралар үшін жеңіл бұйраларды алу үшін бірнеше секунд жеткілікті, жоғары мәндерді таңдаңыз.

Жеңіл бұйра



Күшті бұйра



4. Бұйралау бағыты ◀ (солға бұру) және ▶ (оңға бұру) түймелері арқылы таңдалады. Қосымша мәліметтерді «Жіптерді бұрау процесі» бөлімінен қараңыз.

Солға бұрылу



Оңға бұрылу



5. Параметрлерді орнату режимінен шығу үшін ⏻ түймесін басыңыз.
Назар аударыңыз! Орнату процесі кезінде пайдаланушы 4 секунд ішінде ешбір әрекетті орындамаса, жүйеден шығу автоматты түрде орындалады.
6. Құрылғы орнатылған температураға дейін қызған кезде дисплейдегі индикатор жыпылықтай береді. Таңдалған температураға жеткенде, жыпылықтау тоқтап, екі рет дыбыстық сигнал естіледі.

Бұйралау процесі

Назар аударыңыз!

- Құрылғыны қолданар алдында шашыңызға жылудан қорғау құралын қолдану ұсынылады.
 - Шаш таза және құрғақ болуы керек. Құрылғыны ешқашан дымқыл шашқа қолданбаңыз!
1. Бұйраламас бұрын, шашыңызды тараңыз, олар шашыраңқы және шиеленісті кетіреді. Шашыңызды бөлек жіптерге бөліп, әрбір жіпті шаш қыстырғышымен бекітіңіз. Әрбір жіптің ені 2 см-ден аспайтынына көз жеткізіңіз.
 2. Төмендегі суретте көрсетілгендей жіпті құрылғыға салыңыз. Құрылғыны тігінен ұстаңыз және тамырларға жақынырақ бұйралауды бастаңыз. Құрылғының үстіндегі жіптің бөлігі бұралмайды.



3. Шашты қай бағытқа бұрғыңыз келетініне байланысты ◀ немесе ▶ түймесін басып тұрыңыз. Дыбыстық сигнал естіледі және жіп бұралып қалады. Осыдан кейін құрылғыны сол жерде ұстап тұрып, түймені босатыңыз.



Назар аударыңыз! Жұмыс камерасында тым көп шаш (немесе бөгде зат) болса, бұйралау басталмайды - оның орнына сіз ұзақ дыбыстық сигнал естисіз. Бұл жағдайда түймені босатыңыз, шаштың бір жолағын алыңыз және оны кішкене бөліктерге бөлуге тырысыңыз.

4. Белгіленген уақыт өткеннен кейін екі рет дыбыстық сигнал естіледі - сигналдан кейін бірден бұралған жіпті құрылғыдан алыңыз, себебі қыздыру элементі ыстық күйінде қалады. Мұны істеу үшін құрылғыны баяу және мұқият тартыңыз. Егер жіпті оңай алып тастай алмасаңыз, қыздыру элементін кері бағытта бұру үшін ◀ немесе ▶ түймесігін басыңыз.
5. Әрбір жіп үшін сипатталған қадамдарды қайталаңыз.

Назар аударыңыз! Бұйралағаннан кейін шашыңыз біраз уақыт ыстық болады, сондықтан оны өте мұқият ұстаңыз.

6. Шаш үлгісін аяқтау үшін ұстау өнімдерін пайдаланыңыз.

Жұмысты тоқтату

- Бұйралау аяқталғаннан кейін құрылғыны өшіру үшін  түймесін 2 секунд басыңыз — дыбыстық сигнал естіледі және дисплей қараңғыланады. Құрылғыны толығымен суығанша ыстыққа төзімді бетке қалдырыңыз.
- Пайдаланушы 8 минут бойы ешбір түймені баспаса, құрылғы автоматты түрде өшеді.

Қызмет көрсету және күтім

- Тазалау алдында құрылғының толығымен суығанына көз жеткізіңіз.
- Бұйралағаннан кейін жұмыс камерасында шаш қалмағанын тексеріңіз.
- Құрылғы корпусын сәл дымқыл жұмсақ шүберекпен сүртіңіз. Бетіне зақым келтірмеу үшін абразивті тазартқыштарды, химиялық заттарды немесе болат жүнді пайдаланбаңыз.
- Құрылғыны тазалау үшін ешқашан ағынды суға қалдырмаңыз.
- Құрылғыны таза және құрғақ жерде сақтаңыз.

Техникалық сипаттамалары

- Үлгісі: HC-222.
- Сауда белгісі: DEXP.
- Қуат параметрлері: 5 В = 2 А.
- Аккумулятор: литий-ионды, 3,6 В, 4000 мА·сағ.
- 3 температура параметрі.
- Керамикалық турмалин жабыны.
- Диаметрі: 19 мм.
- Аккумулятордың автономды жұмысы: 40 минутқа дейін.
- Аккумуляторды зарядтау уақыты: 180 минутқа дейін.
- Автоматты бұрау.
- Ылғал мен шаңнан қорғау дәрежесі: IPX0.
- Электр тоғының соғуынан қорғау класы: II.
- Қолдану аясы: тұрмыстық.
- Жинақталым: құрылғы, USB зарядтау кәбілі, пайдалану бойынша нұсқаулық.

Монтаждау, сақтау, тасымалдау (тасу), өткізу және кәдеге жарату ережелері мен шарттары

- Құрылғы қандай да болмасын монтаждауды немесе бекітуді талап етпейді.
- Құрылғыны қаптамада, өндірушінің және тұтынушының жылытылатын үй-жайларында ауаның 5 және 40 °С аралығындағы температурада және ауаның 80%-дан аспайтын салыстырмалы ылғалдылығында сақтау керек. Үй-жайда жемірілуді тудыратын жегі қоспалар (қышқылдардың, сілтілердің бұлары) болмауы тиіс.
- Құрылғының тасымалдануы құрғақ ортада жүзеге асырылуы тиіс.
- Құрылғы ұқыпты өңдеуді талап етеді, оны шаң, кір, соққы, ылғал, от және т.б. әсерінен қорғаңыз.
- Құрылғыны сату жергілікті заңнамасына сәйкес жүргізілуі керек.
- Бұйымның қызмет ету мерзімі аяқталғаннан кейін оны қарапайым тұрмыстық қоқыспен бірге тастауға болмайды. Оның орнына, ол федералды немесе жергілікті заңнамаға сәйкес қайта өңдеу және қайта өңдеу үшін электрлік және электронды жабдықты тиісті қабылдау бекетіне қайта өңдеуге жіберіледі. Осы бұйымды дұрыс жоюды қамтамасыз ете отырып, сіз табиғи ресурстарды үнемдеуге және қоршаған ортаға және адамдардың денсаулығына зиян келтірмеуге көмектесесіз. Бұл бұйымды қабылдау және жою бекеттері туралы қосымша ақпаратты жергілікті муниципалды органдардан немесе тұрмыстық қалдықтарды шығаратын кәсіпорыннан алуға болады.
- Құрылғының ақаулығы анықталған жағдайда, тез арада авторландырылған сервистік орталыққа хабарласу немесе құрылғыны кәдеге жарату керек.

Қосымша ақпарат

Өндіруші: НИНБО РИАКА ЭЛЕКТРИКАЛ КО., ЛТД.

Каньси өнеркәсіп аймағы, Каньдунь көш., Цыси, Нинбо қ., Чжэцзян пров., Қытай. Қытайда жасалған.

Импортер / юр. лицо, принимающее претензии в Республике Казахстан: ТОО «ДНС КАЗАХСТАН», г. Астана, р-н Сарыарқа, пр-т Сарыарқа, зд. 12, Республика Казахстан.

Импорттаушы / Қазақстан Республикасында талаптар қабылдайтын заңды тұлға: «DNS QAZAQSTAN (ДНС КАЗАХСТАН)» ЖШС, Астана қ-ы, Сарыарқа ауданы, Сарыарқа д-лы, 12 Ғ-т, Қазақстан Республикасы.

Адрес электронной почты / электронды пошта мекен-жайы: info@dns-shop.kz

Тауар КО ТР (ЕАЭО) талаптарына сәйкес келеді.

Өнімнің сапасын жақсарту үшін ерекшеліктер, өнім туралы ақпарат және оның сыртқы түрі пайдаланушыға алдын ала ескертусіз өзгертілуі мүмкін.



Өндіріс күні пайдаланушы нұсқаулығының орыс тіліндегі нұсқасында көрсетілген.V.1

Кепілдік талоны

SN/IMEI: _____

Кепілдікке қойылған күні: _____

Өндіруші бүкіл кепілдік мерзімі ішінде құрылғының үздіксіз жұмыс істеуіне, сондай-ақ материалдар мен жинақтарда ақаулардың болмауына кепілдік береді. Кепілдік кезеңі бұйымды сатып алған сәттен басталады және тек қана жаңа өнімдерге қолданылады.

Кепілдік қызмет көрсетуге пайдаланушы нұсқаулығына сәйкес бұйымды пайдалану шартымен кепілдік мерзімі ішінде тұтынушының кесірінен істен шықпаған элементтерді тегін жөндеу немесе ауыстыру кіреді. Элементтерді жөндеу немесе ауыстыру уәкілетті сервистік орталықтардың аумағында жүргізіледі.

Кепілдік мерзімі: 24 ай.

Пайдалану мерзімі: 24 ай.

Сервистік орталықтардың өзекті тізімі келесі мекенжай бойынша:

<https://www.dns-shop.kz/service-center/>

Кепілдік міндеттемелер және тегін сервистік қызмет көрсету, егер оларды ауыстыру бұйымды бөлшектеуге байланысты болмаса, тауардың жиынтықтылығына кіретін, төменде аталған керек-жарақтарға қолданылмайды:

- ҚБП (Қашықтан басқару пультіне) арналған қуат элементтері (батареялар).
- Жалғағыш кәбілдер, антенналар және оларға арналған жалғастырғыш тетіктер, құлаққаптар, микрофондар, «HANDS-FREE» құрылғылары; жиынтықта жеткізілетін әртүрлі типтегі ақпарат тасымалдағыштар, бағдарламалық құрал (БҚ) және драйверлер (бұйымның қатты магниттік дискілердегі жинақтағышқа алдын ала орнатылған БҚ-ны қоса алғанда, бірақ онымен шектелмей), сыртқы енгізу-шығару құрылғылары және манипуляторлар.
- Қаптар, сөмкелер, белдіктер, тасымалдауға арналған баулар, монтаждық керек-жарақтар, құрал-саймандар, бұйымға қоса берілетін құжаттама.
- Табиғи тозуға ұшырайтын шығын материалдары мен бөлшектер.



Өндіруші келесі жағдайларда кепілдік міндеттемелерге ие болмайды:

- Кепілдік мерзімі аяқталды.
- Егер жеке (тұрмыстық, отбасылық) қажеттіліктерге арналған бұйым кәсіпкерлік қызметті жүзеге асыру үшін, сондай-ақ оның тікелей міндетіне сәйкес келмейтін басқа мақсаттарда пайдаланылған болса.
- Өндіруші бұйымды пайдалану кезінде пайдаланушы нұсқаулығының талаптарын бұзу, бұйымды орнату және оған қызмет көрсету жөніндегі ұсынымдарды, қосу ережелерін (бұйымның өзіне де, онымен байланысты бұйымдарға да сәйкес келмейтін желілік кернеудің әсері нәтижесінде туындаған қысқа тұйықталулар), бұйымды сақтау және тасымалдау кезінде өнім иесі және/немесе үшінші тұлғалар шеккен ықтимал материалдық, моральдық және өзге де зиян үшін жауапты болмайды.
- Механикалық зақымданудың барлық жағдайлары: өнімді пайдалану кезінде алынған сызаттар, жарықтар, деформациялар, соққы іздері, майысулар, кептелістер және т.б.
- Түрлендірулерді, рұқсат етілмеген жөнделулерді осындай жұмыстарды жүргізуге уәкілетті емес адамдар жүргізген жағдайлар. Егер ақаулық конструкцияны немесе бұйымның схемасын өзгерту, Өндіруші қарастырмаған сыртқы құрылғыларды қосу, Қазақстан Республикасының заңнамасына сай сәйкестік сертификаты жоқ құрылғыны пайдалану салдарынан туындаған болса.
- Егер бұйымның ақауы еңсерілмейтін күштің әсерінен (табиғи элементтер, өрт, су тасқыны, жер сілкінісі, тұрмыстық факторлар және Өндірушіге тәуелді емес басқа жағдайлар) немесе Өндіруші болжай алмаған үшінші тұлғалардың әрекеттерінен туындаса. Бұйымның толық немесе ішінара істен шығуына алып келген бұйымның ішіне бөгде заттардың, өзге денелердің, заттектердің, сұйықтықтардың, жәндіктердің немесе жануарлардың түсуінен, агрессивті ортаның әсерінен, жоғары ылғалдылықтан, жоғары температуралардан туындаған ақау.
- Бұйымды сәйкестендіру (сериялық нөмірі) жоқ немесе сәйкес келмейді. Егер зақымданулар (кемшіліктер) зиянды бағдарламалық қамтаманың; БҚ ұсынушысының осы қызметті ұсынбауына байланысты мүмкіндігінсіз бұйымның бағдарламалық ресурстарына қолжетімділіктің болмауына әкеп соққан құпиясөздерді (кодтарды) оларды жинау/қалпына келтіру мүмкіндігінсіз орнату, ауыстыру немесе жою әсерінен туындаса.
- Егер жұмыстың ақаулықтар қуат беруші, кәбілдік, телекоммуникациялық желілердің, радиосигнал қуатының стандарттарға немесе техникалық регламенттеріне сәйкес келмеуінен, оның ішінде бедер ерекшеліктерінен және басқа да осыған ұқсас сыртқы факторлардан, бұйымның желі әрекет ететін шекарада немесе аймақтан тыс жерде пайдаланылуынан туындаған болса.
- Егер зақымданулар стандартты емес (түпнұсқалық емес) және/немесе сапасыз (зақымданған) шығыс материалдарын, керек-жарақтарды, қосалқы бөлшектерді, қуат беру элементтерін, әртүрлі үлгідегі ақпарат тасымалдағыштарды (CD, DVD дискілерді, жад карталарын, SIM карталарын, картридждерді қоса алғанда) пайдаланудан туындаса.
- Егер кемшілдер үйлесімсіз контентті (әуендерді, графиканы, бейне және басқа файлдарды, Java қосымшаларын және оларға ұқсас бағдарламаларды) алуға, орнатуға және пайдалануға байланысты туындаған болса.
- Осы бұйыммен жанасып жұмыс істейтін басқа жабдыққа келтірілген залалға.



