

# Пайдалану бойынша нұсқаулық

---

Шаш қырқу машинкасы  
НС-580У

**DEXP**



# Құрметті сатып алушы!

Біздің өнімді таңдағаныңыз үшін алғыс айтамыз.

Біз Сізге сапалы, функционалды және жоғары талаптарға сәйкес әзірленген және жасалған өнімдер мен құрылғыларды ұсынуға қуаныштымыз. Пайдалануды бастамас бұрын, Сіздің қауіпсіздігіңізге қатысты маңызды ақпаратты, сондай-ақ өнімді дұрыс пайдалану және оған күтім жасау бойынша ұсыныстарды қамтитын осы нұсқаулықты мұқият оқып шығыңыз. Осы нұсқаулықтың сақталуына назар аударыңыз және оны өнімді одан әрі пайдалану кезінде анықтамалық материал ретінде пайдаланыңыз.

## Құрылғы мақсаты

Шаш қырқу машинкасы үйде қысқа шашты кесуге және күтуге арналған.

## Сақтық шаралары

- Құрылғыны қоспас бұрын, құрылғыда көрсетілген кернеу жергілікті қуат көзінің кернеуіне сәйкес келетініне көз жеткізіңіз.
- Бұл құрылғыны 8 жасқа толмаған балалар немесе физикалық, сенсорлық немесе ақыл-ой мүмкіндіктері шектеулі адамдар, егер олардың қауіпсіздігіне жауапты біреудің бақылауында болмаса, пайдалануға арналмаған. Балаларға құрылғымен ойнауға рұқсат бермеңіз.
- Тек пакетке кіретін керек-жарақтарды пайдаланыңыз.
- Құрылғыны зақымдалған немесе тозған кескіш құрылғымен қолданбаңыз, себебі бұл жарақатқа әкелуі мүмкін.
- Егер көзге көрінетін зақым анықталса, құрылғыны пайдаланбаңыз және кез келген зақым анықталған жағдайда дереу уәкілетті қызмет көрсету орталығына хабарласыңыз.
- Әрбір пайдаланудан кейін құрылғыны өшіріңіз.
- Құрылғыны ажырату үшін ешқашан кабельден тартпаңыз.
- Құрылғыны зақымдалған кабельмен қолданбаңыз. Кабельді майыстырмаңыз.
- Құрылғыны судың жанында пайдаланбаңыз. Құрылғыны ваннада, душта, бассейнде немесе ылғалдылығы жоғары басқа жерлерде пайдаланбаңыз. Құрылғы өшірілген болса да, судың жақындығы қауіп төндіреді.
- Құрылғыны жуу мүмкін емес. Электр тогының соғуын болдырмау үшін құрылғыны ешқашан суға батырмаңыз.
- Қосымшаларды ауыстырған кезде және тазалау кезінде құрылғыны өшіріңіз.
- Құрылғы коммерциялық мақсатта пайдалануға арналмаған.

## Құрылғы схемасы

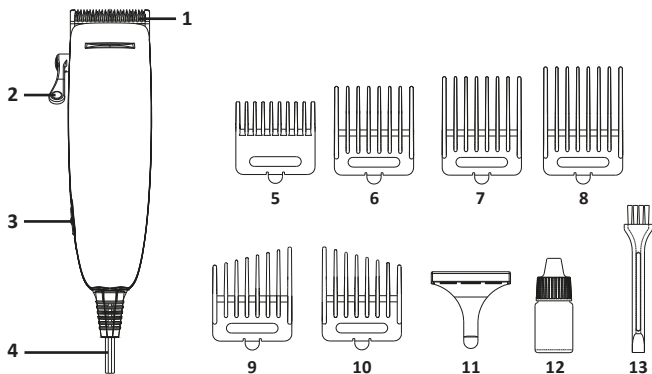

1. Триммер жүздері.
2. Шаш қиюының ұзындығын реттегіш.
3. Ауыстырғыш.
4. Қуат кәбілі.
5. Триммер саптамасы 3 мм.
6. Триммер саптамасы 6 мм.
7. Триммер саптамасы 9 мм.
8. Триммер саптамасы 13 мм.
9. Самай саптамасы (сол жақта).
10. Самай саптамасы (оң жақта).
11. Қорғаныс қалпақ.
12. Май.
13. Тазалау щеткасы.

# Пайдаланушы нұсқаулығы

## Адамдардың шаштарын қию үшін пайдаланыңыз

1. Жақсы нәтиже алу үшін шашыңыздың таза және құрғақ екеніне көз жеткізіңіз.
2. Жұмысты бастамас бұрын, қажет болса, қайшы пышақтарын маймен майлаңыз.
3. Триммерден қорғаныс қақпағын алыңыз.
4. Қосымшаны орнату үшін оны пышақтардың үстіне қойып, орнына бекітілгенше ақырын басыңыз. Кесуді бастамас бұрын, қондырманың дұрыс орнатылғанына көз жеткізіңіз.  
**Ескерту:** ұзын шашты кесу кезінде ең ұзын ұзындықтағы (13 мм) қондырмамен қиюды бастау ұсынылады, содан кейін қондырманы үлкенінен кішісіне біртіндеп өзгерту ұсынылады.
5. Құрылғыны желіге қосыңыз.
6. Қосқышты «Қосулы» күйіне жылжыту арқылы құрылғыны қосыңыз. Қондырмалармен танысу үшін алдымен қайшыны кішкене жерде қолданып көріңіз.
7. Қондырғы басыңызға нық тұруы үшін, қайшыны шаштың өсу бағытына қарсы жылжытыңыз.
8. Қосымша бөлшектерді өзгертпей, егжей-тегжейлі реттеу үшін кесу ұзындығын реттегішті пайдаланыңыз. Ұзындығын арттыру үшін реттегішті төмен жылжытыңыз немесе азайту үшін жоғары көтеріңіз.
9. Бастың бүйірлерінен немесе артқы жағынан кесуді бастаңыз, содан кейін тәжге қарай жылжытыңыз. Осыдан кейін маңдайдан тәжге дейін кесіңіз.

## Контурларды құру

1. Контурларды жасау үшін тіркемесіз қайшыны пайдаланыңыз.
2. Қайшыны төңкеріп, теріңізге ақырын басып, төмен қарай жылжытыңыз.
3. Контурды анықтағаннан кейін, қырғышты жүздерін жоғары қаратып теріге ақырын басыңыз және оны шаштың өсу бағытына қарсы контурға қарай жылжытыңыз. Бұл контурдан тыс кез келген шашты кесуге мүмкіндік береді.
4. Қолданғаннан кейін қосқышты «Өшірулі» күйіне жылжыту арқылы құрылғыны өшіріңіз.

## Жануарларды қырқу үшін пайдаланыңыз

1. Жақсы нәтиже алу үшін пальто таза және құрғақ екеніне көз жеткізіңіз. Кесуді бастамас бұрын, кез келген шатасудан құтылу үшін жануардың жүнін тараңыз.
2. Жұмысты бастамас бұрын, қажет болса, қайшы пышақтарын маймен майлаңыз.
3. Триммерден қорғаныс қақпағын алыңыз.
4. Қосымшаны орнату үшін оны пышақтардың үстіне қойып, орнына бекітілгенше ақырын басыңыз. Кесуді бастамас бұрын, қондырманың дұрыс орнатылғанына көз жеткізіңіз.  
**Ескерту:** жүнді кесу кезінде ең ұзын ұзындықтағы (13 мм) қондырмамен кесуді бастаған жөн, содан кейін қондырмаларды үлкенінен кішісіне біртіндеп ауыстырған жөн.
5. Құрылғыны желіге қосыңыз.

6. Қосқышты «Қосулы» күйіне жылжыту арқылы құрылғыны қосыңыз. Қондырмалармен танысу үшін алдымен қайшыны кішкене жерде қолданып көріңіз.
7. Қондырғы жануардың денесіне нық тұруы үшін, қайшыны шаштың өсу бағытына қарсы баяу жылжытыңыз.
8. Қосымша бөлшектерді өзгертпей, егжей-тегжейлі реттеу үшін кесу ұзындығын реттегішті пайдаланыңыз. Ұзындығын арттыру үшін реттегішті төмен жылжытыңыз немесе азайту үшін жоғары көтеріңіз.
9. Ашық контурлар жасау үшін саптаманы алыңыз.
10. Қолданғаннан кейін қосқышты «Өшірулі» күйіне жылжыту арқылы құрылғыны өшіріңіз.

## Тазалау және күтім

- Тазаламас бұрын құрылғыны өшіріп, желіден ажыратыңыз.
- Орнатылған болса, қосымшаны алып тастаңыз.
- Құрылғының пышақтарын щеткамен (жинаққа кіреді) тазалаңыз. Қажет болса, оларды спиртпен сүртіңіз.
- Жақсырақ әсер ету және құрылғының ұзақ қызмет ету мерзімі үшін қайшыны маймен үнемі майлау ұсынылады. Пышақтарға 2–3 тамшы май жағыңыз. Содан кейін майды біркелкі тарату үшін құрылғыны қосыңыз. Құрылғыны өшіріп, артық майды құрғақ шүберекпен немесе майлықпен кетіріңіз.
- Құрылғы корпусын құрғақ жұмсақ шүберекпен сүртіңіз.
- Қолданғаннан кейін қорғаныс қалпақшасын киіңіз. Құрылғыны құрғақ жерде сақтаңыз.

## Техникалық сипаттамалары

- Үлгісі: HC-580Y.
- Сауда белгісі: DEXP.
- Минималды кесу ұзындығы: 0,7 мм.
- Максималды кесу ұзындығы: 13 мм.
- Қуат параметрлері: 100–240 В, 50/60 Гц.
- Қуаты: 10 Вт.
- Қозғалтқыш жылдамдығы: 5300 айн/мин.
- Электр тогының соғуынан қорғау класы: II.
- Қуат сымын бекіту түрі: Z.
- Қуат сымының ұзындығы: 186 см.
- Қолдану аясы: тұрмыстық.

## Жиһақталым

- Құрылғы.
- 6 саптама (3, 6, 9, 13 мм, сол және оң жақ самайға арналған саптамалар).
- Тазалау щеткасы.
- Май.
- Қорғаныс қалпақша.
- Пайдалану бойынша нұсқаулық.

## **Монтаждау, сақтау, тасымалдау (тасу), өткізу және кәдеге жарату ережелері мен шарттары**

- Құрылғы қандай да болмасын монтаждауды немесе бекітуді талап етпейді.
- Құрылғыны қаптамада, өндірушінің және тұтынушының жылытылатын үй-жайларында ауаның 5 және 40 °С аралығындағы температурада және ауаның 80%-дан аспайтын салыстырмалы ылғалдылығында сақтау керек. Үй-жайда жемірілуді тудыратын жегі қоспалар (қышқылдардың, сілтілердің бұ-лары) болмауы тиіс.
- Құрылғының тасымалдануы құрғақ ортада жүзеге асырылуы тиіс.
- Құрылғы ұқыпты өңдеуді талап етеді, оны шаң, кір, соққы, ылғал, от және т.б. әсерінен қорғаңыз.
- Құрылғыны сату жергілікті заңнамасына сәйкес жүргізілуі керек.
- Бұйымның қызмет ету мерзімі аяқталғаннан кейін оны қарапайым тұрмыстық қоқыспен бірге тастауға болмайды. Оның орнына, ол федералды немесе жергілікті заңнамаға сәйкес қайта өңдеу және қайта өңдеу үшін электрлік және электронды жабдықты тиісті қабылдау бекетіне қайта өңдеуге жіберіледі. Осы бұйымды дұрыс жоюды қамтамасыз ете отырып, сіз табиғи ресурстарды үнемдеуге және қоршаған ортаға және адамдардың денсаулығына зиян келтірмеуге көмектесесіз. Бұл бұйымды қабылдау және жою бекеттері туралы қосымша ақпаратты жергілікті муниципалды органдардан немесе тұрмыстық қалдықтарды шығаратын кәсіпорыннан алуға болады.
- Құрылғының ақаулығы анықталған жағдайда, тез арада авторландырылған сервистік орталыққа хабарласу немесе құрылғыны кәдеге жарату керек.

# Қосымша ақпарат

**Өндіруші:** Юэли Груп Ко., Лтд.

№999 Шығыс. Кайфа тас жолы, Чжоусян, Цыси, Нинбо қ., Чжэцзян пров., Қытай.

Қытайда жасалған.

**Импортер / юр. лицо, принимающее претензии в Республике Казахстан:** ТОО «ДНС КАЗАХСТАН», г. Астана, р-н Сарыарқа, пр-т Сарыарқа, зд. 12, Республика Казахстан.

**Импорттаушы / Қазақстан Республикасында талаптар қабылдайтын заңды тұлға:** «DNS QAZAQSTAN (ДНС КАЗАХСТАН)» ЖШС, Астана қ-ы, Сарыарқа ауданы, Сарыарқа д-лы, 12 Ғ-т, Қазақстан Республикасы.

**Адрес электронной почты / электронды пошта мекен-жайы:** info@dns-shop.kz

Тауар КО ТР (ЕАЭО) талаптарына сәйкес келеді.

Өнімнің сапасын жақсарту үшін ерекшеліктер, өнім туралы ақпарат және оның сыртқы түрі пайдаланушыға алдын ала ескертусіз өзгертілуі мүмкін.

**Интернеттегі мекен-жайы:** www.dexp.club



Өндіріс күні пайдаланушы нұсқаулығының орыс тіліндегі нұсқасында көрсетілген. V.1



# Кепілдік талоны

SN/IMEI: \_\_\_\_\_

Кепілдікке қойылған күні: \_\_\_\_\_

Өндіруші бүкіл кепілдік мерзімі ішінде құрылғының үздіксіз жұмыс істеуіне, сондай-ақ материалдар мен жинақтарда ақаулардың болмауына кепілдік береді. Кепілдік кезеңі бұйымды сатып алған сәттен басталады және тек қана жаңа өнімдерге қолданылады.

Кепілдік қызмет көрсетуге пайдаланушы нұсқаулығына сәйкес бұйымды пайдалану шартымен кепілдік мерзімі ішінде тұтынушының кесірінен істен шықпаған элементтерді тегін жөндеу немесе ауыстыру кіреді. Элементтерді жөндеу немесе ауыстыру уәкілетті сервистік орталықтардың аумағында жүргізіледі.

Кепілдік мерзімі: 24 ай.

Пайдалану мерзімі: 24 ай.

Сервистік орталықтардың өзекті тізімі келесі мекенжай бойынша:

<https://www.dns-shop.kz/service-center/>

**Кепілдік міндеттемелер және тегін сервистік қызмет көрсету, егер оларды ауыстыру бұйымды бөлшектеуге байланысты болмаса, тауардың жиынтықтылығына кіретін, төменде аталған керек-жарақтарға қолданылмайды:**

- ҚБП (Қашықтан басқару пультіне) арналған қуат элементтері (батареялар).
- Жалғағыш кәбілдер, антенналар және оларға арналған жалғастырғыш тетіктер, құлаққаптар, микрофондар, «HANDS-FREE» құрылғылары; жиынтықта жеткізілетін әртүрлі типтегі ақпарат тасымалдағыштар, бағдарламалық құрал (БҚ) және драйверлер (бұйымның қатты магниттік дискілердегі жинақтағышқа алдын ала орнатылған БҚ-ны қоса алғанда, бірақ онымен шектелмей), сыртқы енгізу-шығару құрылғылары және манипуляторлар.
- Қаптар, сөмкелер, белдіктер, тасымалдауға арналған баулар, монтаждық керек-жарақтар, құрал-саймандар, бұйымға қоса берілетін құжаттама.
- Табиғи тозуға ұшырайтын шығын материалдары мен бөлшектер.



## **Өндіруші келесі жағдайларда кепілдік міндеттемелерге ие болмайды:**

- Кепілдік мерзімі аяқталды.
- Егер жеке (тұрмыстық, отбасылық) қажеттіліктерге арналған бұйым кәсіпкерлік қызметті жүзеге асыру үшін, сондай-ақ оның тікелей міндетіне сәйкес келмейтін басқа мақсаттарда пайдаланылған болса.
- Өндіруші бұйымды пайдалану кезінде пайдаланушы нұсқаулығының талаптарын бұзу, бұйымды орнату және оған қызмет көрсету жөніндегі ұсынымдарды, қосу ережелерін (бұйымның өзіне де, онымен байланысты бұйымдарға да сәйкес келмейтін желілік кернеудің әсері нәтижесінде туындаған қысқа тұйықталулар), бұйымды сақтау және тасымалдау кезінде өнім иесі және/немесе үшінші тұлғалар шеккен ықтимал материалдық, моральдық және өзге де зиян үшін жауапты болмайды.
- Механикалық зақымданудың барлық жағдайлары: өнімді пайдалану кезінде алынған сызаттар, жарықтар, деформациялар, соққы іздері, майысулар, кептелістер және т.б.
- Түрлендірулерді, рұқсат етілмеген жөнделулерді осындай жұмыстарды жүргізуге уәкілетті емес адамдар жүргізген жағдайлар. Егер ақаулық конструкцияны немесе бұйымның схемасын өзгерту, Өндіруші қарастырмаған сыртқы құрылғыларды қосу, Қазақстан Республикасының заңнамасына сай сәйкестік сертификаты жоқ құрылғыны пайдалану салдарынан туындаған болса.
- Егер бұйымның ақауы еңсерілмейтін күштің әсерінен (табиғи элементтер, өрт, су тасқыны, жер сілкінісі, тұрмыстық факторлар және Өндірушіге тәуелді емес басқа жағдайлар) немесе Өндіруші болжай алмаған үшінші тұлғалардың әрекеттерінен туындаса. Бұйымның толық немесе ішінара істен шығуына алып келген бұйымның ішіне бөгде заттардың, өзге денелердің, заттектердің, сұйықтықтардың, жәндіктердің немесе жануарлардың түсуінен, агрессивті ортаның әсерінен, жоғары ылғалдылықтан, жоғары температуралардан туындаған ақау.
- Бұйымды сәйкестендіру (сериялық нөмірі) жоқ немесе сәйкес келмейді. Егер зақымданулар (кемшіліктер) зиянды бағдарламалық қамтаманың; БҚ ұсынушысының осы қызметті ұсынбауына байланысты мүмкіндігінсіз бұйымның бағдарламалық ресурстарына қолжетімділіктің болмауына әкеп соққан құпиясөздерді (кодтарды) оларды жинау/қалпына келтіру мүмкіндігінсіз орнату, ауыстыру немесе жою әсерінен туындаса.
- Егер жұмыстың ақаулықтар қуат беруші, кәбілдік, телекоммуникациялық желілердің, радиосигнал қуатының стандарттарға немесе техникалық регламенттеріне сәйкес келмеуінен, оның ішінде бедер ерекшеліктерінен және басқа да осыған ұқсас сыртқы факторлардан, бұйымның желі әрекет ететін шекарада немесе аймақтан тыс жерде пайдаланылуынан туындаған болса.
- Егер зақымданулар стандартты емес (түпнұсқалық емес) және/немесе сапасыз (зақымданған) шығыс материалдарын, керек-жарақтарды, қосалқы бөлшектерді, қуат беру элементтерін, әртүрлі үлгідегі ақпарат тасымалдағыштарды (CD, DVD дискілерді, жад карталарын, SIM карталарын, картридждерді қоса алғанда) пайдаланудан туындаса.
- Егер кемшілдер үйлесімсіз контентті (әуендерді, графиканы, бейне және басқа файлдарды, Java қосымшаларын және оларға ұқсас бағдарламаларды) алуға, орнатуға және пайдалануға байланысты туындаған болса.
- Осы бұйыммен жанасып жұмыс істейтін басқа жабдыққа келтірілген залалға.





