

Пайдалану бойынша нұсқаулық

Мультистайлер
НС-8

DEXP

Мазмұны

Сақтық шаралары.....	3
Техникалық сипаттамалары	4
Жинақталым	4
Құрылғы схемасы.....	5
Пайдалану	6
Жұмыстың басталуы	6
Бұйраларды бұйралау.....	6
Шашты түзету	6
Монтаждау, сақтау, тасымалдау (тасу), өткізу және кәдеге жарату ережелері мен шарттары	7
Қосымша ақпарат.....	8

Құрметті сатып алушы!

Біздің өнімді таңдағаныңыз үшін алғыс айтамыз.

Біз Сізге сапалы, функционалды және жоғары талаптарға сәйкес әзірленген және жасалған өнімдер мен құрылғыларды ұсынуға қуаныштымыз. Пайдалануды бастамас бұрын, Сіздің қауіпсіздігіңізге қатысты маңызды ақпаратты, сондай-ақ өнімді дұрыс пайдалану және оған күтім жасау бойынша ұсыныстарды қамтитын осы нұсқаулықты мұқият оқып шығыңыз. Осы Нұсқаулықтың сақталуына назар аударыңыз және оны өнімді одан әрі пайдалану кезінде анықтамалық материал ретінде пайдаланыңыз.

Сақтық шаралары

- Құрылғыны судың жанында пайдаланбаңыз. Құрылғыны ваннада, душта, бассейнде немесе ылғалдылығы жоғары басқа жерлерде пайдаланбаңыз. Құрылғы өшірілген болса да, судың жақындығы қауіп төндіреді.
- Құрылғыны пайдаланғаннан кейін құрылғының қуат сымын қабырға розеткасынан ажыратыңыз.
- Құрылғы балалардың немесе физикалық, сенсорлық немесе ақыл-ой мүмкіндіктері шектеулі адамдардың қауіпсіздігіне жауапты басқа адамдардың қадағалауынсыз пайдалануына арналмаған.
- Балаларға құрылғымен ойнауға рұқсат бермеңіз.
- Құрылғыны қоспас бұрын, құрылғыда көрсетілген кернеу жергілікті қуат көзінің кернеуіне сәйкес келетініне көз жеткізіңіз.
- Құрылғыны осы нұсқаулықта сипатталғандардан басқа мақсаттарда пайдаланбаңыз.
- Желіге қосылған құрылғыны қараусыз қалдырмаңыз.
- Басқа өндірушілер шығарған аксессуарларды немесе бөлшектерді пайдаланбаңыз. Мұндай керек-жарақтар мен бөлшектерді пайдалану кепілдікті жарамсыз етеді.
- Қуат сымын құрылғының айналасына орамаңыз.
- Құрылғыны орнына қоймас бұрын салқындатыңыз.
- Құрылғыны пайдалану кезінде абай болыңыз, себебі ол қатты қызып кетуі мүмкін. Құрылғыны тек тұтқасынан ұстаңыз, өйткені қалған бөліктері өте ыстық. Теріге тиюден аулақ болыңыз.
- Құрылғыны әрқашан ыстыққа төзімді, тұрақты, тегіс бетке қойыңыз. Ыстық қыздырғыш тақталар бетке немесе басқа жанғыш материалдарға тиіп кетпеуі керек.
- Қуатқа қосылған құрылғыны жанғыш заттар мен материалдардан алыс ұстаңыз.
- Құрылғыны әлі жылы күйінде жаппаңыз (мысалы, сүлгімен немесе киіммен).
- Құрғақ шашқа арналған сәндеу құралын ғана пайдаланыңыз. Құрылғыны дымқыл қолмен ұстамаңыз.
- Жылыту тақталары таза болуы керек. Оларды үнемі шаңмен сүртіңіз.
- Жылыту плиталарында арнайы жабын бар. Уақыт өте келе бұл жабын тозуы мүмкін. Бұл құрылғының жұмысына әсер етпейді.
- Құрылғыны боялған шашта пайдаланған кезде қыздыру тақталарында дақтар пайда болуы мүмкін.

- Құрылғыны жасанды шашқа қолданбас бұрын, шашты сатып алған жердегі маманмен кеңесіңіз.
- Ақаулық орын алса немесе сым зақымдалған болса, құрылғыны пайдаланбаңыз.
- Құрылғыны тексеру немесе жөндеу үшін тек уәкілетті қызмет көрсету орталығына хабарласыңыз. Біліктілігі жоқ адам жүргізген жөндеулер пайдаланушы үшін аса қауіпті жағдайларға әкелуі мүмкін.
- Электр тоғының соғуын болдырмау үшін саңылауларға металл заттарды салмаңыз.

Техникалық сипаттамалары

- Үлгісі: НС-8.
- Сауда белгісі: DEXP.
- Қуат параметрлері: 220–240 В, 50–60 Гц.
- Қуаты: 60 Вт.
- Пластина материалы: алюминий.
- Пластина жабыны: керамикалық-турмалин.
- Пластинаның ұзындығы: 10,8 см.
- Пластинаның ені: 2,8 см.
- Максималды қыздыру температурасы: 200 °С.
- Жұмыс режимдері: 120, 140, 160, 180, 200 °С.
- Ілуге арналған ілмек.
- Айналмалы қуат сымы.
- Сымның ұзындығы: 1,8 м.
- Қуат сымының қондырма түрі: Y.
- Электр тоғының соғуынан қорғау класы: II.
- Ылғалдан қорғау дәрежесі: IPX0.
- Өлшемдері: 310 × 32 × 45 мм.
- Салмағы: 0,493 кг.
- Қолдану саласы: тұрмыстық.
- Құрылғы қызып кетуден қорғаныспен жабдықталған және бір сағат жұмыс істегеннен кейін автоматты түрде өшеді.

Жинақталым

- Құрылғы.
- Пайдалану бойынша нұсқаулық.

Құрылғы схемасы

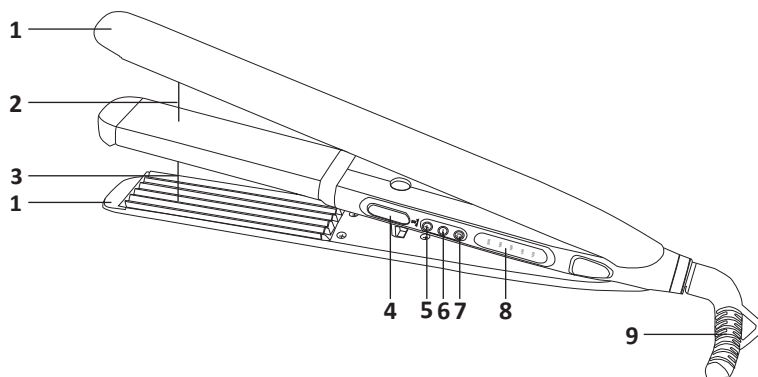

1. Жақтау.
2. Түзеткіштің жұмыс бөлімдері.
3. Гофрдың жұмыс бөлімдері.
4. Жұмыс бөлімдерін бекіткіш.
5. Жылуды көбейту түймесі +.
6. Жылуды азайту түймесі -.
7. Қуат түймесі.
8. Жылыту деңгейінің индикаторы.
9. Қуат сымы.

Пайдалану

Жұмыстың басталуы

1. Құрылғыны желіге қосыңыз.
2. Жылытуды бастау үшін қуат түймесін басып тұрыңыз.
3. + және – түймелерін пайдаланып температураны реттеңіз.
4. Қыздыру индикаторы жыпылықтауын тоқтатып, жарқырай бастағаннан кейін құрылғы пайдалануға дайын болады.

Бұйраларды бұйралау

1. Қыздыру температурасын қажетті мәнге реттеңіз.
2. Мультистильдерді ашыңыз және пластиналар арасына бір жолақты шаш қойыңыз.
3. Құрылғыны шаштың қалаған ұзындығы бойынша жылжытыңыз, ішіне және сыртына жартылай айналмалы қозғалыстар жасаңыз.
4. Шашты пластиналар арасындағы қажетті күйде бірнеше секунд ұстаңыз, содан кейін оларды босатыңыз.
5. Қажетті нәтижеге жеткенше жоғарыдағы қадамдарды қайталаңыз.

Шашты түзету

1. Қыздыру температурасын қажетті мәнге реттеңіз.
2. Мультистильдерді ашыңыз және пластиналар арасына бір жолақты шаш қойыңыз.
3. Құрылғыны шаштың бүкіл ұзындығы бойынша тегіс және үзіліссіз жүргізіңіз.
4. Қажетті нәтижеге жеткенше жоғарыдағы қадамдарды қайталаңыз.

НАЗАР АУДАРЫҢЫЗ

- Күйіп қалмас үшін жұмыс кезінде қыздырғыш тақталарға қол тигізбеңіз.
- Жылыту элементтерін өткір заттармен тырнамаңыз.
- Құрылғыны жууға болмайды. Қолданғаннан кейін оны құрғақ шүберекпен сүртіңіз.
- Қолданғаннан кейін құрылғыны толығымен суығанша ыстыққа төзімді бетке қойыңыз.

Монтаждау, сақтау, тасымалдау (тасу), өткізу және кәдеге жарату ережелері мен шарттары

- Құрылғы қандай да болмасын монтаждауды немесе бекітуді талап етпейді.
- Құрылғыны қаптамада, өндірушінің және тұтынушының жылытылатын үй-жайларында ауаның 5 және 40 °С аралығындағы температурада және ауаның 80%-дан аспайтын салыстырмалы ылғалдылығында сақтау керек. Үй-жайда жемірілуді тудыратын жегі қоспалар (қышқылдардың, сілтілердің булары) болмауы тиіс.
- Құрылғының тасымалдануы құрғақ ортада жүзеге асырылуы тиіс.
- Құрылғы ұқыпты өңдеуді талап етеді, оны шаң, кір, соққы, ылғал, от және т.б. әсерінен қорғаңыз.
- Құрылғыны сату жергілікті заңнамасына сәйкес жүргізілуі керек.
- Бұйымның қызмет ету мерзімі аяқталғаннан кейін оны қарапайым тұрмыстық қоқыспен бірге тастауға болмайды. Оның орнына, ол федералды немесе жергілікті заңнамаға сәйкес қайта өңдеу және қайта өңдеу үшін электрлік және электронды жабдықты тиісті қабылдау бекетіне қайта өңдеуге жіберіледі. Осы бұйымды дұрыс жоюды қамтамасыз ете отырып, сіз табиғи ресурстарды үнемдеуге және қоршаған ортаға және адамдардың денсаулығына зиян келтірмеуге көмектесесіз. Бұл бұйымды қабылдау және жою бекеттері туралы қосымша ақпаратты жергілікті муниципалды органдардан немесе тұрмыстық қалдықтарды шығаратын кәсіпорыннан алуға болады.
- Құрылғының ақаулығы анықталған жағдайда, тез арада авторландырылған сервистік орталыққа хабарласу немесе құрылғыны кәдеге жарату керек.

Қосымша ақпарат

Өндіруші: Юйяо Кэшида Электрикал Эпплайнс Ко., Лтд.
№23, Юаньцзюй тас жолы, Шансинью а., Сымэнь, Юйяо қ., Чжэцзян пров., Қытай.

Қытайда жасалған.

Импортер / юр. лицо, принимающее претензии в Республике Казахстан:
ТОО «ДНС КАЗАХСТАН», г. Астана, р-н Сарыарқа, пр-т Сарыарқа, зд. 12, Республика Казахстан.

Импорттаушы / Қазақстан Республикасында талаптар қабылдайтын заңды тұлға: «DNS QAZAQSTAN (ДНС КАЗАХСТАН)» ЖШС, Астана қ-ы, Сарыарқа ауданы, Сарыарқа д-лы, 12 ғ-т, Қазақстан Республикасы.

Адрес электронной почты / электронды пошта мекен-жайы: info@dns-shop.kz

Тауар КО ТР (ЕАЭО) талаптарына сәйкес келеді.

Өнімнің сыртқы түрі, оның мазмұны мен техникалық сипаттамалары алдын ала ескертусіз өзгертілуі мүмкін.



Өндіріс күні пайдаланушы нұсқаулығының орыс тіліндегі нұсқасында көрсетілген. V.2

Кепілдік талоны

SN/IMEI: _____

Кепілдікке қойылған күні: _____

Өндіруші бүкіл кепілдік мерзімі ішінде құрылғының үздіксіз жұмыс істеуіне, сондай-ақ материалдар мен жинақтарда ақаулардың болмауына кепілдік береді. Кепілдік кезеңі бұйымды сатып алған сәттен басталады және тек қана жаңа өнімдерге қолданылады.

Кепілдік қызмет көрсетуге пайдаланушы нұсқаулығына сәйкес бұйымды пайдалану шартымен кепілдік мерзімі ішінде тұтынушының кесірінен істен шықпаған элементтерді тегін жөндеу немесе ауыстыру кіреді. Элементтерді жөндеу немесе ауыстыру уәкілетті сервистік орталықтардың аумағында жүргізіледі.

Кепілдік мерзімі: 24 ай.

Пайдалану мерзімі: 24 ай.

Сервистік орталықтардың өзекті тізімі келесі мекенжай бойынша:
<https://www.dns-shop.kz/service-center/>

Кепілдік міндеттемелер және тегін сервистік қызмет көрсету, егер оларды ауыстыру бұйымды бөлшектеуге байланысты болмаса, тауардың жиынтықтылығына кіретін, төменде аталған керек-жарақтарға қолданылмайды:

- ҚБП (Қашықтан басқару пультіне) арналған қуат элементтері (батареялар).
- Жалғағыш кәбілдер, антенналар және оларға арналған жалғастырғыш тетіктер, құлаққаптар, микрофондар, «HANDS-FREE» құрылғылары; жиынтықта жеткізілетін әртүрлі типтегі ақпарат тасымалдағыштар, бағдарламалық құрал (БҚ) және драйверлер (бұйымның қатты магниттік дискілердегі жинақтағышқа алдын ала орнатылған БҚ-ны қоса алғанда, бірақ онымен шектелмей), сыртқы енгізу-шығару құрылғылары және манипуляторлар.
- Қаптар, сөмкелер, белдіктер, тасымалдауға арналған баулар, монтаждық керек-жарақтар, құрал-саймандар, бұйымға қоса берілетін құжаттама.
- Табиғи тозуға ұшырайтын шығын материалдары мен бөлшектер.



Өндіруші келесі жағдайларда кепілдік міндеттемелерге ие болмайды:

- Кепілдік мерзімі аяқталды.
- Егер жеке (тұрмыстық, отбасылық) қажеттіліктерге арналған бұйым кәсіпкерлік қызметті жүзеге асыру үшін, сондай-ақ оның тікелей міндетіне сәйкес келмейтін басқа мақсаттарда пайдаланылған болса.
- Өндіруші бұйымды пайдалану кезінде пайдаланушы нұсқаулығының талаптарын бұзу, бұйымды орнату және оған қызмет көрсету жөніндегі ұсынымдарды, қосу ережелерін (бұйымның өзіне де, онымен байланысты бұйымдарға да сәйкес келмейтін желілік кернеудің әсері нәтижесінде туындаған қысқа тұйықталулар), бұйымды сақтау және тасымалдау кезінде өнім иесі және/немесе үшінші тұлғалар шектен ықтимал материалдық, моральдық және өзге де зиян үшін жауапты болмайды.
- Механикалық зақымданудың барлық жағдайлары: өнімді пайдалану кезінде алынған сызаттар, жарықтар, деформациялар, соққы іздері, майысулар, кептелістер және т.б.
- Түрлендірулерді, рұқсат етілмеген жөндеулерді осындай жұмыстарды жүргізуге уәкілетті емес адамдар жүргізген жағдайлар. Егер ақаулық конструкцияны немесе бұйымның схемасын өзгерту, Өндіруші қарастырмаған сыртқы құрылғыларды қосу, Қазақстан Республикасының заңнамасына сай сәйкестік сертификаты жоқ құрылғыны пайдалану салдарынан туындаған болса.
- Егер бұйымның ақауы еңсерілмейтін күштің әсерінен (табиғи элементтер, өрт, су тасқыны, жер сілкінісі, тұрмыстық факторлар және Өндірушіге тәуелді емес басқа жағдайлар) немесе Өндіруші болжай алмаған үшінші тұлғалардың әрекеттерінен туындаса. Бұйымның толық немесе ішінара істен шығуына алып келген бұйымның ішіне бөгде заттардың, өзге денелердің, заттектердің, сұйықтықтардың, жәндіктердің немесе жануарлардың түсуінен, агрессивті ортаның әсерінен, жоғары ылғалдылықтан, жоғары температуралардан туындаған ақау.
- Бұйымды сәйкестендіру (сериялық нөмірі) жоқ немесе сәйкес келмейді. Егер зақымданулар (кемшіліктер) зиянды бағдарламалық қамтаманың; БҚ ұсынушысының осы қызметті ұсынбауына байланысты мүмкіндігінсіз бұйымның бағдарламалық ресурстарына қолжетімділіктің болмауына әкеп соққан құпиясөздерді (кодтарды) оларды жинау/қалпына келтіру мүмкіндігінсіз орнату, ауыстыру немесе жою әсерінен туындаса.
- Егер жұмыстың ақаулықтары қуат беруші, кәбілдік, телекоммуникациялық желілердің, радиосигнал қуатының стандарттарға немесе техникалық регламенттеріне сәйкес келмеуінен, оның ішінде бедер ерекшеліктерінен және басқа да осыған ұқсас сыртқы факторлардан, бұйымның желі әрекет ететін шекарада немесе аймақтан тыс жерде пайдаланылуынан туындаған болса.
- Егер зақымданулар стандартты емес (түпнұсқалық емес) және/немесе сапасыз (зақымданған) шығыс материалдарын, керек-жарақтарды, қосалқы бөлшектерді, қуат беру элементтерін, әртүрлі үлгідегі ақпарат тасымалдағыштарды (CD, DVD дискілерді, жад карталарын, SIM карталарын, картридждерді қоса алғанда) пайдаланудан туындаса.
- Егер кемшіліктер үйлесімсіз контентті (әуендерді, графиканы, бейне және басқа файлдарды, Java қосымшаларын және оларға ұқсас бағдарламаларды) алуға, орнатуға және пайдалануға байланысты туындаған болса.
- Осы бұйыммен жанасып жұмыс істейтін басқа жабдыққа келтірілген залалға.



