

Пайдалану бойынша нұсқаулық

Аралас плита
M35-2

DEXP

ҚҰРЫЛҒЫ МАҚСАТЫ	4
САҚТЫҚ ШАРАЛАРЫ	4
ҚҰРЫЛҒЫ СХЕМАСЫ	6
ОРНАТУ ЖӘНЕ ҚОСЫЛУ	7
Мамандарға арналған ақпарат	8
ЖЕЛІГЕ ҚОСЫЛУ	9
ПАЙДАЛАНУ	10
Көп функциялы дисплей	10
Тұмшапешпен жұмыс	10
ҚЫЗМЕТ КӨРСЕТУ ЖӘНЕ КҮТІМ	15
Есікті алу	15
Есіктің әйнегін алу.....	16
Шамды ауыстыру.....	16
ТЕХНИКАЛЫҚ СИПАТТАМАЛАРЫ	17
ЖИНАҚТАЛЫМ	17
ЫҚТИМАЛ МӘСЕЛЕЛЕР ЖӘНЕ ОЛАРДЫҢ ШЕШІМІ	18
Қате кодтары	18
ПІСІРУ БОЙЫНША КЕҢЕСТЕР	19
Пицца пісіруге арналған кеңестер.....	19
Кептіру	19
AirFry	20
Пісіру.....	20
Ет пісіру.....	21
Гриль	23
ЭНЕРГИЯ ТИІМДІЛІГІ ТУРАЛЫ АҚПАРАТ	24
МОНТАЖДАУ, САҚТАУ, ТАСЫМАЛДАУ (ТАСУ), ӨТКІЗУ ЖӘНЕ КӘДЕГЕ ЖАРАТУ ЕРЕЖЕЛЕРІ МЕН ШАРТТАРЫ	25
ҚОСЫМША АҚПАРАТ	26

Құрметті сатып алушы!

Біздің өнімдерді таңдағаныңыз үшін рахмет.

Біз сізге жоғары сапа, функционалдылық және дизайн талаптарына сәйкес әзірленген және жасалған бұйымдар мен құрылғыларды ұсынуға қуаныштымыз. Пайдалануды бастамас бұрын, сіздің қауіпсіздігіңізге қатысты маңызды ақпаратты, сондай-ақ өнімді дұрыс пайдалану және күту бойынша ұсыныстарды қамтитын осы нұсқаулықты мұқият оқып шығыңыз. Осы нұсқаулықтың сақталуына назар аударыңыз және оны өнімді одан әрі пайдалану кезінде анықтамалық материал ретінде пайдаланыңыз.

ҚҰРЫЛҒЫ МАҚСАТЫ

Плита дайын тағамдар мен тамақты дайындауға, сондай-ақ жылытуға арналған.

САҚТЫҚ ШАРАЛАРЫ

- Құрылғы коммерциялық мақсатта пайдалануға арналмаған.
- Бұл құрылғы тұрмыстық жағдайларда пайдалануға арналған.
- Барлық орау материалдарын (пластик пакеттері, пенопласт төсемдері және т.б.) балалардың қолы жетпейтін жерде сақтаңыз. Қаптама материалдары балаларға қауіп төндіруі мүмкін.
- Құрылғыны қуат көзіне қоспас бұрын, үйдегі электр желісінің параметрлері оның техникалық сипаттамаларына сәйкес келетініне көз жеткізіңіз.
- Орнату алдында жергілікті тарату желілерінің сипаттамалары (газдың түрі мен қысымы) құрылғының сипаттамаларына сәйкес келетіндігін тексеру қажет.
- Пайдаланған кезде плита қатты қызады. Сақ болыңыз және қызатын бөліктерге қол тигізбеңіз.
- Құрылғы балалар мен физикалық, сенсорлық немесе ақыл-ой қабілеті шектеулі адамдар үшін, олардың қауіпсіздігіне жауапты басқа адамдар бақылайтын жағдайларды қоспағанда, пайдалануға арналмаған. Балаларға құрылғымен ойнауға рұқсат бермеңіз.
- Сатып алушы осы нұсқаулықта көрсетілген желідегі газ қысымының және электр желісінің кернеуінің параметрлерін қамтамасыз етуге міндеттенеді. Газ желісінің параметрлері жоғарылаған кезде редукторды орнату қажет. Электр желісінің жоғары параметрлері немесе тұрақсыз электрмен жабдықтау кезінде электр энергиясының кернеу тұрақтандырғышын орнату қажет. Өз кезегінде құрылғының істен шығуына әкеп соққан желілердің қажетті параметрлері сақталмаған немесе қамтамасыз етілмеген жағдайда, осы құрылғыға кепілдік міндеттемелері алынып тасталады.
- Плитаны тек білікті маман қосуды керек. Сіз сатып алған плита арнайы орнатуды және газбен жабдықтау жүйесіне қосылуды қажет етеді. Дұрыс емес байланыстың зақымдануы кепілдік міндеттемелерін алып тастауға әкеледі.
- Плитаның бұл үлгісі электр тогының соғуынан қорғаудың I класы бойынша жасалған және жерге тұйықталған розеткаға қосылуы керек.

- Плита тек тұрмыстық пайдалануға арналған. Плитаны тек тағамдарды пісіру және жылыту үшін пайдаланыңыз. Плитаны жылыту сияқты басқа мақсаттарда пайдалануға тыйым салынады.
- Тұмшапештің ыстық оттықтарына, ішкі беттеріне және тұмшапештің қыздыру элементтеріне қол тигізбеңіз.
- Жақын тұрған электр құрылғыларының қуат сымдары тұмшапештің есігінен қауіпсіз қашықтықта екеніне көз жеткізіңіз. Жұмыс кезінде есік қызады және қуат сымдарының оқшаулауы оған тиген кезде еруі мүмкін. Бұл қысқа тұйықталуға әкелуі мүмкін.
- Оттықтардың зақымдануы (жарықшақтар, жарықтары, деформациялары) бар плитаны пайдалануға тыйым салынады.
- Ыстық өсімдік майы немесе май тез тұтанғыш. Ыстық өсімдік майын немесе майды қараусыз қалдырмаңыз. Ешқашан отты сумен сөндірмеңіз! Өрт болған кезде оттықты дереу өшіріңіз. Содан кейін жалынды тығыз көрпемен немесе ауа өткізбейтін ұқсас заттармен сөндіріңіз.
- Жанғыш заттарды (жанғыш заттар, аэрозольдер, қағаздар, шүберектер) тұмшапеште және ыдыс-аяқ сақтайтын жәшікте сақтамаңыз. Жәшікте тек тұмшапешке арналған керек-жарақтарды сақтауға рұқсат етіледі.
- Біліктілігі жоқ жөндеу кезінде плита қауіп көзі болуы мүмкін. Сондықтан жөндеуді тек уәкілетті қызмет көрсету орталығының маманы жүргізуі керек. Егер тұмшапеш ақаулы болса, ашаны розеткадан алыңыз немесе тарату тақтасындағы тиісті сақтандырғышты өшіріңіз, газ беруді тоқтатыңыз. Уәкілетті қызмет көрсету орталығына хабарласыңыз.
- Қызмет көрсетуді бастамас бұрын пешті электр желісінен ажыратуды ұмытпаңыз. Қуат сымның ашасын розеткадан плитаның барлық қыздыру элементтерін өшіргеннен кейін ғана алуға болады.
- Газ оттығын тек ыдыс-аяқ орнатылған кезде ғана қосыңыз. Құрылғы және оның үстінде орналасқан сорғыш зақымдалуы немесе тұтануы мүмкін. Ешқашан оттыққа бос ыдыс қоймаңыз.
- Пайдалану кезінде механикалық зақымдануға, бөгде заттардың, сұйықтықтардың, жәндіктердің, кеміргіштердің, жануарлардың кіруіне жол бермеңіз.
- Плитаны пайдалану бөлмедегі температура мен ылғалдылықтың жоғарылауына әкеледі. Плитаны пайдалану кезінде бөлменің жеткілікті желдетілуін сақтау қажет: табиғи желдеткіш саңылауларды жаппаңыз немесе арнайы желдеткіш құрылғыларды пайдаланбаңыз (мысалы, сорғыш). Плитаны қарқынды және ұзақ уақыт пайдаланған кезде қосымша желдету қажет болуы мүмкін, бұл жағдайда терезені ашу немесе арнайы желдеткіш құрылғыны жоғары қуатқа қосу қажет. Жалпы газ беру краны көрінетін, оңай қол жетімді жерде болуы керек. Егер плита пайдаланылмаса, жалпы газ беру краны жабылуы керек.
- Сұйытылған газ цилиндрлерін әрқашан тігінен ұстаңыз. Әйтпесе, сұйытылған пропан-бутан плитаға түсіп кетуі мүмкін, бұл плитаның өртенуіне және зақымдалуына әкелуі мүмкін.
- Тұмшапештің керек-жарақтары жабылатын кезде құрылғы есігінің әйнегін сызып тастауы мүмкін. Әрқашан керек-жарақтарды жұмыс камерасына дейін орнатыңыз.

- Ыдыс-аяқты сақтауға арналған жәшікке ыстық заттарды салмаңыз. Бұл плитаны зақымдауы мүмкін.
- Салмағы бес килограмнан асатын қаңылтыр таба мен тұмшапеш торын салмаңыз.
- Тұмшапештің есігін орындық немесе сөре ретінде пайдалануға тыйым салынады, отырмаңыз, ыдыс-аяқ пен керек-жарақтарды есікке қоймаңыз.
- Газ желісінің ақаулары туындаған жағдайда немесе үй-жайда газдың иісі сезілсе: газдың берілуін жабу немесе газ баллонын жабу; ашық отты сөндіру, сіріңке жақпау, темекі шекпеу; жарық пен электр аспаптарын қоспау (сөндіру); үй-жайды жақсы желдету — терезелерді ашу; бұл туралы дереу сервиске немесе газдың уәкілетті дистрибьюторына хабарлау қажет.
- Мезгіл-мезгіл (кем дегенде жарты жылда бір рет) қуат сымы мен икемді газ құбырының күйін тексеріңіз. Жарықтар, балқу іздері, материалдың қатаюы түріндегі ақауларға жол берілмейді.

ҚҰРЫЛҒЫ СХЕМАСЫ

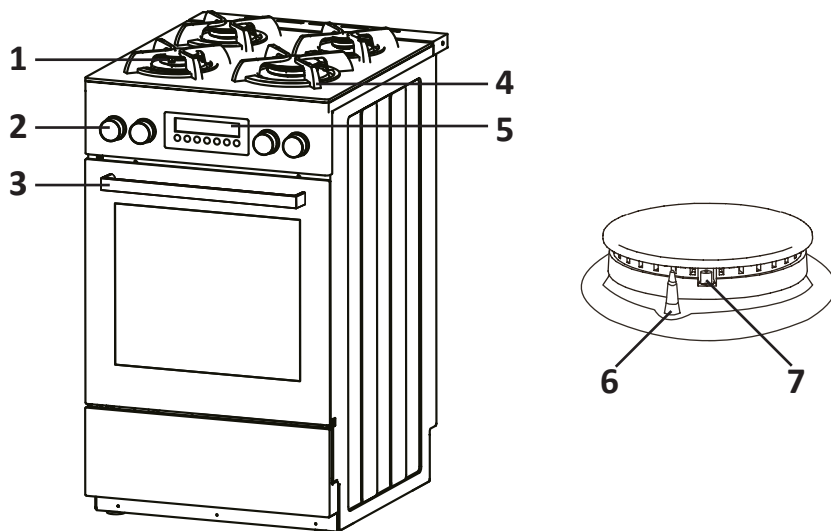

1. Оттықтар.
2. Жанарғының қуат реттегіші.
3. Тұмшапеш есігінің тұтқасы.
4. Тор.
5. Көп функциялы дисплей.
6. Жалын сезбегі (терможұп).
7. Электр өртеу шамы.

НАЗАР АУДАРЫҢЫЗ!

- Плитаны газбен жабдықтау жүйесіне қосуды тек газ плиталарын орнатуға және қызмет көрсетуге лицензиясы бар ұйымның білікті маманы жүргізуі керек.
 - Плитаны электрмен жабдықтау жүйесіне қосуды электр монтаждау жұмыстарын жүргізуге рұқсат беру құжаттары бар маман жүргізуі тиіс (ерекшелік штепсельдік ашамен жабдықталған плиталар болып табылады).
 - Газ өткізгіш құбырлар мен электр сымдары құрылғының артқы бетімен жанаспауы керек.
- Жұмыс беті мен ас үй сорғышының (А) арасындағы қашықтық кемінде 750 мм болуы керек.
 - Егер қабырға мен ең жақын оттықтың арасындағы қашықтық (Б) 200 мм-ден аз болса, қабырға беті плитаның бүкіл ұзындығы бойынша пісіру бетінен (В) кемінде 150 мм биіктікте қорғалуы керек.
 - Егер үстел үсті мен ең жақын оттықтың (Г) арасындағы қашықтық 200 мм-ден аз болса, онда үстел үсті плитаның жұмыс бетінен кемінде 10 мм (Д) немесе плитаның жұмыс бетінен жоғары болуы керек.
 - Плитаны туралау керек. Ол үшін плитаның аяқтарын реттеңіз.

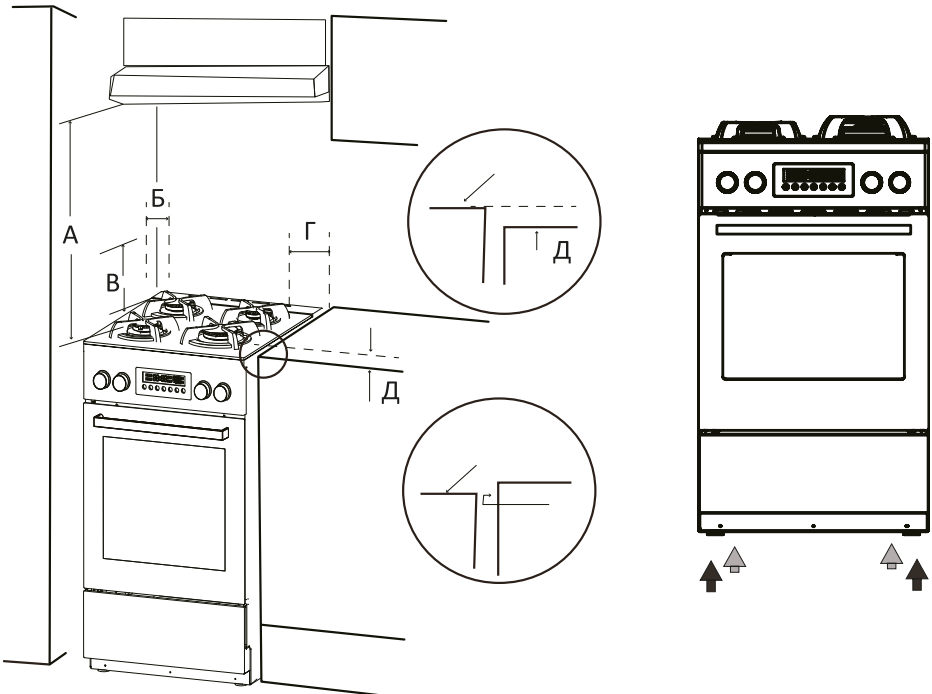

Плитаны газ магистраліне қатты немесе икемді қосылыстар арқылы қосуға болады.

МАМАНДАРҒА АРНАЛҒАН АҚПАРАТ

Жанарғы түрі	Жанарғы қуаты, кВт	Инжектордың диаметрі, мм	
		Табиғи газ	Сұйытылған газ
		2 кПа кезінде	3 кПа кезінде
Төмен қуат	1	0,51	0,72
Орташа қуат	1,75 × 2	0,65 × 2	0,97 × 2
Жоғары қуат	3	0,86	1,15

Минималды отты орнату

1. Реттегішті ең төменгі күйге қойыңыз.
2. Реттегіш қақпағын алыңыз да, кішкене бұрағышты өзектің ортасына қойыңыз. Жалынды реттеу үшін бұрағышты солға/оңға бұраңыз.
3. Дұрыс реттелген жалынның биіктігі 3–4 мм.
4. Реттегішті максимумнан минимумға дейін жылдам бұру жалынның сөнбейтініне көз жеткізіңіз.
5. Тұтқаны орнатыңыз.
6. Бұл процедураны барлық реттегіштер үшін қайталаңыз.

Газдың басқа түріне аудару

НАЗАР АУДАРЫҢЫЗ!

Плитаны газдың басқа түріне немесе басқа газ қысымына ауыстыруды тек газ плиталарын орнатуға және қызмет көрсетуге лицензиясы бар мамандандырылған ұйымдардың білікті қызметкерлері жүзеге асыруы керек. Жазатайым оқиғаларды болдырмау үшін газ жабдықтарын өзіңіз орнатпаңыз.

Плитаны табиғи газға ауыстырған кезде келесі әрекеттерді орындау қажет:

- Қалыпты режим: инжекторларды кестеге сәйкес ауыстырыңыз.
- Үнемді режим: реттеу бұрандасын босатыңыз және жалын өлшемін реттеңіз.

Плитаны сұйытылған газға ауыстырған кезде келесі әрекеттерді орындау қажет:

- Қалыпты режим: инжекторларды кестеге сәйкес ауыстырыңыз.
- Үнемді режим: реттеу бұрандасын бұрап, жалынның мөлшерін тексеріңіз.

Инжекторды ауыстыру

1. Торды, оттықтың қақпағын және бөлгішті алыңыз.
2. Инжекторды тұқыр кілтімен бұрап, оны тиісті инжектормен ауыстырыңыз.
3. Оттықты ақырын жинаңыз.
4. Инжекторларды ауыстырғаннан кейін оларды мұқият қатайтыңыз.

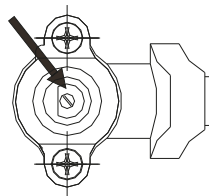

ЖЕЛІГЕ ҚОСЫЛУ

НАЗАР АУДАРЫҢЫЗ!

- Құрылғыны электр желісіне қосуды осы нұсқаулықта көрсетілген нұсқауларға сәйкес білікті маман ғана жүзеге асыруы керек.
 - Құрылғыны қуат көзіне қоспас бұрын, үйдегі электр желісінің кернеуі оның техникалық сипаттамаларына сәйкес келетініне көз жеткізіңіз.
 - Құрылғыны жерге қосу керек. Жерге тұйықтау сымы желінің сақтандырғыш құрылғысы істен шыққан жағдайда оны соңғы ажырататындай етіп төселуі тиіс.
- Адаптерлерді немесе ұзартқыштарды пайдаланбаңыз, себебі олар қызып кетуге және өртке әкелуі мүмкін.
 - Құрылғыны электр желісіне қоспас бұрын, онда көрінетін зақым жоқ екеніне көз жеткізіңіз. Ақаулы құрылғыны қуатқа қосуға тырыспаңыз.
 - Бұрауышты пайдаланып клемма қорабын ашыңыз.
 - Қосылу схемаға сәйкес үш тарам кәбіл арқылы жүзеге асырылады:
 - Фаза (L) — қоңыр немесе қара сым.
 - Нөл (N) — көк немесе ақ сым.
 - Жерге қосу (\oplus) — жасыл немесе сары-жасыл сым.

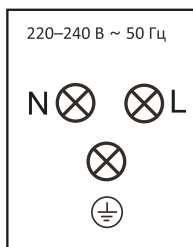
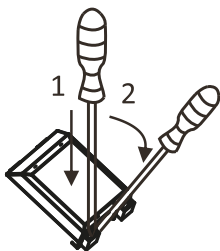

КӨП ФУНКЦИЯЛЫ ДИСПЛЕЙ

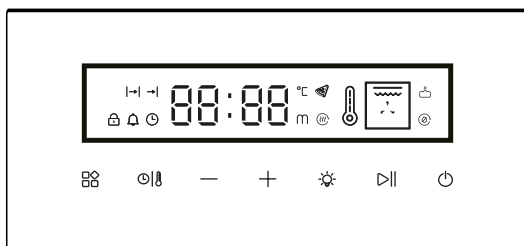

	ҚОСУ/ӨШІРУ батырмасы		Функциялық батырма		Старт/кідірту батырмасы
	Тұмшاپеш камерасының артқы жарық батырмасы		Пісіру уақытын реттеу батырмасы		Кішірейту батырмасы
	Уақыт/температура реттеу батырмасы		Пісіру аяқталуын орнату батырмасы		Үлкейту батырмасы





ТҰМШАПЕШПЕН ЖҰМЫС

1. Қуат қосылған кезде тұмшاپеш күту режиміне өтеді, көп функциялы дисплей 1 рет жыпылықтайды, дыбыстық сигнал шығады, дисплейде «12:00» жыпылықтайды.
2. Сағатты орнату үшін «+» және «-» батырмаларын басыңыз, содан кейін баптауды растау үшін «▶|» батырмасын басыңыз немесе автоматты түрде растау үшін 5 секунд күтіңіз.
3. Күту режимінде пешті қосу үшін «⏻» батырмасын 2 секунд басып тұрыңыз. Қосылғаннан кейін 1-ші бағдарлама әдепкі бойынша таңдалады.
4. Бағдарламаны таңдағаннан кейін, температура мен пісіру уақытын реттегеннен кейін бастау үшін «▶|» батырмасын басыңыз.

Ескертпелер

- Сағатты тек күту режимінде орнатуға болады. Сағатты қайта орнату қажет болса, «⊗|» батырмасын басыңыз.
- Егер тұмшاپешті 10 минут қосқаннан кейін ешқандай әрекет жасалмаса, тұмшاپеш күту режиміне оралады.





Жартылай автоматты режим

1. Пісіру уақытын реттеу үшін пешті қосқаннан кейін «» батырмасын басыңыз, «» белгішесі жанады. Қажетті пісіру уақытын «+» және «-» батырмаларымен орнатыңыз. Орнату аяқталғаннан кейін растау және келесі параметрге өту үшін қайта «» батырмасын басыңыз немесе бастау үшін «» батырмасын басыңыз.
2. Тұмшапеш жұмыс істей бастағаннан кейін, пісіру уақыты дисплейде кері санақ режимінде көрсетіледі.
3. Бағдарлама аяқталғанға дейін бір минут қалғанда «» белгішесі жыпылықтай бастайды. Кері санақ аяқталғаннан кейін көп функциялы дисплей жыпылықтай бастайды және 120 секунд ішінде дыбыстық сигнал шығады. Дыбыстық сигналды кез келген батырманы басу арқылы тоқтатуға болады.

Ескертпелер

- Егер сіз оны іске қосқаннан кейін белгіленген пісіру уақытынан бастартқыңыз келсе, уақытты «00:00» етіп орнатыңыз. Тұмшапеш қол жетімді максималды жұмыс уақытының бөлігі ретінде тоқтаусыз жұмыс істейді.
- Егер тұмшапешті 10 минут сөндіргеннен кейін ешқандай әрекет жасалмаса, тұмшапеш күту режиміне оралады.
- Қыздыру кезінде «» белгішесінің сегменттері дәйекті түрде жанады, белгіленген температураға жеткеннен кейін белгіше толығымен жанады.

Автоматты режим

1. Пісіру уақытын орнатқаннан кейін пісіру уақытының аяқталу уақытына өту үшін «» батырмасын басыңыз. «» белгішесі жанады. Қажетті пісіру уақытын «+» және «-» батырмаларымен орнатыңыз. Орнату аяқталғаннан кейін растау және келесі параметрге өту үшін қайта «» батырмасын басыңыз немесе бастау үшін «» батырмасын басыңыз.
2. Тұмшапеш жұмыс істей бастағаннан кейін дисплейде пісіру уақыты көрсетіледі. Белгіленген уақытқа жеткенде, тұмшапеш жартылай автоматты режимдегідей пісіруді бастайды.





Мысал: қазір 12:00, пісіру уақыты — 30 минут, пісіру аяқталу уақыты — 14:00. Жұмыс басталғаннан кейін дисплейде «14:00» көрсетіледі және уақыт батырмасы жанады. Сағат 13:30-да тұмшапеш пісіруді бастайды.

Ескертпелер



- Пісірудің аяқталу уақытын реттеу диапазоны — ағымдағы уақыттан бастап 24 сағат.
- Пісіру аяқталу уақыты = ағымдағы уақыт + пісіру уақыты + күту уақыты.
- Күту кезінде тұмшапештің артқы жарығы өшеді, пісіру басталғаннан кейін артқы жарық 1 минут ішінде сөнеді.

Температура мен пісіру уақытын реттеу

Пісіру бағдарламасын таңдағаннан кейін «» батырмасын басу арқылы температура мен жұмыс уақытын өзгертуге болады.

1. Пісіру бағдарламасын таңдағаннан кейін дисплей әдепкі температура мәнін көрсетеді, «» батырмасын басыңыз, температура белгішесі жыпылықтай бастайды. Қажетті пісіру температурасын «+» және «-» батырмаларымен орнатыңыз. Бастау үшін «» батырмасын басыңыз.
2. Егер тұмшاپеш жұмыс істеп тұрған кезде пісіру уақытын немесе температурасын өзгерту қажет болса, алдымен «» батырмасын басыңыз, содан кейін уақыт пен температураны жоғарыдағы нұсқауларға сәйкес реттеңіз. Бастау үшін «» батырмасын басыңыз. Тұмшاپеш жаңа баптауларға сәйкес жұмысын жалғастырады.





Таймерді орнату

1. Таймерді орнатуға өту үшін «» батырмасын басыңыз. «+» және «-» батырмаларын пайдаланып, таймердің жұмыс уақытын реттеңіз. Орнату аяқталғаннан кейін кері санауды бастау үшін «» батырмасын басыңыз.
2. Белгіленген уақыттан кейін 90 секунд ішінде дыбыстық сигнал шығады. Дыбыстық сигналды кез келген батырманы басу арқылы тоқтатуға болады. Дыбыстық сигнал өшірілгеннен кейін таймер белгішесі өшеді.
3. Егер сіз кері санауды бастағаннан кейін таймерді өшіргіңіз келсе, таймердің жұмыс уақытын «00:00» етіп орнатыңыз.

Тұмшاپешті жарықтандыру

1. Артқы жарықты қосу/өшіру үшін «» батырмасын басыңыз.
2. Пісіру басталғаннан кейін артқы жарық 1 минут ішінде сөнеді.
3. Кідірту режимінде артқы жарық өшіріледі (оны қосуға болады, содан кейін 1 минут ішінде ол қайтадан өшеді). Үзілістен шыққаннан кейін артқы жарық қосылады, содан кейін 1 минут ішінде өшеді.

Балалардан құлыптау

1. Құрылғыны қосып, «» және «-» батырмаларын 3 секунд басып тұрыңыз, бұл балалардан құлыптау функциясын қосады. Дыбыстық сигнал шығады, «» және «» батырмаларынан басқа барлық батырмалар құлыпталады. Бұл функция ағымдағы бағдарламаның жұмысына әсер етпейді. Құлыптау режиміндегі түймелерді басқан кезде дыбыстық сигнал шығады және «» белгішесі 3 рет жыпылықтайды. Құрылғы өшірілгеннен кейін құлыптау алынбайды.
2. Балалардан құлыптау мүмкіндігін өшіру үшін «» және «-» батырмаларын 3 секунд бойы қайта басыңыз. Күту режимінде құрылғыны тек құлыптан босатуға болады, бірақ құлыптауға болмайды.

Жылдам қыздыру функциясы

Бағдарламаны орындау кезінде жылдам қыздыру режиміне өту үшін «» және «+» батырмаларын 3 секунд басып тұрыңыз. Жылдам қыздыру режимінен шығу үшін батырмаларды қайта басыңыз.

- Қыздыру қадамы: жоғарғы ішкі қыздыру элементі + жоғарғы сыртқы қыздыру элементі + төменгі қыздыру элементі + желдеткіш.
- Оқшаулау кезеңі: белгіленген температураға жеткеннен кейін тұмшапеш пісіру бағдарламасына сәйкес жұмыс істейді.
- Жылдам алдын ала қыздыру режимі: пеш қызған кезде «» белгісі жыпылықтайды.

Ескерту: жылдам қыздыру функциясы тек 2–9 бағдарламаларында 150°-тан жоғары температурада қол жетімді.





Автоматты түрде өшіру функциясы







Құрылғы автоматты түрде өшіру функциясымен жабдықталған. Тұмшапеш пісіру температурасына байланысты белгілі бір уақыттан кейін өшеді.

Пісіру температурасы	Автоматты түрде өшіруге дейінгі уақыт
35–120 °C	24 сағ
121–200 °C	6 сағ
201–250 °C	4 сағ

Ескерту: егер белгіленген пісіру уақыты автоматты түрде өшірілгенге дейінгі уақыттан көп болса, құрылғы бағдарламаға сәйкес пісіруді жалғастырады.

Пісіру режимдері

Режим	Сипаттама
 Жібіту	Өнімдерді жібіту үшін қолайлы.
 Жоғарғы және төменгі қыздыру	Жоғарғы және төменгі қыздыру элементтері бір уақытта жұмыс істейді.
 Жоғарғы және төменгі жылу + конвекция	Жоғарғы және төменгі қыздыру элементтері мен сақиналы желдеткіш бір уақытта жұмыс істейді, температураны камераға біркелкі бөлу арқылы пісіру процесін жылдамдатады.
 Гриль	Гриль мен үстіңгі қыздыру элементі бір уақытта жұмыс істейді, бұл жұмыс камерасының жоғарғы жағында жоғары температураны қамтамасыз етеді. Үлкен бөліктерді дайындауға жарамды Ескерту: бұл режимде пісірудің аяқталу уақытын орнату мүмкін емес.

Режим	Сипаттама
 Гриль + конвекция	Сақиналы желдеткіш жылуды тағамның айналасына таратады. Бұл режимде қаңылтыр табаны 4 немесе 5 деңгейде орналастыру ұсынылады. Пісіру кезінде тұшпашештің есігін жабық ұстаңыз. Ескерту: бұл режимде пісірудің аяқталу уақытын орнату мүмкін емес.
 Төменгі қыздыру	Төменгі қыздыру элементі жұмыс істейді.
 Төменгі жылу + конвекция	Төменгі қыздыру элементі мен сақина желдеткіші бір уақытта жұмыс істейді. Құмыралардағы тағамдарға және піскен нанға жарамды
 Ферменттеу	Төменгі қыздыру элементі мен сақина желдеткіші бір уақытта жұмыс істейді. Қамырды көтеруге немесе тағамды ашытуға жарамды. Ескерту: егер белгіленген температура рұқсат етілгеннен жоғары болса, бағдарлама іске қосылмайды.
 Пицца	Пицца жасауға жарамды. Бұл режим үшін қол жетімді температура 200, 220 және 250 °C құрайды. Қаңылтыр табаны 1 немесе 2 деңгейде орналастыру ұсынылады.
 Кептіру	Жоғарғы және төменгі қыздыру элементтері мен сақиналы желдеткіш бір уақытта жұмыс істейді. Кептіру үшін ұсынылатын температура 60–100 °C құрайды. Ескерту: 100 °C-тан жоғары температурада кептіру нәтижесі қанағаттанарлықсыз болуы мүмкін.
 AirFry	Жоғарғы және төменгі грильдер мен сақиналы желдеткіш бір уақытта жұмыс істейді. Қуырусыз қысқа уақыт ішінде пайдалы тағам дайындауға жарамды.

Сөрелердің орналасуы

Қаңылтыр табасын немесе торды орналастыру үшін жұмыс камерасында 5 деңгей бар. Сөрелер суретте көрсетілгендей төменнен жоғарыға қарай қарастырылады.

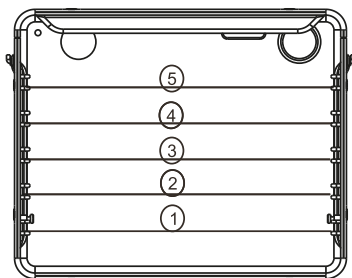

- Құрылғыға қызмет көрсетер алдында оны желіден өшіріп, толық суытыңыз.
- Құрылғының тағаммен тікелей байланыста болатын бөліктерін үнемі тазалаңыз.
- Құрылғының іші салқындағанша және сәл жылы болғанша күтіңіз, бұл жағдайда тазалау оңай.
- Құрылғының беттерін дымқыл шүберекпен, жұмсақ щеткамен немесе губкамен тазалаңыз, содан кейін құрғатыңыз. Қатты ластанған кезде ыстық су мен жуғыш затты қолданыңыз.
- Құрылғыны тазалау кезінде абразивті құралдарды қолданбаңыз.
- Керек-жарақтар ыдыс жуғыш машинада жууға арналмаған.

Жұмыс камерасын бұмен тазалау

1. Тиісті контейнерге 250 мл су құйып, оны тұмшاپештің жұмыс камерасының 1 деңгейіне қойыңыз.
2. Тұмшاپештің есігін жабыңыз.
3. Пісіру температурасын төменгі қыздыру режимінде 50 °C температураға қойыңыз.
4. Тұмшاپешті 30 минут алдын ала қыздырыңыз.
5. Тұмшاپештің есігін ашып, жоғарыдағы нұсқауларды орындап, жұмыс камерасын тазалаңыз.
6. Тазалағаннан кейін барлық беттерді құрғатыңыз.

ЕСІКТІ АЛУ

Жұмыс камерасын тазаламас бұрын тұмшاپештің есігін алыңыз.

1. Есікті толығымен ашыңыз.
2. Есік ілмектерінде орналасқан құлыптау тұтқаларын артқа еңкейтіңіз.
3. Есікті жартылай жауып, өзіңізге қарай тартыңыз.
4. Есікті орнына қою үшін жоғарыдағы әрекеттерді керісінше орындаңыз. Құлыптау тұтқалары төмен және мықтап бекітілгеніне көз жеткізіңіз.

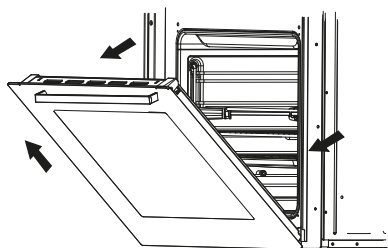
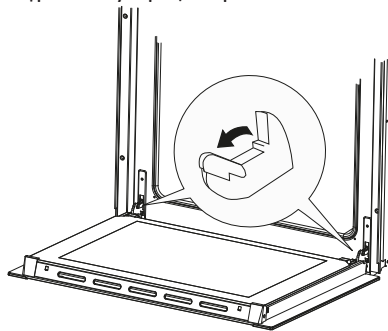

ЕСІКТІҢ ӘЙНЕГІН АЛУ

1. Есіктің бұрыштарындағы бұраңдамаларды бұрап, суретте көрсетілгендей алыңыз.
2. Ішкі әйнекті көтеріп, тартыңыз.
3. Содан кейін ортаңғы әйнекті алыңыз.

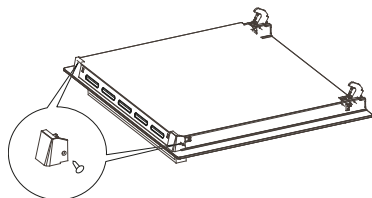

ШАМДЫ АУЫСТЫРУ

1. Шыны қорғаныс қақпағын бұрап, тазалаңыз.
2. Ескі шамды ақырын шығарып, жаңасын салыңыз.
3. Шам келесі параметрлерге сәйкес келуі керек:
 - 300 °С дейін ыстыққа төзімділік;
 - кернеу және жиілік 220–240 В ~ 50 Гц;
 - қуаты 25 Вт;
 - түпшесі G9.

НАЗАР АУДАРЫҢЫЗ!

- Қақпақты алу үшін бұрағыштарды және басқа құралдарды пайдаланбаңыз. Зақым келтірмеу үшін қақпақты қолыңызбен алыңыз.
- Қолғапты киіп шамды ауыстырыңыз. Шамның бетіндегі кез келген ластану оның дұрыс жұмыс істемеуіне әкелуі мүмкін.

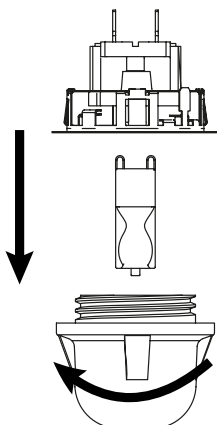

ТЕХНИКАЛЫҚ СИПАТТАМАЛАРЫ

- Үлгісі: М35-2.
- Сауда белгісі: DEXP.
- Қуат параметрлері: 220–240 В ~ 50 Гц.
- Табиғи конвекция режиміндегі цикл үшін қуат тұтыну: 0,89 кВт·сағ.
- Мәжбүрлі конвекция режиміндегі цикл үшін қуат тұтыну: 0,76 кВт·сағ.
- Электр тогының соғуынан қорғау класы: I.
- Энергия тұтыну класы: А.
- Жалпы жылу қуаты: 10,6 кВт.
- Тұмшاپештің қуаты: 3,1 кВт.
- Оттықтардың қуаты:
 - сол жақ алдыңғы – 1 кВт.
 - сол жақ артқы – 1,75 кВт.
 - оң жақ артқы – 1,75 кВт.
 - оң жақ алдыңғы – 3 кВт.
- Қысым:
 - табиғи газ – 2 кПа;
 - сұйытылған газ – 3 кПа.
- Тұмшاپештің көлемі: 59 л.
- Сымды бекіту түрі: Y.
- Ылғал мен шаңнан қорғау дәрежесі: IPX0.
- Өлшемдері (Е × Т × Б): 50 × 60 × 85 см.
- Таза салмағы: 49 кг.
- Қолдану саласы: тұрмыстық.

ЖИНАҚТАЛЫМ

- Құрылғы.
- Қаңылтыр таба.
- Тор.
- Аяқтар.
- Пайдалану бойынша нұсқаулық.

ЫҚТИМАЛ МӘСЕЛЕР ЖӘНЕ ОЛАРДЫҢ ШЕШІМІ

Егер сіз ақаулыққа тап болсаңыз, құрылғының жұмысындағы бірқатар қателерді жою үшін ықтимал себептер мен ұсыныстар берілген төмендегі кестені қараңыз. Егер мәселені шешу туралы ұсыныс сізді оны жоюға әкелмесе — құрылғыны өзіңіз жөндеуге тырыспауға және уәкілетті қызмет көрсету орталығына хабарласуға кеңес береміз.

Мәселе	Себеп	Шешім
Құрылғы жұмыс істемейді	Сақтандырғыш істен шыққан немесе зақымдалған	Сақтандырғыш қорабындағы қосқышты тексеріп, егер ол сөніп қалса, оны қосыңыз
Дисплейде «00:00» жыпылықтайды	Электрмен жабдықтауды өшіру	Құрылғыны қайта қосыңыз және қуат қалпына келтірілгеннен кейін сағатты реттеңіз
Тұмшапештің артқы жа-рығы жұмыс істемейді	Шам бұралған немесе зақымдалған	Шамды соңына дейін бұраңыз немесе оны жаңасына ауыстырыңыз

ҚАТЕ КОДТАРЫ

Код	Мәселе	Ықтимал себептері
E01	Температура бергішінің ақаулығы	Құрылғы температура бергішін тани алмайды
		Құрылғының ішіндегі температура -10 °C-тан төмен
E02	Температура бергішінің қысқа тұйықталуы	Қысқа тұйықталу болды, құрылғы жылуды тоқтатады

ПИЦЦА ПІСІРУГЕ АРНАЛҒАН КЕҢЕСТЕР

Пицца	Қамыр түрі	Керек-жарақтар	Деңгей	Темп. (°С)	Уақыт (мин)
Мұздатылған	Жіңішке	Топ	2	200	15–20
	Қалың				20–25
Үй	Жіңішке	Қаңылтыр таба	2	200	10–15
		Пицца қаңылтыр табасы		250	8–12
	Қалың	Қаңылтыр таба		200	15–20
		Пицца қаңылтыр табасы		200	15–20

КЕПТІРУ

Өнім	Дайындық	Темп. (°С)	Уақыт	Деңгей
Қызанақ	—	70	10 сағат, 2 сағаттан кейін аударыңыз	3
Алхоры	—	70	10 сағат, 2 сағаттан кейін аударыңыз	
Қауын	—	70	16 сағат, 3 сағаттан кейін аударыңыз	
Апельсин	—	70	12 сағат, 2 сағаттан кейін аударыңыз	
Манго тілімдері	—	70	8 сағат, 4 сағаттан кейін аударыңыз	
Банан чипстері	—	55	7 сағат, 2 сағаттан кейін аударыңыз	
Лимон чипстері	—	55	15 сағат, 2 сағаттан кейін аударыңыз	
Алма кесектері	—	55	8 сағат, 2 сағаттан кейін аударыңыз	
Майсыз шошқа еті	—	55	7 сағат, 2 сағаттан кейін аударыңыз	
Тауықтың төс еті	—	70	5 сағат, 1 сағаттан кейін аударыңыз	
Қабықтағы ашаяндар	Қайнатыңыз	70	6 сағат, 2 сағаттан кейін аударыңыз	3
Қақталған сиыр еті	Қайнатыңыз және маринадтаңыз	90	2 сағ	
Кальмар	Маринадтау	60	4 сағат, 1 сағаттан кейін аударыңыз	
Балық	Маринадтау	70	6 сағат, 2 сағаттан кейін аударыңыз	

Мәзір	Темп. (°C)	Уақыт (мин)	Сөренің орны
Наггетстер	200	20–25	3
Куриные крылышки	200	18–23	3
Аунатылған балық филесі	180	23–27	3
Фри картобы	200	17–20	4
Пияз сақиналары	200	15–18	4

ПІСІРУ

- Жақсы нәтижеге қол жеткізу үшін жоғарғы және төменгі қыздыру режимін қолданыңыз.
- Ыдыс-аяқтарды қаңылтыр табаның/тордың ортасына қою ұсынылады.
- Пісіру үшін қара түсті қаңылтыр табаларын пайдаланыңыз, өйткені ашық түсті қаңылтыр табалары жылуды көрсетеді.
- Пісіруге арналған пішімдерді торға қойыңыз.
- Тұмшапеш қажетті температураға жеткенше ыдысты тұмшапешке салмаңыз.

Ескерту: төмендегі кестедегі деректер шамамен алынған. Пісіру температурасы мен уақыты тағамның мөлшері мен түріне байланысты.

Мәзір	Деңгей	Темп. (°C) 	Уақыт (мин)
Тәтті піскен нандар			
Мейізді кекс	2	160–170	55–70
Кекс-сақина		160–170	60–70
Баумкухен		160–170	45–60
Чизкейк		180–190	60–80
Жеміс торты		190–200	50–70
Қант шәрбаты бар жеміс бәліші		180–190	60–70
Бисквит	3	180–190	30–40
Шоколадты торт		190–200	25–35
Шие бәліші		190–210	30–50
Орама		190–200	15–25
Майқоспалы тоқаш	2	190–210	35–50
Рождестволық бәліш		180–190	45–70
Алма бәліші		190–210	40–60
Қатпарлы піскен нан		180–190	40–60

Мәзір	Деңгей	Темп. (°C) 	Уақыт (мин)
Майқоспалы піспенан	3	180–190	15–25
Крекер		180–190	20–30
Даниш		190–210	20–35
Қаттама нан		200–210	20–30
Профитроль		190–210	25–45
Тойымды піскен нан			
Бекон сэндвичі	2	190–200	45–60
Нан		200–220	50–60
Тоқаштар		210–230	30–40
Мұздатылған піскен нан			
Алма бәліші	2	190–210	50–70
Чизкейк		190–200	65–85
Пицца		210–230	20–30

Басқа кеңестер

- Пісірудің дайындығын тіс тазалағышпен тексеріңіз. Егер қамыр тіс тазалағышқа жабыспаса, пісіру дайын болады.
- Егер бисквит ортасында құлап кетсе, қамырға аз сұйық ингредиенттерді қолданыңыз. Пропорциялар мен илеу уақыты дұрыс сақталғанына және қажетті консистенцияға қол жеткізілгеніне көз жеткізіңіз.
- Егер бәліш түбінен піспеген болса, қою түсті қаңылтыр табаны немесе пішінді қолданыңыз, сонымен қатар бәлішті төмендегі сөреге қойыңыз немесе пісіру үдерісін аяқтау үшін тек төменгі жылуды қолданыңыз.
- Егер бәліш пісірілмеген болса, температураны төмендетіп, пісіру уақытын көбейтіңіз.

ЕТ ПІСІРУ

- Жақсы нәтижеге қол жеткізу үшін жоғарғы және төменгі қыздыру режимін қолданыңыз.
- Эмальданған қаңылтыр табаларды, ыстыққа төзімді шыныдан, саздан немесе шойыннан жасалған пішімдерді қолданыңыз.
- Шырындарды сақтау және жұмыс камерасын ластамау үшін тағамды қақпақпен немесе фольгамен жабыңыз.
- Егер сіз етті жаппасаңыз, ол тезірек піседі.
- Еттің үлкен бөліктерін тікелей торға қойыңыз. Тордың сөренің ойықтарына мықтап бекітілгеніне көз жеткізіңіз. Еттен ағып жатқан майды жинау үшін қаңылтыр табасын сөренің астына қойыңыз.
- Еттің үлкен бөліктерін пісірген кезде есікте конденсат пайда болуы мүмкін. Бұл құрылғының жұмысына әсер етпейтін қалыпты жағдай. Пісіру аяқталғаннан кейін есікті сүртіңіз.
- Пісірілген етті мезгіл-мезгіл тексеріп, айналдырыңыз.

- Пісіру аяқталғаннан кейін конденсацияның пайда болуын болдырмау үшін тағамды тұмшاپештің ішінде қалдырмаңыз, бұл өз кезегінде жұмыс камерасының қабырғаларын жемірілуге ұшыратуы мүмкін.

Ескерту: төмендегі кестедегі деректер шамамен алынған. Пісіру температурасы мен уақыты тағамның мөлшері мен түріне байланысты.

Пісіру сәресінің орны — 2.

Ет	Салмағы (г)	Темп. (°C) 	Уақыт (мин)
Сыыр еті			
Кесу	1000	210–230	100–120
	1500		120–150
Қанмен ростбиф	1000	230–240	30–40
Ростбиф, қуырылған	1000	230–240	40–50
Шошқа еті			
Терісімен шошқа еті	1500	190–200	140–160
Төс еті	1500	200–210	120–150
	2000	190–210	150–180
Кесу	1500	210–230	120–140
Ет орамасы	1500	210–230	120–140
Жон еті	1500	190–210	100–120
Котлеттер	1500	220–230	60–70
Бұзау еті			
Ет орамасы	1500	190–210	90–120
Сирақ	1700	190–210	120–130
Қой еті			
Қабырғалар	1500	200–220	100–120
Жауырын	1500	200–220	120–130
Жабайы			
Қоян қабырғалары	1500	200–220	100–120
Қоян жауырыны	1500	200–220	100–120
Қабан ветчинаcы	1500	200–220	100–120
Құс			
Тауық	1200	210–220	60–70
	1500	210–220	70–90
Үйрек	1700	190–210	120–150
Қаз	4000	170–180	180–200
Күркетауық	5000	160–170	180–240
Балық			
Тұтас балық	1000	210–220	50–60
Балық суфлесі	1500	190–210	50–70

- Грильдің инфрақызыл элементтері қатты қызады. Гриль режимінде жұмыс істегенде абай болыңыз және қолғаптар мен арнайы қысқыштарды қолданыңыз.
- Құрылғыны гриль режимінде қараусыз қалдырмаңыз.
- Гриль майсыз шұжықтар, ет, балық филесі, стейктер, тағамдарды қызартып, қытырлақ болу үшін қолданылады.
- Гриль режимінде пісіру кезінде есік жабық болуы керек.
- Өнімдерді тұмшапешке салмас бұрын, жұмыс камерасын 3 минут алдын ала қыздырыңыз.
- Өнімдерді үстіне қоймас бұрын гриль торын майлаңыз. Еттен ағып жатқан майды жинау үшін қаңылтыр табасын сөренің астына қойыңыз.
- Пісіру процесінде етті аударыңыз. Еттің үлкен бөліктерін бірнеше рет айналдыру ұсынылады.
- Грильді әр қолданғаннан кейін жұмыс камерасын және пайдаланылған керек-жарақтарды тазалаңыз.

Ескерту: төмендегі кестедегі деректер шамамен алынған. Пісіру температурасы мен уақыты тағамның мөлшері мен түріне байланысты.

Ет	Салмағы (г)	Деңгей	Темп. (°C)	Уақыт (мин)
Ет және шұжық				
Қанмен бифштекс (2 дана)	400	5	240	14–16
Орташа қуырылған бифштекс (2 дана)	400	5	240	16–20
Қуырылған бифштекс (2 дана)	400	5	240	20–23
Шошқа мойны (2 дана)	350	5	240	19–23
Сүйектегі шошқа стейкі (2 дана)	400	5	240	20–23
Бұзау етінен стейк (2 дана)	700	5	240	19–22
Қой етінен кәре (2 дана)	700	5	240	15–18
Гриль шұжықтары (4 дана)	400	5	240	9–14
Тауық, жартысы	1400	3	240–250	28–33 (бір жағы) 23–28 (екінші жағы)
Тауық	1000	3	180–200	60–70
Шошқа еті	1500	3	160–180	90–120
Шошқа мойны	1500	3	160–180	100–180
Шошқа сирағы	1000	3	160–180	120–160
Ростбиф	1500	3	190–200	40–80
Балық				
Ақсерке филесі	400	4	240	19–22
Фольгадағы балық	500	4	230	10–13
Нан және тосттар				
Ақ нан тосттары (4 дана)	200	5	240	1,5–3
Тұтас дәнді нан тосттары (2 дана)	200	5	240	2–3
Сэндвич	600	5	240	4–7



ЭНЕРГЕТИЧЕСКАЯ
ЭФФЕКТИВНОСТЬ

DEXP

M35-2



A+++

A++

A+

A

B

C

D

A



59 л



0,94 кВт·ч/цикл



0,81 кВт·ч/цикл

МОНТАЖДАУ, САҚТАУ, ТАСЫМАЛДАУ (ТАСУ), ӨТКІЗУ ЖӘНЕ КӘДЕГЕ ЖАРАТУ ЕРЕЖЕЛЕРІ МЕН ШАРТТАРЫ

- Құрылғыны орнату ережелері мен шарттары осы нұсқаулықта «Орнату және қосу» бөлімінде сипатталған.
- Құрылғыны сақтау дайындаушы мен тұтынушының жылытылатын үй-жайларында ауа температурасы 5 °С-тан 40 °С-қа дейін және ауаның салыстырмалы ылғалдылығы 80%-дан аспайтын орауышта жүргізілуі тиіс. Үй-жайларда жемірілуді тудыратын жегі қоспалар (қышқылдар, сілтілер бұй) болмауы тиіс.
- Құрылғыны дұрыс тасымалдауды қамтамасыз ету үшін келесі талаптарды сақтау қажет:
 - егер бар болса, құрылғыдан барлық ішкі керек-жарақтарды алып тастаңыз және оларды бөлек ораңыз;
 - құрылғының жұмыс қабілеттілігін және сыртқы түрін сақтау үшін оның дұрыс оралғанына көз жеткізіңіз (үлкен көлемді техниканы сыни жерлерде гофрленген қатырма төсемдері бар полиэтилен немесе көпіршікті пленкаға орау керек);
 - көлік құралының айналасында қозғалу мүмкіндігін болдырмау үшін құрылғыны белдіктермен мықтап бекітіңіз;
 - сыртқы ортаның әсерін толығымен жою үшін тек жабық көлікті пайдаланыңыз;
 - тиеу-түсіру жұмыстарын орындау кезінде қаптаманы өте мұқият өңдеуді қамтамасыз етіңіз.
- Құрылғы мұқият өңдеуді қажет етеді, оны шаң, кір, соққы, ылғал, от және т. б. әсерінен қорғайды.
- Құрылғыны өткізу жергілікті заңнамаға сәйкес жүргізілуі тиіс.
- Өнімнің қызмет ету мерзімі аяқталғаннан кейін оны қарапайым тұрмыстық қоқыспен бірге тастауға болмайды. Оның орнына, ол федералды немесе жергілікті заңдарға сәйкес кейіннен қайта өңдеу және жою үшін электр және электронды жабдықтарды тиісті қабылдау пунктіне кәдеге жаратуға тапсырылады. Осы өнімді дұрыс кәдеге жаратуды қамтамасыз ете отырып, сіз табиғи ресурстарды үнемдеуге көмектесесіз және дұрыс емделмеген жағдайда қоршаған ортаға және адамдардың денсаулығына зиян келтіруге көмектесесіз. Бұл өнімді қабылдау және кәдеге жарату орындары туралы толығырақ ақпаратты жергілікті муниципалды органдардан немесе тұрмыстық қоқыстарды шығаратын кәсіпорыннан алуға болады.
- Егер құрылғының ақаулығы анықталса, дереу уәкілетті қызмет көрсету орталығына хабарласыңыз немесе құрылғыны тастаңыз.

ҚОСЫМША АҚПАРАТ

Өндіруші: Циндао Синбан Кукерс энд Авэнс Эпплайенсиз Ко., Лтд.
№132, Тайцзыгоу Чанцзян тас жолы, Хуандао аймағы, Циндао қ., Шаньдун пров.,
Қытай.

Қытайда жасалған.

Импорттаушы / Қазақстан Республикасында талаптар қабылдайтын заңды тұлға: «DNS QAZAQSTAN (ДНС КАЗАХСТАН)» ЖШС, Астана қ-ы, Сарыарқа ауданы, Сарыарқа д-лы, 12 Ғ-т, Қазақстан Республикасы.
Электрондық пошта мекен-жайы: info@dns-shop.kz

Тауар КО ТР (ЕАЭО) талаптарына сәйкес келеді.

Өнім сапасын жақсарту үшін сипаттамалар, өнім туралы ақпарат және оның сыртқы түрі пайдаланушыға алдын ала ескертусіз өзгертілуі мүмкін.



Өндіріс күні пайдаланушы нұсқаулығының орыс тіліндегі нұсқасында көрсетілген. V.1

ОРНАТУ ТУРАЛЫ КУӘЛІК

Өнімді алдым, сыртқы келбетіне ешқандай шағым жоқ.

(Тұтынушының Т.А.Ә., қолы)

Кепілдік міндеттемелердің шарттарымен таныстым және келісемін.

(Тұтынушының Т.А.Ә., қолы)

Өнімді дайындау (өндіру) жөніндегі қызметті жүзеге асыру орнының мекен-жайы: Циндао Синбан Кукерс энд Авэнс Эпплайенсиз Ко., Лтд.
№132, Тайцзыгоу Чанцзян тас жолы, Хуандао аймағы, Циндао қ., Шаньдун пров., Қытай.

Орнату деректері

Қосуды (орнатуды) жүзеге асырған маман толтырады.

Қосылу (орнату) күні	Қосуды (орнатуды) жүзеге асырған маманның Т.А.Ә.	Қосуды (орнатуды) жүзеге асырған маманның қолы	Қосуды (орнатуды) жүзеге асырған ұйымның атауы	Қосуды (орнатуды) растайтын құжаттың нөмірі



КЕПІЛДІК ТАЛОНЫ

SN/IMEI: _____

Кепілдікке қойылған күні: _____

Өндіруші бүкіл кепілдік мерзімі ішінде құрылғының үздіксіз жұмыс істейтініне, сондай-ақ материалдар мен құрастырымда ақаулар болмайтынына кепілдік береді. Кепілдік мерзімі бұйым сатып алынған сәттен бастап есептеледі және жаңа өнімдерге ғана қолданылады.

Кепілдікті қызмет көрсету бұйым пайдаланушы нұсқаулығына сәйкес пайдаланылған жағдайда, кепілдік мерзімі ішінде тұтынушының кінәсіз істен шыққан элементтерді тегін жөндеуді немесе ауыстыруды қамтиды. Элементтерді жөндеу немесе ауыстыру уәкілетті сервис орталықтарының аумағында жүргізіледі.

Кепілдік мерзімі: 12 ай.

Пайдалану мерзімі: 120 ай.

Сервистік орталықтардың өзекті тізімі келесі мекенжай бойынша:

<https://www.dns-shop.kz/service-center/>

Кепілдік міндеттемелер және тегін сервистік қызмет көрсету, егер оларды ауыстыру бұйымды бөлшектеуге байланысты болмаса, тауардың жиынтықтылығына кіретін, төменде аталған керек-жарақтарға қолданылмайды:

- ҚБП (қашықтықтан басқару пульті) үшін қуат элементтері (батареялары).
- Жалғағыш кәбілдер, антенналар және оларға арналған ауыстырғыштар, құлаққаптар, микрофондар, «HANDS-FREE» құрылғылары; жиынтықта жеткізілетін әртүрлі типтегі ақпарат тасығыштар, бағдарламалық жасақтама (БЖ) және драйверлер (бұйымның қатқыл магниттік дискілеріндегі жинақтағышқа алдын ала орнатылған БЖ қоса алғанда, бірақ онымен шектелмей), сыртқы енгізу-шығару құрылғылары және манипуляторлар.
- Қаптамалар, сөмкелер, белдіктер, тасымалдауға арналған баулар, монтаждық құрылғылар, құралдар, бұйымға қоса берілетін құжаттама.
- Табиғи тозуға ұшырайтын шығын материалдары мен бөлшектер.



Өндіруші келесі жағдайларда кепілдік міндеттемелерге ие болмайды:

- Кепілдік мерзімі аяқталды.
- Егер жеке (тұрмыстық, отбасылық) қажеттіліктерге арналған бұйым кәсіпкерлік қызметті жүзеге асыру үшін, сондай-ақ оның тікелей міндетіне сәйкес келмейтін басқа мақсаттарда пайдаланылған болса.
- Өндіруші бұйымды пайдалану кезінде пайдаланушы нұсқаулығының талаптарын бұзу, бұйымды орнату және оған қызмет көрсету жөніндегі ұсынымдарды, қосу ережелерін (бұйымның өзіне де, онымен байланысты бұйымдарға да сәйкес келмейтін желілік кернеудің әсері нәтижесінде туындаған қысқа тұйықталулар), бұйымды сақтау және тасымалдау кезінде өнім иесі және/немесе үшінші тұлғалар шеккен ықтимал материалдық, моральдық және өзге де зиян үшін жауапты болмайды.
- Механикалық зақымданудың барлық жағдайлары: өнімді пайдалану кезінде алынған сызаттар, жарықтар, деформациялар, соққы іздері, майысулар, кептелістер және т.б.
- Түрлендірулерді, рұқсат етілмеген жөндеулерді осындай жұмыстарды жүргізуге уәкілетті емес адамдар жүргізген жағдайлар. Егер ақаулық конструкцияны немесе бұйымның сұлбасын өзгерту, Өндіруші қарастырмаған сыртқы құрылғыларды қосу, Қазақстан Республикасының заңнамасына сай сәйкестік сертификаты жоқ құрылғыны пайдалану салдарынан туындаған болса.
- Егер бұйымның ақауы еңсерілмейтін күштің әсерінен (табиғи элементтер, өрт, су тасқыны, жер сілкінісі, тұрмыстық факторлар және Өндірушіге тәуелді емес басқа жағдайлар) немесе Өндіруші болжай алмаған үшінші тұлғалардың әрекеттерінен туындаса.
- Бұйымның толық немесе ішінара істен шығуына алып келген бұйымның ішіне бөгде заттардың, өзге денелердің, заттектердің, сұйықтықтардың, жәндіктердің немесе жануарлардың түсуінен, агрессивті ортаның әсерінен, жоғары ылғалдылықтан, жоғары температуралардан туындаған ақау.
- Бұйымды сәйкестендіру (сериялық нөмірі) жоқ немесе сәйкес келмейді. Егер зақымданулар (кемшіліктер) зиянды бағдарламалық қамтаманың; БЖ ұсынушысының осы қызметті ұсынбауына байланысты мүмкіндігінсіз бұйымның бағдарламалық ресурстарына қолжетімділіктің болмауына әкеп соққан құпиясөздерді (кодтарды) оларды жинау/қалпына келтіру мүмкіндігінсіз орнату, ауыстыру немесе жою әсерінен туындаса.
- Егер жұмыстың ақаулықтары қуат беруші, кәбілдік, телекоммуникациялық желілердің, радиосигнал қуатының стандарттарға немесе техникалық регламенттеріне сәйкес келмеуінен, оның ішінде бедер ерекшеліктерінен және басқа да осыған ұқсас сыртқы факторлардан, бұйымның желі әрекет ететін шекарада немесе аймақтан тыс жерде пайдаланылуынан туындаған болса.
- Егер зақымданулар стандартты емес (түпнұсқалық емес) және/немесе сапасыз (зақымданған) шығыс материалдарын, керек-жарақтарды, қосалқы бөлшектерді, қуат беру элементтерін, әртүрлі үлгідегі ақпарат тасымалдағыштарды (CD, DVD дискілерді, жад карталарын, SIM карталарын, картридждерді қоса алғанда) пайдаланудан туындаса.
- Егер кемшіліктер үйлесімсіз контентті (әуендерді, графиканы, бейне және басқа файлдарды, Java қосымшаларын және оларға ұқсас бағдарламаларды) алуға, орнатуға және пайдалануға байланысты туындаған болса.
- Осы бұйыммен жанасып жұмыс істейтін басқа жабдыққа келтірілген залалға.



