

KZ  Орнатуды және құрастыруды бастамас бұрын осы нұсқаулықты оқып шығыңыз.

1. Монитордың/теледидардың салмағы мен өлшемі берілген кронштейн үшін рұқсат етілген ең жоғары мәндерге сәйкес келетініне көз жеткізіңіз (ақпарат қапта көрсетілген). Жарақаттануды немесе мүлікке зақым келтірмеу үшін салмағы немесе өлшемдері көрсетілгеннен үлкен құрылғылар үшін кронштейнді пайдаланбаңыз.
2. Кронштейнді орнату үшін бөлмені дұрыс таңдаңыз. Кронштейнді сыртта пайдаланбаңыз. Кронштейнді ылғалдылығы жоғары бөлмеде пайдалану оны зақымдауы мүмкін.
3. Кронштейнді орнату үшін арнайы жабдық қажет болуы мүмкін: бұрағыш, бұрғы (жинақталымға кірмейді). Жеке қорғаныс құралдарын пайдалану ұсынылады (жинақталымға кірмейді). Үй-жайды таза ұстау үшін жиназ жамылғыларын пайдаланыңыз (жинақталымға кірмейді).
4. Кронштейнді дұрыс орнату үшін маманға хабарласыңыз. Кронштейнді дұрыс орнату мониторды/теледидарды қауіпсіз ұстауға кепілдік береді.
5. Орнату үшін дұрыс қабырға бетін таңдаңыз. ГТП, ГПП және т.б. сияқты кеуекті немесе жұмсақ материалдарға орнату ұсынылмайды. кронштейнді бекіту үшін негіз ретінде жұқа материалдарды пайдалану ұсынылмайды. Қосымша бекіту жүйелерін пайдаланбаңыз. Кронштейн қабырғаға немесе төбеге тікелей бекітіледі. Өнім жоғары беріктігі бар ағаш немесе бетон беттеріне орнатуға арналған. Орнату негізі тұрақты, қозғалмайтын, берік және таза екеніне көз жеткізіңіз. Орнату барысында негіз жарылып кетпейтініне көз жеткізіңіз. Орнату кезінде қабырғадағы жарықтардың пайда болуы кронштейннің тұрақтылығына әсер етуі мүмкін. Орнату процесінде пайда болған жарықтар уақыт өте келе бөлініп, жабдықтың құлауына әкелуі мүмкін. Орнату алдында қабырғаны жеткілікті түрде нығайтыңыз.
6. Осы нұсқаулықта берілген визуалды нұсқауларды орындаңыз. Жинақтан тек орнату компоненттерін пайдаланыңыз. Бұрандаларды тартпаңыз. Орнатқаннан кейін бекіткіштердің сапасын тексеріңіз. Орнату кезінде қабырға/төбенің бүгілмегеніне немесе жарылмағанына көз жеткізіңіз.
7. Жинаққа балаларға қауіп төндіретін ұсақ бөлшектер кіреді. Мұндай бөлшектерді балалардың қолы жетпейтін жерде сақтаңыз. Балаларға жабдықпен ойнауға рұқсат бермеңіз.
8. Орнатпас бұрын барлық бөлшектерді компоненттер тізіміне сәйкес алғаныңызға көз жеткізіңіз.
9. Кронштейн бекітіліп, оны пайдалану қауіпсіз болуы үшін оны үнемі тексеріп отыру керек (кем дегенде үш айда бір рет).

## Қосымша ақпарат

**Өндіруші:** Цыси Пужуй Метал Продактс Ко., Лтд.  
Өнеркәсіптік даму аймағы, Тяньян, Луншань, Цыси қ., Чжэцзян пров., Қытай.

**Импорртаушы /** Қазақстан Республикасында талаптар қабылдайтын заңды тұлға: «DNS QAZAQSTAN (ДНС КАЗАХСТАН)» ЖШС, Астана қ-ы, Сарыарқа ауданы, Сарыарқа д-лы, 12 Ғ-т, Қазақстан Республикасы. **Адрес электронной почты / электронды пошта мекен-жайы:** info@dns-shop.kz

Кепілдік мерзімі: 60 ай.  
Пайдалану мерзімі: 60 ай.

Өндіріс күні пайдаланушы нұсқаулығының орыс тіліндегі нұсқасында көрсетілген.

V.13

ПАЙДАЛАНУ БОЙЫНША НҰСҚАУЛЫҚ

# LCD / LED МОНИТОРЛАРЫНА АРНАЛҒАН КРОНШТЕЙН

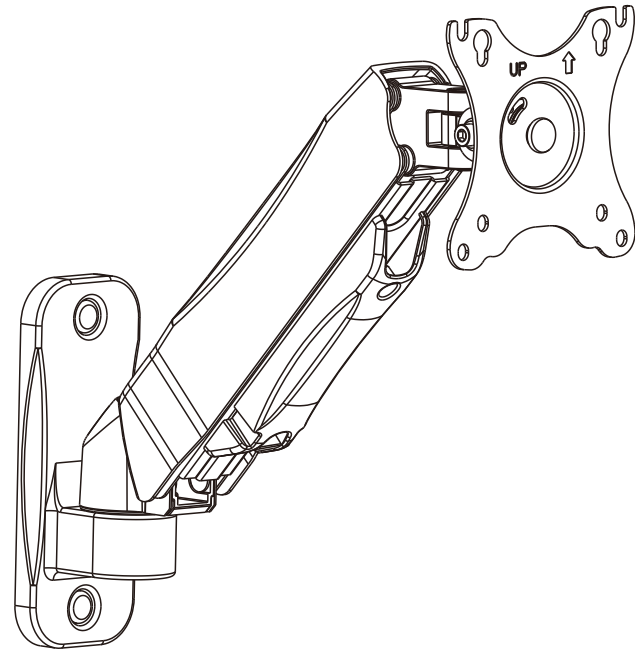

**MB32-W01**

VESA-МЕН ҮЙЛЕСІМДІ  
75x75 100x100

**32"**  
МАКС.

**9 КГ**  
МАКС.

**5**

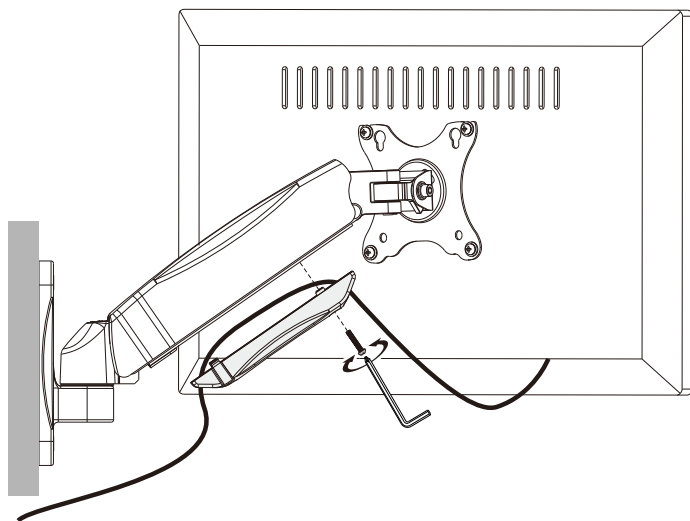

**6**

**Ескерту.** Кронштейнді дұрыс бұрышқа қойыңыз, содан кейін бұрандаларды суретте көрсетілгендей алтықырлы кілтпен қатайтыңыз, бір бұранданы және екіншісін кезекпен бұраңыз.

