

Пайдалану бойынша нұсқаулық

Mirror Explorer 4
бейнетіркегіш

DEXP

Мазмұны

Құрылғы мақсаты	3
Сақтық шаралары	3
Құрылғы схемасы	4
Құрылғыны орнату	5
Бейне режимі	6
Ойнату режимі	6
Ықтимал проблемалар және олардың шешімі	7
Техникалық сипаттамалары	8
Жинақталым	8
Монтаждау, сақтау, тасымалдау (тасу), өткізу және кәдеге жарату ережелері мен шарттары	8
Қосымша ақпарат	9

Құрметті сатып алушы!

Біздің өнімді таңдағаныңыз үшін алғыс айтамыз. Біз Сізге сапалы, функционалды және жоғары талаптарға сәйкес әзірленген және жасалған өнімдер мен құрылғыларды ұсынуға қуаныштымыз. Пайдалануды бастамас бұрын, Сіздің қауіпсіздігіңізге қатысты маңызды ақпаратты, сондай-ақ өнімді дұрыс пайдалану және оған күтім жасау бойынша ұсыныстарды қамтитын осы нұсқаулықты мұқият оқып шығыңыз. Осы Нұсқаулықтың сақталуына назар аударыңыз және оны өнімді одан әрі пайдалану кезінде анықтамалық материал ретінде пайдаланыңыз.

Құрылғы мақсаты

Бейнетіркегіш көлік қозғалысы кезінде немесе тұрақта тұрған кезде оның айналасындағы жағдайды бейне және аудио жазуға, сондай-ақ жылдамдық камераларын анықтауға арналған.

Сақтық шаралары

1. Құрылғының дизайнына ешқандай өзгерістер енгізбеңіз.
2. Қысқа тұйықталуды болдырмау үшін құрылғының қандай да бір сұйықтықтармен жанасуына жол бермеңіз, оның жанына ашық сұйықтық контейнерлерін қоймаңыз.
3. Құрылғыны электромагниттік сәулеленуге ұшыратпаңыз.
4. Құрылғы балалардың немесе физикалық, сенсорлық немесе ақыл-ой қабілеттері шектеулі адамдарға, егер олардың қауіпсіздігіне жауапты басқа адамдардың бақылауында болмаса, пайдалануға арналмаған. Балаларға құрылғымен ойнауға рұқсат бермеңіз.
5. Құрылғы коммерциялық мақсатта пайдалануға арналмаған.
6. Бақылау камерасын орнатқан кезде оның жүргізушінің көруіне, қауіпсіздік жастықшасының ашылуына немесе көліктің басқа жүйелеріне кедергі келтірмейтініне көз жеткізіңіз.

Құрылғы схемасы

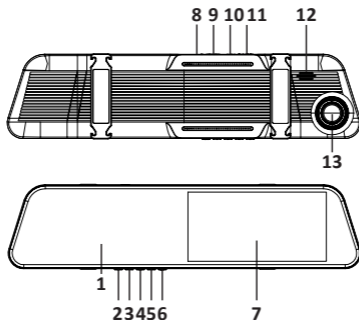

1. Микрофон.
2. **Мәзір** батырмасы.
 - Күту режимінде құрылғы мәзірін ашу (қысқа басу).
 - **Бейне / Фото / Ойнату** режимдерін ауыстыру (ұзақ басу).
 - Жазу кезінде файлды құлыптау (қысқа басып).
3. **Жоғары** батырмасы.
 - Параметрлер мәзірінде опцияны таңдап, мәнді орнату (қысқа басып).
 - **Ойнату режимінде** медиа файлды таңдаңыз (қысқа басу).
 - Дыбыс жазуды қосу/өшіру (қысқа басып).
4. Қуат батырмасы.
 - Құрылғыны қосу/өшіру (ұзақ басу).
 - Құрылғының экранын қосу / өшіру (қысқа басу).
5. **Төмен** батырмасы.
 - Параметрді таңдап, Параметрлер мәзірінде мәнді реттеу (қысқа басу).
 - **Ойнату режимінде** медиа файлды таңдау (қысқа басу).
 - Артқы/алдыңғы камера көрінісін өзгерту (қысқа басу).
6. **OK** батырмасы.
 - **Бейне режимінде** жазуды бастау/кідірту (қысқа басып).
 - **Параметрлер мәзірінде** параметрді таңдауды растау (қысқа басу).
 - **Ойнату режимінде** таңдалған файлды бастау/кідірту.

7. Экран.
8. Қалпына келтіру батырмасы.
9. SD картасы ұясы.
10. Артқы камера қосқышы.
11. Зарядтау қосқышы.
12. Динамик.
13. Объектив.

Құрылғыны орнату

1. SD картасын құрылғыға салыңыз.
2. Бейнетіркегішті әйнектің кез келген ыңғайлы жеріне орнатыңыз.

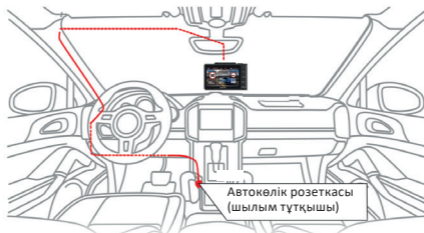

3. Автокөлік зарядтағышын жанармай құю машинасының розеткасына қосыңыз.
4. Жүргізушінің көзқарасына кедергі келтірмеу үшін кабельді көліктің төбесі мен алдыңғы тірегі бойымен жүргізіңіз.
5. Орнатылған кабель қауіпсіздік жастықтарының ашылуына және басқа жүйелердің жұмысына кедергі келтірмейтініне көз жеткізіңіз.
6. Көлікті іске қосыңыз, құрылғы автоматты түрде іске қосылады.

Бейне режимі

Құрылғыны қосыңыз, Бейне режимінің *Параметрлері мәзіріне* кіру үшін **Мәзір батырмасын** басыңыз. Келесі параметрлерді шарлау және реттеу үшін **Жоғары/Төмен батырмаларын** және таңдауыңызды растау үшін **ОК батырмасын** пайдаланыңыз.

- Батырма басылғанда дыбыс шығады.
- Фото/бейне ажыратымдылығы.
- Циклдік жазу.
- G-сенсор.
- Жазбадағы күн/уақыт белгісі.
- Экспозиция компенсациясы.
- Қозғалыс датчигі.
- Аудио жазба.
- Экранды автоматты түрде өшіру.
- Тіл.
- Күн уақыты.
- Жад картасын пішімдеу.

Ойнату режимі

Құрылғыны қосыңыз, *Ойнату режиміне* өту үшін **Мәзір батырмасын** 3 секунд басыңыз. Шарлау үшін **Жоғары/Төмен батырмаларын** және таңдалған файл үшін келесі опциялардың мәзірін ашу үшін **ОК батырмасын** пайдаланыңыз:

- Файлды жою.
- Барлық файлдарды жою.
- Файлды құлыптау/құлпын ашу.
- Барлық файлдарды құлыптау/құлпын ашу.

Ықтимал проблемалар және олардың шешімі

Ақаулар	Ықтимал себептер	Емдеу
Құрылғы қосылмайды	<ol style="list-style-type: none"> 1. Құрылғыда конденсация пайда болды 2. Құрылғы сыртқы көзден қуат алмайды 3. Сақтандырғыш жарылған 4. Қуат адаптері ақаулы 	<ol style="list-style-type: none"> 1. Ылғалдың булануы үшін құрылғыны жылы, құрғақ жерде бір сағатқа қалдырыңыз 2. Сыртқы қуат көзінің дұрыс жұмыс істеп тұрғанына көз жеткізіңіз және құрылғыны оған қосыңыз 3. Сақтандырғышты ауыстырыңыз 4. Адаптерді немесе қуат сымын ауыстырыңыз
Бейне жазбасы жоқ	<ol style="list-style-type: none"> 1. Құрылғыда жад картасы салынбаған 2. Жад картасы дұрыс салынбаған 3. Жад картасы ақпаратты жазуға мүмкіндік бермейді 	<ol style="list-style-type: none"> 1. Жад картасын орнатыңыз 2. Жад картасын дұрыс салыңыз 3. Жад картасын пішімдеңіз немесе ауыстырыңыз
Жазбадағы кескін бұлыңғыр	Объектив лас	Шаң мен кірді кетіру үшін линзаны сүртіңіз
Экрандағы кескін бұлыңғыр	Егер күн сәулелері тікелей экранға бағытталса, кескін бұлыңғыр болады.	Құрылғының орнын реттеңіз
Суреттегі жолақтар	Тікелей және/немесе ашық жарық экранда жолақтардың пайда болуына әкеледі	Параметрлер мәзірінің «Частота» (Жиілік) тармағында экран жиілігін өзгертіңіз
Құрылғының жүйелік ақауы (экранда сурет жоқ, басқа кескінге ауысу мүмкін емес, құрылғы түймені басуға жауап бермейді)	Жүйенің бұзылуына қате әрекеттер себеп болуы мүмкін, мысалы, бейне жазу кезінде жад картасын шығарып алу, құрылғының түймелерін жиі басу, т.б.	Зауыттық параметрлерді қалпына келтіруді орындаңыз

Техникалық сипаттамалары

- Үлгісі: Mirror Explorer 4.
- Сауда белгісі: DEXP.
- Чипсет: GeneralPlus 6247.
- Камерасы: GC2053 сенсоры, 150° линза.
- Экран: LCD 5,0''.
- Бейне ажыратымдылығы: 1920x1080р, 30 кадр/с (алдыңғы камера).
- Жазу форматы:
 - Алдыңғы камера: MOV.
 - Артқы камера: VGA, AVI.
- SD картасы: 128 Гб максималды сыйымдылығымен Class10 дейінгі жылдамдық класы.
- Батарея: литий-ионды, 200 мА·сағ.
- Қуат көзі: 5 В = 1,5 А.
- Сақтау температурасы: -30 °С – 70 °С.
- Жұмыс температурасы: -20 °С – 60 °С.

Жинақталым

- Бейнетіркегіш.
- Шыны бекіткіш.
- Көлік зарядтағыш.
- Пайдалану бойынша нұсқаулық.

Монтаждау, сақтау, тасымалдау (тасу), өткізу және кәдеге жарату ережелері мен шарттары

- Құрылғы орнатуды қажет етпейді. Құрылғыны орнату жолы осы нұсқаулықта сипатталған.
- Құрылғыны қаптамада, өндірушінің және тұтынушының жылытылатын үй-жайларында ауаның -30 және 70 °С аралығындағы температурада және ауаның 80%-дан аспайтын салыстырмалы ылғалдылығында сақтау керек. Үй-жайда жемірілуді тудыратын жегі қоспалар (қышқылдардың, сілтілердің бұлары) болмауы тиіс.
- Құрылғының тасымалдануы құрғақ ортада жүзеге асырылуы тиіс.
- Құрылғы ұқыпты өңдеуді талап етеді, оны шаң, кір, соққы, ылғал, от және т.б. әсерінен қорғаңыз.
- Құрылғыны сату жергілікті заңнамасына сәйкес жүргізілуі керек.
- Осы бұйымды жою қалдықтарды қайта өңдеу жөніндегі жергілікті нормалар мен ережелерге сәйкес жүзеге асырылуға тиіс. Осы бұйымды дұрыс жоюды қамтамасыз ете отырып, сіз қоршаған ортаға және адам денсаулығына ықтимал зиянды болдырмауға және материалдық ресурстарды ұтымды пайдалануға көмектесесіз. Бұл бұйымды қабылдау және жою пункттері туралы қосымша ақпаратты жергілікті муниципалды органдардан немесе тұрмыстық қалдықтарды шығартатын кәсіпорыннан алуға болады.
- Құрылғының ақаулығы анықталған жағдайда, тез арада авторландырылған сервистік орталыққа хабарласу немесе құрылғыны кәдеге жарату керек.

Қосымша ақпарат

Өндіруші: Шэньчжэнь Вонда Тэк Ко, Лтд.

5/Е, 4 блок, Лунби өнеркәсіптік паркі, 27 Дафа тас жолы, Дафапу Коммьюнити, Баньтянь, Лунган ауданы, Шэньчжэнь қаласы, Қытай.

Қытайда жасалған.

Импортер / юр. лицо, принимающее претензии в Республике Казахстан:
ТОО «ДНС КАЗАХСТАН», г. Астана, р-н Сарыарқа, пр-т Сарыарқа, зд. 12, Республика Казахстан.

Импорттаушы / Қазақстан Республикасында талаптар қабылдайтын заңды тұлға: «DNS QAZAQSTAN (ДНС КАЗАХСТАН)» ЖШС, Астана қ-ы, Сарыарқа ауданы, Сарыарқа д-лы, 12 ғ-т, Қазақстан Республикасы.
Адрес электронной почты / электронды пошта мекен-жайы: info@dns-shop.kz

Тауар КО ТР (ЕАЭО) талаптарына сәйкес келеді.

Өнімнің сыртқы түрі мен техникалық сипаттамалары сапаны жақсарту үшін ескертусіз өзгертілуі мүмкін.



Өндіріс күні пайдаланушы нұсқаулығының орыс тіліндегі нұсқасында көрсетілген. V.2

Кепілдік талоны

SN/IMEI: _____

Кепілдікке қойылған күні: _____

Өндіруші бүкіл кепілдік мерзімі ішінде құрылғының үздіксіз жұмыс істеуіне, сондай-ақ материалдар мен жинақтарда ақаулардың болмауына кепілдік береді. Кепілдік кезеңі бұйымды сатып алған сәттен басталады және тек қана жаңа өнімдерге қолданылады.

Кепілдік қызмет көрсетуге пайдаланушы нұсқаулығына сәйкес бұйымды пайдалану шартымен кепілдік мерзімі ішінде тұтынушының кесірінен істен шықпаған элементтерді тегін жөндеу немесе ауыстыру кіреді. Элементтерді жөндеу немесе ауыстыру уәкілетті сервистік орталықтардың аумағында жүргізіледі.

Кепілдік мерзімі: 12 ай.

Пайдалану мерзімі: 24 ай.

Сервистік орталықтардың өзекті тізімі келесі мекенжай бойынша:

<https://www.dns-shop.kz/service-center/>

Кепілдік міндеттемелер және тегін сервистік қызмет көрсету, егер оларды ауыстыру бұйымды бөлшектеуге байланысты болмаса, тауардың жиынтықтылығына кіретін, төменде аталған керек-жарақтарға қолданылмайды:

- ҚБП (Қашықтан басқару пультіне) арналған қуат элементтері (батареялар).
- Жалғағыш кәбілдер, антенналар және оларға арналған жалғастырығыш тетіктер, құлаққаптар, микрофондар, «HANDS-FREE» құрылғылары; жиынтықта жеткізілетін әртүрлі типтегі ақпарат тасымалдағыштар, бағдарламалық құрал (БҚ) және драйверлер (бұйымның қатты магниттік дискілердегі жинақтағышқа алдын ала орнатылған БҚ-ны қоса алғанда, бірақ онымен шектелмей), сыртқы енгізу-шығару құрылғылары және манипуляторлар.
- Қаптар, сөмкелер, белдіктер, тасымалдауға арналған баулар, монтаждық керек-жарақтар, құрал-саймандар, бұйымға қоса берілетін құжаттама.
- Табиғи тозуға ұшырайтын шығын материалдары мен бөлшектер.



Өндіруші келесі жағдайларда кепілдік міндеттемелерге ие болмайды:

- Кепілдік мерзімі аяқталды.
- Егер жеке (тұрмыстық, отбасылық) қажеттіліктерге арналған бұйым кәсіпкерлік қызметті жүзеге асыру үшін, сондай-ақ оның тікелей міндетіне сәйкес келмейтін басқа мақсаттарда пайдаланылған болса.
- Өндіруші бұйымды пайдалану кезінде пайдаланушы нұсқаулығының талаптарын бұзу, бұйымды орнату және оған қызмет көрсету жөніндегі ұсынымдарды, қосу ережелерін (бұйымның өзіне де, онымен байланысты бұйымдарға да сәйкес келмейтін желілік кернеудің әсері нәтижесінде туындаған қысқа тұйықталулар), бұйымды сақтау және тасымалдау кезінде өнім иесі және/немесе үшінші тұлғалар шектен ықтимал материалдық, моральдық және өзге де зиян үшін жауапты болмайды.
- Механикалық зақымданудың барлық жағдайлары: өнімді пайдалану кезінде алынған сызаттар, жарықтар, деформациялар, соққы іздері, майысулар, кептелістер және т.б.
- Түрлендірулерді, рұқсат етілмеген жөндеулерді осындай жұмыстарды жүргізуге уәкілетті емес адамдар жүргізген жағдайлар. Егер ақаулық конструкцияны немесе бұйымның схемасын өзгерту, Өндіруші қарастырмаған сыртқы құрылғыларды қосу, Қазақстан Республикасының заңнамасына сай сәйкестік сертификаты жоқ құрылғыны пайдалану салдарынан туындаған болса.
- Егер бұйымның ақауы еңсерілмейтін күштің әсерінен (табиғи элементтер, өрт, су тасқыны, жер сілкінісі, тұрмыстық факторлар және Өндірушіге тәуелді емес басқа жағдайлар) немесе Өндіруші болжай алмаған үшінші тұлғалардың әрекеттерінен туындаса. Бұйымның толық немесе ішінара істен шығуына алып келген бұйымның ішіне бөгде заттардың, өзге денелердің, заттектердің, сұйықтықтардың, жәндіктердің немесе жануарлардың түсуінен, агрессивті ортаның әсерінен, жоғары ылғалдылықтан, жоғары температуралардан туындаған ақау.
- Бұйымды сәйкестендіру (сериялық нөмірі) жоқ немесе сәйкес келмейді. Егер зақымданулар (кемшіліктер) зиянды бағдарламалық қамтаманың; БҚ ұсынушысының осы қызметті ұсынбауына байланысты мүмкіндігінсіз бұйымның бағдарламалық ресурстарына қолжетімділіктің болмауына әкеп соққан құпиясөздерді (кодтарды) оларды жинау/қалпына келтіру мүмкіндігінсіз орнату, ауыстыру немесе жою әсерінен туындаса.
- Егер жұмыстың ақаулықтары қуат беруші, кәбілдік, телекоммуникациялық желілердің, радиосигнал қуатының стандарттарға немесе техникалық регламенттеріне сәйкес келмеуінен, оның ішінде бедер ерекшеліктерінен және басқа да осыған ұқсас сыртқы факторлардан, бұйымның желі әрекет ететін шекарада немесе аймақтан тыс жерде пайдаланылуынан туындаған болса.
- Егер зақымданулар стандартты емес (түпнұсқалық емес) және/немесе сапасыз (зақымданған) шығыс материалдарын, керек-жарақтарды, қосалқы бөлшектерді, қуат беру элементтерін, әртүрлі үлгідегі ақпарат тасымалдағыштарды (CD, DVD дискілерді, жад карталарын, SIM карталарын, картриджерді қоса алғанда) пайдаланудан туындаса.
- Егер кемшіліктер үйдісіміз контентті (әуендерді, графиканы, бейне және басқа файлдарды, Java қосымшаларын және оларға ұқсас бағдарламаларды) алуға, орнатуға және пайдалануға байланысты туындаған болса.
- Осы бұйыммен жанасып жұмыс істейтін басқа жабдыққа келтірілген залалау.



