

Пайдалану бойынша нұсқаулық

Кіріктірілетін микротолқынды пеш
Rustic 02

DEXP

Мазмұны

Құрылғы мақсаты	4
Сақтық шаралары	4
Маңызды қауіпсіздік нұсқаулары.....	4
Құрылғының жерге тұйықталуы.....	5
Құрылғы схемасы.....	6
Түпқойманы айналдыруға арналған сақинаны орнату.....	6
Орнату нұсқаулары	6
Орнату ережелері	6
Орнату тәртібі	7
Пайдалану	9
Сағатты орнату	9
АЖЖ режимі	9
Жылдам іске қосу.....	9
Автомәзір	10
Салмағы бойынша жібіту	10
Уақыт бойынша жібіту	11
Құлыптау функциясы	11
Таймерді орнату.....	11
Ағымдағы баптауларды көрсету	11
Пісіру бойынша ұсыныстар.....	11
Техникалық сипаттамалары.....	11
Жинақталым.....	12
Тазалау және күтім	12
Ықтимал мәселелер және олардың шешімі	13
Пеште ыдыстарды пайдалану бойынша ұсыныстар	14
Микротолқынды пеште қолдануға болатын ыдыс-аяқ пен керек-жарақтар	14
Микротолқынды пеште қолдануға болмайтын ыдыс-аяқ пен керек-жарақтар	15
Ыдыстарды тексеру	15
Монтаждау, сақтау, тасымалдау (тасу), өткізу және кәдеге жарату ережелері мен шарттары	16
Қосымша ақпарат	16

Құрметті сатып алушы!

Біздің өнімдерді таңдағаныңыз үшін рахмет.

Біз сізге жоғары сапа, функционалдылық және дизайн талаптарына сәйкес әзірленген және жасалған бұйымдар мен құрылғыларды ұсынуға қуаныштымыз. Пайдалануды бастамас бұрын, сіздің қауіпсіздігіңізге қатысты маңызды ақпаратты, сондай-ақ өнімді дұрыс пайдалану және күту бойынша ұсыныстарды қамтитын осы нұсқаулықты мұқият оқып шығыңыз. Осы нұсқаулықтың сақталуына назар аударыңыз және оны өнімді одан әрі пайдалану кезінде анықтамалық материал ретінде пайдаланыңыз.

Құрылғы мақсаты

Микротолқынды пеш дайын тағамдар мен тамақты дайындауға, сондай-ақ жылытуға арналған.

Сақтық шаралары

- Құрылғыны қолданар алдында осы нұсқаулықты мұқият оқып шығыңыз және оны әрі қарай өңдеу үшін сақтаңыз.
- Микротолқынды пештің зиянды әсерін болдырмау, құрылғыны зақымдау және оның тиімділігін төмендету үшін есігі ашық құрылғыны пайдаланбаңыз.
- Пештің алдыңғы жағы мен есіктің арасына ешқандай заттарды қоймаңыз, кір мен тазалағыш заттардың тығыздағыш беттерге жиналуына жол бермеңіз.
- Зақымдалған жағдайда құрылғыны пайдалануды дереу тоқтатыңыз. Есіктің және құлыптың, ілмектер мен ысырмалардың, сондай-ақ есік тығыздағыштарының және кез келген басқа тығыздағыш беттердің дұрыстығын бақылау өте маңызды.

Маңызды қауіпсіздік нұсқаулары

Назар аударыңыз! Келесі ережелерді сақтау күйіп қалудан, электр тогының соғуынан, өрттен және адамдардың мүлкі мен денсаулығына басқа ықтимал зияннан аулақ болуға көмектеседі:

- Бұл құрылғы тұрмыстық және басқа ұқсас орталарда пайдалануға арналған, мысалы: дүкендердегі, кеңселердегі және басқа жұмыс аймақтарындағы қызметкерлердің асханаларында; фермаларда, қонақүйлерде, мотельдерде және басқа да тұрғын үй-жайларда; шағын қонақ үйлерде («төсек және таңғы ас» түрі); қоғамдық тамақтандыруда.
- Микротолқынды пеш тағамдар мен сусындарды жылытуға арналған. Киімді кептіру, сондай-ақ жылытқыштарын, шәркейлерді, губкаларды, дымқыл шүберектерді және сол сияқтыларды жылыту зақымдану, тұтану немесе өрт қаупін тудыруы мүмкін. Сондай-ақ, жанғыш материалдарды сақтау үшін құрылғыны пайдаланбаңыз.
- Түтін немесе тән иіс пайда болса, пешті дереу электр желісінен ажыратыңыз. Жалынның күшеюіне жол бермеу үшін есікті жабық ұстаңыз (егер ол ішінде болса).

- Құрылғы балалар мен физикалық, сенсорлық немесе ақыл-ой қабілеті шектеулі адамдар үшін, олардың қауіпсіздігіне жауапты басқа адамдар бақылайтын жағдайларды қоспағанда, пайдалануға арналмаған. Балаларға құрылғымен ойнауға рұқсат бермеңіз.
- Құрылғы мен қуат сымы балалардың қолы жетпейтін жерде болуы керек.
- Егер камера бос болса, құрылғыны қоспаңыз (ішінде қуат жоқ), бұл пештің істен шығуына әкелуі мүмкін.
- Пластиктен немесе қағаздан оралған өнімдерді дайындау қажет болған жағдайда, бұл нақты қаптаманың микротолқынды пеште пайдалануға арналғанына көз жеткізіңіз. Пластиктен немесе қағаздан оралған тағамдарды пісіру кезінде өрттің алдын алу үшін пісіру үдерісін мұқият қадағалаңыз.
- Сусындарды микротолқынды пеште қыздыру кенеттен қайнатуға әкелуі мүмкін.
- Азық-түлік жылытылатын ыдыс-аяқтар да айтарлықтай қызуы мүмкін. Ыдыс-аяқтарды алу кезінде арнайы тұтқаларды алыңыз (егер бар болса) немесе арнайы шүберекті қолданыңыз (жинаққа кірмейді).
- Күйіп қалмас үшін, балаларға микротолқынды пеште қыздырғаннан кейін бөтелкелер мен банкалардың ішіндегісін мұқият араластырып немесе шайқау керек.
- Сұйықтықтарды жабық контейнерлерде және қабықтағы жұмыртқаларды немесе бітеу пісірілген жұмыртқаларды қайта қыздырмаңыз, себебі олар жарылып кетуі мүмкін.
- Құрылғыны ұзартқыш сым арқылы қосқан кезде келесі талаптарды орындағаныңызға көз жеткізіңіз:
 - Ұзартқыштың қуат параметрлері құрылғының қуат параметрлерімен үйлесімді болуы керек.
 - Ұзартқыш сымның жерге тұйықталған үш өткізгіш сымы болуы керек.
 - Ұзартқыш сымды оның үстінен сүрінуге немесе кездейсоқ соғуға болмайтындай етіп орналастырыңыз.

Назар аударыңыз! Кез-келген техникалық қызмет көрсету мен жөндеуді тек білікті қызметкерлер жасай алады. Құрылғыны өз бетіңізше бөлшектеуге тырыспаңыз, бұл өмірге қауіп төндіруі мүмкін, сонымен қатар Сізді тегін кепілдік қызметінен айырады.

Құрылғының жерге тұйықталуы

Бұл құрылғы жерге тұйықтауды қажет етеді және арнайы жерге тұйықтау сымымен және істікшемен жабдықталған. Құрылғыны дұрыс орнатылған және жерге тұйықталған розеткаға қосу керек, оның техникалық сипаттамалары құрылғының сипаттамаларына сәйкес келеді. Қысқа тұйықталу жағдайында жерге тұйықтау сым арқылы электр тогының соғу қаупін азайтады.

Назар аударыңыз!

- Жерге тұйықтау ашасын дұрыс пайдаланбау электр тогының соғуына әкелуі мүмкін.
- Егер сізде дұрыс жерге қосу туралы сұрақтарыңыз болса, сертификатталған электрикке хабарласыңыз.

Құрылғы схемасы

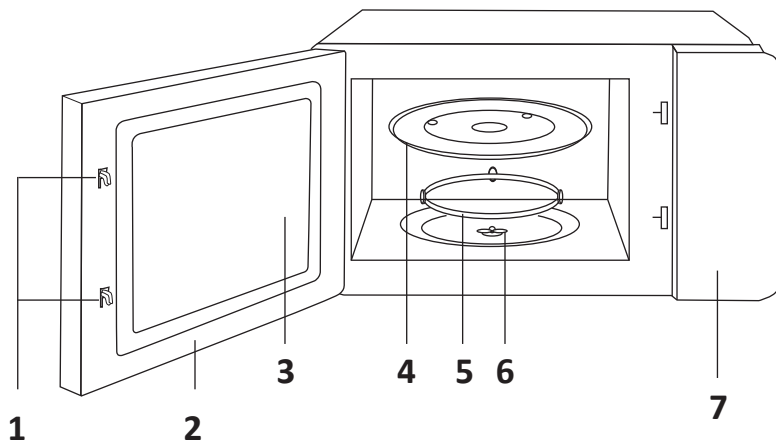

1. Есікті құлыптау жүйесі.
2. Есік.
3. Қарау терезесі.
4. Шыны түпқойма.
5. Түпқойманы айналдыру сақинасы.
6. Түпқойманың айналу өсі.
7. Басқару тақтасы.

Шыны түпқойма және түпқойманы айналдыру сақинасы

- Ешқашан шыны түпқойманы төңкеріп қоймаңыз. Оны ештеңе бұғаттамайтынына көз жеткізіңіз.
- Шыны түпқойма пен түпқойманы айналдыру сақинасы оны пайдалану кезінде әрқашан пешке орнатылуы керек.
- Тамақ пен ыдысты тек шыны түпқоймаға салыңыз.
- Егер шыны түпқойма немесе түпқойма айналдыру сақинасы зақымдалған болса, қызмет көрсету орталығына хабарласыңыз.

Орнату нұсқаулары

Орнату ережелері

- Барлық орау материалын алып тастаңыз және керек-жарақтарды алыңыз. Пеште ойықтар немесе сынған есік сияқты зақым бар-жоғын тексеріңіз. Пеш зақымдалған болса, оны орнатпаңыз және құрылғыны сатып алған жерге дереу хабарласыңыз.

- Микротолқынды пештің корпусының бетіндегі барлық қорғаныс қабығын алыңыз. Магнетронды қорғау үшін пештің ішіне бекітілген ашық қоңыр слюдалық қабатын алып тастамаңыз.
- Кіріс және шығыс желдеткіштері үшін жеткілікті ашық кеңістік бар тегіс бетті таңдаңыз. Бұл тесіктерді бұғаттау пештің зақымдалуына әкелуі мүмкін.
- Бұл пеш тек кіріктіруге арналған. Ол үстелде және т. б. пайдалануға арналмаған.
- Кіріс және шығыс желдеткіш саңылауларын бітеу пештің зақымдалуына әкелуі мүмкін.
- Бұл құрылғы радио толқындарының қуатты көзі болып табылады және басқа техниканың жұмысына әсер етуі мүмкін. Пешті радионың немесе теледидардың жанына қоймаңыз.
- Құрылғыны ені 60 см және тереңдігі кемінде 55 см болатын қабырға шкафына орнатуға болады.
- Құрылғы тек жерге тұйықталған розеткаға қосылуы керек.
- Адаптерлер мен ұзартқыш сымдарды пайдалануға тыйым салынады. Шамадан тыс жүктеме өрт қаупіне әкелуі мүмкін.
- Қуат сымы зақымдалмағанына және пештің астына немесе ыстық немесе өткір бетке өтпейтініне көз жеткізіңіз.
- Құрылғыны ашық ауада пайдаланбаңыз.

Орнату тәртібі

Микротолқынды пешке арналған шкафтың өлшемдері

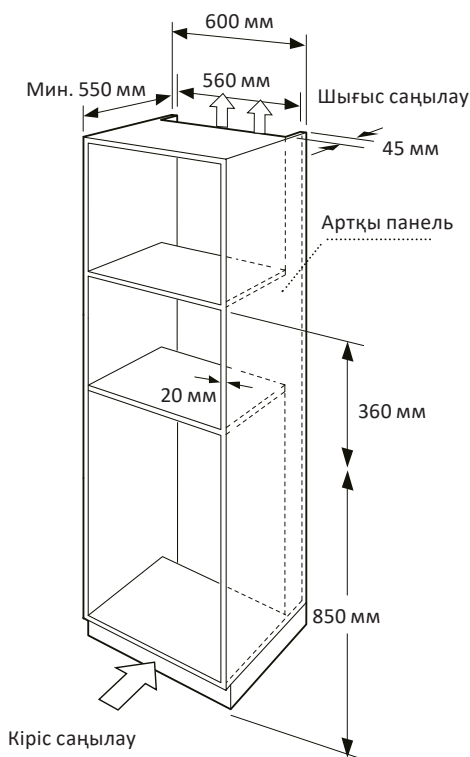

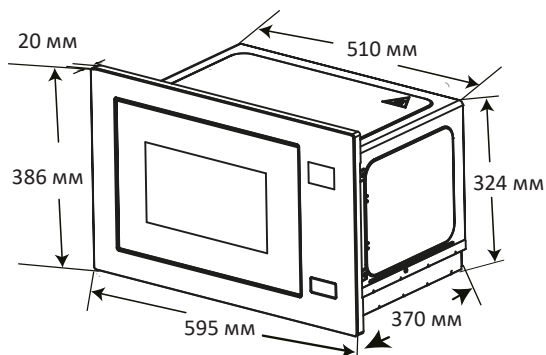

1. Бітеуішті алыңыз.

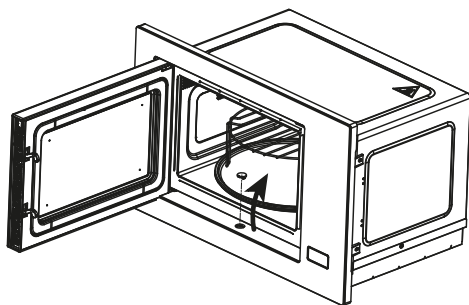

2. Бұранданы бұраңыз.

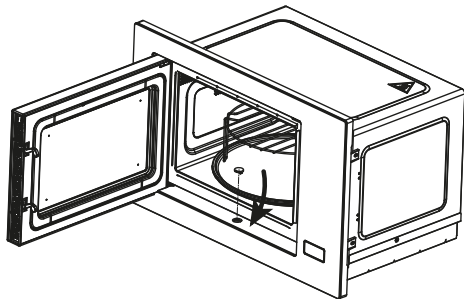

3. Бітеуішті орнына салыңыз.

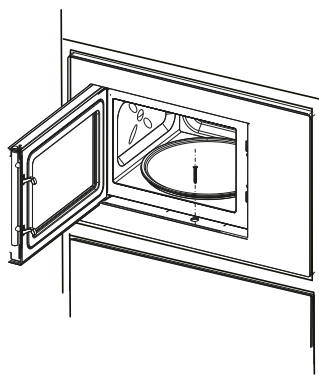

Пайдалану

Сағатты орнату

Микротолқынды пеш желіге қосылған кезде индикаторда «0:00» көрсетіледі және дыбыстық сигнал шығады.

1. «Сағат/Таймер» батырмасын екі рет басыңыз, дисплейде ағымдағы сағатты орнату сандары жыпылықтай бастайды. Уақытты реттеу үшін «+» және «-» пернелерін басыңыз. Орнату ауқымы: 0–23.
2. «Сағат/Таймер» басыңыз — ағымдағы минуттарды орнату сандары жыпылықтай бастайды. Уақытты реттеу үшін «+» және «-» басыңыз. Орнату ауқымы: 00–59.
3. Орнатуды аяқтау үшін «Сағат/Таймер» батырмасын басыңыз. Дисплейде « : » көрсетіледі және баптаулар сақталады.

Ескертпелер

- Уақытты қайта реттеу үшін «Тоқтату/Болдырмау» батырмасын 3 секунд басып тұрыңыз.
- Сағат реттеуін болдырмау үшін «Сағат/Таймер» батырмасын басыңыз.

АЖЖ режимі

1. «Жылыту» батырмасын басыңыз — дисплей әдепкі «P100» қуатын көрсетеді.
2. Қуатты таңдау үшін «+» және «-» пернелерін басыңыз (P100, P80, P50, P30, P10).

Режим	Дисплейдегі мән	Қуаты
1	P100	100%
2	P80	80%
3	P50	50%
4	P30	30%
5	P10	10%

3. Орнатуды растау үшін «Старт/+ 30 сек» батырмасын басыңыз.
4. Пісіру уақытын орнату үшін «+» және «-» пернелерін басыңыз (5-тен 95 минутқа дейін). Уақытты реттеу қадамы:
 - 0–1 минут — 5 секунд.
 - 1–5 минут — 10 секунд.
 - 5–10 минут — 30 секунд.
 - 10–30 минут — 1 минут
 - 30–95 минут — 5 минут.
5. Пісіру үдерісін бастау үшін «Старт/+ 30 сек» батырмасын басыңыз.

Жылдам іске қосу

1. Күту режимінде 100% қуатпен пісіруді бастау үшін «Старт/+ 30 сек» батырмасын басыңыз.
2. Кез-келген режимді орындау кезінде «Старт/+ 30 сек» батырмасын әр басу пісіру уақытын 30 секундқа арттырады.
3. Пісіру уақытын 100% қуатпен орнату үшін күту режимінде «+» және «-» пернелерін басыңыз.
4. Пісіруді бастау үшін «Старт/+ 30 сек» батырмасын басыңыз.

Автомәзір

1. «Жібіту/Автомәзір» батырмасын басыңыз. Дисплейде «А1» көрсетіледі.
2. Бағдарламаны таңдау үшін «+» және «-» пернелерін басыңыз. Пісіру бағдарламалары: пирог, бәліш, сорпа, ет, макарон, көкөністер, картоп және жылыту (төмендегі кестені қараңыз). Таңдауды растау үшін «Старт/+ 30 сек» батырмасын басыңыз.
3. Төмендегі кестеге сәйкес өнімдердің салмағын таңдау үшін «+» және «-» пернелерін басыңыз.
4. Пісіруді бастау үшін «Старт/+ 30 сек» батырмасын басыңыз.

Бағдарлама	Салмақ	Дисплей
Бәліш (А1)	200 г	200
	475 г	475
Пицца (РА2)	200 г	200
	400 г	400
Сорпа (А3)	200 г	200
	400 г	400
	600 г	600
Ет (А4)	200 г	200
	400 г	400
	600 г	600
Макарон (А5)	50 г	50
	100 г	100
	150 г	150
Көкөністер (А6)	200 г	200
	400 г	400
	600 г	600
Картоп (А7)	250 г	250
	500 г	500
	750 г	750
Жылыту (А8)	200 г	200
	400 г	400
	600 г	600

Салмағы бойынша жібіту

1. «Жібіту/Автомәзір» батырмасын басыңыз — дисплейде «dEF1» көрсетіледі.
2. Өнімнің салмағын таңдау үшін «+» және «-» пернелерін басыңыз (100-ден 2000 г-ға дейін).
3. Жібітуді бастау үшін «Старт/+ 30 сек» батырмасын басыңыз.

Уақыт бойынша жібіту

1. «Жібіту/Автомәзір» батырмасын екі рет басыңыз-дисплейде «dEF2» көрсетіледі.
2. Жібіту уақытын орнату үшін «+» және «-» пернелерін басыңыз.
3. Жібітуді бастау үшін «Старт/+ 30 сек» батырмасын басыңыз.

Құлыптау функциясы

- Күту режимінде «Стоп/болдырмау» батырмасын 2 секунд басып тұрыңыз — ұзақ дыбыстық сигнал шығады. Басқару тақтасы құлыптаулы болады, егер ол орнатылған болса, дисплейде ағымдағы уақыт көрсетіледі.
- Құлыпты алып тастау үшін «Стоп/болдырмау» батырмасын 3 секунд басып тұрыңыз — ұзақ дыбыстық сигнал шығады. Ұзақ дыбыстық сигнал шығады және басқару тақтасының құлпы ашылады.

Таймерді орнату

1. «Сағат/Таймер» батырмасын басыңыз — дисплейде «0:00» көрсетіледі.
2. Таймерді орнатыңыз («Сағатты орнату» бөлімін қараңыз).
3. Таймерді іске қосу үшін «Старт/+ 30 сек» батырмасын басыңыз.
4. Уақыт аяқталғаннан кейін дыбыстық сигнал шығады.

Ағымдағы баптауларды көрсету

- Кез келген жұмыс режимінде ағымдағы теңшелген уақытты көрсету үшін «Сағат/Таймер» батырмасын басыңыз.
- АЖЖ режимде ағымдағы жұмыс қуатын көрсету үшін «Жылыту» батырмасын басыңыз.

Пісіру бойынша ұсыныстар

1. Өнімдерді ақырын жайыңыз. Ең қалың жерлерді тағамның сыртқы жағына қарай орналастырыңыз.
2. Пісіру уақытын қадағалаңыз. Ең аз уақытты дайындаңыз және қажет болған жағдайда қосыңыз. Қатты пісірілген тағамдар түтін шығаруы немесе тұтануы мүмкін.
3. Пісіру кезінде тағамды жабыңыз. Қақпақтар шашырауды болдырмайды және тағамның біркелкі пісуіне көмектеседі.
4. Пісіруді тездету үшін тағамды микротолқынды пеште бір рет айналдырыңыз. Ірі өнімдерді кем дегенде бір рет айналдыру керек.

Техникалық сипаттамалары

- Үлгісі: Rustic 02.
- Сауда белгісі: DEXP.
- Қуат параметрлері: 220–240 В ~ 50 Гц.
- Қуат тұтыну: 1450 Вт.
- Магнетрон жиілігі: 2450 МГц.
- Электр ток соғудан қорғау класы: I.
- Ылғал мен шаңнан қорғау дәрежесі: IPX0.
- Сымды бекіту түрі: Y.
- Құрылғының өлшемдері (Е × Б × Т): 59,5 × 38,6 × 37,0 см.
- Салмағы: 18 кг.
- Қолдану саласы: тұрмыстық.

Жинақталым

- Құрылғы.
- Шыны түпқойма.
- Түпқойманы айналдыру сақинасы.
- Орнату жинағы.
- Пайдалану бойынша нұсқаулық.

Тазалау және күтім

- Құрылғыны үнемі тазалап, жұмыс камерасынан тамақ қалдықтарын алып тастаңыз. Ластану құрылғының жұмысына теріс әсер етеді.
- Тазалауды бастамас бұрын құрылғыны розеткадан ажыратыңыз.
- Құрылғыны тазалау үшін бу тазалағышты пайдаланбаңыз.
- Керек-жарақтарды сабынды сумен жуыңыз.
- Есіктің жақтауын, тығыздағышты және көрші бөлшектерді ластанған жерлерде дымқыл шүберекпен мұқият тазалау керек.
- Пештің есігінің әйнегін тазалау үшін қатты абразивті тазалағыштарды немесе өткір металл қырғыштарды пайдаланбаңыз, себебі олар бетті сызып тастауы мүмкін.
- Жұмыс камерасынан иістерді кетіру және/немесе оның қабырғаларын тазалауды жеңілдету үшін лимон шырынын АЖЖ-пештерде қолдануға жарамды терең су ыдысына сығып, қалған қабығын қосыңыз. 5 минут қыздырыңыз, содан кейін камераны жұмсақ шүберекпен мұқият сүртіңіз.

Ықтимал мәселелер және олардың шешімі

Мәселе	Ықтимал себеп	Шешім
Пеш қосылмайды	Штепсельді ашасы розеткаға еркін салынған	Шанышқыны алып 10 секундтан кейін қайта салыңыз
	Сақтандырғыш жанып кетті немесе ажыратқыш іске қосылды	Сақтандырғышты ауыстырыңыз немесе автоматты ажыратқышты бастапқы қалпына келтіріңіз (оны тек қызмет көрсету орталығының білікті мамандары жасай алады)
	Розетка ақаулы	Басқа электр құрылғысын қосу арқылы розетканың жұмысын тексеріңіз
Құрылғы қызбайды	Есік соңына дейін жабық емес	Есікті толығымен жабыңыз
Шыны түпқойма құрылғы жұмыс істеп тұрған кезде шу шығарады	Түпқойманың түбі мен айналдыру сақинасы ластанған	Микротолқынды пештің ішкі бетін және табаны айналдыру сақинасын тазалаңыз
Есікте жиналатын бу, желдеткіш саңылаулардан ыстық ауа	Пісіру кезінде тағамдар бу шығаруы мүмкін. Оның көп бөлігі желдеткіш саңылаулардан шығады, бірақ оның бір бөлігі пештің есігі сияқты суық жерде орналасуы мүмкін. Бұл қалыпты жағдай	
Пештің жарығы күңгірт	Төмен қуатты пісіру кезінде пештің жарығы күңгірт болуы мүмкін. Бұл қалыпты жағдай	
Құрылғы ішіндегі өнімдерсіз қосылады	Ішінде өнімі жоқ құрылғыны қосуға тыйым салынады. Бұл өте қауіпті	
Микротолқынды пеш теледидардың жұмысына кедергі келтіреді	Микротолқынды пеш жұмыс істеп тұрған кезде радио мен теледидардың жұмысы бұзылуы мүмкін. Бұл қалыпты жағдай	

Пеште ыдыстарды пайдалану бойынша ұсыныстар

Тек микротолқынды пешке арналған ыдыстарды пайдаланыңыз. Дұрыс емес ыдыстарды пайдалану пешке зақым келтіруі мүмкін, сонымен қатар сіздің денсаулығыңызға зиян тигізуі мүмкін.

Микротолқынды пеште қолдануға болатын ыдыс-аяқ пен керек-жарақтар

Ыдыс-аяқ пен керек-жарақтар	Ескерту
Қуыруға арналған табақ	Өндірушінің нұсқауларын орындаңыз. Қуыруға арналған табақтың төменгі бөлігі айналмалы шеңберден кемінде 5 мм жоғары болуы керек. Дұрыс пайдаланбау айналмалы шеңбердің бұзылуына әкелуі мүмкін
Асхана ыдыстары	Тек микротолқынды пеште қолдануға қауіпсіз ыдыс. Өндірушінің нұсқауларын орындаңыз. Шеттері сынған немесе жарылған ыдыстарды пайдаланбаңыз
Шыны банкалар	Әрқашан қақпақты алыңыз. Тамақты жылы болғанша қыздыру үшін ғана пайдаланыңыз. Шыны банкалардың көпшілігі ыстыққа төзімді емес және жарылып кетуі мүмкін
Шыны ыдыс	Тек ыстыққа төзімді шыны пеш ыдыстары. Оның металл әрлеуі жоқ екеніне көз жеткізіңіз. Шеттері сынған немесе жарылған тағамдарды пайдаланбаңыз
Пеште тағам пісіруге арналған пакеттер	Өндірушінің нұсқауларын орындаңыз. Пакеттерді металл тығыздағыштармен жаппаңыз. Бу шығуы үшін кесулер жасаңыз
Қағаз тәрелкелер мен стақандар	Оларды тек қысқа мерзімді тағам дайындау/жылыту үшін пайдаланыңыз. Пісіру кезінде пешті қараусыз қалдырмаңыз
Қағаз сүлгілер	Майды жылыту және сіңіру үшін тағамды жабу үшін пайдаланыңыз. Бақылаумен және тек қысқа мерзімді пісіру үшін пайдаланыңыз
Пергамент қағазы	Шашырауды болдырмау немесе бумен пісіру үшін орауыш ретінде пайдаланыңыз
Пластик	Тек микротолқынды пеште қолдануға қауіпсіз. Өндірушінің нұсқауларын орындаңыз. «Микротолқынды пеште қолдануға қауіпсіз» деген белгі болуы керек. Кейбір пластикалық ыдыстар жұмсарады, өйткені олардың ішіндегі тағам қызады. «Пісіру пакеттері» мен тығыз жабылған полиэтилен пакеттерін осы пакеттерде көрсетілгендей желдету үшін кесу немесе тесу керек
Тағамдық пленкасы	Тек микротолқынды пеште қолдануға қауіпсіз. Оны ылғалды сақтау үшін пісіру кезінде тағамды жабу үшін пайдаланыңыз
Термометрлер	Тек микротолқынды пеште қолдануға қауіпсіз (ет пен кәмпит термометрлері)
Балауыз қағаз	Шашырауды болдырмау немесе ылғалды сақтау үшін орауыш ретінде пайдаланыңыз

Микротолқынды пеште қолдануға болмайтын ыдыс-аяқ пен керек-жарақтар

Ыдыс-аяқ пен керек-жарақтар	Ескерту
Алюминий подносы	Металл тағамды микротолқынды сәулеленуден қорғайды. Пеште электр доғасының пайда болуына және тұтануына әкелуі мүмкін
Металл тұтқасы бар картон қаптама	
Металл ыдыс немесе металл әрлеуі бар ыдыс	
Металлды пакет қыстырғыштары	
Қағаз пакеттер	Пеште тұтануды тудыруы мүмкін
Пенопласт	Жоғары температураның әсерінен ішкі бетті ерітуі немесе ластауы мүмкін
Ағаш	Ағаш микротолқынды пеште пайдаланылған кезде кебеді және жарылып немесе сынуы мүмкін

Ыдыс-аяқты тексеру

«Микротолқынды пеште қолдануға болатын ыдыс-аяқ пен керек-жарақтар» бөліміндегі түсініктемелерді қараңыз. Күмәндансаңыз, төмендегі процедураны орындау арқылы ыдыстарды тексеруге болады:

1. Пешке қауіпсіз ыдысқа 1 кесе суық су (250 мл) құйып, тексерілетін ыдыспен бірге пешке салыңыз.
2. Максималды қуатта 1 минут қыздырыңыз.
3. Ыдыс-аяқты мұқият сипалаңыз. Егер бос ыдыс жылы болса, оны микротолқынды пеште қолданбаңыз.
4. Қыздыру уақытын 1 минуттан асырмаңыз.

Монтаждау, сақтау, тасымалдау (тасу), өткізу және кәдеге жарату ережелері мен шарттары

- Құрылғыны орнату ережелері мен шарттары осы нұсқаулықтың «Орнату нұсқаулығы» бөлімінде сипатталған.
- Құрылғыны сақтау дайындаушы мен тұтынушының жылытылатын үй-жайларында ауа температурасы 5 °С-тан 40 °С-қа дейін және ауаның салыстырмалы ылғалдылығы 80%-дан аспайтын орауышта жүргізілуі тиіс. Үй-жайларда жемірілуді тудыратын жегі қоспалар (қышқылдар, сілтілер буы) болмауы тиіс.
- Құрылғыны тасымалдау құрғақ ортада жүзеге асырылуы керек.
- Құрылғы мұқият өңдеуді қажет етеді, оны шаң, кір, соққы, ылғал, от және т. б. әсерінен қорғады.
- Құрылғыны өткізу жергілікті заңнамаға сәйкес жүргізілуі тиіс.
- Өнімнің қызмет ету мерзімі аяқталғаннан кейін оны қарапайым тұрмыстық қоқыспен бірге тастауға болмайды. Оның орнына, ол федералды немесе жергілікті заңдарға сәйкес кейіннен қайта өңдеу және жою үшін электр және электронды жабдықтарды тиісті қабылдау пунктіне кәдеге жаратуға тапсырылады. Осы өнімді дұрыс кәдеге жаратуды қамтамасыз ете отырып, сіз табиғи ресурстарды үнемдеуге көмектесесіз және дұрыс емделмеген жағдайда қоршаған ортаға және адамдардың денсаулығына зиян келтірмеуге көмектесесіз. Бұл өнімді қабылдау және кәдеге жарату орындары туралы толығырақ ақпаратты жергілікті муниципалды органдардан немесе тұрмыстық қоқыстарды шығаратын кәсіпорыннан алуға болады.
- Егер құрылғының ақаулығы анықталса, дереу уәкілетті қызмет көрсету орталығына хабарласыңыз немесе құрылғыны тастаңыз.

Қосымша ақпарат

Өндіруші: Циндао Синбан Кукерс энд Авэнс Эпплайнсиз Ко., Лтд.
№132, Тайцзыгоу Чанцзян тас жолы, Хуандао аймағы, Циндао қ., Шандун пров., Қытай.

Manufacturer: Qingdao Xingbang Cookers & Ovens Appliances Co., Ltd.

No.132, Taizigou Changjiang Road, Huangdao Zone, Qingdao City, Shandong Province, P.R.China.

Қытайда жасалған.

Импорттаушы / Қазақстан Республикасында талаптар қабылдайтын заңды тұлға: «DNS QAZAQSTAN (ДНС КАЗАХСТАН)» ЖШС,

Астана қ-ы, Сарыарқа ауданы, Сарыарқа д-лы, 12 Ғ-т, Қазақстан Республикасы.

Электрондық пошта мекен-жайы: info@dns-shop.kz

Тауар КО ТР (ЕАЭО) талаптарына сәйкес келеді.

Өнім сапасын жақсарту үшін сипаттамалар, өнім туралы ақпарат және оның сыртқы түрі пайдаланушыға алдын ала ескертусіз өзгертілуі мүмкін.

____Өндіріс күні пайдаланушы нұсқаулығының орыс тіліндегі



Кепілдік талоны

SN/IMEI:

Кепілдікке қойылған күні:

Өндіруші бүкіл кепілдік мерзімі ішінде құрылғының үздіксіз жұмыс істейтініне, сондай-ақ материалдар мен құрастырымда ақаулар болмайтынына кепілдік береді. Кепілдік мерзімі бұйым сатып алынған сәттен бастап есептеледі және жаңа өнімдерге ғана қолданылады.

Кепілдікті қызмет көрсету бұйым пайдаланушы нұсқаулығына сәйкес пайдаланылған жағдайда, кепілдік мерзімі ішінде тұтынушының кінәсіз істен шыққан элементтерді тегін жөндеуді немесе ауыстыруды қамтиды. Элементтерді жөндеу немесе ауыстыру уәкілетті сервис орталықтарының аумағында жүргізіледі.

Кепілдік мерзімі: 12 ай.

Пайдалану мерзімі: 120 ай.

Сервистік орталықтардың өзекті тізімі келесі мекенжай бойынша:

<https://www.dns-shop.kz/service-center/>

Кепілдік міндеттемелер және тегін сервистік қызмет көрсету, егер оларды ауыстыру бұйымды бөлшектеуге байланысты болмаса, тауардың жиынтықтылығына кіретін, төменде аталған керек-жарақтарға қолданылмайды:

- ҚБП (қашықтықтан басқару пульті) үшін қуат элементтері (батареялары).
- Жалғағыш кәбілдер, антенналар және оларға арналған ауыстырғыштар, құлаққаптар, микрофондар, «HANDS-FREE» құрылғылары; жиынтықта жеткізілетін әртүрлі типтегі ақпарат тасығыштар, бағдарламалық жасақтама (БЖ) және драйверлер (бұйымның қатқыл магниттік дискілеріндегі жинақтағышқа алдын ала орнатылған БЖ қоса алғанда, бірақ онымен шектелмей), сыртқы енгізу-шығару құрылғылары және манипуляторлар.
- Қаптамалар, сөмкелер, белдіктер, тасымалдауға арналған баулар, монтаждық құрылғылар, құралдар, бұйымға қоса берілетін құжаттама.
- Табиғи тозуға ұшырайтын шығын материалдары мен бөлшектер.



Өндіруші келесі жағдайларда кепілдік міндеттемелерге ие болмайды:

- Кепілдік мерзімі аяқталды.
- Егер жеке (тұрмыстық, отбасылық) қажеттіліктерге арналған бұйым кәсіпкерлік қызметті жүзеге асыру үшін, сондай-ақ оның тікелей міндетіне сәйкес келмейтін басқа мақсаттарда пайдаланылған болса.
- Өндіруші бұйымды пайдалану кезінде пайдаланушы нұсқаулығының талаптарын бұзу, бұйымды орнату және оған қызмет көрсету жөніндегі ұсынымдарды, қосу ережелерін (бұйымның өзіне де, онымен байланысты бұйымдарға да сәйкес келмейтін желілік кернеудің әсері нәтижесінде туындаған қысқа тұйықталулар), бұйымды сақтау және тасымалдау кезінде өнім иесі және/немесе үшінші тұлғалар шеккен ықтимал материалдық, моральдық және өзге де зиян үшін жауапты болмайды.
- Механикалық зақымданудың барлық жағдайлары: өнімді пайдалану кезінде алынған сызаттар, жарықтар, деформациялар, соққы іздері, майысулар, кептелістер және т.б.
- Түрлендірулерді, рұқсат етілмеген жөндеулерді осындай жұмыстарды жүргізуге уәкілетті емес адамдар жүргізген жағдайлар. Егер ақаулық конструкцияны немесе бұйымның сұлбасын өзгерту, Өндіруші қарастырмаған сыртқы құрылғыларды қосу, жергілікті заңнамаға сай сәйкестік сертификаты жоқ құрылғыны пайдалану салдарынан туындаған болса.
- Егер бұйымның ақауы еңсерілмейтін күштің әсерінен (табиғи элементтер, өрт, су тасқыны, жер сілкінісі, тұрмыстық факторлар және Өндірушіге тәуелді емес басқа жағдайлар) немесе Өндіруші болжай алмаған үшінші тұлғалардың әрекеттерінен туындаса.
- Бұйымның толық немесе ішінара істен шығуына алып келген бұйымның ішіне бөгде заттардың, өзге денелердің, заттектердің, сұйықтықтардың, жәндіктердің немесе жануарлардың түсуінен, агрессивті ортаның әсерінен, жоғары ылғалдылықтан, жоғары температуралардан туындаған ақау.
- Бұйымды сәйкестендіру (сериялық нөмірі) жоқ немесе сәйкес келмейді. Егер зақымданулар (кемшіліктер) зиянды бағдарламалық қамтаманың; БЖ ұсынушысының осы қызметті ұсынбауына байланысты мүмкіндігінсіз бұйымның бағдарламалық ресурстарына қолжетімділіктің болмауына әкеп соққан құпиясөздерді (кодтарды) оларды жинау/қалпына келтіру мүмкіндігінсіз орнату, ауыстыру немесе жою әсерінен туындаса.
- Егер жұмыстың ақаулықтары қуат беруші, кәбілдік, телекоммуникациялық желілердің, радиосигнал қуатының стандарттарға немесе техникалық регламенттеріне сәйкес келмеуінен, оның ішінде бедер ерекшеліктерінен және басқа да осыған ұқсас сыртқы факторлардан, бұйымның желі әрекет ететін шекарада немесе аймақтан тыс жерде пайдаланылуынан туындаған болса.
- Егер зақымданулар стандартты емес (түпнұсқалық емес) және/немесе сапасыз (зақымданған) шығыс материалдарын, керек-жарақтарды, қосалқы бөлшектерді, қуат беру элементтерін, әртүрлі үлгідегі ақпарат тасымалдағыштарды (CD, DVD дискілерді, жад карталарын, SIM карталарын, картридждерді қоса алғанда) пайдаланудан туындаса.
- Егер кемшіліктер үйлесімсіз контентті (әуендерді, графиканы, бейне және басқа файлдарды, Java қосымшаларын және оларға ұқсас бағдарламаларды) алуға, орнатуға және пайдалануға байланысты туындаған болса.
- Осы бұйыммен жанасып жұмыс істейтін басқа жабдыққа келтірілген залалға.



