

# Пайдалану бойынша нұсқаулық

---

Газ пісіру беті  
Rustic

**DEXP**



<b>ҚҰРЫЛҒЫ МАҚСАТЫ</b> .....	<b>4</b>
<b>САҚТЫҚ ШАРАЛАРЫ</b> .....	<b>4</b>
Егер газ ағып кетсе.....	7
<b>ҚҰРЫЛҒЫ СХЕМАСЫ</b> .....	<b>8</b>
Оттық .....	8
<b>ОРНАТУ</b> .....	<b>9</b>
Орналасқан жері.....	10
Орнату.....	10
Қосылу .....	12
Газ түрінің өзгеруі .....	14
<b>ОТТЫҚТАРДЫҢ СИПАТТАМАЛАРЫ</b> .....	<b>15</b>
<b>ПАЙДАЛАНУШЫ НҰСҚАУЛЫҒЫ</b> .....	<b>15</b>
Дұрыс ыдысты таңдау .....	15
Пайдалану .....	17
<b>КҮТІМ ЖӘНЕ ҚЫЗМЕТ КӨРСЕТУ</b> .....	<b>18</b>
<b>ЫҚТИМАЛ МӘСЕЛЕЛЕР ЖӘНЕ ОЛАРДЫҢ ШЕШІМІ</b> .....	<b>19</b>
<b>ТЕХНИКАЛЫҚ СИПАТТАМАЛАРЫ</b> .....	<b>20</b>
<b>ЖИНАҚТАЛЫМ</b> .....	<b>20</b>
<b>МОНТАЖДАУ, САҚТАУ, ТАСЫМАЛДАУ (ТАСУ), ӨТКІЗУ ЖӘНЕ</b> <b>КӘДЕГЕ ЖАРАТУ ЕРЕЖЕЛЕРІ МЕН ШАРТТАРЫ</b> .....	<b>21</b>
<b>ҚОСЫМША АҚПАРАТ</b> .....	<b>22</b>

# Құрметті сатып алушы!

Біздің өнімдерді таңдағаныңыз үшін рахмет.

Біз сізге жоғары сапа, функционалдылық және дизайн талаптарына сәйкес әзірленген және жасалған бұйымдар мен құрылғыларды ұсынуға қуаныштымыз. Пайдалануды бастамас бұрын, сіздің қауіпсіздігіңізге қатысты маңызды ақпаратты, сондай-ақ өнімді дұрыс пайдалану және күту бойынша ұсыныстарды қамтитын осы нұсқаулықты мұқият оқып шығыңыз. Осы нұсқаулықтың сақталуына назар аударыңыз және оны өнімді одан әрі пайдалану кезінде анықтамалық материал ретінде пайдаланыңыз.

## ҚҰРЫЛҒЫ МАҚСАТЫ

Пісіру беті дайын тағамдар мен тамақты дайындауға, сондай-ақ жылытуға арналған.

## САҚТЫҚ ШАРАЛАРЫ

- Құрылғыны қолданар алдында осы пайдалану бойынша нұсқаулықты мұқият оқып шығыңыз және оны болашақта өңдеу үшін сақтаңыз.
- Құрылғы коммерциялық мақсатта пайдалануға арналмаған.
- Құрылғы балалар мен физикалық, сенсорлық немесе ақыл-ой қабілеті шектеулі адамдар үшін, олардың қауіпсіздігіне жауапты басқа адамдар бақылайтын жағдайларды қоспағанда, пайдалануға арналмаған. Балаларға құрылғымен ойнауға рұқсат бермеңіз.
- Барлық орау материалдарын (пластик пакеттері, пенопласт төсемдері және т.б.) балалардың қолы жетпейтін жерде сақтаңыз. Қаптама материалдары балаларға қауіп төндіруі мүмкін.
- Құрылғыны қуат көзіне қоспас бұрын, үйдегі электр желісінің кернеуі оның техникалық сипаттамаларына сәйкес келетініне көз жеткізіңіз.
- Электр желісіне қосылған немесе ажыратылған кезде құрылғы өшірілуі керек.
- Электр желісін орнату, қосу бойынша барлық операцияларды жергілікті электрмен жабдықтаушы компаниялардың нұсқамаларына сәйкес сертификатталған маман жүргізуі тиіс. Дұрыс орнатпау, қосу және/немесе жерге қосу пайдаланушының өмірі мен денсаулығына қауіп төндіруі мүмкін.
- Бұл құрылғы қуат көзінен толық ажыратуды қамтамасыз ететін оқшаулағыш қосқышты қамтитын тізбекке қосылуы керек.
- Орнату алдында жергілікті тарату желілерінің сипаттамалары (газдың түрі мен қысымы) құрылғының сипаттамаларына сәйкес келетіндігін тексеру қажет.
- Сатып алушы осы нұсқаулықта көрсетілген желідегі газ қысымының және электр желісінің кернеуінің параметрлерін қамтамасыз етуге міндеттенеді. Газ желісінің параметрлері жоғарылаған кезде редукторды орнату қажет. Электр желісінің жоғары параметрлері немесе тұрақсыз электрмен жабдықтау кезінде электр энергиясының кернеу тұрақтандырғышын орнату қажет. Өнімнің істен шығуына әкеп соққан желілердің қажетті параметрлері сақталмаған немесе қамтамасыз етілмеген жағдайда, осы өнімге кепілдік міндеттемелері алынып тасталады.
- Жалпы газ беру краны оңай қол жетімді жерде болуы керек. Егер құрылғы пайдаланылмаса, кран жабық болуы керек.

- Сұйытылған газ баллондарын әрқашан тігінен сақтаңыз. Әйтпесе, сұйытылған газ плитаға түсіп, плитаның өртенуіне және зақымдалуына әкелуі мүмкін.
- Өрт қаупін болдырмау үшін бұл құрылғыны тез тұтанатын сұйықтықтарға, материалдар мен заттарға (мысалы, перделерге) жақын орналастырмаңыз.
- Бұл құрылғыны су көздеріне жақын жерде пайдаланбаңыз. Құрылғыны ешқашан су ағынының астына қоймаңыз немесе оны суға батырмаңыз.
- Құрылғыны үй-жайлардан тыс жерде пайдаланбаңыз.
- Құрылғыны ылғалдылығы жоғары бөлмелерде пайдаланбаңыз.
- Егер ол ақаулы болса, сондай-ақ сым немесе аша зақымдалған болса, құрылғыны дереу электр желісінен ажыратыңыз. Уәкілетті қызмет көрсету орталығына хабарласыңыз.
- Көрінетін зақым анықталған кезде құрылғыны пайдаланбаңыз және олар анықталған кезде дереу уәкілетті қызмет көрсету орталығына хабарласыңыз.
- Қуат сымы, аша немесе басқа бөліктер зақымдалған жағдайда құрылғыны пайдаланбаңыз. Сымның немесе штепсельдік ашаның ыстық беттерге тиіп кетпеуін қадағалаңыз.
- Құрылғыны қуат сымының артына тартпаңыз немесе жылжитпаңыз. Сымның есіктермен қысылмағанына және өткір жиектер мен бұрыштарға тиіп кетпейтініне көз жеткізіңіз. Қуат сымын ыстық беттерден алыс ұстаңыз.
- Егер ол пайдаланылмаса, сондай-ақ тазалау алдында, ақаулық анықталған жағдайда және найзағай кезінде құрылғыны қуат көзінен ажыратыңыз.
- Құрылғыны, электр ашасын және/немесе қуат сымын дымқыл қолмен ұстамаңыз.
- Құрылғының кейбір бөліктері жұмыс кезінде қатты қызады. Ыстық беттерге қол тигізбеңіз. Құрылғымен жұмыс істегенде киіміңіз, шашыңыз немесе денеңіздің ашық бөліктері ыстық пісіру бетіне тиіп кетпейтініне көз жеткізіңіз.
- Ыстық өсімдік майы немесе май тез тұтанғыш. Оларды қараусыз қалдырмаңыз. Өрт болған жағдайда өртті сүмен сөндірмеңіз! Алдымен оттықты өшіріңіз, содан кейін жалынды тығыз төсек жапқышпен немесе ауа өткізбейтін ұқсас заттармен сөндіріңіз.
- Газ оттығын қосуға тыйым салынады, егер оған ыдыс-аяқ орнатылмаған болса — құрылғы және оның үстінде орналасқан сорғыш зақымдалуы немесе тұтануы мүмкін. Оттыққа бос ыдыстарды қоймаңыз.
- Құрылғыны пайдалану бөлмедегі температура мен ылғалдылықтың жоғарылауына әкеледі. Құрылғыны пайдалану кезінде бөлменің жеткілікті желдетілуіне ерекше назар аудару керек: табиғи желдеткіш саңылауларды жаппаңыз немесе арнайы желдеткіш құрылғыларды пайдаланбаңыз (мысалы, плитаның үстіндегі сорғыш). Құрылғыны қарқынды және ұзақ уақыт пайдаланған кезде қосымша желдету болуы мүмкін, бұл жағдайда терезені ашу немесе арнайы желдеткіш құрылғыны жоғары қуатқа қосу қажет.
- Мезгіл-мезгіл (кем дегенде жарты жылда бір рет) қуат сымы мен икемді газ құбырының күйін тексеріңіз. Жарықтар, балқу іздері, материалдың қатаюуы түріндегі ақауларға жол берілмейді. Қуат сымы зақымдалған кезде оны ауыстыруды білікті қызметкерлер жүргізуі керек.
- Біліктілігі жоқ жөндеу кезінде құрылғы қауіп көзі болуы мүмкін. Сондықтан жөндеуді тек уәкілетті қызмет көрсету орталығының маманы жүргізуі керек. Егер құрылғы ақаулы болса, ашаны розеткадан алыңыз немесе сақтандырғыш қорабындағы тиісті сақтандырғышты өшіріңіз, газ беруді тоқтатыңыз. Уәкілетті қызмет көрсету орталығына хабарласыңыз.

- Қызмет көрсетуді бастамас бұрын құрылғыны электр желісінен ажыратуды ұмытпаңыз. Қуат сымның ашасын розеткадан барлық қыздыру элементтері өшірілгеннен кейін ғана алуға болады.
- Қосылыстардың тығыздығын тексеруге және сіріңке мен басқа да ашық оттың көмегімен газдың ағып кетуін іздеуге тыйым салынады.
- Егер бөлмеде газдың иісі сезілсе немесе газ желісінің ақаулары туындаған жағдайда қажет:
  - Газ құбырын жабыңыз немесе газ баллонын жабыңыз.
  - Ашық отты сөндіріңіз.
  - Сіріңке жағуға болмайды, темекі шекпеңіз.
  - Шамдар мен электр құрылғыларын қосуға/өшіруге болмайды.
  - Бөлмені жақсы желдетіңіз — терезелерді ашыңыз.
  - Бұл туралы дереу қызметке хабарлаңыз немесе төтенше газ қызметіне хабарласыңыз.
- Металл заттарды (пышақтар, шанышқылар, қасықтар және т.б.) ыстық бетке қоймаңыз.
- Құрылғыны қараусыз қалдырмаңыз. Пісірілген тағамның шетінен қайнату және/немесе асыра құю түтінге және/немесе тұтануға әкелуі мүмкін. Тұтану жағдайында ешқашан сөндіру үшін суды пайдаланбаңыз. Электр қуатын өшіріп, отты тығыз шүберекпен жабыңыз.
- Құрылғыны жұмыс беті ретінде пайдаланбаңыз.
- Ас үй ыдыстарын және басқа заттарды құрылғының бетіне қалдырмаңыз.
- Бөлмені жылыту үшін құрылғыны пайдаланбаңыз.
- Пісіру аяқталғаннан кейін әрқашан оттықты өшіріңіз.
- Электр тогының соғуын болдырмау үшін құрылғыны өзіңіз бөлшектемеңіз. Бұл құрылғыда пайдаланушы қызмет көрсететін элементтер жоқ. Қызмет көрсету мен жөндеуді тек уәкілетті қызмет көрсету орталығының білікті мамандары жүргізуі керек.
- Құрылғының бетін тазалау үшін бу тазалағышты пайдаланбаңыз.
- Құрылғының бетіне ауыр заттарды қоймаңыз немесе түсірмеңіз.
- Пісіру бетіне тұрмаңыз.
- Түбі тегіс емес ыдыстарды пайдаланбаңыз.
- Бетті тазалау үшін металл щеткаларды және/немесе абразивті тазалағыштарды пайдаланбаңыз.
- Бұл құрылғы сыртқы таймер немесе бөлек қашықтан басқару жүйесі арқылы басқаруға арналмаған.
- Тек металл ыдыстарды қолданыңыз. Пластикалық ыдыстарды пайдалану өртті тудыруы мүмкін. Бұл үлгі үшін қорғаныс пленкаларын пайдалану қарастырылмаған.

- Шамдарды қоспаңыз.
- Электр құрылғыларын қоспаңыз/өшірмеңіз немесе электр ашаларына тигізбеңіз.
- Телефонды пайдаланбаңыз.
- Құрылғыны пайдалануды тоқтатыңыз және газ беруді тоқтатыңыз.
- Бөлмені желдету үшін терезелерді ашыңыз.
- Қызмет көрсету орталығына хабарласыңыз.

### ЕСКЕРТУ

Тұрмыстық газдың құрамында меркаптан бар, сондықтан оның концентрациясы 1/1000-ға жетсе де, газдың ағып кеткенін сезінуіңіз мүмкін.



#### ҚАУІПТІ

Бұл ескертулерді елемей денсаулыққа үлкен зиян келтіруі немесе өлімге әкелуі мүмкін



#### НАЗАР АУДАРЫҢЫЗ

Бұл ескертулерді елемей денсаулыққа немесе мүлікке зиян келтіруі мүмкін

## ҚҰРЫЛҒЫ СХЕМАСЫ

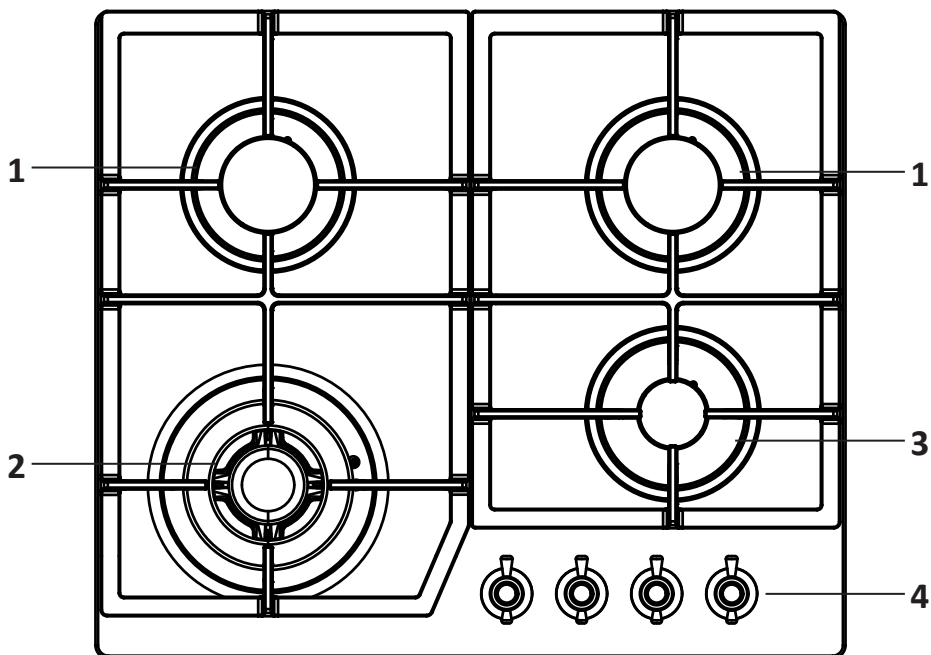

1. Орташа жалын оттықтары.
2. Үлкен жалын оттығы.
3. Шағын жалын оттығы.
4. Оттықтардың жалын реттегіштері.

## ОТТЫҚ

1. Қақпақ.
2. Жалын бөлгіш.
3. Қыздырғыш негізі.
4. Тұтану электроды.
5. Терможұп.

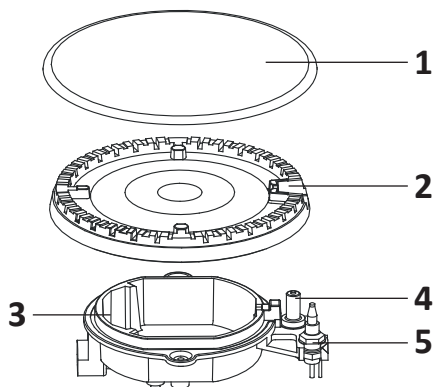

**ҚАУІПТІ!**

Құрылғы жақсы желдетілетін жерлерде қауіпсіздік талаптарына сәйкес орнатылуы керек.

- Орнатпас бұрын электр және газ желілері құрылғының талаптарына сәйкес келетініне көз жеткізіңіз.
- Кемелер мен доңғалақтағы үйлерге орнатқан кезде құрылғыны жылытқыш ретінде пайдаланбаңыз.
- Газ және электр кәбілдері құрылғыға тиіп кетпеуі керек.

**НАЗАР АУДАРЫҢЫЗ!**

- Құрылғыны орнатуды білікті маман жүргізуі керек.
- Орнату талаптары құрылғыда көрсетілген.
- Құрылғыны қолданар алдында барлық қаптаманы алыңыз.
- Құрылғыны орнатпас бұрын газ және электр кәбілдерінің зақымдалмағанына көз жеткізіңіз. Әйтпесе, оларды ауыстыру туралы қызмет көрсету орталығына хабарласыңыз.
- 85 °C-тан жоғары температураға төтеп бере алатын материалдарды таңдаңыз.
- Егер өрт кездейсоқ сөндірілсе (мысалы, өтпе жел), газды өшіріңіз және жанарғыны кем дегенде 1 минут жағуға болмайды.
- Құрылғыны пайдалану бөлмедегі температура мен ылғалдылықтың жоғарылауына әкеледі. Ас үйдің дұрыс желдетілгеніне көз жеткізіңіз: желдеткіш саңылауларды жаппаңыз немесе ауа сорғышты орнатыңыз.
- Құрылғыны ұзақ уақыт пайдалану бөлмені қосымша желдету қажеттілігін тудыруы мүмкін.
- Газ плитасының қалыпты жұмыс істеуі үшін бөлмеге табиғи түрде газды жағу үшін жеткілікті ауа ағыны қажет.
- Бөлмеге ауа ағыны сыртқы қабырғалардағы тесіктер арқылы тікелей түсуі керек.
- Бөлмеде ашылатын терезе болуы керек, кейбір бөлмелерде тұрақты желдеткіш қажет болуы мүмкін. Егер бөлменің көлемі 5–10 м<sup>3</sup> болса, онда есік тікелей сыртқа ашылатын жағдайларды қоспағанда, 50 см<sup>2</sup> желдеткіш қажет болады. Егер бөлменің көлемі 5 м<sup>3</sup>-ден аз болса, онда 100 см<sup>2</sup> желдеткіш қажет болады.
- Желдеткіш саңылаулардың ауданы кемінде 100 см<sup>2</sup> болуы керек (бір немесе бірнеше тесік жасауға болады).
- Ас үй сүлгілері, перделер және т.б. құрылғыдан олардың тұтануын болдырмайтын қауіпсіз қашықтықта болуы керек.
- Плитаны орнату орнындағы қабырға жанбайтын материалдан жасалуы керек.

## ОРНАЛАСҚАН ЖЕРІ

- Сызбада көрсетілген өлшемдерге сәйкес пісіру бетінің астына ойық жасаңыз.
- Электр тогының соғуын және қыздырғыштан жылу шығарудан туындаған деформацияны болдырмау үшін ыстыққа төзімді және жұмыс бетінен оқшауланған материалдарды таңдаңыз (сіңдірілмеген ағаш және ұқсас талшықты немесе гигроскопиялық материалдарды жұмыс беті ретінде пайдалануға болмайды).
- Құрылғыны қалыңдығы 40 немесе 50 мм болатын кез-келген үстелге орнатуға болады.
- Артқы қабырға отқа төзімді болуы керек.
- Келесі минималды қашықтықтарға рұқсат етіледі:
  - жұмыс аймағының үстінде — кемінде 650 мм;
  - қабырға шкафтарының бүйір қабырғалары жоғары температура мен жұпқа төзімді болған жағдайда 650 мм және 400 мм-ге дейін орналасуы мүмкін;
  - жұмыс аймағының артқы жағы мен қабырға арасында — кемінде 60 мм.

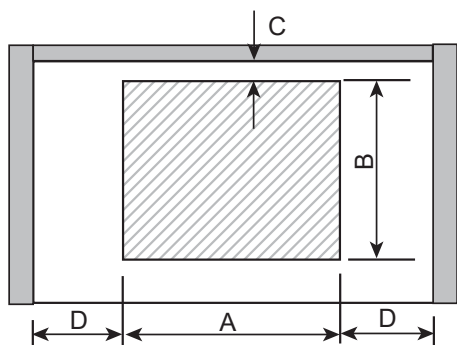

Пісіру бетінің алдыңғы жағы

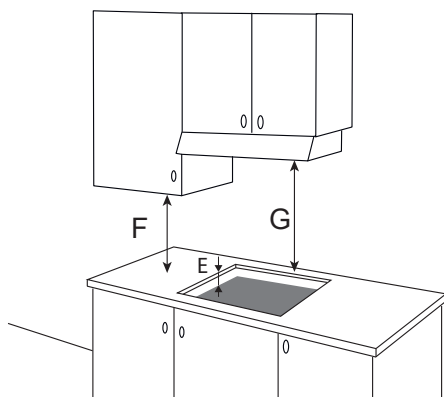

A	B	C	D	E	F	G
557 мм	477 мм	60 мм	150 мм	90 мм	400 мм	650 мм

## ОРНАТУ

Шкафтың ішіне ағаш бөлгішті плитаның түбінен кемінде 15 мм қашықтықта орнату ұсынылады. Бөлімнің артқы жағында жеткілікті ені бар желдеткіш саңылау болуы керек.

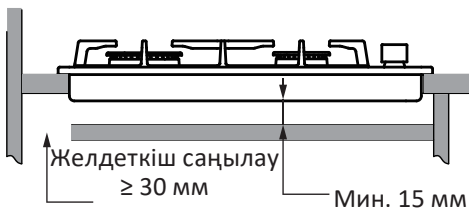

## ЕСКЕРТУ

Қызмет көрсету кезінде еркін қол жеткізу үшін плитаның астындағы бөлімді оңай алып тастау керек.

Пісіру панелі құрылғының астына сұйықтықтың ағып кетуіне жол бермейтін арнайы тығыздағышпен жабдықталған. Тығыздағышты дұрыс орнату үшін төмендегі нұсқауларды орындаңыз:

1. Ыдыс-аяқ сөрелерін, қақпақтарды және бөлгіштерді алыңыз, пісіру бетін оттықтармен төмен қаратып, жұмсақ шүберекке салыңыз.
2. Пісіру бетінің периметрі бойынша төменнен тығыздағыш таспаны («S» деп белгіленген) жабыстырыңыз. Таспалардың ұштары қабаттаспай бір-біріне жабысып тұруы керек.

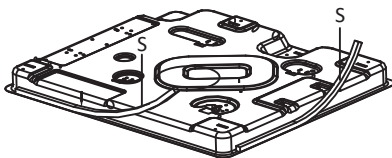

## НАЗАР АУДАРЫҢЫЗ!

Тығыздау үшін силиконды тығыздағышты қолданбаңыз. Бұл жөндеу қажет болған жағдайда құрылғыны ойықтан шығаруда қиындықтарға әкеледі.

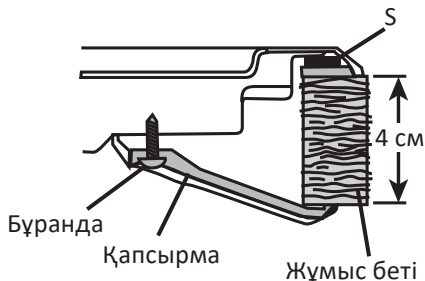
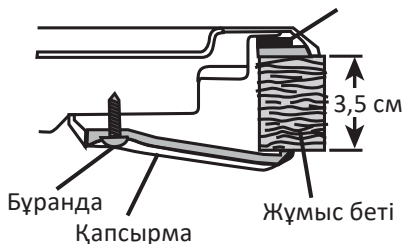
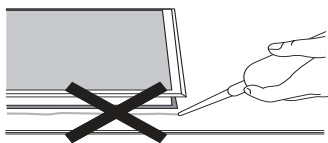

3. Пісіру бетін дайындалған тесікке салыңыз және оны тегістеңіз. Содан кейін оны үстелдің үстіңгі жағына мықтап бекіту үшін басыңыз.
4. Қапсырмаларды пісіру бетіне бұрандалармен бекітіңіз, сонда олар еркін айналады.
5. Қапсырмаларды жұмыс бетінің бір бөлігімен қабаттасатындай етіп ашыңыз және құрылғыны бекіту үшін бұрандаларды қатайтыңыз.

### Газға қосылу

#### НАЗАР АУДАРЫҢЫЗ!

- Құрылғыны газбен жабдықтау жүйесіне қосуды тек білікті маман жүргізуі керек.
- Қосылу алдында шебер реттегіштерді «Жабық» күйіне орнатуға міндетті.
- Құрылғыны қосқан кезде орнату талоны толтырылуы керек. Егер пісіру бетін газдың басқа түріне реттеу жүргізілсе, шебер орнату талонында және плитаны таңбалауда тиісті белгі қоюға міндетті.

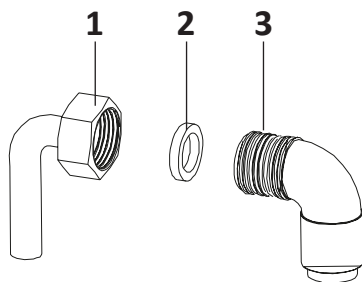

1. Газ беруге арналған жалғастық.
  2. Байланыстырушы сомын (газ түріне байланысты)
  3. 90° бұрышы бар байланыстырушы иіні.
- Газ құбырына қосылу қатты құбырдың көмегімен жүзеге асырылуы тиіс. Қосылым G 1/2" бұрандасына қосылу үшін жарамды болуы керек.
  - Газды қосқанда, тығыздауды қамтамасыз ету үшін қосқыш сомынды (2) қосқыш тізе (3) мен қосқыш сомын (1) арасына қою маңызды.

#### НАЗАР АУДАРЫҢЫЗ!

- Барлық қосылыстарды сабын ерітіндісімен газдың ағып кетуін тексеріңіз: жақсы көбіктенетін сұйықтықты ағып кетудің мүмкін жеріне жағыңыз және сабын көпіршіктерінің пайда болуын тексеріңіз. Егер көпіршіктер болса, онда ағып кету бар.
- Ешқашан сіріңке немесе ашық жалын қолданбаңыз. Егер ағып кетсе, қосылымды қатайтыңыз немесе бұрап алыңыз, көбірек тығыздағышты жағыңыз, қайтадан қатайтыңыз және қосылымды ағып кетуін қайта тексеріңіз.

## Электр желісіне қосылу

### НАЗАР АУДАРЫҢЫЗ!

Құрылғыны электрмен жабдықтау жүйесіне қосуды электр монтаждау жұмыстарын жүргізуге рұқсат беру құжаттары бар маман жүргізуі тиіс.

- Құрылғы 3 А сақтандырғышпен қорғалған және барлық полюстерде түйреуіштер арасындағы қашықтық кемінде 3 мм болатын қос полюсті коммутациялық қорап арқылы стационарлық сымдар арқылы қосылуы керек.
- Құрылғы жерге қосылуы керек.
- Құрылғы 220–240 В ~ 50 Гц қуат көзіне қосылуы керек.
- Сымдар келесі түс кодына сәйкес белгіленеді:
  - Жасыл/сары = Жерге қосу.
  - Көгілдір = Нөл.
  - Қоңыр = Фаза.
- Сары/жасыл сым «Е» әрпімен немесе «Жерге қосу» белгісімен белгіленген терминалға қосылуы тиіс.
- Плитаны орнатқаннан кейін аша мен желілік сым кез келген уақытта ажырату үшін қол жетімді болуы керек және қызуға ұшырамауы керек.
- Құрылғыны розетка оның үстінде болатындай етіп орналастыруға болмайды.
- Пісіру бетін қосқаннан кейін оттықтардың жұмысын тексеріңіз. Жалын тегіс, серпіліссіз және үзіліссіз болуы керек.

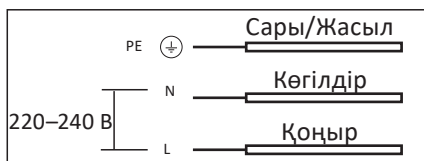

## ГАЗ ТҮРІН ӨЗГЕРТУ

### НАЗАР АУДАРЫҢЫЗ!

- Газ түрін өзгерткен кезде барлық сақтық шараларын қолданыңыз.
- Барлық жұмыстарды тек білікті мамандар орындауы керек.
- Жұмысты бастамас бұрын құрылғыны электр және газ желілерінен ажыратыңыз.

### Инжекторды ауыстыру

1. Торды, оттықтың қақпағын және бөлгішті алыңыз.
2. Инжекторды тұқыр кілтімен бұрап, оны тиісті инжектороммен ауыстырыңыз.
3. Оттықты ақырын жинаңыз.
4. Инжекторларды ауыстырғаннан кейін оларды мұқият қатайтыңыз.



### Минималды отты орнату

1. Реттегіш тұтқасын минималды «▲» күйіне қойыңыз.
2. Тұтқаны (1) алыңыз және кішкене бұрағышты (2) сырығының ортасына қойыңыз (3). Жалынды реттеу үшін бұрағышты солға/оңға бұраңыз.
3. Дұрыс реттелген жалынның биіктігі 3–4 мм.

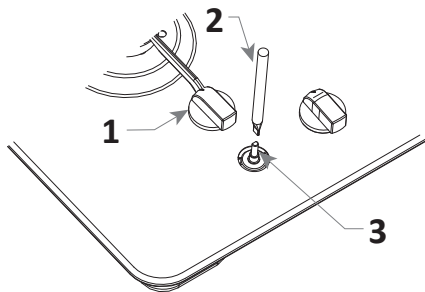

### ЕСКЕРТУ

Пропан/бутанды қолданған кезде реттеу бұрандасын толығымен қатайту керек.

4. Тұтқаны максимумнан минимумға дейін жылдам бұру жалынның сөнбейтініне көз жеткізіңіз.
5. Тұтқаны орнатыңыз.
6. Бұл процедураны барлық реттегіштер үшін қайталаңыз.

### НАЗАР АУДАРЫҢЫЗ!

- Реттегіш өзекке зақым келтірмеңіз: ақаулық болған жағдайда оны ауыстыру керек.
- Оттықты орнатпас бұрын инжектордың ештеңемен бітелмегеніне көз жеткізіңіз.
- Газ түрін өзгерткен сайын (сабынды сумен және/немесе газ детекторымен) ағып кетуді тексеріңіз.

## ОТТЫҚТАРДЫҢ СИПАТТАМАЛАРЫ

Оттық	Табиғи газ			Бутан		
	Инжектордың диаметрі	Қуат	Қысым	Инжектордың диаметрі	Қуат	Қысым
Үлкен жалын	1,35 мм	3,3 кВт	20 мбар	0,95 мм	3,3 кВт	28–30 мбар
Орташа жалын	0,97 мм	1,75 кВт		0,67 мм	1,75 кВт	
Шағын жалын	0,72 мм	1 кВт		0,49 мм	1 кВт	

## ПАЙДАЛАНУШЫ НҰСҚАУЛЫҒЫ







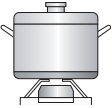

### ДҰРЫС ҮДЫСТЫ ТАҢДАУ

#### НАЗАР АУДАРЫҢЫЗ!

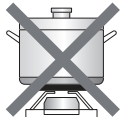
- Жанғыш материалдарды құрылғының жанына қоймаңыз.
- Тез бұзылатын өнімдерді, пластикалық ыдыстарды және басқа заттарды құрылғының үстінде және астында орналастырмаңыз.
- Аэрозольдерді жұмыс істеп тұрған құрылғының жанына шашпаңыз.
- Басқару тұтқалары құрылғы пайдаланылмаған кезде «Жабық» күйінде болуы керек.

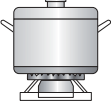
Оттық	Ыдыс түбінің диаметрі (мм)	
	Мин.	Макс.
Үлкен	240	260
Орташа	160	180
Кіші	100	140

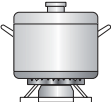
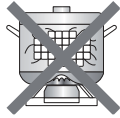
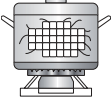
- Ыдыс-аяқты бірден бірнеше оттықта қыздыру ұсынылмайды, себебі бұл құрылғыны зақымдауы мүмкін.
- Пісіру аяқталғаннан кейін жанарғы, тор және басқа ыстық беттерді бөлгішке тигізбеңіз.
- Егер сіз оттықта зақымдануды байқасаңыз, оны дереу өшіріп, ауыстырыңыз. Уәкілетті қызмет көрсету орталығына хабарласыңыз.

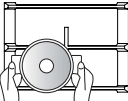
✘		✔	
	Ыдыс-аяқты жанарғының шетіне қоймаңыз, ол аударылып кетуі мүмкін	Кәстрөлді әрқашан ортасына қойыңыз	
	Үлкен диаметрлі ыдыстарды басқару тұтқаларының жанында орналасқан оттыққа орнатпаңыз. Шамадан тыс қызып кету тұтқаларды зақымдауы мүмкін		
	Ешқашан ыдыстарды оттықтың жанарғысына тікелей қоймаңыз	Ыдыстарды сөрелерге қойыңыз	
	Жанарғы мен ыдыстың түбінің арасына ештеңе қоймаңыз		
	Үлкен оттықтарда кішкене диаметрлі ыдыстарды пайдаланбаңыз. Жалын ыдыстың бүйірлеріне тиіп кетпеуі керек. Әйтпесе, ыдыс-аяқтың тұтқасы қатты қызады	Әр оттықтың өлшеміне сәйкес келетін ыдыстарды қолданыңыз	
	Қақпағы жоқ ыдыстарды пайдаланбаңыз немесе қақпағы жартылай жабық күйде пісірмеңіз	Пісіру кезінде әрқашан ыдыстарды жабыңыз	
	Пеште тұрақсыз немесе қисық түбі бар ыдыстарды пайдаланбаңыз	Әрқашан қалың тегіс түбі бар ыдыстарды қолданыңыз	
	Ауыр заттарды қоймаңыз немесе құрылғының бетіне ештеңе түсірмеңіз	Ыдыс-аяқты ұстаған кезде абай болыңыз	

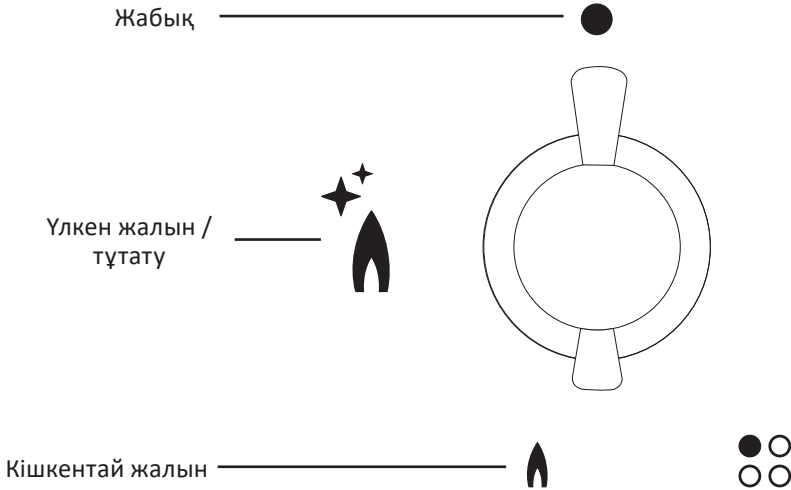

1. Оттықты жағу үшін жалын реттегішін сағат тіліне қарсы максималды «▲» күйіне дейін басып, бұраңыз. Реттегішті оттық жанғанша осы күйде ұстаңыз. Жалынның бар екеніне көз жеткізіңіз, егер оттық жанбаса, реттегішті «●» өшірулі күйге ауыстырыңыз және әрекетті қайталаңыз.
2. Реттегішті қажетті күйге қойыңыз.

**НАЗАР АУДАРЫҢЫЗ!**

- Электр қуаты өшіп қалған жағдайда, сіріңкелерді тұтату үшін пайдалануға болады. Әсіресе сақ болыңыз!
- Егер оттық 15 секунд ішінде жанбаса, реттегішті дереу «●» өшірулі күйге ауыстырыңыз. Бөлмені желдетіп, оттықты қайта жағуға тырыспас бұрын кем дегенде 1 минут күтіңіз.
- Егер жалын кездейсоқ сөніп қалса, жалын реттегішін өшіріп, оттықты 1 минут бойы қайта жағуға болмайды.

### НАЗАР АУДАРЫҢЫЗ!

Кетер немесе қызмет көрсетер алдында құрылғыны ажыратуды ұмытпаңыз.

- Кірді оңай кетіру үшін құрылғыны әлі жылы күйінде тазалаңыз.
- Жөндеу мен қызмет көрсетуді тек білікті мамандар жүргізуі керек.
- Әр қолданғаннан кейін құрылғының бетін сүртіңіз.
- Реттегіштерді сабынды суға малынған шүберекпен сүртіңіз.
- Әрқашан оттықтар мен торлардың бөліктерін құрғатыңыз.
- Электрод пен терможұп әрқашан таза екеніне көз жеткізіңіз.

### Пісіру беті

- Аздап жуғыш зат қосылған жылы суға малынған сәл дымқыл жұмсақ шүберекпен бетті үнемі сүртіңіз. Осыдан кейін бетті таза, жұмсақ шүберекпен құрғатыңыз.
- Ешқашан абразивті немесе сілтілі тазартқыштарды қолданбаңыз.

### Торлар

- Торлар ыдыс жуғыш машинада жууға жарамды.
- Қажет болса, абразивті емес тазартқыш пастамен қатты кірді кетіріңіз.

### Оттықтар

- Қақпақтар мен бөлгіштерді ыстық, сабынды суда алып тастаңыз және жуыңыз. Тұрақты кірді абразивті емес тазартқыш пастамен кетіруге болады.

## ЫҚТИМАЛ МӘСЕЛЕЛЕР ЖӘНЕ ОЛАРДЫҢ ШЕШІМІ

Мәселе	Ықтимал себеп	Ықтимал шешім
Электр тұтату жұмыс істемейді	Электр желісінде кернеу жоқ	Электр желісіндегі кернеуді тексеріңіз
	Пісіру беті қосылмаған	Пісіру бетін электр желісіне қосыңыз
	Қуат кәбілі ақаулы	Уәкілетті қызмет көрсету орталығындағы кәбілді ауыстырыңыз
	Оттық дымқыл	Қақпақ пен электродты құрғатыңыз
	Электрод пен жанарғының арасында тамақ немесе жуғыш заттардың қалдықтары жинақталған	Кірді кетіріңіз
	Оттықтың қақпағы нашар орнатылған	Оттықтың қақпағын дұрыс орнатыңыз
Жалын біркелкі емес	Жанарғының ашылуы ластанған	Жанарғының тесіктерін тазалаңыз
Газ шықпайды немесе біркелкі шықпайды	Газ беру аралық шұралармен жабылған	Аралық шұраны ашыңыз
	Газ баллонда аяқталады	Баллонды тексеріп қажет болған жағдайда оны жаңасына ауыстырыңыз
Тұтқаны босатқаннан кейін бірден оттықтың жалыны сөнеді	Тұтқа қажетті уақыт ішінде басылған күйде ұсталмады	Жалын тұтанғаннан кейін тұтқаны бірнеше секунд басып тұрыңыз
	Жанарғының саңылаулары ластанған	Жанарғының тесіктерін тазалаңыз
Бөлмеде газдың иісі бар	Оттық краны ашық	Оттық кранды жабыңыз
	Газ баллоны нашар жалғанған	Газ баллонының қосылуының тығыздығын тексеріңіз
	Газдың ағуы	Негізгі газ шұрасын жабыңыз, бөлмені желдетіңіз және газбен жабдықтау жүйелерін тексеруге және сертификаттауға құқығы бар маманға хабарласыңыз. Жүйеден немесе құрылғының өзінен газдың ағып кетуін тексеру жүргізілмейінше, тұрмыстық техниканы пайдаланбаңыз немесе от жаппаңыз

## ТЕХНИКАЛЫҚ СИПАТТАМАЛАРЫ

- Үлгісі: Rustic.
- Сауда белгісі: DEXP.
- Газ түрі: табиғи (метан), сұйытылған (пропан-бутан).
- Реттелген газ түрі: магистральдық.
- Номиналды газ қысымы:
  - 2 кПа (табиғи газ G20).
  - 3 кПа (сұйытылған газ G30).
- Қуат параметрлері: 220–240 В ~ 50 Гц.
- Қуат тұтынуы: 1,3 Вт.
- Оттықтардың жалпы қуаты: 7,8 кВт.
- Құрылғының өлшемдері (Е × Т × Б): 500 × 100 × 580 мм.
- Салмағы: 11,8 кг.
- Ток соғудан қорғау класы: I.
- Қуат сымын бекіту түрі: Y.
- Қолдану саласы: тұрмыстық.

## ЖИНАҚТАЛЫМ

- Газ пісіру беті.
- Пайдалану бойынша нұсқаулық.

## МОНТАЖДАУ, САҚТАУ, ТАСЫМАЛДАУ (ТАСУ), ӨТКІЗУ ЖӘНЕ КӘДЕГЕ ЖАРАТУ ЕРЕЖЕЛЕРІ МЕН ШАРТТАРЫ

- Құрылғыны орнату ережелері мен шарттары осы нұсқаулықта «Орнату» бөлімінде сипатталған.
- Құрылғыны сақтау дайындаушы мен тұтынушының жылытылатын үй-жайларында ауа температурасы 5 °С-тан 40 °С-қа дейін және ауаның салыстырмалы ылғалдылығы 80%-дан аспайтын орауышта жүргізілуі тиіс. Үй-жайларда жемірілуді тудыратын жегі қоспалар (қышқылдар, сілтілер бұй) болмауы тиіс.
- Құрылғыны дұрыс тасымалдауды қамтамасыз ету үшін келесі талаптарды сақтау қажет:
  - егер бар болса, құрылғыдан барлық ішкі керек-жарақтарды алып тастаңыз және оларды бөлек ораңыз;
  - құрылғының жұмыс қабілеттілігін және сыртқы түрін сақтау үшін оның дұрыс оралғанына көз жеткізіңіз (үлкен көлемді техниканы сыни жерлерде гофрленген қатырма төсемдері бар полиэтилен немесе көпіршікті пленкаға орау керек);
  - көлік құралының айналасында қозғалу мүмкіндігін болдырмау үшін құрылғыны белдіктермен мықтап бекітіңіз;
  - сыртқы ортаның әсерін толығымен жою үшін тек жабық көлікті пайдаланыңыз;
  - тиеу-түсіру жұмыстарын орындау кезінде қаптаманы өте мұқият өңдеуді қамтамасыз етіңіз.
- Құрылғы мұқият өңдеуді қажет етеді, оны шаң, кір, соққы, ылғал, от және т. б. әсерінен қорғайды.
- Құрылғыны өткізу жергілікті заңнамаға сәйкес жүргізілуі тиіс.
- Өнімнің қызмет ету мерзімі аяқталғаннан кейін оны қарапайым тұрмыстық қоқыспен бірге тастауға болмайды. Оның орнына, ол федералды немесе жергілікті заңдарға сәйкес кейіннен қайта өңдеу және жою үшін электр және электронды жабдықтарды тиісті қабылдау пунктіне кәдеге жаратуға тапсырылады. Осы өнімді дұрыс кәдеге жаратуды қамтамасыз ете отырып, сіз табиғи ресурстарды үнемдеуге көмектесесіз және дұрыс емделмеген жағдайда қоршаған ортаға және адамдардың денсаулығына зиян келтіруге көмектесесіз. Бұл өнімді қабылдау және кәдеге жарату орындары туралы толығырақ ақпаратты жергілікті муниципалды органдардан немесе тұрмыстық қоқыстарды шығаратын кәсіпорыннан алуға болады.
- Егер құрылғының ақаулығы анықталса, дереу уәкілетті қызмет көрсету орталығына хабарласыңыз немесе құрылғыны тастаңыз.

## ҚОСЫМША АҚПАРАТ

**Өндіруші:** Циндао Синбан Кукерс энд Авэнс Эпплайенсиз Ко., Лтд.  
№132, Тайцзыгоу Чанцзян тас жолы, Хуандао аймағы, Циндао қ., Шаньдун пров.,  
Қытай.

Қытайда жасалған.

**Импорттаушы / Қазақстан Республикасында талаптар қабылдайтын заңды тұлға:** «DNS QAZAQSTAN (ДНС КАЗАХСТАН)» ЖШС, Астана қ-ы, Сарыарқа ауданы, Сарыарқа д-лы, 12 Ғ-т, Қазақстан Республикасы.  
**Электрондық пошта мекен-жайы:** info@dns-shop.kz

Тауар КО ТР (ЕАЭО) талаптарына сәйкес келеді.

Өнім сапасын жақсарту үшін сипаттамалар, өнім туралы ақпарат және оның сыртқы түрі пайдаланушыға алдын ала ескертусіз өзгертілуі мүмкін.

Өндіріс күні пайдаланушы нұсқаулығының орыс тіліндегі нұсқасында көрсетілген. V.1





# ОРНАТУ ТУРАЛЫ КУӘЛІК

Өнімді алдым, сыртқы келбетіне ешқандай шағым жоқ.

(Тұтынушының Т.А.Ә., қолы)

Кепілдік міндеттемелердің шарттарымен таныстым және келісемін.

(Тұтынушының Т.А.Ә., қолы)

Өнімді дайындау (өндіру) жөніндегі қызметті жүзеге асыру орнының мекенжайы: Циндао Синбан Кукерс энд Авэнс Эпплайенсиз Ко., Лтд. №132, Тайцзыгоу Чанцзян тас жолы, Хуандао аймағы, Циндао қаласы, Шандун пров., Қытай.

## Орнату деректері

Қосуды (орнатуды) жүзеге асырған маман толтырады.

Қосылу (орнату) күні	Қосуды (орнатуды) жүзеге асырған маманның Т.А.Ә.	Қосуды (орнатуды) жүзеге асырған маманның қолы	Қосуды (орнатуды) жүзеге асырған ұйымның атауы	Қосуды (орнатуды) растайтын құжаттың нөмірі

## КЕПІЛДІК ТАЛОНЫ

SN/IMEI: \_\_\_\_\_

Кепілдікке қойылған күні: \_\_\_\_\_

Өндіруші бүкіл кепілдік мерзімі ішінде құрылғының үздіксіз жұмыс істейтініне, сондай-ақ материалдар мен құрастырымда ақаулар болмайтынына кепілдік береді. Кепілдік мерзімі бұйым сатып алынған сәттен бастап есептеледі және жаңа өнімдерге ғана қолданылады.

Кепілдікті қызмет көрсету бұйым пайдаланушы нұсқаулығына сәйкес пайдаланылған жағдайда, кепілдік мерзімі ішінде тұтынушының кінәсіз істен шыққан элементтерді тегін жөндеуді немесе ауыстыруды қамтиды. Элементтерді жөндеу немесе ауыстыру уәкілетті сервис орталықтарының аумағында жүргізіледі.

**Кепілдік мерзімі:** 24 ай.

**Пайдалану мерзімі:** 120 ай.

Сервистік орталықтардың өзекті тізімі келесі мекенжай бойынша:

<https://www.dns-shop.kz/service-center/>

**Кепілдік міндеттемелер және тегін сервистік қызмет көрсету, егер оларды ауыстыру бұйымды бөлшектеуге байланысты болмаса, тауардың жиынтықтылығына кіретін, төменде аталған керек-жарақтарға қолданылмайды:**

- ҚБП (қашықтықтан басқару пульті) үшін қуат элементтері (батареялары).
- Жалғағыш кәбілдер, антенналар және оларға арналған ауыстырғыштар, құлаққаптар, микрофондар, «HANDS-FREE» құрылғылары; жиынтықта жеткізілетін әртүрлі типтегі ақпарат тасығыштар, бағдарламалық жасақтама (БЖ) және драйверлер (бұйымның қатқыл магниттік дискілеріндегі жинақтағышқа алдын ала орнатылған БЖ қоса алғанда, бірақ онымен шектелмей), сыртқы енгізу-шығару құрылғылары және манипуляторлар.
- Қаптамалар, сөмкелер, белдіктер, тасымалдауға арналған баулар, монтаждық құрылғылар, құралдар, бұйымға қоса берілетін құжаттама.
- Табиғи тозуға ұшырайтын шығын материалдары мен бөлшектер.



## Өндіруші келесі жағдайларда кепілдік міндеттемелерге ие болмайды:

- Кепілдік мерзімі аяқталды.
- Егер жеке (тұрмыстық, отбасылық) қажеттіліктерге арналған бұйым кәсіпкерлік қызметті жүзеге асыру үшін, сондай-ақ оның тікелей міндетіне сәйкес келмейтін басқа мақсаттарда пайдаланылған болса.
- Өндіруші бұйымды пайдалану кезінде пайдаланушы нұсқаулығының талаптарын бұзу, бұйымды орнату және оған қызмет көрсету жөніндегі ұсынымдарды, қосу ережелерін (бұйымның өзіне де, онымен байланысты бұйымдарға да сәйкес келмейтін желілік кернеудің әсері нәтижесінде туындаған қысқа тұйықталулар), бұйымды сақтау және тасымалдау кезінде өнім иесі және/немесе үшінші тұлғалар шеккен ықтимал материалдық, моральдық және өзге де зиян үшін жауапты болмайды.
- Механикалық зақымданудың барлық жағдайлары: өнімді пайдалану кезінде алынған сызаттар, жарықтар, деформациялар, соққы іздері, майысулар, кептелістер және т.б.
- Түрлендірулерді, рұқсат етілмеген жөндеулерді осындай жұмыстарды жүргізуге уәкілетті емес адамдар жүргізген жағдайлар. Егер ақаулық конструкцияны немесе бұйымның сұлбасын өзгерту, Өндіруші қарастырмаған сыртқы құрылғыларды қосу, Қазақстан Республикасының заңнамасына сай сәйкестік сертификаты жоқ құрылғыны пайдалану салдарынан туындаған болса.
- Егер бұйымның ақауы еңсерілмейтін күштің әсерінен (табиғи элементтер, өрт, су тасқыны, жер сілкінісі, тұрмыстық факторлар және Өндірушіге тәуелді емес басқа жағдайлар) немесе Өндіруші болжай алмаған үшінші тұлғалардың әрекеттерінен туындаса.
- Бұйымның толық немесе ішінара істен шығуына алып келген бұйымның ішіне бөгде заттардың, өзге денелердің, заттектердің, сұйықтықтардың, жәндіктердің немесе жануарлардың түсуінен, агрессивті ортаның әсерінен, жоғары ылғалдылықтан, жоғары температуралардан туындаған ақау.
- Бұйымды сәйкестендіру (сериялық нөмірі) жоқ немесе сәйкес келмейді. Егер зақымданулар (кемшіліктер) зиянды бағдарламалық қамтаманың; БЖ ұсынушысының осы қызметті ұсынбауына байланысты мүмкіндігінсіз бұйымның бағдарламалық ресурстарына қолжетімділіктің болмауына әкеп соққан құпиясөздерді (кодтарды) оларды жинау/қалпына келтіру мүмкіндігінсіз орнату, ауыстыру немесе жою әсерінен туындаса.
- Егер жұмыстың ақаулықтары қуат беруші, кәбілдік, телекоммуникациялық желілердің, радиосигнал қуатының стандарттарға немесе техникалық регламенттеріне сәйкес келмеуінен, оның ішінде бедер ерекшеліктерінен және басқа да осыған ұқсас сыртқы факторлардан, бұйымның желі әрекет ететін шекарада немесе аймақтан тыс жерде пайдаланылуынан туындаған болса.
- Егер зақымданулар стандартты емес (түпнұсқалық емес) және/немесе сапасыз (зақымданған) шығыс материалдарын, керек-жарақтарды, қосалқы бөлшектерді, қуат беру элементтерін, әртүрлі үлгідегі ақпарат тасымалдағыштарды (CD, DVD дискілерді, жад карталарын, SIM карталарын, картридждерді қоса алғанда) пайдаланудан туындаса.
- Егер кемшіліктер үйлесімсіз контентті (әуендерді, графиканы, бейне және басқа файлдарды, Java қосымшаларын және оларға ұқсас бағдарламаларды) алуға, орнатуға және пайдалануға байланысты туындаған болса.
- Осы бұйыммен жанасып жұмыс істейтін басқа жабдыққа келтірілген залалға.





