

Пайдалану бойынша нұсқаулық

Тік бу шаңсорғышы
SVC-1600

DEXP

Мазмұны

Құрылғы мақсаты	4
Қауіпсіздік ережелері	4
Балалар үшін қауіп.....	4
Электр тогының соғу қаупі.....	4
Қолдану бойынша сақтық шаралары.....	5
Ақаулықтан сақтану шаралары.....	5
Құрылғыны тазалауға қатысты сақтық шаралары.....	5
Техникалық сипаттамалары	6
Жинақталым	6
Құрылғы схемасы	7
Басқару панелі	8
Құрылғыны орауыштан шығару.....	9
Құрастыру.....	9
Пайдаланушы нұсқаулығы	11
Шаңсорғышты бумен пайдалану.....	11
Шаңсорғышты бумен пісірусіз пайдалану.....	11
Бу сүрткішін қолдану.....	12
Қызмет көрсету және күтім	13
Шаң жәшігін тазалау.....	13
Негізгі және тар матаны тазалау.....	13
Желдету құбырын тазалау.....	14
Сүзгіні тазалау.....	14
Ықтимал проблемалар және олардың шешімі	15
Монтаждау, сақтау, тасымалдау (тасу), өткізу және кәдеге жарату ережелері мен шарттары	16
Қосымша ақпарат	17

Құрметті сатып алушы!

Біздің өнімді таңдағаныңыз үшін алғыс айтамыз.

Біз Сізге сапалы, функционалды және жоғары талаптарға сәйкес әзірленген және жасалған өнімдер мен құрылғыларды ұсынуға қуаныштымыз. Пайдалануды бастамас бұрын, Сіздің қауіпсіздігіңізге қатысты маңызды ақпаратты, сондай-ақ өнімді дұрыс пайдалану және оған күтім жасау бойынша ұсыныстарды қамтитын осы нұсқаулықты мұқият оқып шығыңыз. Осы Нұсқаулықтың сақталуына назар аударыңыз және оны өнімді одан әрі пайдалану кезінде анықтамалық материал ретінде пайдаланыңыз.

Құрылғы мақсаты

Бұл құрылғыны шаңсорғыш немесе бумен сүрткіш ретінде пайдалануға болады және әртүрлі беттерді құрғақ немесе дымқыл тазалауға арналған.

Қауіпсіздік ережелері

Құрылғыны келесі жағдайларда пайдаланбаңыз:

- темекі, сіріңке немесе күл сияқты жанып тұрған немесе шегетін заттарды тазалау;
- жанғыш немесе тез тұтанатын заттарды жинау;
- өте ұсақ шаңды (мысалы, бетон шаңын) немесе тонерді тазалау;
- үлкен шыны бөліктері сияқты қатты немесе өткір заттарды алу;
- құрылыс қоқыстарын жою.

Балалар үшін қауіп

- Құрылғы мен орамды балалардың қолы жетпейтін жерде сақтаңыз. Дұрыс пайдаланбау ауыр жарақатқа немесе электр тогының соғуына әкелуі мүмкін.
- Бұл құрылғы балалардың немесе физикалық, физиологиялық немесе ақыл-ой мүмкіндіктері шектеулі немесе тәжірибесі және/немесе білімі жоқ адамдардың, егер олардың қауіпсіздігіне жауапты адам оларды қадағаламаса немесе осы құрылғыны дұрыс пайдалану туралы нұсқау бермесе, пайдалануға арналмаған.

Электр тогының соғу қаупі

- Құрылғыны ешқашан суға немесе басқа сұйықтықтарға батырмаңыз.
- Құрылғыны ешқашан дымқыл қолмен ұстамаңыз. Құрылғыны ашық ауада немесе ылғалдылығы жоғары бөлмелерде пайдаланбаңыз.
- Құрылғыны құрғақ жерде сақтаңыз.
- Құрылғыны ешқашан кабельден тартпаңыз. Жұмыс кезінде кабель есіктерге ілініп қалмағанына немесе өткір жиектерге немесе бұрыштарға соғылмағанына көз жеткізіңіз.
- Найзағай кезінде шаңсорғышты пайдаланбаңыз.
- Құрылғыны розеткадан ажыратқанда, әрқашан сымнан емес, ашадан тартыңыз. Ашаға тек құрғақ қолмен ұстаңыз.

НАЗАР АУДАРЫҢЫЗ: электр тогының соғуын болдырмау үшін құрылғыны өзіңіз жөндеуге әрекеттенбеңіз. Құрылғыны уәкілетті қызмет көрсету орталығы жөндеуі керек.

Қолдану бойынша сақтық шаралары

- Бұл құрылғы коммерциялық пайдалануға арналмаған.
- Сүзгінің ішінде ұсақ шаң жиналмауы үшін оны жүйелі түрде тазалаңыз.
- Шаң сүзгісін қайта орнатпас бұрын толығымен кептіру керек.
- Құрылғыны ол толығымен жиналғанда және сүзгі орнында болғанда ғана пайдаланыңыз.
- Қауіпсіздігіңіз үшін құрылғыны әр қолданар алдында тексеріңіз. Егер ақау табылса, құрылғыны білікті техник жөндегенге дейін пайдалануға болмайды.
- Шаңсорғыштың саңылауларына ешнәрсе салмаңыз және олардың ештеңемен бітеліп қалмағанына көз жеткізіңіз.
- Техникалық қызмет көрсету немесе тазалау кезінде құрылғыны өшіріңіз.
- Қосылған құрылғыны қараусыз қалдырмаңыз.
- Құрылғымен жұмысты және оны аяқтауды тоқтатқанда құрылғыны өшіріп, оны электр желісінен ажыратыңыз.
- Тек түпнұсқа керек-жарақтарды пайдаланыңыз.
- Құрылғыға ауыр заттарды қоймаңыз.
- Құрылғыны түсіріп алмаңыз.
- Құрылғыны ыстықтан, ашық оттан, тікелей күн сәулесінен және соққыдан сақтаңыз.
- Құрылғыны сүзгісіз немесе басқа бөлшектерсіз пайдаланбаңыз.
- Буды электр бөлшектері бар жабдыққа бағыттамаңыз.
- Ауа күшейткіш клапанның әрқашан орнында екеніне көз жеткізіңіз.

Ақаулықтан сақтану шаралары

- Құрылғының бітелуін тексеру немесе оны алу үшін шаңсорғышты өшіріңіз.
- Құрылғының ішіне сұйықтық немесе бөгде заттар кірсе, оны дереу өшіріңіз. Жалғастырмас бұрын құрылғыны тексеріңіз.

Құрылғыны тазалауға қатысты сақтық шаралары

- Сүзгіні үнемі тазалаңыз, әсіресе сору қуатының азайғанын байқасаңыз, әйтпесе қозғалтқыш шамадан тыс жүктеледі және істен шығуы мүмкін.
- HEPA сүзгісін кір жуғыш машинада жуу мүмкін емес.
- Сүзгіні кептіру үшін шаш кептіргішті пайдаланбаңыз.
- Бетті зақымдамас үшін тазалау үшін сілтілі немесе абразивті тазалағыштарды пайдаланбаңыз.

НАЗАР АУДАРЫҢЫЗ: құралды дұрыс пайдаланбау оны зақымдауы және пайдаланушыға зиян келтіруі мүмкін.

Техникалық сипаттамалары

- Үлгісі: SVC-1600.
- Сауда белгісі: DEXP.
- Қуаты: 1600 Вт.
- Сору қуаты: 150 Вт.
- Қуат параметрлері: 220–240 В, 50 Гц.
- Шаң жинағыш түрі: циклон.
- Шаңсорғыш түрі: тік.
- Шаң контейнерінің сыйымдылығы: 1,1 л.
- Сұйықтық сыйымдылығы: 0,45 л.
- Сымның ұзындығы: 8 м.
- Бу беру: 22 г/мин дейін.
- Қыздыру уақыты: 18 сек.
- Бу температурасы: 105°.
- Бу деңгейлері: 2.
- Шу деңгейі: 75 дБ.
- HEPA сүзгісі.
- Электр тогының соғуынан қорғау класы: I.
- Қорғау дәрежесі: IPX4.
- Шаңсорғыштың қуат кәбілін бекіту түрі: Y.
- Өлшемдері: 265 × 260 × 1165 мм.
- Салмағы: 5,32 кг.

Жинақталым

- Шаңсорғыш.
- Шүберек ұстағыш.
- Шүберек.
- HEPA сүзгісі.
- Пайдалану бойынша нұсқаулық.

Құрылғы схемасы

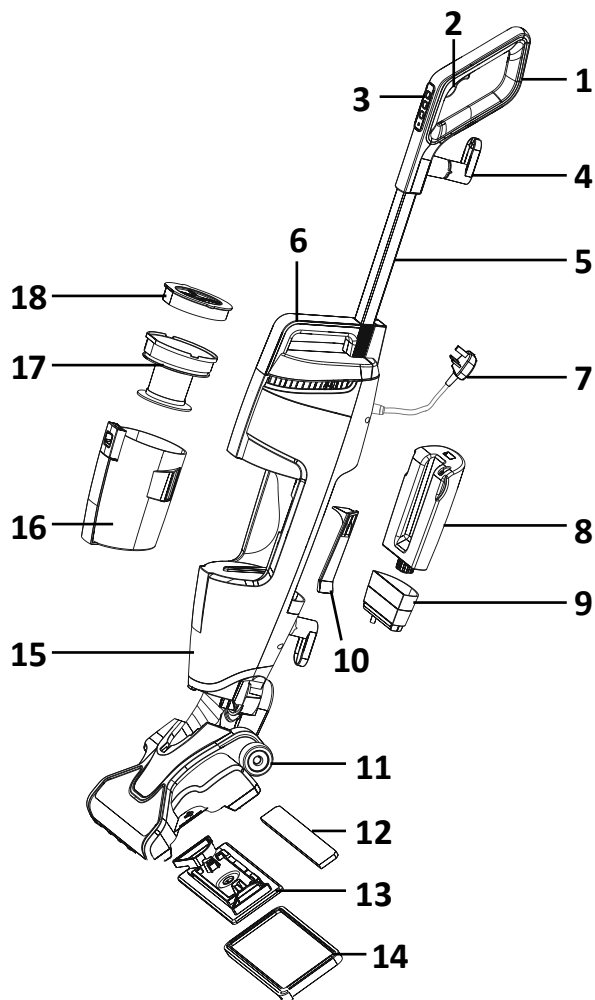

1. Тұтқа.
2. Бу беру шүріппесі.
3. Басқару панелі.
4. Сым ұстағыш.
5. Ұзартқыш түтік.
6. Денедегі тұтқа.
7. Қуат кәбілі.
8. Сұйықтық бағы.
9. Су жұмсартқыш сүзгісі.

10. Желдеткіш арна қақпағы.
11. Щетка.
12. Тар мата.
13. Шүберек ұстағыш.
14. Негізгі шүберек.
15. Құрылғы корпусы.
16. Шаң жинағыш.
17. Дөрекі тазалау сүзгі.
18. HEPA сүзгісі.

Басқару панелі

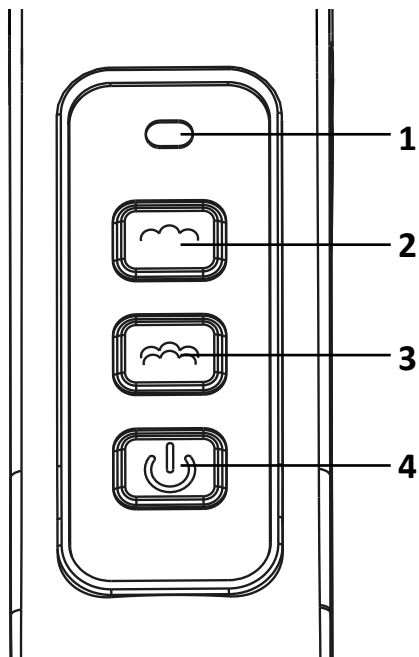

1. Бу дайын индикаторы.
2. Төмен бу деңгейі.
3. Жоғары бу деңгейі.
4. Шаңсорғышты қосу/өшіру түймесі.

Құрылғы жинағы

Құрылғыны орауыштан шығару

Құрылғының барлық бөліктерін қаптамадан алып тастаңыз және оларды тегіс бетке абайлап қойыңыз. Қажет болса, құрылғының бетіне зақым келтірмеу үшін құрылғыны шүберекке қойыңыз. Орам материалдарын абайлап алып тастаңыз.

Құрастыру

1. Ұзартқыш түтікті босату түймесін (1) басып, ұзартқыш түтікшені (2) сырт еткенше корпустағы тесікке салыңыз (Сурет 1).

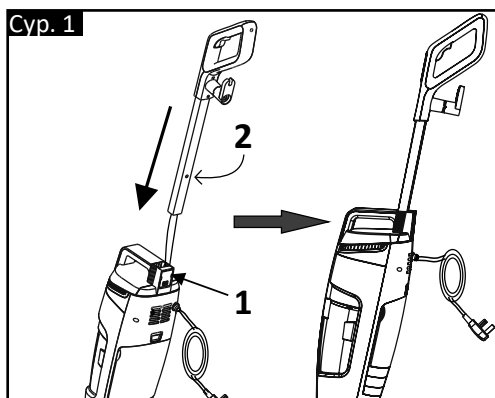

2. Сұйықтық ыдысын босату түймесін жоғары тартып, оны жоғарыдан ұстап тұрып алыңыз (Сурет 2). Сұйықтық ыдысындағы қақпақты бұрап, оны сумен толтырыңыз (Сурет 3).

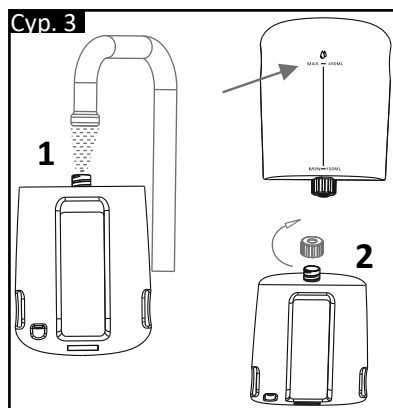
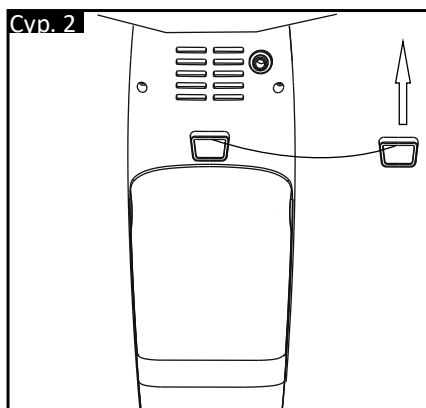

3. Сұйықтық ыдысындағы қақпақты бұрап, төмендегі схемада көрсетілгендей орнына түскенше орнына қойыңыз.

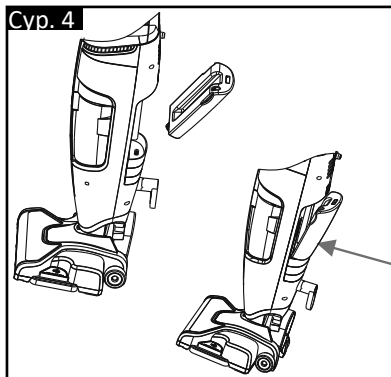

4. Педалға басып, шаңсорғыштан шүберекті ұстағышты алыңыз. Негізгі шүберекті ұстағыштың үстінен тартыңыз. Шаңсорғышты шүберек ұстағыштың үстіне қойып, оларды бір қатарға қойыңыз. Тәндік шерту шүберек ұстағыштың шаңсорғышқа дұрыс бекітілгенін көрсетеді (Сурет 5).
5. Қажет болса, құрылғы щеткасына жабысқақ тар шүберекті бекітіңіз, ол негізгі шүберектегі артық ылғалды сүртеді.
6. Қуат сымын электр розеткасына қосыңыз. Байланыстың қауіпсіз екеніне көз жеткізіңіз.

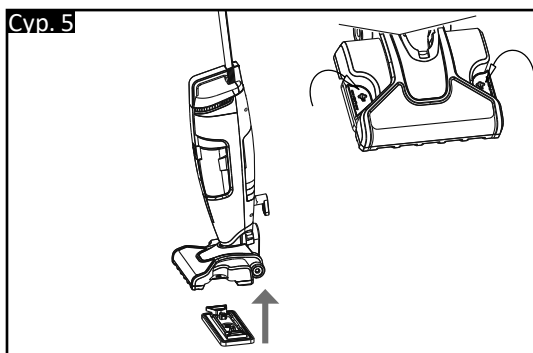

Пайдаланушы нұсқаулығы

Шаңсорғышты бұмен пайдалану

1. Қуат сымын электр розеткасына қосыңыз. Байланыстың қауіпсіз екеніне көз жеткізіңіз.
2. Шаңсорғыштағы қуат түймесін басыңыз.
3. Басқару тақтасында қажетті бу деңгейін (жоғары/төмен) таңдаңыз. Бу дайын индикатор жыпылықтайды. Бу дайын болғанда, дайын индикаторы тұрақты түрде жанады.
4. Бу шүріппесін басып, шаңсорғышты тазаланатын беттің үстіне жылжыту арқылы құрылғымен жұмыс істей бастаңыз.
5. Қуат түймесін басу арқылы құрылғыны өшіріңіз, содан кейін оны электр розеткасынан ажыратыңыз.
6. Сымды сым ұстағышының айналасына орап, құрылғыны сақтаңыз.

Ескертпелер:

- Кілемді шаңсорғышпен тазалаған кезде тазалау процесін жеңілдету үшін негізгі және тар матаны алыңыз.
- Бу функциясын бірінші рет пайдаланған кезде бу шүріппесін 1 минут басып тұрыңыз, су қазандыққа ағып бастайды және судың булануының әлсіз дыбысы шығады. Бу шыққанша түймені басып тұрыңыз.

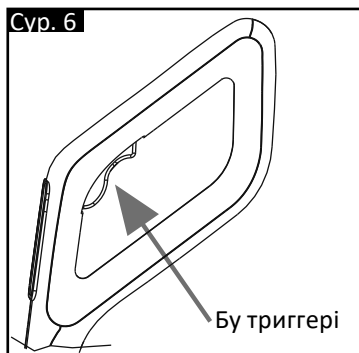

Шаңсорғышты бұмен пісірусіз пайдалану

1. Қуат сымын электр розеткасына қосыңыз. Байланыстың қауіпсіз екеніне көз жеткізіңіз.
2. Шаңсорғыштағы қуат түймесін басыңыз.
3. Шаңсорғышты тазартылатын беттің үстіне жылжыту арқылы құрылғыны пайдалануды бастаңыз.
4. Қуат түймесін басу арқылы құрылғыны өшіріңіз, содан кейін оны электр розеткасынан ажыратыңыз.
5. Сымды сым ұстағышының айналасына орап, құрылғыны сақтаңыз.

Бу сүрткішін қолдану

1. Қуат сымын электр розеткасына қосыңыз. Байланыстың қауіпсіз екеніне көз жеткізіңіз.
2. Негізгі матаны мата ұстағышының үстіне тартыңыз және басқару панелінде қажетті бу деңгейін (жоғары/төмен) таңдау арқылы құрылғыны қосыңыз. Бу дайын индикатор жыпылықтайды. Бу дайын болғанда, дайын индикаторы тұрақты түрде жанады.
3. Қажет болса, құрылғы щеткасына Velcro бар тар шүберекті бекітіңіз, ол негізгі шүберектегі артық ылғалды сүртеді.
4. Бу триггерін басып, шаңсорғышты тазаланатын беттің үстіне жылжыту арқылы құрылғымен жұмыс істей бастаңыз.
5. Таңдалған бу деңгейінің түймесін қайта басу арқылы құрылғыны өшіріңіз, содан кейін оны электр розеткасынан ажыратыңыз.
6. Сымды сым ұстағышының айналасына орап, құрылғыны сақтаңыз.

Назар аударыңыз: құрылғыны пайдалану кезінде күйіп қалмас үшін төмендегі диаграммада көрсетілген аумақты ұстамаңыз.

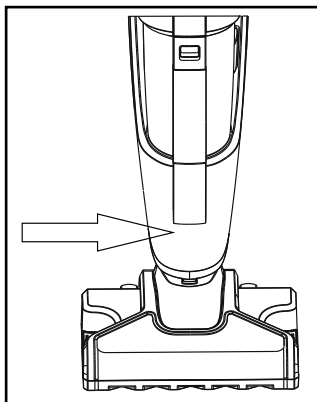

Қызмет көрсету және күтім

Шаң жәшігін тазалау

1. Көрсетілген түймені төмен тарту арқылы шаң контейнерін шаңсорғыштан ажыратыңыз (Сурет 7).
2. HEPA сүзгіні алып тастаңыз, содан кейін ірі сүзгіні шығарыңыз (Сурет 7).
3. Шаң дорбасының ішіндегісін шелекке немесе қоқыс контейнеріне босатыңыз (Сурет 8).

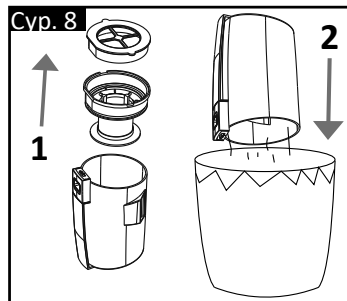
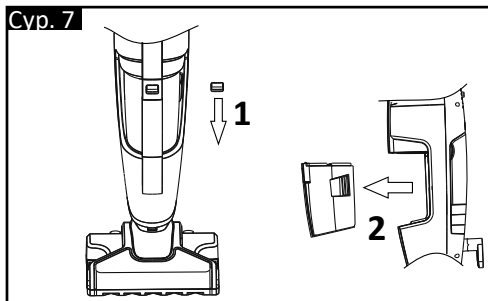

Негізгі және тар матаны тазалау

Шаңсорғыштың бүйірлеріндегі педальдардың бірін басу арқылы мата ұстағышын ажыратыңыз (Сурет 9). Тар (қажет болса) және негізгі шүберекті алып тастаңыз, содан кейін оларды су астында шайыңыз және құрғатыңыз.

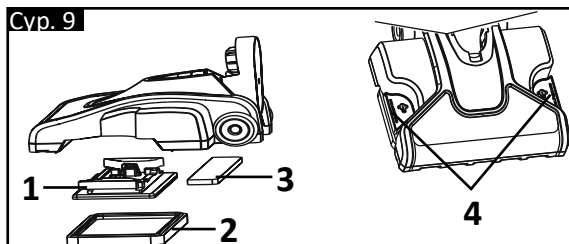

1. Шүберек ұстағыш.
2. Негізгі шүберек.
3. Тар шүберек.
4. Шүберек ұстағышын ажыратуға арналған педальдар.

Желдету құбырын тазалау

Желдету түтігі бітеліп қалса, оны дереу тазалау керек.

Осыған:

1. Су жұмсартқыш сүзгіні және сұйықтық ыдысын ажыратыңыз.
2. Желдету түтігінің қақпағын алыңыз (Сурет 10) және желдету арнасынан шаңды/кірді кетіріңіз.

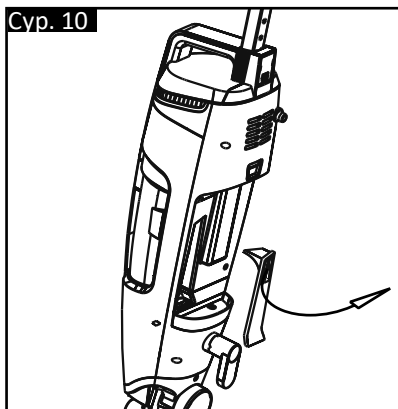

3. Тазалаудан кейін желдету арнасының қақпағын, сүзгіні және сұйықтық ыдысын қайта орнатыңыз.

Назар аударыңыз: ауа өткізгіш қақпағы орнатылмай құрылғыны қоспаңыз.

Сүзгіні тазалау

1. Шаңға арналған контейнерді (1) күріште көрсетілгендей шаңсорғыштан ажыратыңыз. 7.
2. Дөрекі сүзгіні (2) және HEPA сүзгіні (3) шығарып алыңыз (Сурет 11).
3. Сүзгіні су астында шайып, құрғатыңыз.
4. Барлық элементтерді бөлшектеудің кері ретімен орнатыңыз.

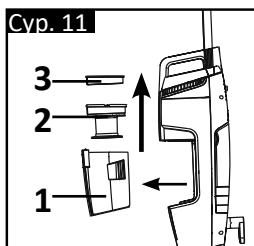

1. Шаң жинағыш.
2. Дөрекі тазалау сүзгісі.
3. HEPA сүзгісі.

Ықтимал проблемалар және олардың шешімі

Проблема	Себеп	Мүмкін шешім
Шаңсорғыш қосылмайды	Құрылғы розеткаға қосылмаған	Қуат қосылымын тексеріңіз
	Құрылғыны жұмыс істейтін розеткаға қосыңыз	Розеткада қуат жоқ
	Сіз қуат түймесін баспадыңыз	Қуат түймесін басу арқылы құрылғыны қосыңыз
Сору күші әлсіз	Шаң жинағыш	Шаң жәшігін босатыңыз
	Сүзгілерді тазалау немесе ауыстыру қажет	Сүзгіні шайып, құрғатыңыз немесе ауыстырыңыз
	Бітелген желдету құбыры	Ауа арнасының қақпағын алыңыз және ауа өткізгішін тазалаңыз
Қолдану кезінде құрылғыдан шаң төгіледі	Шаң жинағыш	Шаң жәшігін тексеріп, қажет болса тазалаңыз
	Шаң жинағыш немесе сүзгілер дұрыс орнатылмаған	Шаң жәшігінің және сүзгілердің дұрыс орнатылғанын тексеріңіз
Құрылғы тым аз бу шығарады немесе құрылғыдан бу шықпайды	Сұйықтық ыдысы бос	Бакты толтырыңыз
	Бу әлі дайын емес	Бу дайын индикатор тұрақты жанғанша біраз күтіңіз

Монтаждау, сақтау, тасымалдау (тасу), өткізу және кәдеге жарату ережелері мен шарттары

- Құрылғыны орнату ережелері мен шарттары осы пайдаланушы нұсқаулығының «Құрылғыны құрастыру» бөлімінде сипатталған.
- Құрылғыны қаптамада, өндірушінің және тұтынушының жылытылатын үй-жайларында ауаның 5 және 40 °C аралығындағы температурада және ауаның 80%-дан аспайтын салыстырмалы ылғалдылығында сақтау керек. Үй-жайда жемірілуді тудыратын жегі қоспалар (қышқылдардың, сілтілердің бұ-лары) болмауы тиіс.
- Құрылғының тасымалдануы құрғақ ортада жүзеге асырылуы тиіс.
- Құрылғы ұқыпты өңдеуді талап етеді, оны шаң, кір, соққы, ылғал, от және т.б. әсерінен қорғаңыз.
- Құрылғыны сату жергілікті заңнамасына сәйкес жүргізілуі керек.
- Бұйымның қызмет ету мерзімі аяқталғаннан кейін оны қарапайым тұрмыстық қоқыспен бірге тастауға болмайды. Оның орнына, ол федералды немесе жергілікті заңнамаға сәйкес қайта өңдеу және қайта өңдеу үшін электрлік және электронды жабдықты тиісті қабылдау бекетіне қайта өңдеуге жіберіледі. Осы бұйымды дұрыс жоюды қамтамасыз ете отырып, сіз табиғи ресурстарды үнемдеуге және қоршаған ортаға және адамдардың денсаулығына зиян келтірмеуге көмектесесіз. Бұл бұйымды қабылдау және жою бекеттері туралы қосымша ақпаратты жергілікті муниципалды органдардан немесе тұрмыстық қалдықтарды шығаратын кәсіпорыннан алуға болады.
- Құрылғының ақаулығы анықталған жағдайда, тез арада авторландырылған сервистік орталыққа хабарласу немесе құрылғыны кәдеге жарату керек.

Қосымша ақпарат

Өндіруші: Гуандун Шуньдэ Приттикэа Интеллиджент Тэктолоджи Ко., Лтд.
3-5 каб., В ғим., №1, 1-ші Чуанье тас жолы, Чэньдацзяо Дизайн Сити Коммьюнити, Бэйцзяо, Шуньдэ ауд., Фошань қ., Гуандун пров., Қытай.

Өндіруші филиалы: ФОШАНЬ ЛАКИ-ДОЛФИН И-КОММЕРС КО., ЛТД.
1107 каб., Фекда халықаралық орталығының ғимараты, №5 Жэньчан тас жолы, Бейцзяо, Шуньдэ ауд-ы, Фошань қ., Қытай.

Қытайда жасалған.

Импортер / юр. лицо, принимающее претензии в Республике Казахстан:

ТОО «ДНС КАЗАХСТАН», г. Астана, р-н Сарыарқа, пр-т Сарыарқа, зд. 12, Республика Казахстан.

Импорттаушы / Қазақстан Республикасында талаптар қабылдайтын заңды тұлға: «DNS QAZAQSTAN (ДНС КАЗАХСТАН)» ЖШС, Астана қ-ы, Сарыарқа ауданы, Сарыарқа д-лы, 12 Ғ-т, Қазақстан Республикасы.

Адрес электронной почты / электронды пошта мекен-жайы: info@dns-shop.kz

Өнім Кеден одағының техникалық регламентінің талаптарына сәйкес келеді:

- «Техникалық құралдардың электромагниттік үйлесімділігі» КО ТР 020/2011;
- «Төмен вольтты жабдықтың қауіпсіздігі туралы» КО ТР 004/2011.

Тауар Еуразиялық экономикалық одақтың «Электртехника және радиоэлектроника бұйымдарында қауіпті заттарды қолдануды шектеу туралы» ЕАЭО ТР 037/2016 техникалық регламентінің талаптарына сәйкес келеді.

Өнімнің сыртқы түрі мен техникалық сипаттамалары ескертусіз өзгертілуі мүмкін. Құралдың мазмұны алдын ала ескертусіз өзгеруі мүмкін.



Өндіріс күні пайдаланушы нұсқаулығының орыс тіліндегі нұсқасында көрсетілген. V.2

Өндіруші келесі жағдайларда кепілдік міндеттемелерге ие болмайды:

- Кепілдік мерзімі аяқталды.
- Егер жеке (тұрмыстық, отбасылық) қажеттіліктерге арналған бұйым кәсіпкерлік қызметті жүзеге асыру үшін, сондай-ақ оның тікелей міндетіне сәйкес келмейтін басқа мақсаттарда пайдаланылған болса.
- Өндіруші бұйымды пайдалану кезінде пайдаланушы нұсқаулығының талаптарын бұзу, бұйымды орнату және оған қызмет көрсету жөніндегі ұсынымдарды, қосу ережелерін (бұйымның өзіне де, онымен байланысты бұйымдарға да сәйкес келмейтін желілік кернеудің әсері нәтижесінде туындаған қысқа тұйықталулар), бұйымды сақтау және тасымалдау кезінде өнім иесі және/немесе үшінші тұлғалар шеккен ықтимал материалдық, моральдық және өзге де зиян үшін жауапты болмайды.
- Механикалық зақымданудың барлық жағдайлары: өнімді пайдалану кезінде алынған сызаттар, жарықтар, деформациялар, соққы іздері, майысулар, кептелістер және т.б.
- Түрлендірулерді, рұқсат етілмеген жөндеулерді осындай жұмыстарды жүргізуге уәкілетті емес адамдар жүргізген жағдайлар. Егер ақаулық конструкцияны немесе бұйымның схемасын өзгерту, Өндіруші қарастырмаған сыртқы құрылғыларды қосу, Қазақстан Республикасының заңнамасына сай сәйкестік сертификаты жоқ құрылғыны пайдалану салдарынан туындаған болса.
- Егер бұйымның ақауы еңсерілмейтін күштің әсерінен (табиғи элементтер, өрт, су тасқыны, жер сілкінісі, тұрмыстық факторлар және Өндірушіге тәуелді емес басқа жағдайлар) немесе Өндіруші болжай алмаған үшінші тұлғалардың әрекеттерінен туындаса. Бұйымның толық немесе ішінара істен шығуына алып келген бұйымның ішіне бөгде заттардың, өзге денелердің, заттектердің, сұйықтықтардың, жәндіктердің немесе жануарлардың түсуінен, агрессивті ортаның әсерінен, жоғары ылғалдылықтан, жоғары температуралардан туындаған ақау.
- Бұйымды сәйкестендіру (сериялық нөмірі) жоқ немесе сәйкес келмейді. Егер зақымданулар (кемшіліктер) зиянды бағдарламалық қамтаманың; БҚ ұсынушысының осы қызметті ұсынбауына байланысты мүмкіндігінсіз бұйымның бағдарламалық ресурстарына қолжетімділіктің болмауына әкеп соққан құпиясөздерді (кодтарды) оларды жинау/қалпына келтіру мүмкіндігінсіз орнату, ауыстыру немесе жою әсерінен туындаса.
- Егер жұмыстың ақаулықтары қуат беруші, кәбілдік, телекоммуникациялық желілердің, радиосигнал қуатының стандарттарға немесе техникалық регламенттеріне сәйкес келмеуінен, оның ішінде бедер ерекшеліктерінен және басқа да осыған ұқсас сыртқы факторлардан, бұйымның желі әрекет ететін шекарада немесе аймақтан тыс жерде пайдаланылуынан туындаған болса.
- Егер зақымданулар стандартты емес (түпнұсқалық емес) және/немесе сапсыз (зақымданған) шығыс материалдарын, керек-жарақтарды, қосалқы бөлшектерді, қуат беру элементтерін, әртүрлі үлгідегі ақпарат тасымалдағыштарды (CD, DVD дискілерді, жад карталарын, SIM карталарын, картридждерді қоса алғанда) пайдаланудан туындаса.
- Егер кемшіліктер үйлесімсіз контентті (әуендерді, графиканы, бейне және басқа файлдарды, Java қосымшаларын және оларға ұқсас бағдарламаларды) алуға, орнатуға және пайдалануға байланысты туындаған болса.
- Осы бұйыммен жанасып жұмыс істейтін басқа жабдыққа келтірілген залалға.



Кепілдік талоны

SN/IMEI: _____

Кепілдікке қойылған күні: _____

Өндіруші бүкіл кепілдік мерзімі ішінде құрылғының үздіксіз жұмыс істеуіне, сондай-ақ материалдар мен жинақтарда ақаулардың болмауына кепілдік береді. Кепілдік кезеңі бұйымды сатып алған сәттен басталады және тек қана жаңа өнімдерге қолданылады.

Кепілдік қызмет көрсетуге пайдаланушы нұсқаулығына сәйкес бұйымды пайдалану шартымен кепілдік мерзімі ішінде тұтынушының кесірінен істен шықпаған элементтерді тегін жөндеу немесе ауыстыру кіреді. Элементтерді жөндеу немесе ауыстыру уәкілетті сервистік орталықтардың аумағында жүргізіледі.

Кепілдік мерзімі: 24 ай.

Пайдалану мерзімі: 36 ай.

Сервистік орталықтардың өзекті тізімі келесі мекенжай бойынша:

<https://www.dns-shop.kz/service-center/>

Кепілдік міндеттемелер және тегін сервистік қызмет көрсету, егер оларды ауыстыру бұйымды бөлшектеуге байланысты болмаса, тауардың жиынтықтылығына кіретін, төменде аталған керек-жарақтарға қолданылмайды:

- ҚБП (Қашықтан басқару пультіне) арналған қуат элементтері (батареялар).
- Жалғағыш кәбілдер, антенналар және оларға арналған жалғастырғыш тетіктер, құлаққаптар, микрофондар, «HANDS-FREE» құрылғылары; жиынтықта жеткізілетін әртүрлі типтегі ақпарат тасымалдағыштар, бағдарламалық құрал (БҚ) және драйверлер (бұйымның қатты магниттік дискілердегі жинақтағышқа алдын ала орнатылған БҚ-ны қоса алғанда, бірақ онымен шектелмей), сыртқы енгізу-шығару құрылғылары және манипуляторлар.
- Қаптар, сөмкелер, белдіктер, тасымалдауға арналған баулар, монтаждық керек-жарақтар, құрал-саймандар, бұйымға қоса берілетін құжаттама.
- Табиғи тозуға ұшырайтын шығын материалдары мен бөлшектер.



