

Пайдалану бойынша нұсқаулық

Термопот
TNP-250 G

DEXP

Мазмұны

Құрылғы мақсаты	4
Сақтық шаралары	4
Құрылғы схемасы.....	5
Басқару панелі	6
Пайдалану бойынша нұсқаулық	6
Бірінші қолданар алдында	6
Пайдалану.....	6
Қайнауға қарсы қорғаныс	7
Тазалау және күтім	8
Жинақталым.....	8
Техникалық сипаттамалары.....	8
Монтаждау, сақтау, тасымалдау (тасу), өткізу және кәдеге жарату ережелері мен шарттары.....	9
Қосымша ақпарат	10

Құрметті сатып алушы!

Біздің өнімді таңдағаныңыз үшін алғыс айтамыз.

Біз Сізге сапалы, функционалды және жоғары талаптарға сәйкес әзірленген және жасалған өнімдер мен құрылғыларды ұсынуға қуаныштымыз. Пайдалануды бастамас бұрын, Сіздің қауіпсіздігіңізге қатысты маңызды ақпаратты, сондай-ақ өнімді дұрыс пайдалану және оған күтім жасау бойынша ұсыныстарды қамтитын осы нұсқаулықты мұқият оқып шығыңыз. Осы нұсқаулықтың сақталуына назар аударыңыз және оны өнімді одан әрі пайдалану кезінде анықтамалық материал ретінде пайдаланыңыз.

Құрылғы мақсаты

Термопот тұрмыстық жағдайда суды жылытуға және қажетті су температурасын сақтауға арналған.

Сақтық шаралары

- Қуат сымы, ашасы немесе басқа бөліктері зақымдалған болса, өнімді пайдаланбаңыз. Сымның немесе ашаның ыстық беттерге тиюіне жол бермеңіз.
- Сымды құрылғының айналасына майыстырмаңыз немесе орамаңыз. Сондай-ақ, қуат сымының үстелдің шетінен майысуына немесе ыстық беттерге тиюіне жол бермеңіз.
- Егер көзге көрінетін зақым анықталса, құрылғыны пайдаланбаңыз және кез келген зақым анықталған жағдайда дереу уәкілетті қызмет көрсету орталығына хабарласыңыз.
- Құрылғыны сыртта пайдаланбаңыз.
- Бұл құрылғы балалардың немесе физикалық, сенсорлық немесе ақыл-ой қабілеттері шектеулі адамдардың қауіпсіздігіне жауапты біреудің қадағалауынсыз пайдаланылуына арналмаған. Балаларға құрылғымен ойнауға рұқсат бермеңіз.
- Құрылғыны қуат көзіне қоспас бұрын, үйдегі электр жүйесінің кернеуі оның техникалық сипаттамаларына сәйкес келетініне көз жеткізіңіз.
- Желіге қосылған кезде құрылғыны жылжитпаңыз — алдымен қуат сымын ажыратыңыз.
- Ылғал қолмен электр айырын немесе қуат сымын ұстамаңыз.
- Қолданбаған кезде, тазалау алдында немесе ақаулық орын алса, құрылғыны қуат көзінен ажыратыңыз.
- Термопотты қосар алдында судың шашырауын болдырмас үшін қақпақтың мықтап жабылғанына көз жеткізіңіз. Қайнап жатқанда қақпақты ашпаңыз.
- Термопотты максималды деңгейден жоғары сумен толтырмаңыз.
- Термопотты жақсы желдетілетін жерге орнатыңыз.
- Құрылғыны жаппаңыз.
- Құрылғыны, басқару панелін немесе қуат сымын суға батырмаңыз. Термопотты ағын сумен толтырмаңыз.
- Термопот тек суды жылытуға арналған. Құрылғыға зақым келтірмеу үшін ондағы басқа сұйықтықтарды қыздырмаңыз.
- Құрылғыны тек тегіс беттерге орнатыңыз.

- Құрылғыны және қуат сымын қыздыру элементтеріне, газ оттықтарына және т.б. жанына қоймаңыз.
- Су бөтелкесі бос болса, құрылғыны розеткаға қоспаңыз.

Құрылғы схемасы

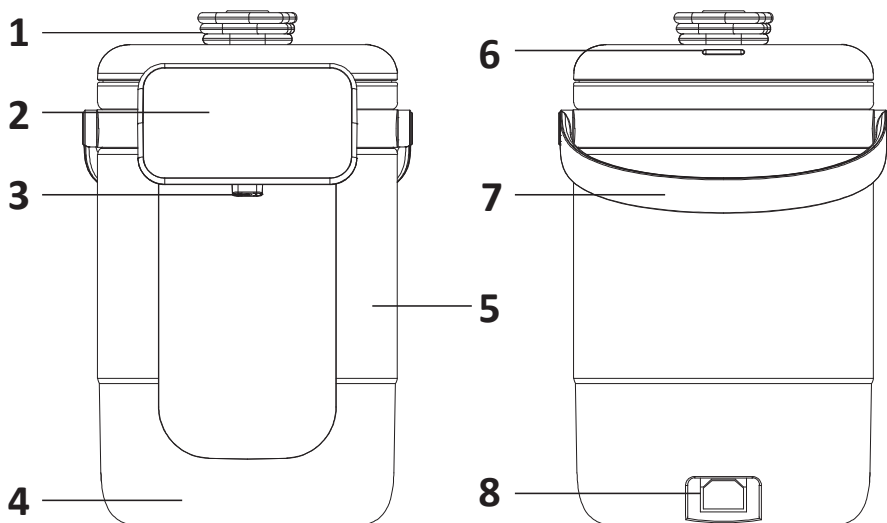

1. Қақпақ.
2. Басқару панелі.
3. Мұрын.
4. Құрылғы негізі.
5. Шыны колба.
6. Бу шығысына арналған тесіктер.
7. Тасымалдау тұтқасы.
8. Қуат сымының қосқышы.

Басқару панелі

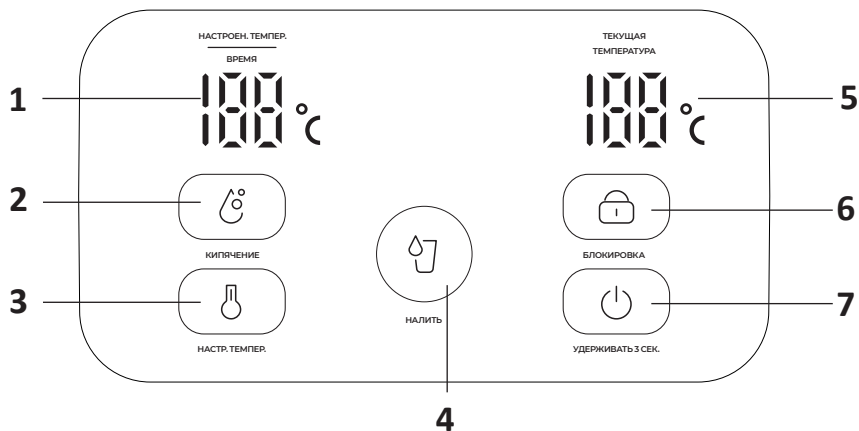

1. Температураны / су құю уақытын орнату индикаторы.
2. «Кипячение» (Қайнату) батырмасы.
3. «Настройка температуры» (Температураны орнату) батырмасы.
4. «Налить» (Құю) батырмасы.
5. Ағымдағы температура индикаторы.
6. «Блокировка» (Құлыптау) батырмасы.
7. Қуат батырмасы.

Пайдалану бойынша нұсқаулық

Бірінші қолданар алдында

- Су колбасын жуып, шайыңыз.
- Колбаны максималды деңгейге дейін сумен толтырыңыз.
- Бір рет қайнатыңыз және «Налить» батырмасын басу арқылы суды төгіңіз.

Пайдалану

Қайнау

1. Термопотты үстелге немесе басқа тегіс, тұрақты бетке қойыңыз. Қақпақты ашып, колбаны қажетті көлемге дейін сумен толтырыңыз. Қақпақты жабыңыз.
2. Қуат сымын құрылғыға қосып, оны розеткаға қосыңыз.
3. Құрылғыны қосу үшін қуат батырмасын 3 секунд басып тұрыңыз.
4. «Кипячение» батырмасын басыңыз.
5. Қайнағаннан кейін жылы ұстауға қойыңыз. Әдепкі орнатылған температура 45 °C. 40 және 100 °C аралығындағы қажетті температураны таңдау үшін «Кипячение» батырмасын қайта басыңыз.

6. Температура/уақыт орнату индикаторы орнатылған температураны көрсету үшін 3 рет жыпылықтайды. Термопот қайната бастайды. Су қайнаған кезде термопотек белгіленген температураға дейін суытып, оны 24 сағат бойы ұстайды.

Белгіленген температураға дейін қыздыру

1. Құрылғыны бұрын сипатталғандай қосыңыз.
2. Қажетті температураны таңдау үшін «Настройка температуры» батырмасын басыңыз.
3. Әдепкі орнатылған температура 45 °С. 40–100 °С аралығында қажетті мәнді таңдау үшін «Температураны орнату» батырмасын қайта басыңыз.
4. Температура/уақыт орнату индикаторы 3 рет жыпылықтайды, термопот суды қыздыра бастайды. Су белгіленген температураға жеткенде, термопотек осы температураны 24 сағат бойы сақтайды.

Су құю

1. Құрылғының құлпын ашу үшін «Блокировка» батырмасын басыңыз. Батырманың индикаторы сөнеді.
2. Термопота шүмегінің астына контейнер қойып, «Налить» батырмасын басыңыз. Абайлаңыз, су өте ыстық.
3. Су құю уақытын орнатуға болады. 5-тен 30 секундқа дейінгі қажетті уақыт аралығын таңдау үшін «Құю» батырмасын басыңыз. Әдепкі уақыт — 5 секунд. Температура/су құю уақытын орнату индикаторы таңдалған уақыт аралығын көрсетеді.

Назар аударыңыз!

- Колбаға суды «MIN» белгісінен жоғары, бірақ «MAX» белгісінен төмен құйыңыз.
- Колбаны толтырған кезде құрылғының корпусына су түсуін болдырмаңыз.
- Қақпақтағы бу шығаратын тесікті жаппаңыз.
- Су ұзақ уақыт қайнаса және пайдаланылмаса, ауа көпіршіктері электр сорғысына түсіп, нәтижесінде су ағып кетпеуі мүмкін. Бұл мәселені шешу үшін қақпақты ашыңыз.

Қайнауға қарсы қорғаныс

- Колбада су болмаса, құрылғының қызып кетуіне жол бермеу үшін 1 минуттан кейін қайнаудан қорғау функциясы қосылады.
- Құрылғы ұзақ уақыт бойы сусыз немесе аз мөлшерде сүмен қайнатылған болса, бұл колбада түсінің өзгеруіне және ерекше иістің пайда болуына әкелуі мүмкін. Сондықтан әрқашан колбадағы су деңгейіне назар аударыңыз.

Тазалау және күтім

Тазалау алдында ашаны розеткадан суырып, қалған суды төгіп, құрылғыны суытыңыз.

Шамда қызыл тот дақтар пайда болуы мүмкін және аздаған ақ немесе қара бөлшектер шөгуі мүмкін. Бұл пайдаланылатын судың минералды құрамына байланысты қалыпты құбылыс. Егер мұндай құбылыстар анықталса, жүйелі тазалауды жүргізу керек.

Колбаны тазалау

- Колбаның ішін жұмсақ көбікті губкамен сүртіңіз және сумен шайыңыз.
- Айына бір рет колбаны арнайы өнімдерді немесе лимон қышқылын пайдаланып қақтан тазалау керек. Бұл жасалмаса, қайнаған дыбыс күшейіп, шкаланы жою қиынырақ болады.

Корпусты және қақпақты тазалау

- Құрылғыны, басқару панелін немесе қуат сымын суға батырмаңыз.
- Құрылғының корпусы мен қақпағын сәл дымқыл шүберекпен сүртіңіз.
- Құралды кептіру үшін төңкеріп қоймаңыз. Бұл судың құрылғының электр тізбегіне түсіп, істен шығуына және тот басуына әкелуі мүмкін.

Жинақталым

- Құрылғы.
- Пайдалану бойынша нұсқаулық.

Техникалық сипаттамалары

- Үлгісі: ТНР-250 G.
- Сауда белгісі: DEXP.
- Қуаты: 1350 Вт.
- Колбаның сыйымдылығы: 2,5 л.
- Қуат параметрлері: 220–240 В, ~50–60 Гц.
- Су колбасының материалы: шыны, тот баспайтын болат.
- Корпус материалы: тағамдық пластик.
- Өнім салмағы: 1,61 кг.
- Құрылғы өлшемдері: 33 × 22 × 18 см.
- Электрлік қорғаныс класы электр тогының соғуы: I.
- Қуат сымын бекіту түрі: X.
- Қолдану аясы: тұрмыстық.

Монтаждау, сақтау, тасымалдау (тасу), өткізу және кәдеге жарату ережелері мен шарттары

- Құрылғы қандай да болмасын монтаждауды немесе бекітуді талап етпейді.
- Құрылғыны қаптамада, өндірушінің және тұтынушының жылытылатын үй-жайларында ауаның 5 және 40 °С аралығындағы температурада және ауаның 80%-дан аспайтын салыстырмалы ылғалдылығында сақтау керек. Үй-жайда жемірілуді тудыратын жегі қоспалар (қышқылдардың, сілтілердің булары) болмауы тиіс.
- Құрылғының тасымалдануы құрғақ ортада жүзеге асырылуы тиіс.
- Құрылғы ұқыпты өңдеуді талап етеді, оны шаң, кір, соққы, ылғал, от және т.б. әсерінен қорғаңыз.
- Құрылғыны сату жергілікті заңнамасына сәйкес жүргізілуі керек.
- Бұйымның қызмет ету мерзімі аяқталғаннан кейін оны қарапайым тұрмыстық қоқыспен бірге тастауға болмайды. Оның орнына, ол федералды немесе жергілікті заңнамаға сәйкес қайта өңдеу және қайта өңдеу үшін электрлік және электронды жабдықты тиісті қабылдау бекетіне қайта өңдеуге жіберіледі. Осы бұйымды дұрыс жоюды қамтамасыз ете отырып, сіз табиғи ресурстарды үнемдеуге және қоршаған ортаға және адамдардың денсаулығына зиян келтірмеуге көмектесесіз. Бұл бұйымды қабылдау және жою бекеттері туралы қосымша ақпаратты жергілікті муниципалды органдардан немесе тұрмыстық қалдықтарды шығаратын кәсіпорыннан алуға болады.
- Құрылғының ақаулығы анықталған жағдайда, тез арада авторландырылған сервистік орталыққа хабарласу немесе құрылғыны кәдеге жарату керек.

Қосымша ақпарат

Өндіруші: Чжуншань Цзиньбаолай Электрик Эпплайнс Ко., Лтд.
№108, Юэгуь батыс тас жолы, Наньтоу, Чжуншань қ., Гуандун пров., Қытай.
Қытайда жасалған.

Импорттер / юр. лицо, принимающее претензии в Республике Казахстан:
ТОО «ДНС КАЗАХСТАН», г. Астана, р-н Сарыарқа, пр-т Сарыарқа, зд. 12, Республика
Казахстан.

Импорттаушы / Қазақстан Республикасында талаптар қабылдайтын заңды тұлға: «DNS QAZAQSTAN (ДНС КАЗАХСТАН)» ЖШС, Астана қ-ы, Сарыарқа ауданы, Сарыарқа д-лы, 12 Ғ-т, Қазақстан Республикасы.

Адрес электронной почты / электронды пошта мекен-жайы: info@dns-shop.kz

Тауар КО ТР (ЕАЭО) талаптарына сәйкес келеді.

Өнімнің сапасын жақсарту үшін ерекшеліктер, өнім туралы ақпарат және оның сыртқы түрі пайдаланушыға алдын ала ескертусіз өзгертілуі мүмкін.



Өндіріс күні пайдаланушы нұсқаулығының орыс тіліндегі нұсқасында көрсетілген.V.1

Кепілдік талоны

SN/IMEI: _____

Кепілдікке қойылған күні: _____

Өндіруші бүкіл кепілдік мерзімі ішінде құрылғының үздіксіз жұмыс істеуіне, сондай-ақ материалдар мен жинақтарда ақаулардың болмауына кепілдік береді. Кепілдік кезеңі бұйымды сатып алған сәттен басталады және тек қана жаңа өнімдерге қолданылады.

Кепілдік қызмет көрсетуге пайдаланушы нұсқаулығына сәйкес бұйымды пайдалану шартымен кепілдік мерзімі ішінде тұтынушының кесірінен істен шықпаған элементтерді тегін жөндеу немесе ауыстыру кіреді. Элементтерді жөндеу немесе ауыстыру уәкілетті сервистік орталықтардың аумағында жүргізіледі.

Кепілдік мерзімі: 18 ай.

Пайдалану мерзімі: 30 ай.

Сервистік орталықтардың өзекті тізімі келесі мекенжай бойынша:

<https://www.dns-shop.kz/service-center/>

Кепілдік міндеттемелер және тегін сервистік қызмет көрсету, егер оларды ауыстыру бұйымды бөлшектеуге байланысты болмаса, тауардың жиынтықтылығына кіретін, төменде аталған керек-жарақтарға қолданылмайды:

- ҚБП (Қашықтан басқару пультіне) арналған қуат элементтері (батареялар).
- Жалғағыш кәбілдер, антенналар және оларға арналған жалғастырғыш тетіктер, құлаққаптар, микрофондар, «HANDS-FREE» құрылғылары; жиынтықта жеткізілетін әртүрлі типтегі ақпарат тасымалдағыштар, бағдарламалық құрал (БҚ) және драйверлер (бұйымның қатты магниттік дискілердегі жинақтағышқа алдын ала орнатылған БҚ-ны қоса алғанда, бірақ онымен шектелмей), сыртқы енгізу-шығару құрылғылары және манипуляторлар.
- Қаптар, сөмкелер, белдіктер, тасымалдауға арналған баулар, монтаждық керек-жарақтар, құрал-саймандар, бұйымға қоса берілетін құжаттама.
- Табиғи тозуға ұшырайтын шығын материалдары мен бөлшектер.



Өндіруші келесі жағдайларда кепілдік міндеттемелерге ие болмайды:

- Кепілдік мерзімі аяқталды.
- Егер жеке (тұрмыстық, отбасылық) қажеттіліктерге арналған бұйым кәсіпкерлік қызметті жүзеге асыру үшін, сондай-ақ оның тікелей міндетіне сәйкес келмейтін басқа мақсаттарда пайдаланылған болса.
- Өндіруші бұйымды пайдалану кезінде пайдаланушы нұсқаулығының талаптарын бұзу, бұйымды орнату және оған қызмет көрсету жөніндегі ұсынымдарды, қосу ережелерін (бұйымның өзіне де, онымен байланысты бұйымдарға да сәйкес келмейтін желілік кернеудің әсері нәтижесінде туындаған қысқа тұйықталулар), бұйымды сақтау және тасымалдау кезінде өнім иесі және/немесе үшінші тұлғалар шеккен ықтимал материалдық, моральдық және өзге де зиян үшін жауапты болмайды.
- Механикалық зақымданудың барлық жағдайлары: өнімді пайдалану кезінде алынған сызаттар, жарықтар, деформациялар, соққы іздері, майысулар, кептелістер және т.б.
- Түрлендірулерді, рұқсат етілмеген жөндеулерді осындай жұмыстарды жүргізуге уәкілетті емес адамдар жүргізген жағдайлар. Егер ақаулық конструкцияны немесе бұйымның схемасын өзгерту, Өндіруші қарастырмаған сыртқы құрылғыларды қосу, Қазақстан Республикасының заңнамасына сай сәйкестік сертификаты жоқ құрылғыны пайдалану салдарынан туындаған болса.
- Егер бұйымның ақауы еңсерілмейтін күштің әсерінен (табиғи элементтер, өрт, су тасқыны, жер сілкінісі, тұрмыстық факторлар және Өндірушіге тәуелді емес басқа жағдайлар) немесе Өндіруші болжай алмаған үшінші тұлғалардың әрекеттерінен туындаса. Бұйымның толық немесе ішінара істен шығуына алып келген бұйымның ішіне бөгде заттардың, өзге денелердің, заттектердің, сұйықтықтардың, жәндіктердің немесе жануарлардың түсуінен, агрессивті ортаның әсерінен, жоғары ылғалдылықтан, жоғары температуралардан туындаған ақау.
- Бұйымды сәйкестендіру (сериялық нөмірі) жоқ немесе сәйкес келмейді. Егер зақымданулар (кемшіліктер) зиянды бағдарламалық қамтаманың; БҚ ұсынушысының осы қызметті ұсынбауына байланысты мүмкіндігінсіз бұйымның бағдарламалық ресурстарына қолжетімділіктің болмауына әкеп соққан құпиясөздерді (кодтарды) оларды жинау/қалпына келтіру мүмкіндігінсіз орнату, ауыстыру немесе жою әсерінен туындаса.
- Егер жұмыстың ақаулықтары қуат беруші, кәбілдік, телекоммуникациялық желілердің, радиосигнал қуатының стандарттарға немесе техникалық регламенттеріне сәйкес келмеуінен, оның ішінде бедер ерекшеліктерінен және басқа да осыған ұқсас сыртқы факторлардан, бұйымның желі әрекет ететін шекарада немесе аймақтан тыс жерде пайдаланылуынан туындаған болса.
- Егер зақымданулар стандартты емес (түпнұсқалық емес) және/немесе сапасыз (зақымданған) шығыс материалдарын, керек-жарақтарды, қосалқы бөлшектерді, қуат беру элементтерін, әртүрлі үлгідегі ақпарат тасымалдағыштарды (CD, DVD дискілерді, жад карталарын, SIM карталарын, картридждерді қоса алғанда) пайдаланудан туындаса.
- Егер кемшіліктер үйлесімсіз контентті (әуендерді, графиканы, бейне және басқа файлдарды, Java қосымшаларын және оларға ұқсас бағдарламаларды) алуға, орнатуға және пайдалануға байланысты туындаған болса.
- Осы бұйыммен жанасып жұмыс істейтін басқа жабдыққа келтірілген залалға.



