

# Руководство по эксплуатации

---

Вакуумный упаковщик  
VS-250

**DEXP**

# Содержание

Назначение устройства.....	3
Меры предосторожности.....	3
Технические характеристики.....	4
Комплектация.....	4
Схема устройства.....	5
Панель управления.....	6
Эксплуатация.....	7
Изготовление пакета из рулона упаковочной пленки.....	7
Вакуумная упаковка.....	8
Вакуумная упаковка с помощью импульсного режима.....	9
Вакуумная упаковка пищи в емкости.....	9
Маринад.....	9
Возможные проблемы и их решения.....	10
Правила и условия монтажа, хранения, перевозки (транспортировки), реализации и утилизации.....	11
Дополнительная информация.....	12

# Уважаемый покупатель!

Уважаемый покупатель!

Благодарим Вас за выбор нашей продукции.

Мы рады предложить Вам изделия и устройства, разработанные и изготовленные в соответствии с высокими требованиями к качеству, функциональности и дизайну. Перед началом эксплуатации внимательно прочитайте данное руководство, в котором содержится важная информация, касающаяся Вашей безопасности, а также рекомендации по правильному использованию продукта и уходу за ним. Позаботьтесь о сохранности настоящего Руководства и используйте его в качестве справочного материала при дальнейшей эксплуатации изделия.

## Назначение устройства

Вакуумный упаковщик предназначен для продления срока хранения пищевых и непищевых продуктов путем откачки воздуха из упаковки продукта.

## Меры предосторожности

- Не используйте данное устройство в непосредственной близости от источников воды.
- Не прикасайтесь к устройству влажными руками. В случае попадания воды на прибор незамедлительно отключите его от сети.
- Перед подключением устройства убедитесь, что указанное на нем напряжение соответствует напряжению местной электросети.
- Не оставляйте устройство без присмотра во время работы. Не используйте внешние таймеры и системы дистанционного управления.
- Никогда не подставляйте устройство под струю воды, не погружайте его полностью в воду, не используйте посудомоечную машину для чистки устройства.
- Соблюдайте осторожность при эксплуатации прибора, некоторые участки поверхности нагреваются до высокой температуры, что может привести к ожогам.
- Убедитесь, что устройство не контактирует с воспламеняющимися предметами.
- Не размещайте устройство и шнур питания вблизи нагревательных элементов.
- Храните устройство в сухом, темном месте. Не используйте устройство на улице.
- Используйте только оригинальные аксессуары.
- Не тяните и не перемещайте устройство за шнур. Не сгибайте и не наматывайте шнур вокруг прибора.
- Не разбирайте устройство самостоятельно во избежание поражения электрическим током. Обратитесь в авторизованный сервисный центр.
- Всегда отключайте прибор после использования и во время чистки.
- Устройство не предназначено для использования детьми и лицами с ограниченными физическими, сенсорными или умственными способностями, кроме случаев, когда над ними осуществляется контроль другими лицами, ответственными за их безопасность. Не позволяйте детям играть с устройством.
- Размещайте устройство на ровной и устойчивой поверхности. Не накрывайте устройство.

- Перед тем, как очистить или убрать устройство, убедитесь, что оно полностью остыло.
- Оберегайте прибор от воздействия острых предметов, абразивных составов и других объектов, которые могут его повредить.
- Устройство не предназначено для использования в коммерческих целях.
- Не используйте устройство после падения, при наличии видимых повреждений прибора или шнура электропитания во избежание поражения электрическим током. Обратитесь в авторизованный сервисный центр.
- Несоблюдение мер предосторожности может привести к получению травм и порче прибора.
- Выдерживайте 20-секундный интервал перед каждым использованием, чтобы дать устройству остыть.

## Важная информация

- Процесс вакуумной запайки не является методом термической консервации. Скоропортящиеся продукты все также подлежат охлаждению и/или заморозке.
- Есть вероятность непроизвольного попадания различных частиц и крошек в вакуумный канал во время процесса вакуумной запайки. Очищайте вакуумный канал после каждого использования.
- Избегайте переполнения запаиваемой упаковки. Оставляйте 5–7 см от края упаковки на усадку, во избежание непроизвольного извлечения упаковки во время процесса запайки. Оставляйте дополнительно 2–3 см в случаях, если Вы планируете использовать упаковку еще раз.
- Используйте герметичные упаковки (рулоны вакуумной пленки) только от надежных производителей. Не пытайтесь изготовить их самостоятельно, данные пакеты изготавливаются по специальным технологиям, чтобы все швы сохраняли герметичность.
- Во избежание появления складок при запайке объемных предметов, аккуратно расправьте пакет, убедитесь, что в местах запайки нет складок.
- Заморозьте фрукты и очистите овощи перед вакуумной запайкой для достижения наилучшего результата хранения.
- Вакуумный пакет следует размещать рифленой стороной вниз, как показано на схеме ниже.

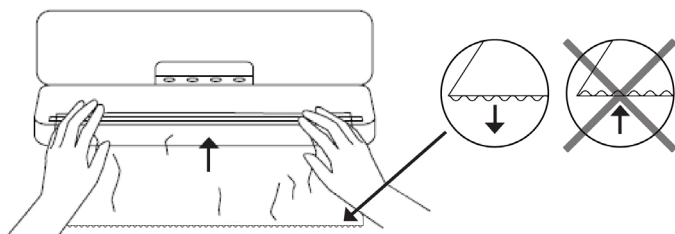

## Технические характеристики

- Модель: VS-250.
- Торговая марка: DEXP.
- Параметры питания: 220–240 В, 50 Гц.
- Номинальная мощность: 130 Вт.
- Максимальная мощность: 250 Вт.
- Максимальная ширина запаиваемой упаковки: 30 см.
- Время вакуумации: 15 сек.
- Вакуумация+запайка: около 45 сек.
- Скорость вакуумного поглощения: 40 л/мин.
- Уровень шума: <72 дБА.
- Вакуумное давление: -90 кПа.
- Длина шнура электропитания: 120 см.
- Тип крепления шнура питания: Y.
- Класс защиты от электрического тока: II.
- Степень защиты от влаги и пыли: IPX0.
- Область применения: бытовое.

## Комплектация

- Устройство.
- Руководство по эксплуатации.
- Шланг.
- Рулонный пакет.

## Схема устройства

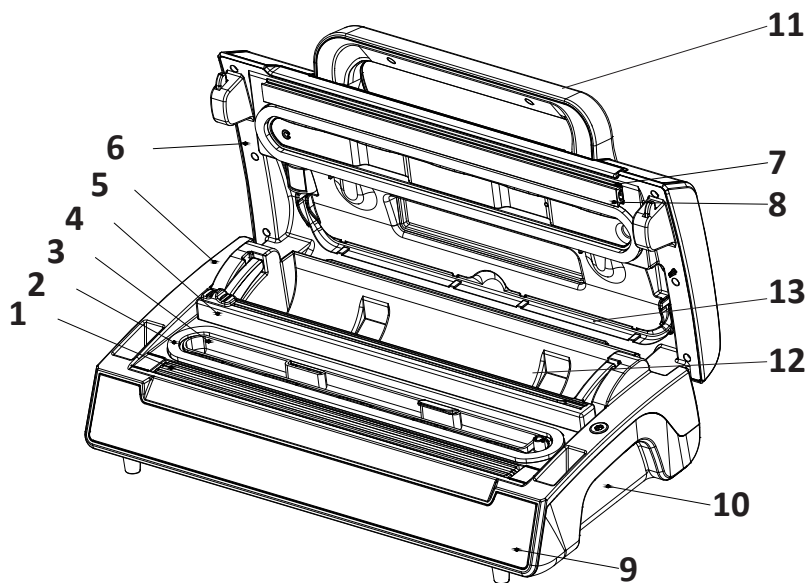

1. Нагревательный элемент.
2. Прокладка.
3. Вакуумный канал.
4. Резак.
5. Верхняя корпусная часть.
6. Нижняя часть крышки.
7. Стойки уплотнения профиля.
8. Профиль запайки.
9. Передняя крышка корпуса.
10. Нижняя часть корпуса.
11. Рукоятка.
12. Отделение для рулона.
13. Отделение для шланга внешней вакуумации.

## Панель управления



- **Вакуум и запайка / Отмена:** эта кнопка имеет две функции в зависимости от режима работы устройства:
  - В режиме ожидания — автоматическое вакуумирование и а запайка.
  - В рабочем режиме — отмена операции.
- **Импульсный режим:** при нажатии на кнопку происходит генерация вакуума путем пульсации всасывания воздуха. Отпустите кнопку для остановки всасывания воздуха.
- **Запайка:** регулирует время запайки.
  - **Сухой:** для пищи, не содержащей влаги. Короткое время запайки.
  - **Влажный:** для продуктов с небольшим количеством влаги. Среднее время запайки.
  - **Спец.:** специальный режим для продуктов с высоким содержанием влаги. Длительное время запайки.
- **Давление:** регулирует вакуумное давление.
  - **Обычный:** для обычных продуктов, хранящихся при нормальном вакуумном давлении.
  - **Мягкий:** для мягких и деформируемых продуктов, для которых требуется меньшее вакуумное давление.

*Настройка по умолчанию — обычный режим.*

- **Емкость:** этот режим предназначен для вакуумирования контейнеров и других емкостей через шланг.
- **Ручной режим:** данная кнопка имеет две функции.
  - Запечатывает открытый конец пакета без вакуумирования. Используется для создания пакета из пленки.
  - При нажатии на кнопку во время работы функции **Вакуум и запайка** устройство останавливает работу всасывающего патрубка и начинает медленно запечатывать пакет, что позволяет создавать меньшее вакуумное давление и уменьшает деформацию продуктов.
- **Маринад:** нажмите для начала маринования продуктов.
- **Прогресс:** данный дисплей обладает следующими функциями:
  - Показывает прогресс вакуумирования.
  - Показывает, что устройство включено и крышка закрыта. Если светодиод мигает, подождите, пока он перестанет мигать перед началом следующей операции.

# Эксплуатация

## Изготовление пакета из рулона упаковочной пленки

1. Откройте верхнюю крышку (рис. 1).
2. Поднимите раму резака и вставьте рулон в отделение **12** (рис. 2).
3. Вытащите пленку до нужной длины и опустите раму резака. (рис. 3).
4. Отрежьте пленку резаком (рис. 4).
5. Положите один конец рулона на нагревательный элемент (рис. 5).
6. Закройте верхнюю крышку и нажмите на нее плотно, пока не услышите щелчок с обеих сторон (рис. 6).
7. Нажмите кнопку **Ручной режим**, чтобы начать запайку (рис. 7).
8. Потяните рукоятку, чтобы открыть крышку и извлечь пакет из устройства. Пакет готов к вакуумной упаковке (рис. 8).

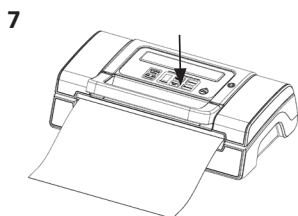
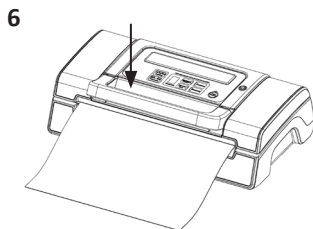
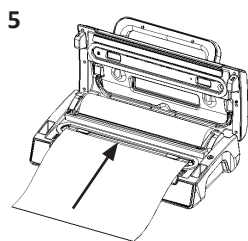
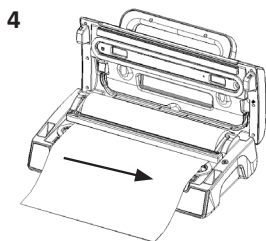
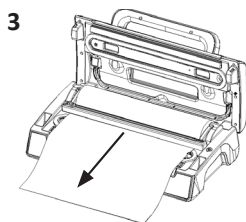
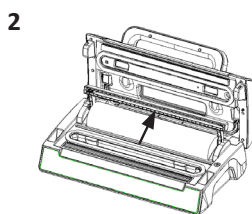
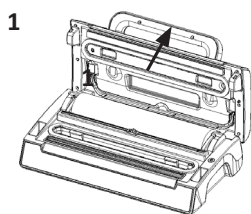



## Вакуумная упаковка

1. Положите продукты в пакет.
2. Очистите и выпрямите открытый конец пакета, убедитесь, что на нем нет пыли, складок или волн.
3. Поместите открытый конец пакета на нагревательный элемент. Убедитесь, что всасывающий патрубок не закрыт пакетом (рис. 1).
4. Закройте крышку (рис. 2).
5. Затем нажмите кнопку **Вакуум и запайка**, устройство начнет работу (рис. 3).  
**Примечание:** устройство создает очень высокое вакуумное давление при вакуумной упаковке. Чтобы избежать деформации хрупких продуктов при высоком вакуумном давлении, следите за давлением внутри пакета. При достижении желаемого уровня давления нажмите кнопку **Ручной режим**. Вакуумирование прекратится и устройство начнет запечатывать пакет.
6. Вакуумная упаковка завершена. Поднимите рукоятку, чтобы открыть крышку и достать пакет (рис. 4).

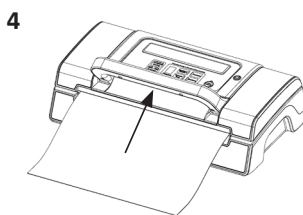
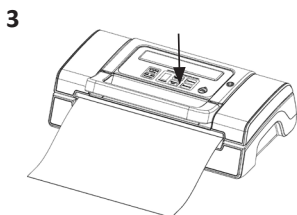
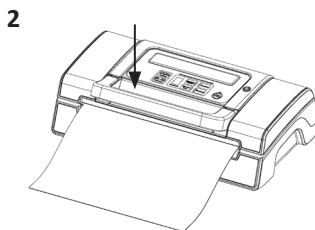
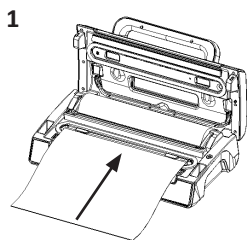

## Вакуумная упаковка с помощью импульсного режима

1. Нажмите и удерживайте кнопку **Импульсный режим** для начала вакуумирования. Отпустите кнопку при достижении желаемого давления.
2. Нажмите кнопку **Ручной режим** после окончания вакуумирования для начала запечатывания.

## Вакуумная упаковка пищи в емкости

1. Протрите емкость полностью насухо.
2. Поместите пищу в емкость, не переполняя ее.
3. Закройте крышку.
4. Вставьте один конец шланга в отверстие для шланга, а другой конец шланга в отверстие крышки емкости.
5. Нажмите кнопку **Емкость**, чтобы начать процесс вакуумирования. Для избежания попадания воздуха между крышкой и банкой, в начале процесса вакуумирования прижмите крышку рукой. Устройство автоматически остановится, когда вакуумное давление достигнет нужного уровня. Индикатор **Емкость** выключится, когда процесс будет завершен.
6. Извлеките шланг из емкости сразу после завершения работы.



**Примечание:** при вакуумировании влажных продуктов влага будет скапливаться в адаптере шланга. Не забудьте очистить адаптер перед вакуумированием.

## Маринад

1. Протрите емкость полностью насухо.
2. Поместите пищу в емкость, не переполняя ее.
3. Вставьте один конец шланга в отверстие для шланга, а другой конец шланга в отверстие крышки банки.
4. Нажмите кнопку **Маринад**, индикатор **Прогресс** покажет число 9, и начнется первый цикл всасывания и выпуска воздуха. Индикатор будет указывать на номер цикла. Дождитесь, пока на дисплее появится 0 и индикатор погаснет. Маринования завершено.
5. Извлеките шланг из емкости сразу после завершения работы.

**Примечание:** устройство можно остановить в любой момент, нажав кнопку **Отмена**. Если процесс маринования нужно повторить, воздух должен быть выпущен из контейнера перед повторным подключением к устройству.

## Возможные проблемы и их решения

Проблема	Решение
Прибор работает, но не происходит откачка воздуха.	<ul style="list-style-type: none"><li>• Проверьте герметичность боковых швов упаковки (в случае самостоятельного изготовления пакетов).</li><li>• Убедитесь, что на верхней и нижней уплотнительных прокладках отсутствуют загрязнения и посторонние объекты.</li><li>• К устройству подсоединен шланг для откачки воздуха из внешних объектов.</li></ul>
Упаковка не герметизируется должным образом.	<ul style="list-style-type: none"><li>• В запаиваемом пакете слишком много жидкости. Заморозьте содержимое перед запайкой.</li><li>• Разгладьте любые складки, образовавшиеся на упаковке. Удерживайте упаковку в таком состоянии до начала процесса откачки.</li><li>• Перегрев устройства. Дайте устройству остыть в течение нескольких минут.</li></ul>
Не горят индикаторы панели управления.	<ul style="list-style-type: none"><li>• Проверьте подключение к сети питания.</li><li>• Проверьте напряжение сети.</li></ul>
Не происходит откачка воздуха из внешнего объекта.	<ul style="list-style-type: none"><li>• Воздушный клапан расположен на неровной поверхности. Расположите клапан на ровной поверхности, зона непосредственно под клапаном должна быть свободной.</li><li>• Убедитесь, что крышка прибора закрыта.</li></ul>
После запайки в упаковку начал проникать воздух.	<ul style="list-style-type: none"><li>• Проверьте застежку и/или клапан на наличие крошек или частиц продуктов, это может нарушить герметичность упаковки.</li><li>• Влага, скопившаяся вокруг клапана или застежки может нарушить герметичность упаковки. Насухо вытрите скопившуюся влагу и произведите повторную запайку.</li><li>• Проверьте пакет на наличие повреждений. При упаковке продуктов с острыми краями и срезами используйте бумажные полотенца в качестве защитной прокладки.</li></ul>

## **Правила и условия монтажа, хранения, перевозки (транспортировки), реализации и утилизации**

- Устройство не требует какого-либо монтажа или постоянной фиксации.
- Хранение устройства должно производиться в упаковке в отапливаемых помещениях у изготовителя и потребителя при температуре воздуха от 5 °С до 40 °С и относительной влажности воздуха не более 80%. В помещениях не должно быть агрессивных примесей (паров кислот, щелочей), вызывающих коррозию.
- Перевозка устройства должна осуществляться в сухой среде.
- Устройство требует бережного обращения, оберегайте его от воздействия пыли, грязи, ударов, влаги, огня и т.д.
- Реализация устройства должна производиться в соответствии с местным законодательством.
- После окончания срока службы изделия его нельзя выбрасывать вместе с обычным бытовым мусором. Вместо этого оно подлежит сдаче на утилизацию в соответствующий пункт приема электрического и электронного оборудования для последующей переработки и утилизации в соответствии с федеральным или местным законодательством. Обеспечивая правильную утилизацию данного продукта, вы помогаете сберечь природные ресурсы и предотвращаете ущерб для окружающей среды и здоровья людей, который возможен в случае ненадлежащего обращения. Более подробную информацию о пунктах приема и утилизации данного продукта можно получить в местных муниципальных органах или на предприятии по вывозу бытового мусора.
- При обнаружении неисправности устройства следует немедленно обратиться в авторизованный сервисный центр или утилизировать устройство.

## Дополнительная информация

**Изготовитель:** Биглэнд Электрик Эпплайнс Ко., Лтд.  
Промпарк Даванчжоу, д. Ванлянь, Ваннюдунь, г. Дунгуань, пров. Гуандун, Китай.

**Manufacturer:** Bigland Electric Appliance Co., Ltd.  
Dawangzhou Industrial Park, Wanglian Village, Wangniudun Town, Dongguan City, Guangdong Province, P.R. China.

Сделано в Китае.

**Импортер в России:** ООО «ДНС Ритейл».  
690068, Россия, Приморский край, г. Владивосток, проспект 100-летия Владивостока, дом 155, корпус 3, офис 5.

**Адрес электронной почты:** dnsretail@mail.dlogistix.com

**Уполномоченное изготовителем лицо:** ООО «Атлас»,  
690068, Россия, Приморский край, г. Владивосток, проспект 100-летия Владивостока, дом 155, корпус 3, офис 5.

**Адрес электронной почты:** atlas.llc@mail.dlogistix.com

Товар соответствует требованиям ТР ТС (ЕАЭС).

Спецификации, информация о продукте и его внешний вид могут быть изменены без предварительного уведомления пользователя в целях улучшения качества нашей продукции.



Товар изготовлен (мм.гггг.): \_\_\_\_\_ V.3

## **Производитель не несёт гарантийных обязательств в следующих случаях:**

- Истек Гарантийный срок.
- Если изделие, предназначенное для личных (бытовых, семейных) нужд, использовалось для осуществления предпринимательской деятельности, а также в иных целях, не соответствующих его прямому назначению.
- Производитель не несет ответственности за возможный материальный, моральный и иной вред, понесенный владельцем изделия и/или третьими лицами, вследствие нарушения требований руководства пользователя при использовании, несоблюдения рекомендаций по установке и обслуживанию изделия, правил подключения (короткие замыкания, возникшие также в результате воздействия несоответствующего сетевого напряжения, как на само изделие, так и на изделия, сопряженные с ним), хранении и транспортировки изделия.
- Все случаи механического повреждения: сколы, трещины, деформации, следы ударов, вмятины, замятия и др., полученные в процессе эксплуатации изделия.
- Имеются следы сторонней модификации, несанкционированного ремонта лицами, не уполномоченными для проведения таких работ. Если дефект вызван изменением конструкции или схемы изделия, подключением внешних устройств, не предусмотренных Производителем, использованием устройства, не имеющего сертификата соответствия согласно законодательству Российской Федерации.
- Если дефект изделия вызван действием непреодолимой силы (природных стихий, пожаров, наводнений, землетрясений, бытовых факторов и прочих ситуаций, не зависящих от Производителя), либо действиями третьих лиц, которые Производитель не мог предвидеть.
- Дефект вызван попаданием внутрь изделия посторонних предметов, инородных тел, веществ, жидкостей, насекомых или животных, воздействием агрессивных сред, высокой влажности, высоких температур, которые привели к полному или частичному выходу из строя изделия.
- Отсутствует или не соответствует идентификация изделия (серийный номер). Если повреждения (недостатки) вызваны воздействием вредоносного программного обеспечения; установкой, сменой или удалением паролей (кодов), приведшим к отсутствию доступа к программным ресурсам изделия, без возможности их сброса/восстановления, ввиду отсутствия предоставления данной услуги поставщиком ПО.
- Если дефекты работы вызваны несоответствием стандартам или техническим регламентам питающих, кабельных, телекоммуникационных сетей, мощности радиосигнала, в том числе из-за особенностей рельефа и других подобных внешних факторов, использования изделия на границе или вне зоны действия сети.
- Если повреждения вызваны использованием нестандартных (неоригинальных) и/или некачественных (поврежденных) расходных материалов, принадлежностей, запасных частей, элементов питания, носителей информации различных типов (включая CD, DVD диски, карты памяти, SIM-карты, картриджи).
- Если недостатки вызваны получением, установкой и использованием несовместимого контента (мелодии, графика, видео и другие файлы, приложения Java и подобные им программы).
- На ущерб, причиненный другому оборудованию, работающему в сопряжении с данным изделием.



# Гарантийный талон

SN/IMEI: \_\_\_\_\_

Дата постановки на гарантию: \_\_\_\_\_

Производитель гарантирует бесперебойную работу устройства в течение всего гарантийного срока, а также отсутствие дефектов в материалах и сборке. Гарантийный период исчисляется с момента приобретения изделия и распространяется только на новые продукты.

В гарантийное обслуживание входит бесплатный ремонт или замена элементов, вышедших из строя не по вине потребителя в течение гарантийного срока при условии эксплуатации изделия согласно руководству пользователя. Ремонт или замена элементов производится на территории уполномоченных сервисных центров.

Срок гарантии: 24 месяца.

Срок эксплуатации: 36 месяцев.

Актуальный список сервисных центров по адресу:  
<https://www.dns-shop.ru/service-center/>

**Гарантийные обязательства и бесплатное сервисное обслуживание не распространяются на перечисленные ниже принадлежности, входящие в комплектность товара, если их замена не связана с разборкой изделия:**

- Элементы питания (батарейки) для ПДУ (Пульт дистанционного управления).
- Соединительные кабели, антенны и переходники для них, наушники, микрофоны, устройства «HANDS-FREE»; носители информации различных типов, программное обеспечение (ПО) и драйверы, поставляемые в комплекте (включая, но не ограничиваясь ПО, предустановленным на накопитель на жестких магнитных дисках изделия), внешние устройства ввода-вывода и манипуляторы.
- Чехлы, сумки, ремни, шнуры для переноски, монтажные приспособления, инструменты, документацию, прилагаемую к изделию.
- Расходные материалы и детали, подвергающиеся естественному износу.



