

Руководство по эксплуатации

Встраиваемая микроволновая печь
W601BB
W601W

DEXP

Содержание

Назначение устройства	4
Меры предосторожности	4
Посуда	6
Материалы, которые нельзя использовать в микроволновой печи	6
Материалы, которые можно использовать в микроволновой печи	7
Руководство по установке	8
Размеры шкафа для встраивания микроволновой печи	8
Краткое описание и подготовка к установке	8
Руководство по заземлению	11
Технические характеристики	12
Комплектация	12
Схема устройства	13
Панель управления	14
Инструкция по эксплуатации	15
Мощность приготовления.....	15
Время приготовления	15
Кнопка «Пауза/Отмена»	15
Кнопка «Гриль/Комби»	16
Разморозка	16
Многооперационная последовательность приготовления	16
Экспресс-приготовление	16
Автоматическое приготовление	17
Отложенный старт.....	17
Установка часов	18
Функция блокировки	18
Советы по приготовлению	18
Обслуживание и уход	19
Возможные проблемы и их решения	20
Правила и условия монтажа, хранения, перевозки (транспортировки), реализации и утилизации	21
Дополнительная информация	21

Уважаемый покупатель!

Благодарим Вас за выбор нашей продукции.

Мы рады предложить Вам изделия и устройства, разработанные и изготовленные в соответствии с высокими требованиями к качеству, функциональности и дизайну. Перед началом эксплуатации внимательно прочитайте данное руководство, в котором содержится важная информация, касающаяся Вашей безопасности, а также рекомендации по правильному использованию продукта и уходу за ним. Позаботьтесь о сохранности настоящего руководства и используйте его в качестве справочного материала при дальнейшей эксплуатации изделия.

Назначение устройства

Микроволновая печь предназначена для приготовления, а также разогрева готовых продуктов питания и блюд.

Меры предосторожности

- Внимательно ознакомьтесь с данным руководством, а также сохраните гарантийный талон. Он необходим для обращения в случае возникновения претензий к качеству товара.
- Используйте устройство исключительно для целей, обозначенных данным руководством пользователя.
- Устройство не предназначено для промышленного или лабораторного использования.
- Не пользуйтесь устройством, если оно было повреждено (от падения, удара или каким-либо другим образом), был поврежден провод питания, или его вилка, а также при обнаружении любых сбоев функционирования устройства. При обнаружении любого сбоя в работе устройства или его внешних или внутренних повреждений прекратите его использование и обратитесь в авторизованный сервисный центр.
- Не снимайте специальные держатели расстояния, находящиеся на задней и боковых сторонах устройства. Они необходимы для соблюдения минимально допустимого расстояния от устройства до преграды.
- Не включайте устройство, если его полость пуста (внутри нет продуктов питания), это может привести к выходу печи из строя.
- Не используйте устройство без стеклянного вращающегося поддона, ролика и вала, корректно установленных внутри полости устройства.
- Не используйте устройство с открытой дверцей.
- Не помещайте никакие предметы между передней стороной печи и дверцей и не позволяйте грязи и чистящим средствам накапливаться на уплотнительных поверхностях.
- При любом повреждении незамедлительно прекратите использование устройства. Чрезвычайно важно следить за исправностью дверцы и замка, петель и защелок, а также дверных уплотнителей и любых других уплотнительных поверхностей.
- Все ремонтные работы и техническое обслуживание должны выполняться авторизованным сервисным специалистом.
- Не разогревайте жидкости в закрытых контейнерах, т. к. они могут взорваться.

- Во избежание возгорания внутри полости устройства:
 - При необходимости приготовления продуктов в пластиковой или бумажной упаковке убедитесь, что данная упаковка рассчитана на приготовление в микроволновой печи.
 - Во время приготовления продуктов в пластиковой или бумажной упаковке внимательно следите за процессом во избежание возгорания.
 - Перед помещением продуктов в бумажной упаковке внутрь печи убедитесь, что Вы сняли все перевязочные нити.
 - При возникновении дыма или характерного запаха незамедлительно выключите печь и отсоедините ее от розетки. Держите дверцу закрытой, чтобы предотвратить усиление пламени (если оно имеется внутри).
 - Не используйте устройство в качестве контейнера для хранения. Не оставляйте бумагу, посуду, продукты питания и т. д. внутри микроволновой печи, если она не используется.
- Разогрев напитков в микроволновой печи может привести к внезапному, резкому вскипанию.
- Не жарьте продукты в микроволновой печи. Горячее масло может повредить устройство и посуду, а также представляет собой опасность серьезных ожогов кожи.
- Не разогревайте в микроволновой печи яйца в скорлупе либо сваренные вкрутую, т. к. они могут взорваться.
- Продукты с толстой жужурой, такие как картофель, кабачки, яблоки, необходимо протыкать тонкой иглой перед разогревом в микроволновой печи.
- Во избежание ожогов необходимо тщательно размешивать или взбалтывать содержимое бутылочек и баночек для кормления детей после разогрева в микроволновой печи, прежде чем давать его детям.
- Посуда, в которой разогреваются продукты, также может ощутимо нагреваться. При извлечении блюд беритесь за специальные ручки (если таковые имеются) либо используйте прихватку (не входит в комплект).
- Поверхность и дверца устройства могут ощутимо нагреваться при использовании, это нормальное явление.
- Помните, что при разогреве блюд, накрытых крышкой, во время ее открытия наружу может резко вырваться пар. Будьте осторожны и избегайте ожогов.
- При необходимости перемещения/транспортировки устройства, предварительно извлеките из его полости стеклянный поддон, а также другие незакрепленные части. Это поможет предотвратить повреждение устройства при перемещении.
- К использованию данного устройства не допускаются дети и лица с ограниченными физическими, сенсорными или умственными способностями, за исключением случаев, когда они находятся под прямым присмотром лица, непосредственно ответственного за их безопасность, либо этим лицом были даны подробные инструкции по пользованию устройством, а также разъяснены все меры предосторожности из данного руководства, равно как и возможные последствия их несоблюдения.
- Данное устройство не предназначено для коммерческого использования. Использование допускается исключительно в личных, домашних целях. Не используйте устройство вне помещения.

Посуда

Используйте только посуду, предназначенную для использования в микроволновой печи. Использование неподходящей посуды может повлечь за собой повреждение печи, а также нанести вред Вашему здоровью. Смотрите пояснения в нижеследующих разделах. Если сомневаетесь, можете проверить посуду, выполнив процедуру, описанную ниже.

1. Налейте в сосуд, безопасный для использования в печи, 250 мл холодной воды и поставьте в печь вместе с проверяемой посудой.
2. Грейте на максимальной мощности в течение 1 минуты. Не превышайте время нагрева в 1 минуту.
3. Тщательно пощупайте посуду. Если пустая посуда теплая, не используйте ее с микроволновой печью.

Материалы, которые нельзя использовать в микроволновой печи

Посуда	Примечания
Алюминиевая фольга	Может вызвать образование электрической дуги. Кроме того, при нагреве под микроволнами фольга разлагается и микрочастицы алюминия попадают в пищу
Алюминиевый поднос	
Картонная продуктовая упаковка с металлической ручкой	Могут вызвать образование электрической дуги. Переложите еду в безопасное для использования в микроволновой печи блюдо
Металлическая посуда или посуда с металлической отделкой	
Металлические зажимы для пакетов	Могут вызвать образование электрической дуги и воспламенение в печи
Бумажные пакеты	Могут вызвать воспламенение в печи
Пенопласт	Может расплавиться или загрязнить внутреннюю поверхность под воздействием высокой температуры
Древесина	Древесина высыхает, когда используется в микроволновой печи, и может потрескаться или расколоться

Материалы, которые можно использовать в микроволновой печи

Посуда	Примечания
Столовая посуда	Только безопасная для использования в микроволновой печи. Следуйте инструкциям производителя. Не используйте посуду с отбитыми краями или трещинами
Стеклянные банки	Всегда снимайте крышку. Используйте только для нагрева еды до теплого состояния. Большинство стеклянных банок нетермостойкие и могут лопнуть
Стеклянная посуда	Только термостойкая стеклянная посуда для печи. Убедитесь, что на ней нет никакой металлической отделки. Не используйте посуду с отбитыми краями или трещинами
Пакеты для приготовления пищи в печи	Следуйте инструкциям производителя. Не закрывайте пакеты с помощью металлических зажимов. Сделайте надрезы, чтобы выходил пар
Бумажные тарелки и стаканы	Используйте их только для краткосрочного приготовления/разогрева пищи. Не оставляйте печь без присмотра во время приготовления
Бумажные полотенца	Используйте, чтобы накрывать еду для подогревания и поглощения жира. Используйте с контролем и только для краткосрочного приготовления пищи
Пергаментная бумага	Используйте в качестве обертки для предотвращения разбрызгивания или для пропаривания
Пластик	Должен иметь маркировку «Безопасен для использования в микроволновой печи». Следуйте инструкциям производителя. Пакеты для варки и плотно закрытые полиэтиленовые пакеты нужно разрезать или протыкать для вентиляции. Не рекомендуется для приготовления продуктов с большим содержанием жира и сахара. Также не используйте пластик для длительного приготовления и для функции «Гриль/комби»
Пластиковая обертка	Только безопасная для использования в микроволновой печи. Накрывайте пластиковой оберткой еду во время приготовления, чтобы сохранить влагу. Не позволяйте обертке касаться еды. Не используйте для приготовления мяса, а также для функции «Гриль/комби»
Термометры	Только безопасные для использования в микроволновой печи (термометры для мяса и леденцов)
Вощеная бумага	Используйте в качестве обертки для предотвращения разбрызгивания или для сохранения влаги
Жаропрочная посуда из керамики	Не используйте посуду с металлическим ободком или глазурью
Решетка для гриля	Используйте решетку только для функции «Гриль/комби» (программа G)

Руководство по установке

Размеры шкафа для встраивания микроволновой печи

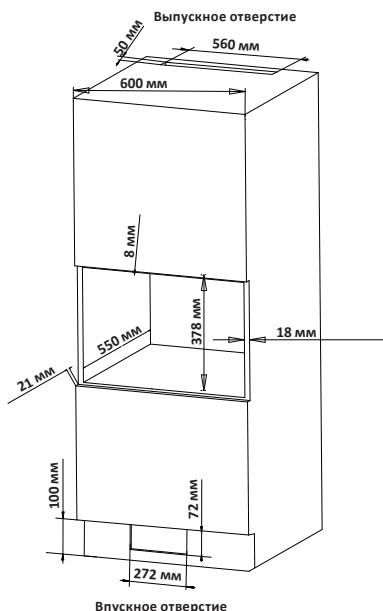

Разместите микроволновую печь на высоте не менее 90 см.

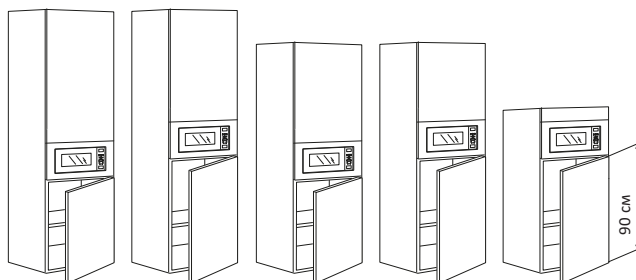

Краткое описание и подготовка к установке

Поместите устройство в предназначенное для него пространство кухни. Его можно расположить под столешницей или встроить в шкаф-пенал. Зафиксируйте устройство винтами в нужном положении, используя для этого отверстия для фиксации. Для обеспечения достаточной вентиляции при установке микроволновой печи следует придерживаться рабочих замеров. Расстояние между поверхностью устройства и задней стенкой должно быть не менее 18 мм.

ВНИМАНИЕ!

- Проверьте устройство на наличие дефектов и повреждений, таких как некорректно установленная дверца, неисправный замок дверцы, поврежденные или незафиксированные защелки и петли, а также вмятины или царапины внутри полости или на дверце. При обнаружении дефектов или повреждений устройства незамедлительно прекратите его использование и обратитесь по месту его приобретения.
- Не подвергайте устройство воздействию влаги, экстремальных температур, а также не устанавливайте его в непосредственной близости со взрывоопасными и легковоспламеняющимися веществами.
- Не устанавливайте микроволновую печь в непосредственной близости от мощных источников тепла, таких как кухонная плита, отопительная батарея или нагревательные приборы. Это может нанести устройству вред, а также лишить Вас права на бесплатное гарантийное обслуживание.
- Для нормального функционирования устройство должно иметь достаточно пространства для вентиляции.
- Поместите печь как можно дальше от радио и телевизора во избежание возникновения помех в их работе.
- Микроволновая печь должна быть установлена на ровной и стабильной поверхности.
- Убедитесь, что весь упаковочный материал снят и извлечен из полости устройства. Также выньте из печи все поставляемые с ней принадлежности.

1. Просверлите отверстия в полке шкафа под подставку.

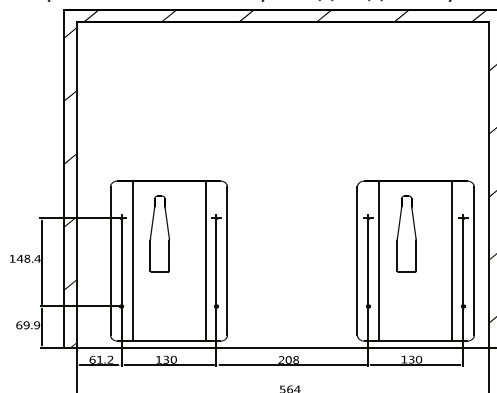

2. Закрепите подставку с помощью саморезов.

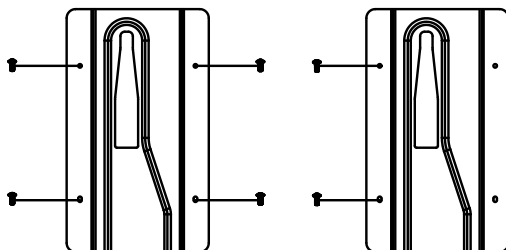

3. Установите и закрепите ограничители.

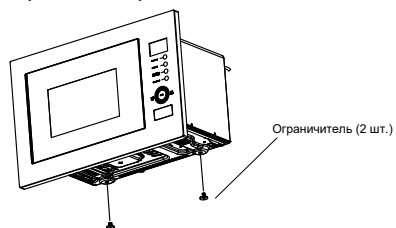

4. Установите печь на закрепленную подставку и задвиньте до упора.

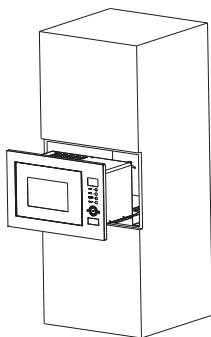

5. Откройте дверцу и закрепите устройство с помощью самореза.

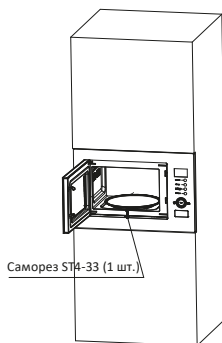

6. Закройте разъем с помощью декоративной накладки.

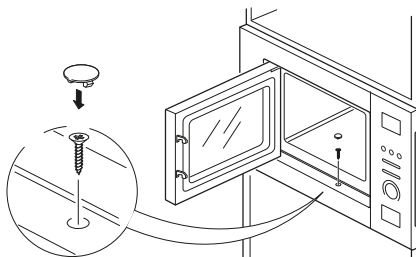

Руководство по заземлению

Данное устройство требует заземления, и оснащено специальным заземляющим проводом и штекером. Необходимо подключать устройство к корректно установленной и заземленной розетке, параметры которой совпадают с характеристиками устройства. В случае короткого замыкания заземление уменьшает риск удара электрическим током с помощью отводящего провода. Настоятельно рекомендуется использовать отдельную розетку, выделенную специально для данного устройства, без подключения каких-либо дополнительных устройств. Во избежание пожара и удара электрическим током строго не рекомендуется использование с устройством удлинителей и переходников.

ВАЖНО:

- Некорректное использование заземляющей вилки может привести к поражению электрическим током.
- Если у Вас возникли вопросы о корректном заземлении, обратитесь к сертифицированному электрику.
- Производитель вправе не принять претензию в случае, если причиной выхода устройства из строя стало несоблюдение пользователем каких-либо правил или мер, изложенных в данном руководстве.
- Розетка, к которой вы подключили устройство, должна быть легкодоступна для экстренного отключения от нее устройства в случае необходимости.
- Следите, чтобы провод питания не был защемлен, придавлен, и не контактировал с горячими поверхностями, а также с острыми предметами.

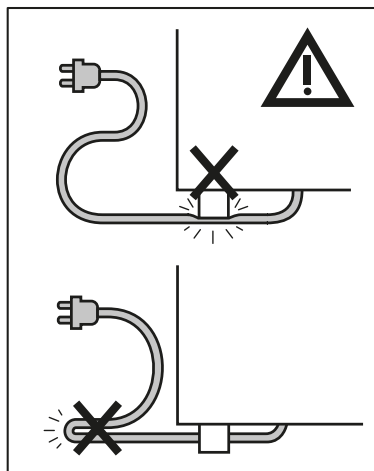

Технические характеристики

- Модель: W601BB; W601W.
- Торговая марка: DEXP.
- Параметры сети (вход): 220–240 В ~ 50 Гц.
- Потребляемая мощность: 1400 Вт.
- Выходная мощность: 900 Вт.
- Мощность гриля: 1000 Вт.
- Частота: 2450 МГц.
- Внутренний объем: 25 л.
- Внешние габариты: 595 × 390 × 350 мм.
- Количество уровней мощности: 5.
- Область применения: бытовое.

Комплектация

- Устройство.
- Стеклопаянный поддон.
- Кольцо для вращающегося круга.
- Решетка для гриля.
- Руководство по эксплуатации.

Схема устройства

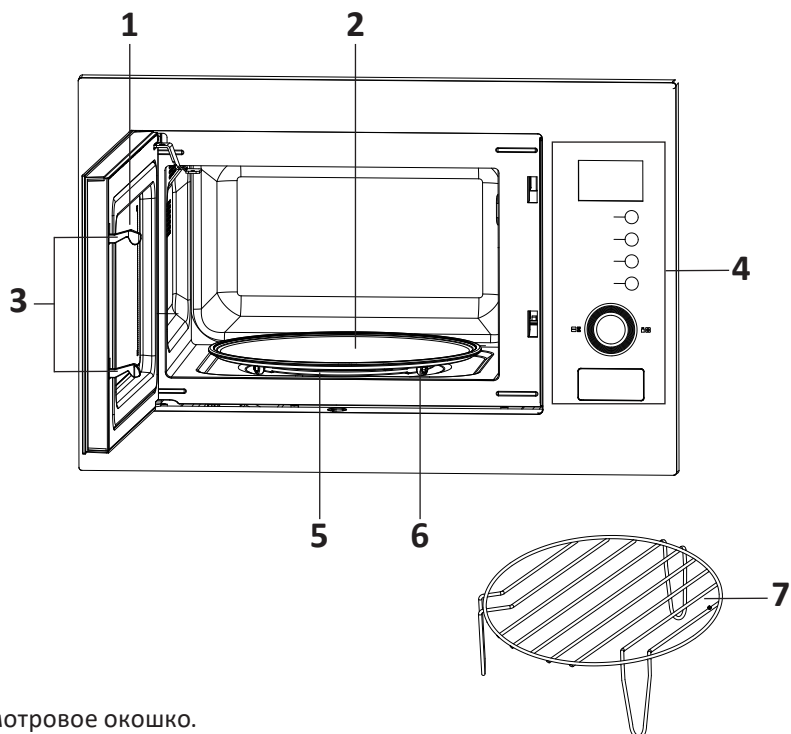

1. Смотровое окошко.
2. Стекланный поддон.
 - Вся еда и емкости с едой всегда помещаются на стекланный поддон.
 - Никогда не располагайте стекланный поддон вверх дном во избежание поломки вращающегося механизма.
3. Система защитной блокировки.
4. Панель управления.
5. Ось вращающегося круга.
6. Кольцо для вращающегося круга.
7. Решетка для гриля.

Панель управления

DEXP

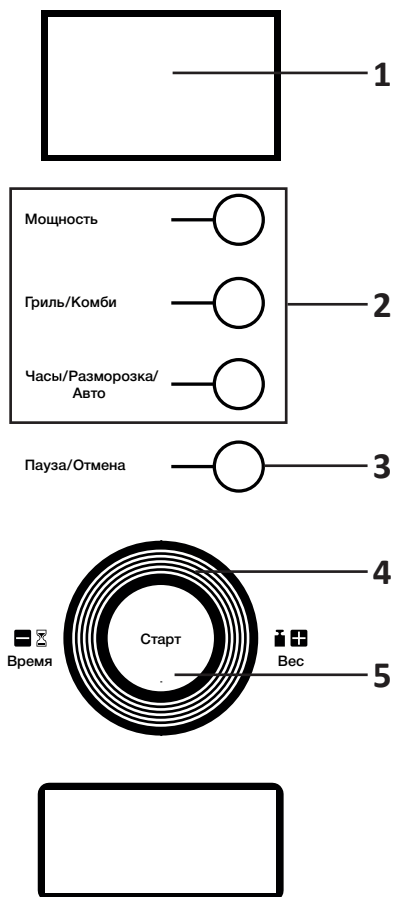

1. Дисплей.
2. Кнопки управления.
3. Кнопка «Пауза/Отмена».
4. Сенсорный регулятор времени/веса.
5. Кнопка «Старт».

Инструкция по эксплуатации

1. Включите устройство, подключив его к сети питания.
2. Установите желаемую мощность.
3. Установите желаемое время приготовления.
4. Нажмите кнопку «Старт». На дисплее отобразится время, оставшееся до окончания приготовления.
5. Если Вы перевернули блюдо во время приготовления, нажмите кнопку «Старт» один раз, и заданная программа продолжится.
6. Если Вы собираетесь вынуть блюдо до истечения заданного времени, нажмите кнопку «Пауза/Отмена», чтобы сбросить предустановленную программу. В противном случае программа продолжится при следующем использовании.

ВНИМАНИЕ: извлекая еду, убедитесь, что печь выключена. Если не сделать этого, работа пустой микроволновой печи может привести к перегреву и повреждению магнетрона.

7. По окончании программы приготовления на дисплее появится надпись **End**, и прозвучат 3 звуковых сигнала, которые напомнят Вам о необходимости вынуть продукты из печи. Если Вы не нажмете кнопку «Пауза/Отмена» или не откроете дверцу, звуковой сигнал будет раздаваться с интервалом в 3 минуты.

Время приготовления

Проведите пальцем по сенсорному регулятору вверх или вниз, чтобы установить общее время приготовления. Максимальное значение — 60 минут.

Мощность приготовления

- Установите мощность приготовления нажатием кнопки «Мощность». Мощность изменяется в последовательности: **100P — 80P — 60P — 40P — 20P**.

Мощность	Применение
20%	Слабый подогрев пищи
40%	Размораживание пищи
60%	Приготовление пищи на пару
80%	Средний подогрев пищи
100%	Быстрое приготовление пищи

- Устройство автоматически снизит мощность по истечении определенного времени, чтобы предотвратить преждевременное изнашивание устройства.

Кнопка «Пауза/Отмена»

- При установке параметров приготовления нажмите кнопку один раз, чтобы отменить настройку и вернуться в исходное состояние.
- Во время приготовления нажмите кнопку один раз, чтобы остановить приготовление; нажмите дважды, чтобы отменить программу приготовления.

Функция «Гриль/Комби»

Данная функция используется для приготовления блюд на гриле.

1. Нажмите кнопку «Гриль/Комби» для выбора программы: **G — C.1 — C.2.**
 - **G** — гриль. Нагревательный элемент работает в течение всего времени приготовления пищи.
 - **C.1** — одновременное использование гриля и микроволнового излучения для приготовления пищи. 30% времени пища готовится при помощи микроволн, 70% времени используется нагревательный элемент гриля.
 - **C.2** — одновременное использование гриля и микроволнового излучения для приготовления пищи. 55% времени пища готовится при помощи микроволн, 45% времени используется нагревательный элемент гриля.
2. Используйте регулятор, чтобы установить время готовки.
3. Нажмите кнопку «Старт» для начала приготовления.

Разморозка

1. Нажмите кнопку «Часы/Разморозка/Авто», на дисплее появится надпись **DEF.**
 2. Используйте регулятор, чтобы установить вес продукта. Обычно для разморозки требуется больше времени, чем для приготовления пищи.
 3. Нажмите кнопку «Старт» для начала разморозки.
 4. Во время разморозки дважды прозвучат 3 звуковых сигнала подряд, чтобы напомнить Вам о необходимости перевернуть продукты для достижения равномерного результата. Откройте дверцу, переверните продукты, закройте дверцу и повторно нажмите кнопку «Старт», чтобы продолжить разморозку.
- Если продукты можно разрезать ножом, процесс разморозки завершен.
 - Размороженные продукты следует употребить как можно скорее, не рекомендуется помещать их в холодильник и замораживать снова.

Многооперационная последовательность приготовления

Некоторые рецепты предполагают комбинацию разных режимов и времени приготовления. Вы можете настроить последовательность из нескольких операций, которые будут начинаться автоматически по окончании предыдущей. Максимальное количество операций — 4. Например, для осуществления двух операций подряд, выполните следующие действия:

1. Установите мощность №1, нажав соответствующую кнопку.
2. Установите время приготовления №1, используя регулятор.
3. Установите мощность №2, нажав соответствующую кнопку.
4. Установите время приготовления №2, используя регулятор.
5. Нажмите кнопку «Старт» для начала приготовления.

Экспресс-приготовление

В режиме ожидания нажмите кнопку «Старт», устройство начнет экспресс-приготовление на высокой мощности; время приготовления по умолчанию составляет 1 минуту. Вы можете увеличить или уменьшить время приготовления, перемещая пальцем по регулятору вверх или вниз.

Автоматическое приготовление

1. Нажмите кнопку «Часы/Разморозка/Авто», на дисплее появится надпись **DEF**.
2. Нажмите кнопку столько раз, сколько потребуется для выбора необходимой Вам программы (А.1–А.8).
3. Используйте регулятор, чтобы настроить время приготовления и вес продукта.
4. Нажмите кнопку «Старт» для начала приготовления.

Таблица программ

Соблюдайте указания, приведенные в таблице ниже, для достижения наилучшего результата приготовления.

Программа	Продукт	Описание
А.1	Попкорн	Используется для приготовления упаковки попкорна весом 100 г
А.2	Разогрев	Используется для разогрева блюд весом от 200 г до 1 кг
А.3	Жидкость	Используется для разогрева жидких блюд и напитков объемом 1–3 чашки. Температура разогретой жидкости будет в пределах 5–10 °С. Используйте глубокую посуду и не накрывайте ее
А.4	Пицца	Используется для разогрева 1–2 кусков охлажденной пиццы
А.5	Картофель	Разрежьте картофель на одинаковые кусочки шириной не более 5 мм, выложите на большую тарелку и накройте сверху пищевой пленкой, чтобы предотвратить испарение воды. Используется для приготовления 450–650 г картофеля
А.6	Овощи	Используется для приготовления 100–500 г овощей
А.7	Мясо	Используется для приготовления 100–500 г мяса
А.8	Рыба	Используется для приготовления 100–500 г рыбы

Установка часов

1. Зажмите кнопку «Часы/Разморозка/Авто» на 3 секунды.
2. Проведите пальцем по регулятору вверх или вниз, чтобы установить необходимое значение часа.
3. Нажмите кнопку еще раз, чтобы перейти к настройкам необходимого значения минут.
4. Проведите пальцем по регулятору вверх или вниз, чтобы установить необходимое значение минут.
5. Нажмите кнопку еще раз, чтобы завершить настройку часов. Изменения сохраняются автоматически через 1 минуту бездействия.

Отложенный старт

Вы можете настроить время начала приготовления, выбранная программа автоматически запустится в установленное Вами время. Для этого выполните следующие действия:

1. Установите текущее время (см. раздел «Установка часов»).
2. Выберите программу приготовления (см. раздел «Автоматическое приготовление пищи»).
3. Установите мощность приготовления (см. раздел «Мощность приготовления»).
4. Используйте регулятор, чтобы установить вес продукта и желаемое время приготовления.
5. Повторите шаги 1–4 из раздела «Установка часов» для установки времени начала приготовления.
6. Нажмите кнопку «Часы/Разморозка/Авто» для подтверждения. Выбранная Вами программа приготовления начнется в установленное время.
7. Вы можете проверить установленное время начала приготовления, нажав кнопку «Часы/Разморозка/Авто».

Функция блокировки

Используйте эту функцию, чтобы заблокировать панель управления во избежание случайного нажатия кнопок, например, детьми.

- Для установки блокировки нажмите кнопку «Пауза/Отмена» на 3 секунды.
- Для отмены блокировки повторно нажмите кнопку «Пауза/Отмена» на 3 секунды.

Советы по приготовлению

- Равномерно располагайте крупные куски продуктов к внешней стороне блюда, а кусочки поменьше ближе к центру. По возможности не накладывайте их друг на друга.
- Такие продукты, как курица, гамбургер или стейк, необходимо переворачивать во время приготовления.
- Устанавливайте небольшое значение времени приготовления, оцените результат по завершении и увеличьте время при необходимости. Приготовление в течение чересчур длительного времени может привести к задымлению и возгоранию.
- При использовании блюда для подрумянивания или ланч-бокса с подогревом всегда кладите под них термостойкий изолятор, например, фарфоровую тарелку, чтобы предотвратить повреждение вращающегося круга.
- После окончания приготовления оставьте блюдо в печи на некоторое время для завершения цикла приготовления и постепенного остывания блюда.
- Чтобы определить готовность блюда, обратите внимание на цвет и консистенцию пищи. Кроме того, блюдо готово, если:
 - Пар исходит от блюда равномерно, а не только от краев.
 - При попытке отделить от птицы ножку или крылышко без ножа получилось повернуть сустав без усилий.
 - При проколе самой толстой части свинины или птицы зубочисткой выделяется сок без крови.
 - Мякоть рыбы непрозрачна и легко нарезается вилкой.

Обслуживание и уход

Регулярно очищайте устройство от загрязнений. Не используйте для чистки печи агрессивные или едкие вещества. Не погружайте устройство в воду и другие жидкости.

1. Обязательно отключите устройство от электросети перед чисткой.
2. Очистите корпус, включая дверцу и смотровое окошко, и внутреннюю камеру печи, используя слегка влажную мягкую ткань. Не используйте жесткие абразивные чистящие средства или острые металлические скребки для очистки дверного стекла печи, так как они могут поцарапать поверхность, что может привести к разрушению стекла.
3. Вымойте аксессуары в мыльной воде.
4. Раму дверцы, уплотнитель и соседние части следует тщательно очистить влажной тряпкой в местах загрязнения
5. Протрите крышку волновода, чтобы удалить остатки пищи.

Внимание: не снимайте крышку волновода!

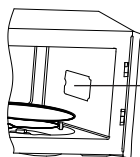

Крышка волновода

6. Тщательно высушите аксессуары и все части устройства перед использованием.
7. Для очистки стенок внутренней камеры печи, которых может коснуться приготовленная еда, положите половину лимона в миску, добавьте 300 мл воды и разместите внутри устройства. Подключите устройство к сети и подогрейте миску на максимальной мощности в течение 10 минут. Дайте печи остыть, а затем протрите полость чистой мягкой сухой тканью.

Возможные проблемы и их решения

Проблема	Возможная причина	Решение
Печь не включается	Штепсель шнура питания неплотно вставлен в розетку	Извлеките и через 10 секунд вставьте снова
	Перегорел предохранитель, или срабатывает автоматический выключатель	Замените предохранитель или верните автоматический выключатель в исходное положение (может быть выполнено только квалифицированными специалистами сервисного центра)
	Неисправна штепсельная розетка	Проверьте розетку, подключив другое электрическое устройство
Печь не греет	Дверца не закрыта до конца	Закройте дверцу полностью
Вращающийся круг издает шум во время работы	Грязный роликовый люнет и дно печи	Очистите грязные части устройства согласно разделу «Обслуживание и уход»
Печь создает помехи для приема телевидения		Это нормальное явление. Для устранения помех увеличьте дистанцию между устройствами
Тусклое освещение в печи		Это нормальное явление
Пар, накапливающийся на дверце; горячий воздух из вентиляционных отверстий		Во время приготовления продукты могут испускать пар. Большая его часть выходит из вентиляционных отверстий, однако, некоторое его количество может оседать на холодном месте, таком, как дверца печи
Случайно включили пустую печь		Незамедлительно выключите печь. Работа при пустой камере может вывести устройство из строя

Если Ваш случай не описан в таблице, или предложенные решения не сработали, прежде чем обращаться за помощью к специалистам, налейте около 150 мл воды в стеклянную емкость, поместите ее в печь и плотно закройте дверцу. Лампа печи должна погаснуть, если дверца закрыта правильно. Дайте устройству поработать в течение 1 минуты. Во время работы устройства проверьте следующее:

1. Горит ли лампа печи?
2. Поднесите руку к задним вентиляционным отверстиям, чтобы проверить, работает ли вентилятор охлаждения?
3. Двигается ли вращающийся круг?

По истечении 1 минуты проверьте, нагрелась ли вода в кружке?

Если на любой из вышеперечисленных вопросов Вы ответили «Нет», проверьте розетку и предохранитель в щитке. Если и розетка, и предохранитель работают нормально, обратитесь в авторизованный сервисный центр.

Правила и условия монтажа, хранения, перевозки (транспортировки), реализации и утилизации

- Правила и условия монтажа устройства описаны в данном руководстве в разделе «Руководство по установке».
- Хранение устройства должно производиться в упаковке в отапливаемых помещениях у изготовителя и потребителя при температуре воздуха от 5 °С до 40 °С и относительной влажности воздуха не более 80%. В помещениях не должно быть агрессивных примесей (паров кислот, щелочей), вызывающих коррозию.
- Перевозка устройства должна осуществляться в сухой среде.
- Устройство требует бережного обращения, оберегайте его от воздействия пыли, грязи, ударов, влаги, огня и т. д.
- Реализация устройства должна производиться в соответствии с местным законодательством.
- При обнаружении неисправности устройства следует немедленно обратиться в авторизованный сервисный центр или утилизировать устройство.
- После окончания срока службы изделия его нельзя выбрасывать вместе с обычным бытовым мусором. Вместо этого оно подлежит сдаче на утилизацию в соответствующий пункт приема электрического и электронного оборудования для последующей переработки и утилизации в соответствии с федеральным или местным законодательством. Обеспечивая правильную утилизацию данного продукта, вы помогаете сберечь природные ресурсы и предотвращаете ущерб для окружающей среды и здоровья людей, который возможен в случае ненадлежащего обращения. Более подробную информацию о пунктах приема и утилизации данного продукта можно получить в местных муниципальных органах или на предприятии по вывозу бытового мусора.

Дополнительная информация

Изготовитель: Гуандун Уэлли Электрикал Эпплайенсиз Ко., Лтд.
Промпарк Фуша, Фуша, г. Чжуншань, пров. Гуандун, Китай.

Manufacturer: Guangdong Welly Electrical Appliances Co., Ltd.
Fusha Industrial Park, Fusha Town, Zhongshan City, Guangdong Province, China
Сделано в Китае.

Импортер в России / уполномоченное изготовителем лицо: ООО «Атлас».
690068, Россия, Приморский край, г. Владивосток, проспект 100-летия Владивостока, дом 155, корпус 3, офис 5.

Адрес электронной почты: atlas.llc@mail.dlogistix.com

Внешний вид изделия и его характеристики могут подвергаться изменениям без предварительного уведомления.

Комплектация устройства может меняться без предварительного уведомления.

Адрес в интернете: www.dexr.club



Товар изготовлен (мм.гггг) / Тауар жасалған күні (аа.жжжж): _____ V.1

Для заметок

Для заметок

Гарантийный талон

SN/IMEI: _____

Дата постановки на гарантию: _____

Производитель гарантирует бесперебойную работу устройства в течение всего гарантийного срока, а также отсутствие дефектов в материалах и сборке. Гарантийный период исчисляется с момента приобретения изделия и распространяется только на новые продукты.

В гарантийное обслуживание входит бесплатный ремонт или замена элементов, вышедших из строя не по вине потребителя в течение гарантийного срока при условии эксплуатации изделия согласно руководству пользователя. Ремонт или замена элементов производится на территории уполномоченных сервисных центров.

Срок гарантии: 24 мес.

Срок эксплуатации: 120 мес.

Актуальный список сервисных центров по адресу:

<https://www.dns-shop.ru/service-center/>

Гарантийные обязательства и бесплатное сервисное обслуживание не распространяются на перечисленные ниже принадлежности, входящие в комплектность товара, если их замена не связана с разборкой изделия:

- Элементы питания (батарейки) для ПДУ (Пульт дистанционного управления).
- Соединительные кабели, антенны и переходники для них, наушники, микрофоны, устройства «HANDS-FREE»; носители информации различных типов, программное обеспечение (ПО) и драйверы, поставляемые в комплекте (включая, но не ограничиваясь ПО, предустановленным на накопитель на жестких магнитных дисках изделия), внешние устройства ввода-вывода и манипуляторы.
- Чехлы, сумки, ремни, шнуры для переноски, монтажные приспособления, инструменты, документацию, прилагаемую к изделию.
- Расходные материалы и детали, подвергающиеся естественному износу.



Производитель не несет гарантийных обязательств в следующих случаях:

- Истек Гарантийный срок.
- Если изделие, предназначенное для личных (бытовых, семейных) нужд, использовалось для осуществления предпринимательской деятельности, а также в иных целях, не соответствующих его прямому назначению.
- Производитель не несет ответственности за возможный материальный, моральный и иной вред, понесенный владельцем изделия и/или третьими лицами, вследствие нарушения требований руководства пользователя при использовании, несоблюдения рекомендаций по установке и обслуживанию изделия, правил подключения (короткие замыкания, возникшие также в результате воздействия несоответствующего сетевого напряжения, как на само изделие, так и на изделия, сопряженные с ним), хранении и транспортировки изделия.
- Все случаи механического повреждения: сколы, трещины, деформации, следы ударов, вмятины, замятия и др., полученные в процессе эксплуатации изделия.
- Имеются следы сторонней модификации, несанкционированного ремонта лицами, не уполномоченными для проведения таких работ. Если дефект вызван изменением конструкции или схемы изделия, подключением внешних устройств, не предусмотренных Производителем, использованием устройства, не имеющего сертификата соответствия согласно местному законодательству.
- Если дефект изделия вызван действием непреодолимой силы (природных стихий, пожаров, наводнений, землетрясений, бытовых факторов и прочих ситуаций, не зависящих от Производителя), либо действиями третьих лиц, которые Производитель не мог предвидеть.
- Дефект вызван попаданием внутрь изделия посторонних предметов, инородных тел, веществ, жидкостей, насекомых или животных, воздействием агрессивных сред, высокой влажности, высоких температур, которые привели к полному или частичному выходу из строя изделия.
- Отсутствует или не соответствует идентификация изделия (серийный номер). Если повреждения (недостатки) вызваны воздействием вредоносного программного обеспечения; установкой, сменой или удалением паролей (кодов), приведшим к отсутствию доступа к программным ресурсам изделия, без возможности их сброса/восстановления, ввиду отсутствия предоставления данной услуги поставщиком ПО.
- Если дефекты работы вызваны несоответствием стандартам или техническим регламентам питающих, кабельных, телекоммуникационных сетей, мощности радиосигнала, в том числе из-за особенностей рельефа и других подобных внешних факторов, использования изделия на границе или вне зоны действия сети.
- Если повреждения вызваны использованием нестандартных (неоригинальных) и/или некачественных (поврежденных) расходных материалов, принадлежностей, запасных частей, элементов питания, носителей информации различных типов (включая CD, DVD диски, карты памяти, SIM-карты, картриджи).
- Если недостатки вызваны получением, установкой и использованием несовместимого контента (мелодии, графика, видео и другие файлы, приложения Java и подобные им программы).
- На ущерб, причиненный другому оборудованию, работающему в сопряжении с данным изделием.



