

Руководство по эксплуатации

Стиральная машина
WM-F612MKHE/WBSI

DEXP

Краткое руководство



Рассортируйте белье (для более подробной информации обратитесь к разделу «Первичная проверка и подготовка к стирке одежды»).

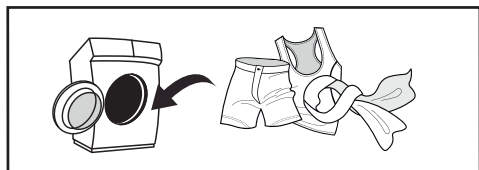

Откройте дверцу, загрузите белье и закройте дверцу.



Включите стиральную машину, нажав соответствующую кнопку на панели управления.



Добавьте средства для стирки (для более подробной информации обратитесь к разделу «Загрузка моющих средств»).

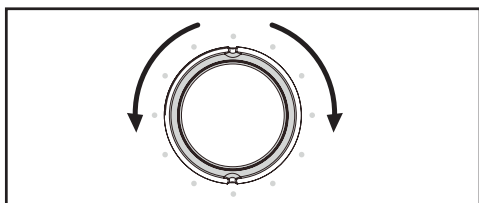

Выберите программу стирки (для более подробной информации обратитесь к разделу «Таблица режимов стирки»).



Нажмите кнопку «Вкл/Выкл» для запуска цикла стирки.



Содержание

| | |
|---|----|
| Краткое руководство | 3 |
| Назначение устройства | 6 |
| Меры предосторожности | 6 |
| При работе с электричеством | 6 |
| При работе с водой | 7 |
| Общие положения | 7 |
| Комплектация | 8 |
| Схема устройства | 9 |
| Установка | 10 |
| Распаковка стиральной машины | 10 |
| Снятие транспортировочных болтов | 10 |
| Расположение | 11 |
| Регулировка ножек | 12 |
| Подсоединение наливного шланга | 13 |
| Подключение к обычному крану | 13 |
| Подключение к крану с резьбовым соединением | 13 |
| Подключение наливного шланга к устройству | 14 |
| Подсоединение сливного шланга | 15 |
| Крепление шланга при наличии кронштейна | 16 |
| Эксплуатация стиральной машины | 17 |
| Перед первым использованием | 17 |
| Первичная проверка и подготовка к стирке одежды | 17 |
| Одежда, не предназначенная для машинной стирки | 20 |
| Стирка детских вещей | 20 |
| Вещи, которые легко могут сваляться | 20 |
| Загрузка моющих средств | 21 |
| Панель управления | 23 |
| Описание кнопок | 24 |
| Значение индикаторов | 26 |
| Инструкция по эксплуатации | 27 |
| Таблица режимов стирки | 29 |
| Описание режимов работы | 31 |

| | |
|---|----|
| Техническое обслуживание | 32 |
| Чистка и обслуживание корпуса стиральной машины | 32 |
| Чистка внутренней поверхности барабана | 32 |
| Чистка уплотнителя дверцы | 33 |
| Шланг подачи воды | 33 |
| Чистка лотка для моющих средств и его отсеков..... | 33 |
| Удаление накипи..... | 33 |
| Чистка насосного фильтра..... | 34 |
| Аварийное открытие дверцы | 36 |
| Возможные проблемы и их решение | 37 |
| Коды ошибок | 38 |
| Технические характеристики | 39 |
| Информация об энергоэффективности | 40 |
| Правила и условия монтажа, хранения, перевозки (транспортировки),реализации и утилизации | 41 |
| Дополнительная информация | 42 |
| Примечания | 43 |
| Примерный вес сухого белья..... | 43 |
| Значение пиктограмм, указанных на одежде..... | 44 |
| Рекомендации по выведению пятен | 46 |

Уважаемый покупатель!

Благодарим Вас за выбор нашей продукции.

Мы рады предложить Вам изделия и устройства, разработанные и изготовленные в соответствии с высокими требованиями к качеству, функциональности и дизайну. Перед началом эксплуатации внимательно прочитайте данное руководство, в котором содержится важная информация, касающаяся Вашей безопасности, а также рекомендации по правильному использованию продукта и уходу за ним. Позаботьтесь о сохранности настоящего руководства и используйте его в качестве справочного материала при дальнейшей эксплуатации изделия.

Назначение устройства

Стиральная машина предназначена для использования в домашнем хозяйстве для стирки текстильных изделий и верхней одежды, пригодной для машинной стирки в растворе моющего средства.

Меры предосторожности

При работе с электричеством

- Перед первым подключением к электросети оставьте устройство на 2 часа при комнатной температуре.
- Подключение устройства к электроснабжению должно осуществляться только квалифицированным специалистом.
- Во избежание опасных ситуаций поврежденный шнур питания подлежит замене производителем, его представителем по сервисному техническому обслуживанию или иным специалистом соответствующей квалификации.
- В целях Вашей безопасности разъем кабеля питания должен подключаться к двухполюсной розетке с заземляющим контактом. Внимательно проверьте и убедитесь в наличии правильного и надежного заземления Вашей розетки сети питания.
- Стиральная машина может подключаться только к сети с напряжением, указанным в технических характеристиках. Не подключайте устройство к электрической сети с меньшей номинальной силой тока, чем указано в характеристиках устройства. Если Вы не знаете параметров электропитания, обратитесь в обслуживающую организацию.
- Обеспечьте соответствующую защиту шнура питания. Шнур питания должен быть хорошо зафиксирован таким образом, чтобы не задевать людей и другие предметы и не подвергаться повреждениям. Особое внимание уделите сети питания: доступ к розетке должен быть свободным, электрическая вилка должна легко вставляться в розетку.
- Не допускайте перегрузки розетки и не удлинняйте кабель. Удлинение провода может вызвать пожар или удар электрическим током. Не тяните за шнур питания.
- Не прикасайтесь к вилке и кабелю питания мокрыми руками.
- Не используйте для питания устройства розетку с таймером или сеть, в которой происходит регулярное включение и выключение питания.

При работе с водой

- Подключение устройства к водоснабжению и водоотведению должно осуществляться только квалифицированным специалистом.
- Подача воды должна быть бесперебойной
- Следует использовать новые шланги, входящие в комплект поставки; старые шланги не подлежат повторному использованию.
- Убедитесь в отсутствии воды в барабане перед открыванием дверцы. Не открывайте дверцу при видимом присутствии воды внутри барабана.
- Остерегайтесь ожогов при сливе горячей воды из стиральной машины.
- Стиральная машина с одним впускным краном должна быть подключена к трубопроводу холодной воды. Стиральная машина с двумя впускными кранами может быть подключена к трубопроводам как горячей, так и холодной воды.
- Если жесткость воды превышает 5 °Ж, необходимо использовать умягчитель воды. Вы можете уточнить информацию о жесткости воды в местной водопроводной компании.

Общие положения

- Стиральная машина предназначена для использования только внутри помещения.
- Вентиляционные отверстия в корпусе не должны перекрываться коврами и иными покрытиями.
- Устройство не предназначено для использования детьми и лицами с ограниченными физическими, сенсорными или умственными способностями, кроме случаев, когда над ними осуществляется контроль другими лицами, ответственными за их безопасность. Не позволяйте детям играть с устройством.
- Перед стиркой убедитесь, что все карманы одежды пустые.
- Острые и твердые предметы, такие как монеты, украшения, гвозди, болты, камешки и т. п., могут привести к серьезным повреждениям стиральной машины.
- Если устройство долго не используется, отключите стиральную машину от сети электропитания и отключите подачу воды.
- Перед началом стирки проверьте, не забралась ли внутрь дети и домашние животные.
- Не прислоняйтесь к дверце устройства, так как она может сильно нагреваться во время работы. Не допускайте непосредственного контакта детей и домашних животных с устройством во время работы.
- Не устанавливайте стиральную машину в ванной комнате или местах с повышенной влажностью, а также помещениях с присутствием взрывоопасных или разъедающих газообразных веществ.
- Перед первой стиркой одежды проверьте машину по одному циклу в каждом рабочем режиме без загрузки одежды.
- Данная стиральная машина предназначена только для бытового использования и только для стирки текстильных изделий, предназначенных для машинной стирки.
- Запрещается использование легковоспламеняющихся и взрывоопасных или токсичных моющих средств.

- Запрещается использование бензина, спирта и т. п. в качестве мощных средств.
- Разрешается использовать только моющие средства, предназначенные для машинной стирки, особенно в стиральных машинах барабанного типа.
- Не стирайте ковры в стиральной машине.
- После завершения программы стирки подождите 2 минуты перед открытием дверцы.
- Помните о необходимости отключить воду и питание немедленно после завершения стирки.
- Запрещается становиться ногами на верхнюю часть устройства или сидеть на нем.
- Не закрывайте дверцу с приложением силы. Если дверца закрывается с трудом, проверьте, не находится ли внутри стиральной машины слишком много одежды, и распределена ли она равномерно внутри барабана.
- Не пытайтесь разбирать или ремонтировать устройство самостоятельно: это может лишить Вас права на гарантийное обслуживание. При обнаружении сбоев в работе устройства обратитесь в авторизованный сервисный центр.
- Данная стиральная машина не предназначена для работы в качестве встраиваемого оборудования.
- Данное устройство не предназначено для использования в коммерческих целях.

Внимание!

- Перед перемещением стиральной машины слейте воду, скапливающуюся в процессе работы в шлангах и фильтрах.
- Перемещайте стиральную машину аккуратно. Дверца стиральной машины при транспортировке или перемещениях должна быть закрыта.

Комплектация

- Устройство.
- Заглушки — 4 шт.
- Гаечный ключ.
- Впускной шланг для холодной воды.
- Кронштейн для шланга.
- Руководство по эксплуатации.

Схема устройства

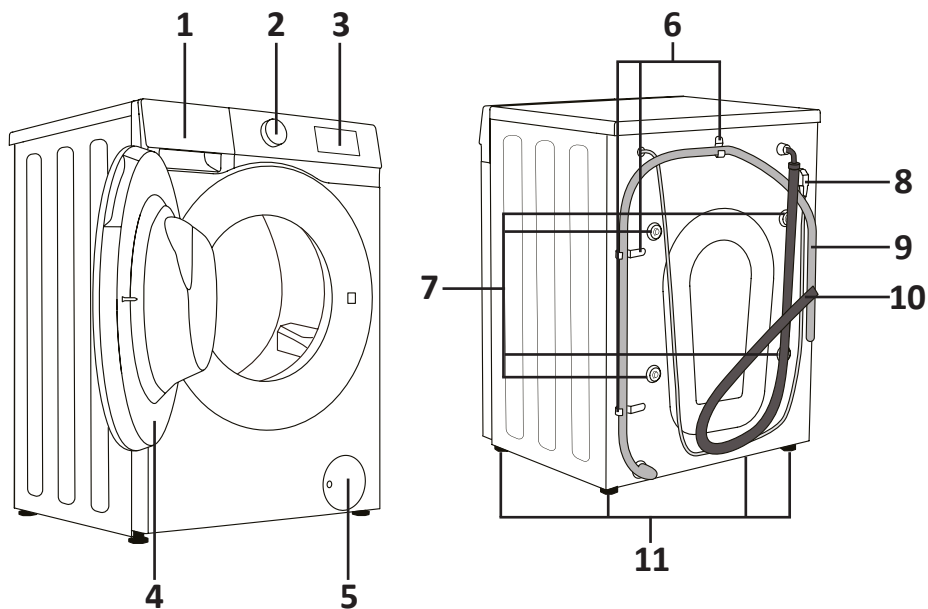

1. Отсек для моющих средств.
2. Поворотный переключатель выбора программ.
3. Панель управления.
4. Дверца.
5. Крышка насосного фильтра.
6. Держатели шланга.
7. Транспортировочные болты.
8. Шнур питания.
9. Сливной шланг.
10. Наливной шланг.
11. Регулируемые ножки.

Установка

Распаковка стиральной машины

Удалите все компоненты упаковки до начала использования устройства и проверьте отсутствие повреждений в процессе транспортировки. Убедитесь также в наличии всех деталей в пакете с принадлежностями. При наличии любых повреждений стиральной машины в результате транспортировки или отсутствии каких-либо принадлежностей незамедлительно обратитесь к продавцу изделия.

Внимание!

- Упаковочные материалы данной машины могут быть опасными для детей, избегайте контакта детей с ними.
- Утилизируйте упаковочные материалы согласно действующему законодательству. Не выбрасывайте упаковочные материалы совместно с прочими стандартными бытовыми отходами.

Снятие транспортировочных болтов

Перед использованием стиральной машины необходимо снять транспортировочные болты. Для этого выполните следующие действия:

1. Открутите транспортировочные болты с помощью гаечного ключа, поворачивая их против часовой стрелки.
2. Потяните все 4 транспортировочных болта на себя, извлеките их вместе с втулками из корпуса устройства.
3. Возле правого нижнего болта находится держатель шнура питания, который также необходимо снять.
4. Закройте отверстия транспортировочными заглушками, входящими в комплект поставки.

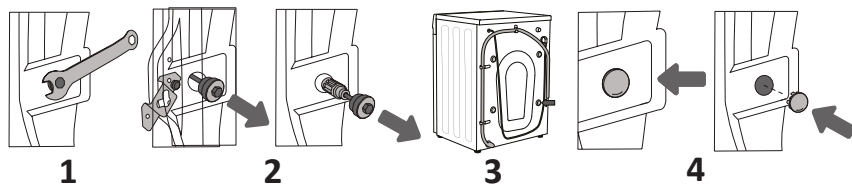

Внимание!

- Устанавливайте транспортировочные болты перед перемещением стиральной машины. Повторная установка транспортировочных болтов должна производиться только квалифицированным специалистом.
- Не выбрасывайте транспортировочные болты, сохраняйте их для возможного использования в будущем.

Расположение

Горизонтальный пол

Допустимый наклон пола — 1°.

Электрическая розетка

Розетка должна находиться не далее 1 м от боковой стенки стиральной машины. Не включайте в одну розетку несколько электроприборов сразу.

Свободное пространство

- Помещение должно быть вентилируемым.
- Не рекомендуется установка стиральной машины под столешницей.
- Необходимо обеспечить свободное пространство со всех сторон стиральной машины (50 см сзади и по 25 см справа, слева и сверху).
- Не храните хозяйственные принадлежности на стиральной машине. Это может повредить покрытие и панель управления.
- Избегайте установки в местах попадания прямых солнечных лучей.
- Не устанавливайте стиральную машину на пол с ковровым покрытием.
- Место установки должно быть чистым, сухим и ровным. Запрещается компенсировать неровности пола подкладыванием под машину подставок из дерева, картона и аналогичных материалов.
- Если стиральная машина устанавливается на возвышении, ее необходимо закрепить во избежание падения.
- Устанавливайте стиральную машину вдали от источников тепла, например, угольного или газового отопительного оборудования. Если невозможно избежать установки стиральной машины рядом с источником тепла, проложите между ними изолирующую перегородку стороной с алюминиевой фольгой к источнику тепла.
- Убедитесь, что стиральная машина не стоит на шнуре питания.

Установка на деревянные полы

- Деревянные полы особенно подвержены вибрации.
- Во избежание излишней вибрации рекомендуется подложить под каждую ножку антивибрационные подставки толщиной не менее 15 мм. Закрепите подставки шурупами как минимум к двум половицам.
- По возможности выберите такой угол комнаты, где пол наиболее надежен.

Внимание!

Данное устройство не предназначено для эксплуатации на плавучих средствах (корабли, яхты и т. д.) и в передвижных объектах (передвижные дома, самолеты и т. д.).

Регулировка ножек

- Для выравнивания стиральной машины отрегулируйте ножки руками или гаечным ключом.
- После выравнивания плотно затяните гайку гаечным ключом.
- После установки стиральной машины нажмите последовательно на каждый из четырех углов ее корпуса. Если при нажатии обнаруживается, что устройство стоит нестабильно, нужно провести повторную регулировку соответствующей ножки.

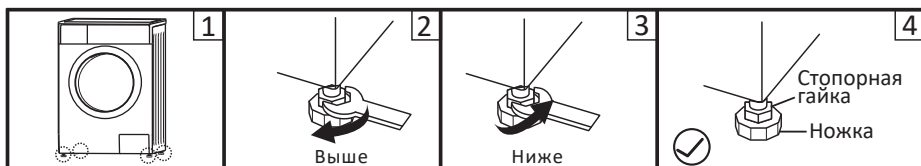

1. Ослабьте стопорную гайку гаечным ключом и поворачивайте ножку вручную до полного контакта с полом. Прижмите ножку одной рукой, а другой затяните гайку.
2. После этих действий еще раз нажмите на корпус машины по четырем углам последовательно, чтобы убедиться, что она правильно выровнена. Если это все еще не так, повторите действия, описанные выше.
3. Положите ровный цилиндрический предмет горизонтально на верхнюю часть корпуса стиральной машины слева, справа, спереди и сзади. Если он остается в стабильном состоянии, стиральная машина выровнена правильно. Если он скатывается, стиральная машина стоит неровно. Направление, в котором скатывается предмет, укажет, какую сторону нужно приподнять. Это значит, что нужно выкрутить две ножки с этой стороны, пока машина не станет ровно. Повторяйте действия, указанные выше, до полного выравнивания машины.
4. Плотно затяните стопорные гайки.

Внимание!

Неправильное выравнивание может привести к вибрации, скольжению устройства по комнате и необычным или громким звукам во время стирки.

Подсоединение наливного шланга

Внимание!

Подключение устройства к водоснабжению должно осуществляться только квалифицированным специалистом.

- Используйте новые шланги, входящие в комплект поставки; старые шланги не подлежат повторному использованию. Убедитесь, что шланг не поврежден.
- Убедитесь, что давление воды в водопроводной сети находится в пределах 1–10 кг/см² (0,1–1 МПа). Это значит, что из полностью открытого крана за 1 минуту должно вытечь около 12 литров воды. Если давление выше указанного значения, следует установить редуктор давления воды.
- Перед подключением машины к новым трубам (или в случае если подача воды была перекрыта в течение нескольких часов) слейте достаточное количество воды, чтобы избавиться от накопившихся в трубах загрязнений.

Подключение к обычному крану



1. Ослабьте зажимную гайку и четыре болта.
2. Наденьте переходник на кран и затяните зажимную гайку.
3. Нажмите на направляющую втулку, вставьте впускной шланг в соединительное основание. Затяните болты.
4. Соединение завершено.

Подключение к крану с резьбовым соединением

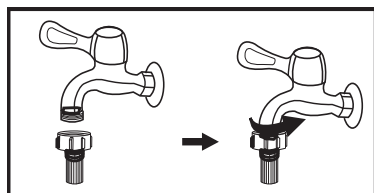

Кран с резьбой

Закрепите переходник на кран.



Специальный кран для стиральной машины

Подсоедините наливной шланг.

Примечание

Обычно для подключения стиральной машины подходит соединение со стандартным водопроводным краном общего назначения. Если кран имеет параметры, отличные от стандартных, то необходимо произвести замену или крана, или наливного шланга.

Подключение наливного шланга к устройству

1. Подсоедините шланг к устройству.
2. Другой конец шланга подключите к крану (как это описано в разделе «Подсоединение наливного шланга»).
3. Проверьте плотность подключения шланга, полностью открыв кран подачи воды.
4. Убедитесь, что шланг не перекручен и не передавлен.

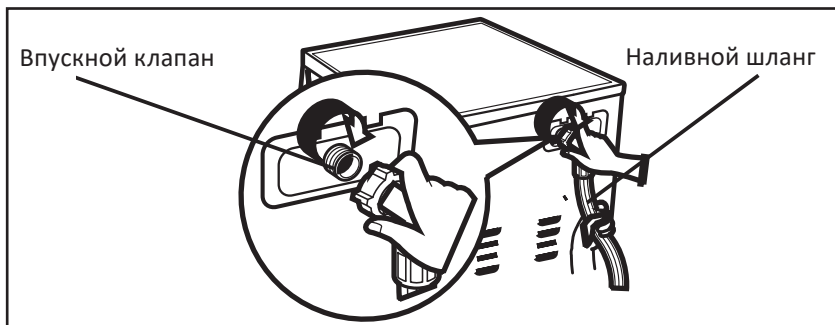

Внимание!

Не удлиняйте шланг подачи воды.

Если источник воды находится далеко от стиральной машины, используйте более длинный шланг.

Предупреждение

Если поступающая вода имеет большое количество примесей (песок, глина, ржавчина и так далее), рекомендуется использование специальных фильтров для очистки воды. Использование сильно загрязненной воды приводит к более быстрому износу внутренних компонентов устройства, а также влияет на качество стирки. Для выбора подходящего фильтра обратитесь в специализированные магазины.

Подсоединение сливного шланга

Внимание!

Подключение устройства к водоотведению должно осуществляться только квалифицированным специалистом.

- Для слива воды непосредственно в канализацию сливной шланг машины устанавливается выше колена стока (сифона) в канализационную трубу с внутренним диаметром не менее 40 мм во избежание обратного засасывания сточной воды в машину. Сливной шланг может подключаться непосредственно к сифону с патрубком.
- Сливной шланг следует располагать на высоте 600–1000 мм от уровня пола и его конец не должен быть погружен в воду.
 - Если подключить шланг слишком низко, вода не будет набираться в машину, а сразу начнет сливаться в канализацию. Если вода сливается, то стирка прервется с сообщением об ошибке.
 - Если подключить шланг слишком высоко, то вода не будет выливаться из стиральной машины, что также будет приводить к аварийным ситуациям.
- Если длина дренажного шланга больше необходимой, не заталкивайте лишнюю часть шланга в стиральную машину. Это может привести к повышенному уровню шума и повредить стиральную машину.
- Закрепите сливной шланг с помощью держателей на задней стенке машины.

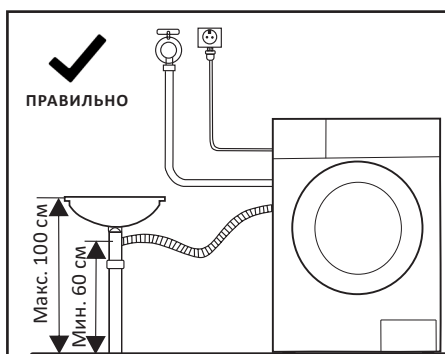
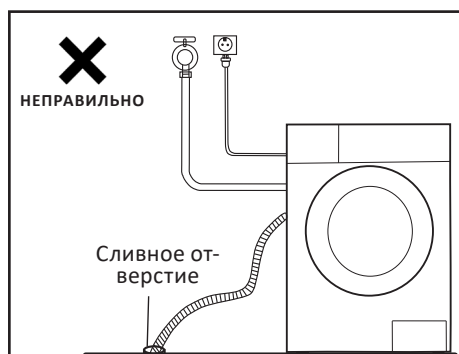

Внимание!

- Не перегибайте и не растягивайте сливной шланг.
- Подсоедините сливной шланг правильно во избежание возможной утечки воды.

Крепление шланга при наличии кронштейна

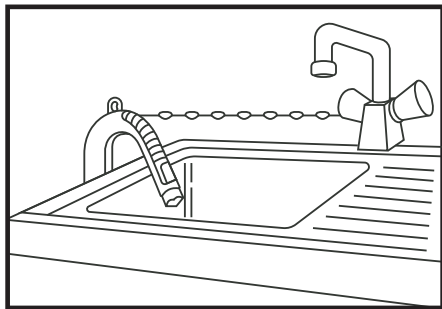

- Закрепите сливной шланг при помощи цепи.
- Надежное крепление шланга поможет избежать протечек.

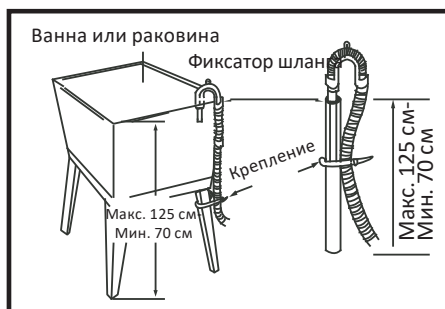

Не следует крепить дренажный шланг выше 125 см от пола.

Эксплуатация стиральной машины

Перед первым использованием

1. Убедитесь, что стиральная машина отключена от электросети; затем откройте дверцу и протрите барабан мягкой влажной тканью.
2. Подключите устройство к электросети, откройте кран подачи воды, нажмите кнопку «Вкл/Выкл» и запустите программу стирки «Очистка барабана». Барабан должен быть пустым, без белья.

Внимание!

- Возможно остаточное наличие воды в функциональных частях изделия и/или наличие разводов на манжете новой стиральной машины. Данные явления связаны с качественной проверкой изделия на целостность на заводе-изготовителе.

Первичная проверка и подготовка к стирке одежды

- При стирке одежды в первый раз убедитесь, что она не подвержена обесцвечиванию. Для того чтобы проверить, обесцвечивается ли одежда, Вы можете использовать белое полотенце, смоченное жидким моющим средством.
- Промывайте шарфы и прочую линяющую одежду, особенно при совместной стирке с другими вещами, отдельно перед стиркой.
- Пятна на рукавах, воротничках и карманах аккуратно удаляйте щеткой с жидким моющим средством перед машинной стиркой для достижения идеального эффекта.
- Чувствительные к температуре вещи следует стирать, как указано на фирменных ярлыках. В противном случае может измениться их цвет или произойти деформирование изделия.
- Отбеливатель является щелочью и может нанести повреждения одежде, поэтому используйте его по возможности реже.
- Порошковые моющие средства могут оставлять пятна и запах на одежде, поэтому одежда после стирки требует тщательного полоскания.
- При применении слишком большого количества моющего средства или если температура воды является недостаточно высокой, остатки моющего средства могут застревать в шлангах или компонентах стиральной машины и загрязнять одежду.
- Нанесите специальный пятновыводитель на трудновыводимые пятна перед стиркой.
- Перед стиркой необходимо взвешивать одежду, оценивать степень загрязнения, жесткость воды и рекомендации производителей моющих средств.
- При стирке должны использоваться малопенящиеся моющие средства или стиральные порошки, специально предназначенные для стирки изделий из определенных типов волокон (хлопок, синтетика, мягкие изделия и шерсть) и рассчитанные на определенные цвета, температурные режимы стирки, степень загрязнения и тип материала. При несоблюдении

правильного назначения моющего средства может иметь место чрезмерное пенообразование с переливанием через лоток для моющих средств и нарушения в работе устройства.

- Храните моющие средства и стиральные добавки в сухом и безопасном месте, исключая доступ к ним детей.
- Тщательно проверяйте карманы одежды перед стиркой, так как твердые предметы, например, украшения или кольца, могут повредить стиральную машину.



- Некоторые элементы одежды могут повредить стиральную машину. Застежки типа «молния» должны быть плотно застегнуты, пуговицы или крючки должны быть застегнуты наизнанку. Свободные повязки или ленты должны быть связаны вместе.

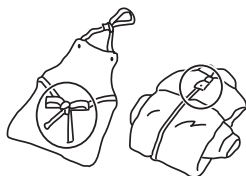

- Рекомендуется помещать бюстгалтеры с застежками типа «молния» или пуговицами в застегнутом виде в наволочку, чтобы стальные элементы одежды не порвали изделие при стирке в барабане и не повредили стиральную машину.



- Перед стиркой одежды обратите внимание на классификацию изделий в соответствии со следующими характеристиками, которые указываются производителем одежды на соответствующих ярлыках, наклейках и т. д:

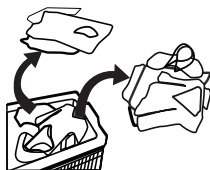

- **Материал изготовления:** хлопок, смешанное волокно, синтетическая ткань, шелк, шерсть.
- **Цвет:** разделяйте белые и цветные вещи, особенно насыщенной расцветки.
- **Размер:** вещи разных размеров можно стирать совместно для большей эффективности стирки.
- **Чувствительность:** мягкие вещи нужно стирать отдельно. Для новых изделий из натуральной шерсти и шелка, в том числе штор, следует выбирать щадящий режим стирки. Все новые цветные вещи необходимо стирать отдельно.

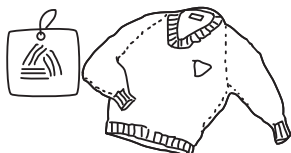

- Перед помещением в стиральную машину вещи должны быть рассортированы. Если у штор имеются крючки, их следует удалить перед стиркой.
- Текстильные изделия, требующие особо деликатной стирки, например, содержащие кружевную отделку, мелкие предметы (носки из плотных тканей, носовые платки, галстуки и пр.) следует помещать в специальные сетчатые мешки для стирки.
- При стирке одиночных вещей большого размера и веса (например, банные полотенца, джинсы, куртки и так далее) может возникнуть смещение центра тяжести, и, как следствие, подача сигнала тревоги в результате сильной разбалансированности машины. Поэтому рекомендуется добавлять еще одну или несколько подобных вещей для совместной стирки, в том числе, и для более равномерного отжима.
- Перед стиркой удаляйте с одежды пыль, грязь и шерсть домашних животных.
- Перед стиркой прополаскивайте вручную такие легко загрязняющиеся и теряющие первоначальный цвет вещи, как белые носки, воротнички и манжеты, в целях достижения максимальной эффективности стирки.
- Используйте только специальный стиральный порошок или жидкие моющие средства. При использовании мыла остатки мыла могут забиваться в швы одежды.
- Убедитесь в соответствии массы загруженной одежды характеристикам машины, не перегружайте машину, так как это может негативно повлиять на эффективность стирки.

Одежда, не предназначенная для машинной стирки

- Галстуки, жилеты и пр. могут сесть в результате машинной стирки.
- Одежда со складками и тиснениями, которые могут быть деформированы в процессе машинной стирки.
- Одежда, полностью или частично сделанная из меха.
- Одежда с украшениями.
- Избегайте стирки изделий, на которых не сохранились требования производителя к условиям стирки.
- Ни в коем случае не стирайте одежду, запачканную в бензине, керосине, дизельном топливе, краске, растворителе и спиртах.
- В стиральной машине нельзя стирать вещи из водонепроницаемых материалов. В противном случае возможно переполнение машины водой и выплескивание воды или чрезмерная вибрация при полоскании и сушке, что может повредить вещи (например, лыжные костюмы, плащи-дождевики, зонтики, автомобильные чехлы, палатки, спальные мешки и т. п.) При сливе вода, скапливающаяся в водонепроницаемых изделиях, не может быть слита полностью и собирается в одном месте, что вызывает сильное разбалансирование стиральной машины и ее вибрацию или смещение.

Стирка детских вещей



Детские вещи), включая полотенца и пеленки, должны стираться отдельно. При совместной стирке с вещами для взрослых на них могут попасть вредные для детей микроорганизмы. Время полоскания детской одежды должно быть увеличено для обеспечения тщательной промывки и очистки остатков моющих средств.

Вещи, которые легко могут сваляться

Вещи, которые легко могут сваляться (например, пуховые), следует выворачивать наизнанку перед стиркой. Такие вещи лучше стирать отдельно, так как они могут испортить другие вещи и испортиться сами. По той же причине предпочтительно стирать отдельно черные и цветные хлопковые вещи.

Загрузка моющих средств

Лоток для моющих средств имеет 3 отсека (рис. А или Б):

- отсек  предназначен для моющих средств предварительной стирки;
- отсек  предназначен для основного моющего средства, пятновыводителя или смягчителя воды.
- отсек  предназначен для кондиционера.

Для загрузки моющих средств:

1. Вытяните лоток.
2. При необходимости заполните моющим средством предварительной стирки отсек I.
3. Заполните моющим средством отсек II.
4. При необходимости добавьте кондиционер для смягчения ткани в отсек .



Рис. А



Рис. Б

Примечание:

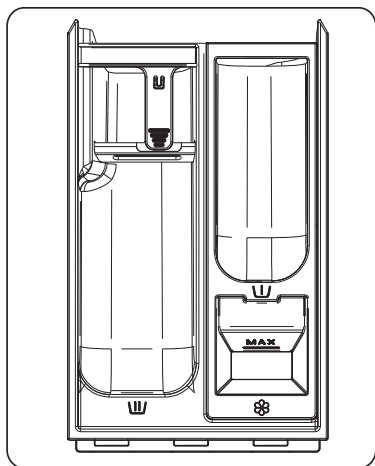
- Добавьте порошковое моющее средство перед началом цикла стирки. Если Вы добавляете его раньше, убедитесь, что отсек для моющего средства полностью сухой: в противном случае моющее средство может скомкаться до начала процесса стирки. Обязательно удаляйте затвердевшие комки из отсека во избежание засора.
- При использовании густых жидких моющих средств рекомендуется разбавлять их водой во избежание засора сливного отверстия отсека.
- Жидкие моющие средства предназначены для программ без цикла предварительной стирки.

Выбор моющих средств

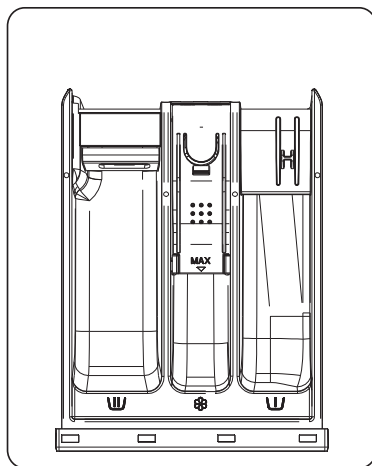
- Используйте только моющие средства, предназначенные для машинной стирки и соблюдайте рекомендации и предупреждения производителей этих средств. Производитель не несет ответственности за повреждение или обесцвечивание прокладок и пластиковых деталей в результате неправильного использования отбеливающих и прочих моющих средств. Не используйте растворители или чистящие средства, которые могут повредить стиральную машину.
- Выбирайте моющие средства, которые не пенятся и предназначены для устройств с фронтальной загрузкой.
- Выбор моющего средства зависит от типа, степени загрязнения, цвета белья и температуры стирки.
- При использовании современных бесфосфатных моющих средств на черном белье могут появиться белые следы (разводы и т. д.). В этом случае удалите разводы щеткой и используйте жидкое моющее средство.

Дозировка моющего средства

Следуйте указаниям по дозировке, приведенным на упаковке моющего средства. Количество моющего средства зависит от:

- степени и типа загрязнения;
- объема стирки:
 - при полной загрузке следуйте указаниям производителя, приведенным на упаковке моющего средства;
 - при половинной загрузке: 3/4 от количества, используемого при полной загрузке;
 - минимальная загрузка (около 1 кг): 1/2 от количества, используемого для полной загрузки;
- жесткости воды в Вашем регионе. Для мягкой воды требуется меньшее количество моющего средства, чем для жесткой воды.

Внимание!

- Излишнее количество моющего средства может привести к сильному пенообразованию, что снижает эффективность стирки. При чрезмерном пенообразовании стиральная машина может не выполнить отжим.
- Недостаточное количество моющего средства может привести к тому, что белье со временем станет серым, а также образуются известковые отложения на барабане, нагревателе и шлангах.
- Не заполняйте отсек для кондиционера выше указанного максимального уровня. В противном случае кондиционер будет добавлен в белье слишком рано, что неблагоприятно повлияет на результат стирки.

Панель управления

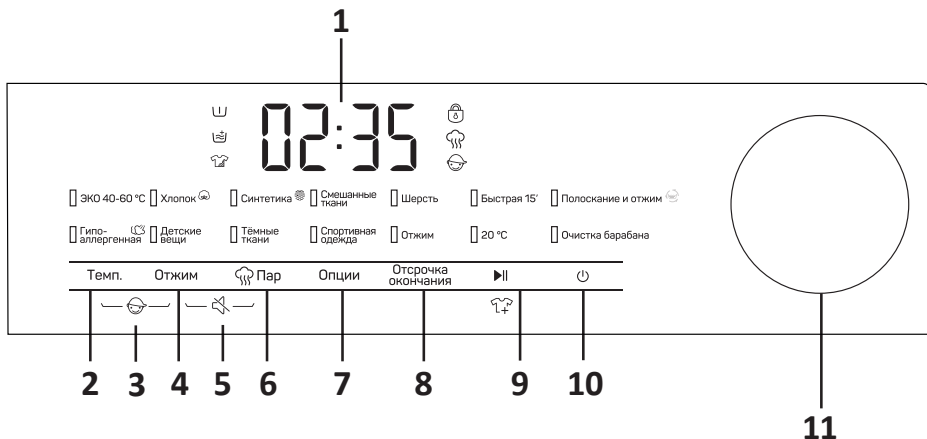

1. Дисплей.
2. Кнопка «Температура».
3. Функция «Блокировка от детей».
4. Кнопка «Отжим».
5. Функция «Без звука».
6. Кнопка «Пар».
7. Кнопка «Опции».
8. Кнопка «Отсрочка окончания».
9. Кнопка «Старт/Пауза».
10. Кнопка «Вкл/Выкл».
11. Поворотный переключатель выбора программ.

Описание кнопок

Кнопка «Вкл/Выкл»

- Нажмите кнопку для включения/выключения устройства.
- После запуска стирки установленные функции и параметры не могут быть изменены. Нажмите и удерживайте кнопку, чтобы выключить устройство, а затем включите его заново, чтобы сбросить текущие настройки.

Кнопка «Старт/Пауза»

Нажмите кнопку для запуска/остановки/возобновления стирки.



Кнопка «Температура»

Каждая программа имеет заданную температуру, которую можно изменить, нажав данную кнопку.

Кнопка «Отжим»

- Нажмите кнопку для выбора подходящей скорости отжима.
- По умолчанию установлена максимальная скорость отжима.
- При установке скорости отжима на «0» последний отжим программы будет отменен и устройство просто сольет воду перед окончанием программы.

Кнопка «Пар»

- Нажмите кнопку, чтобы включить функцию «Пар», загорится индикатор .
- Нажмите дважды для отмены, индикатор  погаснет.
- В разделе «Таблица режимов стирки» указано, для каких программ доступно использование функции «Пар». Программы «Гипоаллергенная» и «Детские вещи» по умолчанию оснащены данной функцией, и ее нельзя отключить.

Кнопка «Опции»

В режиме ожидания нажмите кнопку, чтобы выбрать дополнительную опцию для текущей программы: предварительная стирка, дополнительное полоскание, интенсивная стирка. Вы можете выбрать только одну опцию.

- **Дополнительное полоскание** Программа повторно выполняет процесс полоскания: это позволяет тщательнее смыть с белья остатки моющего средства.
- **Интенсивная стирка** Позволяет повысить эффективность стирки. Продолжительность цикла стирки увеличивается.
- **Предварительная стирка** При выборе данной опции добавьте моющее средство в отсек . Опция позволяет провести дополнительную стирку перед основной, чтобы эффективнее удалить пятна. Используйте ее для сильно загрязненной одежды.

Кнопка «Отсрочка окончания»

- Нажмите кнопку, чтобы запланировать стирку на удобное время, установив желаемое время окончания стирки. Время начала стирки будет определяться устройством в соответствии с Вашими настройками.

- Кнопка действует только в режиме ожидания. При каждом нажатии кнопки время окончания стирки увеличивается на 1 час. Максимальный диапазон времени — 24 часа.
- При выборе данной функции на дисплее загорается время отсрочки. Во время выполнения программы он мигает.
- Если функция «Отсрочка окончания» была выбрана перед запуском программы, ее можно отменить нажатием любой другой кнопки.

Поворотный переключатель выбора программ

Используется для выбора подходящей программы стирки.

Функция «Блокировка от детей»

- Зажмите одновременно кнопки «Температура» и «Отжим» на 2 секунды для включения/выключения блокировки.
- Когда установлена блокировка от детей, все функциональные кнопки заблокированы, кроме кнопки питания и поворотного регулятора.
- По окончании программы стирки блокировка снимается автоматически.
- Перезапуск машины вручную сбросит блокировку. При возникновении ошибки или отключении питания блокировка также снимается.

Функция «Без звука»

- Данная функция позволяет отключить все звуковые сигналы.
- В режиме ожидания, паузы или работы зажмите кнопки «Отжим» + «Пар» на 2 секунды, на дисплее отобразится надпись «bEEP On». Все звуковые сигналы будут отключены, кроме сообщающих об ошибках.
- Повторно зажмите кнопки «Отжим» + «Пар», чтобы включить звуковые сигналы, на дисплее отобразится надпись «bEEP OFF».



Значение индикаторов

| Индикаторы | Обозначение |
|---|--|
|  | Предварительная стирка |
|  | Дополнительное полоскание |
|  | Интенсивная стирка |
|  | Блокировка дверцы |
|  | Пар |
|  | Блокировка от детей |
|  | Беззвучный режим |
|  | Добавление вещей после запуска программы |

Инструкция по эксплуатации

1. Подсоедините устройство к электросети, откройте кран подачи воды.
2. Включите устройство, нажав кнопку питания.
3. Откройте дверцу, убедитесь, что барабан пуст, и загрузите белье для стирки.
4. Закройте дверцу. Если раздался щелчок, дверца закрыта как следует. **Внимание:** не пытайтесь открыть дверцу во время стирки!
5. Выберите программу стирки, используя переключатель режимов.
6. Выберите дополнительные функции, добавьте моющее средство и кондиционер в соответствующие отсеки и нажмите кнопку «Старт/Пауза».
7. По завершении стирки раздастся звуковой сигнал, на дисплее появится надпись «End». Устройство автоматически выключится после 2 минут бездействия.
8. Откройте дверцу, достаньте белье. Закройте кран подачи воды и отключите устройство от сети.

Примечание:

- Когда стирка начнется, на дисплее появится «--»: это значит, что белье взвешивается. Длительность программы будет зависеть от веса белья и отобразится на дисплее.
- После запуска программы на дисплее загорится индикатор . После завершения программы он исчезнет.
- Если во время стирки Вы нажмете кнопку «Старт/Пауза», и все условия для открытия дверцы будут выполнены, то индикатор  также исчезнет.
- Если индикатор  мигает, значит, дверца заблокирована: не пытайтесь открыть ее.

Выбор дополнительных функций



- У программ стирки есть базовые настройки, которые можно изменить. Настройте параметры, нажав соответствующую кнопку, перед запуском программы в режиме ожидания.
- После запуска стирки Вы можете установить или снять блокировку от детей и включить/выключить звуковой сигнал, однако изменить прочие настройки уже невозможно.
- Для некоторых программ доступны не все функции (см. раздел «Таблица режимов»). При попытке выбрать недоступную функцию раздастся звуковой сигнал, функциональная кнопка мигнет, соответствующий индикатор не загорится.

Смена программы

1. Чтобы остановить и отменить программу, нажмите кнопку «Вкл/Выкл» на 2 секунды.
2. Выберите другую программу, используя переключатель. При необходимости выберите дополнительные функции.
3. Нажмите кнопку «Старт/Пауза», не добавляя моющее средство.

Добавление вещей после запуска программы

Если Вы хотите добавить или убрать вещи после запуска программы, нажмите кнопку «Старт/Пауза».

1. Сначала на дисплее будут мигать оставшееся время и индикатор . После того, как индикатор  погаснет, дверцу можно открыть, чтобы добавить (или убрать) белье. Если дверца не разблокировалась, не применяйте силу, чтобы открыть ее.
2. После добавления белья закройте дверцу и нажмите кнопку «Старт/Пауза». Программа стирки возобновится с того момента, на котором она была прервана, но если была приостановлена программа «Отжим», она начнется сначала.



Внимание!



Если во время стирки добавить слишком много белья, это может повлиять на результат стирки в худшую сторону, так как в начале запуска программы устройство рассчитало объем воды для меньшего количества белья. Недостаточное количество воды может привести к повреждению белья, а время стирки может увеличиться.

Сбой питания

В случае сбоя электропитания программа стирки прерывается. При восстановлении электропитания программа возобновляется на том этапе, на котором она была прервана.

Таблица режимов стирки

| Программа | Темп. | Макс. загрузка (кг) | Моющее средство | | | Дополнительные функции | | | | | | | Макс. кол-во оборотов (об/мин.) |
|-----------------|----------|---------------------|---|---|---|------------------------|--------------|--------------|-----------|-----|-------|-------|---------------------------------|
| | | |  |  |  | Отсрочка оконч. | Предв-стирка | Доп. полоск. | Интенсив. | Пар | Отжим | Темп. | |
| Хлопок | — | 6 | + | + | * | * | * | * | * | * | * | * | 1200 |
| | 20 °C | | | | | | | | | | | | |
| | 30 °C | | | | | | | | | | | | |
| | 40 °C | | | | | | | | | | | | |
| | 60 °C | | | | | | | | | | | | |
| 90 °C | | | | | | | | | | | | | |
| Гипоаллергенная | 60 °C | 2 | + | + | * | * | * | * | ○ | * | — | — | 1200 |
| | 40—60 °C | 6 | — | + | * | — | — | — | — | * | — | — | 1200 |
| Шерсть | — | 2 | — | + | * | * | * | * | — | — | — | — | 600 |
| | 20 °C | | | | | | | | | | | | |
| | 30 °C | | | | | | | | | | | | |
| | 40 °C | | | | | | | | | | | | |
| Детские вещи | 40 °C | 2 | + | + | * | * | * | * | * | * | * | ○ | 1200 |
| | 60 °C | | | | | | | | | | | | |
| | 90 °C | | | | | | | | | | | | |
| Темные ткани | — | 3 | + | + | * | * | * | * | * | * | * | — | 1000 |
| | 20 °C | | | | | | | | | | | | |
| | 30 °C | | | | | | | | | | | | |
| | 40 °C | | | | | | | | | | | | |
| Быстрая 15' | 60 °C | 1 | — | + | * | * | * | * | * | * | * | — | 800 |
| | — | | | | | | | | | | | | |
| | 20 °C | | | | | | | | | | | | |
| | 30 °C | | | | | | | | | | | | |
| | 40 °C | | | | | | | | | | | | |

| Программа | Темп. | Макс. загрузка (кг) | Мяющее средство | | Отсрочка оконч. | Преде. стирка | Дополнительные функции | | | | | | Макс. кол-во оборотов (об/мин.) |
|--------------------|-------|---------------------|---|---|-----------------|---------------|------------------------|-----------|-----|-------|-------|------|---------------------------------|
| | | |  |  | | | Доп. полоск. | Интенсив. | Пар | Отжим | Темп. | | |
| Смешанные ткани | — | 3 | + | * | * | * | * | — | * | * | * | 1200 | |
| | 20 °С | | | | | | | | | | | | |
| | 30 °С | | | | | | | | | | | | |
| | 40 °С | | | | | | | | | | | | |
| Спортивная одежда | — | 2 | + | * | * | * | * | — | * | * | * | 1000 | |
| | 20 °С | | | | | | | | | | | | |
| | 30 °С | | | | | | | | | | | | |
| | 40 °С | | | | | | | | | | | | |
| Синтетика | — | 3 | + | * | * | * | * | — | * | * | * | 1200 | |
| | 20 °С | | | | | | | | | | | | |
| | 30 °С | | | | | | | | | | | | |
| | 40 °С | | | | | | | | | | | | |
| | 60 °С | | | | | | | | | | | | |
| 20 °С | 20 °С | 6 | + | * | * | * | — | * | * | * | 1200 | | |
| Очистка барабана | 90 °С | — | — | — | — | — | — | — | — | — | — | 800 | |
| Полоскание и отжим | — | 6 | — | * | * | * | — | — | * | * | * | 1200 | |
| Отжим | — | 6 | — | — | — | — | — | — | — | * | * | 1200 | |

«*»: опционально.

«—»: не может быть выбрано.

«+»: обязательно.

«—»: холодная вода.

«O»: функцию нельзя отключить.

Описание режимов работы

ЭКО 40–60

Стирка умеренно загрязненных изделий из хлопка.

Хлопок

Стирка сильно и умеренно загрязненных изделий из хлопка и льна. Для сильно загрязненных вещей выберите опцию «Предварительная стирка».

Синтетика

Стирка умеренно загрязненных изделий из синтетических тканей.

Смешанные ткани

Стирка умеренно загрязненных изделий из хлопковых и синтетических тканей.

Шерсть

Стирка шерстяных изделий, для которых разрешена машинная стирка (см. ярлыки).

Быстрая 15'

Стирка небольшого количества не сильно загрязненных вещей из хлопка и смешанных тканей или новых вещей. Выбор дополнительных опций увеличит время стирки.

Полоскание и отжим

Программа по умолчанию состоит из 2 циклов полоскания и 1 цикла отжима.

Гипоаллергенная (+ обработка паром)

Стирка одежды людей, подверженных аллергии. Подходит для тканей, устойчивых к высоким температурам, удаляет аллергены, такие как пыльца, клещи и паразиты, с помощью функции обработки паром.

Детские вещи (+ обработка паром)

Стирка детских вещей. Стерилизация и дезинфекция одежды с помощью функции обработки паром.

Темные ткани

Стирка изделий темного цвета.

Спортивная одежда

Стирка спортивной одежды и домашней одежды из микрофибры.

Отжим

Отдельная программа для отжима. Выберите время и скорость отжима вручную.

20 °C

Стирка изделий из хлопка с легкими загрязнениями. Энергосберегающий режим.

Очистка барабана

Программа для удаления грязи, остатков моющего средства и бактерий, которые могут размножаться в машине, особенно при регулярных низкотемпературных стирках.

Запускайте программу не реже 1 раза в месяц. Во время запуска программы барабан должен быть пустым.

Техническое обслуживание

Внимание!

- До начала обслуживания достаньте шнур питания из розетки или отключите энергопитание, закройте кран подачи воды.
- Запрещается использовать растворители во избежание повреждения стиральной машины и выделения ядовитых и/или взрывчатых газов.
- Запрещается использовать воду для мытья стиральной машины.
- Запрещается использовать чистящие средства, содержащие антисептик хлорксиле-нол (PCMX), при чистке стиральной машины.

Чистка и обслуживание корпуса стиральной машины

Правильное обслуживание стиральной машины способно продлить срок ее службы. Поверхность следует очищать с помощью разбавленных неабразивных нейтральных чистящих средств. После каждого использования протирайте корпус устройства мягкой чистой тканью. Стойкие загрязнения очищайте с помощью ткани и мыльного раствора. Запрещается использовать острые предметы при чистке корпуса.

Внимание!

Применение муравьиной кислоты и ее растворов или аналогов запрещено.

Чистка внутренней поверхности барабана

Ржавчина на внутренней поверхности барабана, оставленная металлическими предметами (напр. одежды при стирке), должна удаляться незамедлительно не содержащими соединений хлора чистящими средствами. Запрещается использовать металлические щетки.

Чистка уплотнителя дверцы

1. Протирайте стекло и уплотнитель после каждой стирки, чтобы удалить ворс и пятна.
2. Удаляйте монеты, пуговицы и другие мелкие предметы из уплотнителя дверцы после каждой стирки.

Шланг подачи воды

Регулярно проверяйте шланг подачи воды на наличие повреждений и при необходимости замените его новым шлангом того же типа.

Чистка лотка для моющих средств и его отсеков



Рис. В



Рис. Г

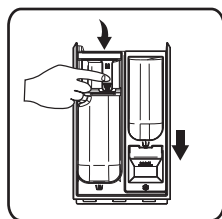

Рис. Д

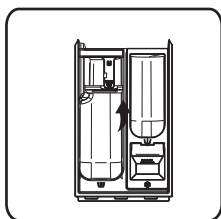

Рис. Е

1. Выньте лоток, нажав на кювету (Рис. В или Г).
2. Извлеките кювету из отсека ☼ (Рис. Д или Е) и промойте водой. Затем промойте лоток.
3. Вытрите лоток и кювету насухо.
4. Вставьте кювету обратно в отсек ☼, поставьте лоток на место и верните его в первоначальное положение.

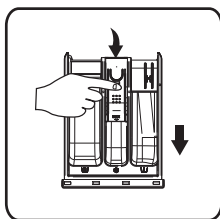
Удаление накипи

- Используйте только средства для удаления накипи с антикоррозионным составом.
- Следуйте инструкции по применению от производителя.
- Завершите процесс удаления накипи несколькими циклами ополаскивания или запустите программу «Очистка барабана».

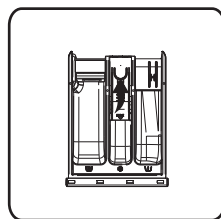
Чистка насосного фильтра

Внимание!

- Перед чисткой насосного фильтра отключите устройство от электросети и перекройте кран подачи воды.
- Во время работы машины внутри насоса может находиться горячая вода. Ни в коем случае не снимайте заглушки в ходе цикла ополаскивания. Убедитесь, что машина закончила работу, и подождите некоторое время, чтобы дать воде остыть.

- Фильтр сливного насоса может отфильтровывать обрывки ткани и небольшие посторонние предметы от стираемых изделий.
- Очищайте фильтр каждые 3 месяца для обеспечения нормальной работы стиральной машины.
- Насос необходимо проверять, если машина не производит операции слива и/или отжима; а также если стиральная машина издает нехарактерный шум при сливе по причине попадания посторонних предметов, блокирующих насос.
- Во время очистки может пролиться немного воды. Поэтому рекомендуется постелить на пол впитывающую ткань.

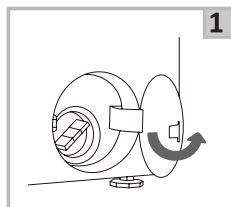

Снимите крышку фильтра.



Поверните заглушку шланга аварийного слива воды на 90° и вытяните шланг. Снимите заглушку.

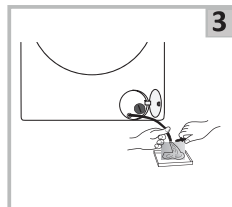

Слейте всю воду через шланг, а после верните его на место.

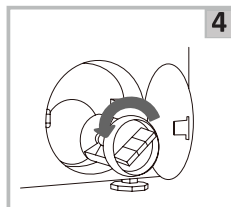

Выкрутите фильтр, повернув его против часовой стрелки.



Очистите фильтр от посторонних предметов.

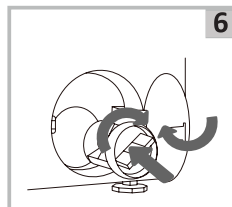

Установите фильтр на место и закройте крышку.

Внимание!

После окончания чистки убедитесь, что шланг аварийного слива вставлен на место и все заглушки плотно прилегают к отверстиям.

Промывка фильтра в стиральной машине

1. Закройте кран, отсоедините шланг подачи воды от крана.
2. Прочистите фильтр в наливном шланге и прикрутите шланг подачи воды к крану.
3. Отсоедините шланг подачи воды от стиральной машины.
4. Снимите сетчатый фильтр из соединения стиральной машины плоскогубцами и прочистите его.
5. Установите фильтр на место и прикрутите шланг подачи воды.
6. Откройте кран и проверьте все соединения на герметичность.

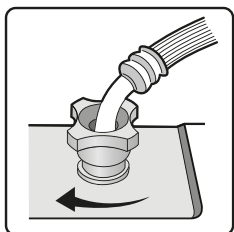
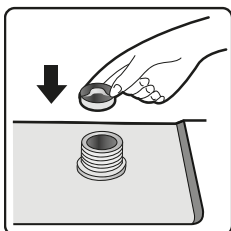
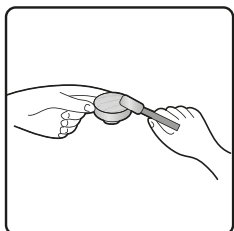
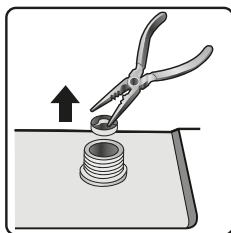
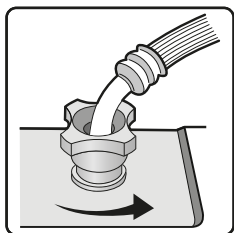

Примечание

- Сначала промывайте фильтр шланга, а затем фильтр стиральной машины.
- Отключите шнур питания перед промывкой во избежание получения удара электрическим током.
- Рекомендуется промывать фильтр минимум 2–3 раза в год.

Аварийное открытие дверцы

В случае невозможности открыть дверцу из-за отключения электроэнергии или других обстоятельств, рычаг дверного замка может быть использован для аварийного открывания дверцы.

- Не используйте данный метод открывания дверцы, если машина исправно работает.
- Перед открытием дверцы убедитесь, что барабан не вращается, вода в барабане остыла, а ее уровень находится ниже дверцы. Если уровень воды выше, слейте воду через сливной шланг (если есть) или открутив фильтр сливного насоса.
- Открытие дверцы: откройте крышку насосного фильтра, затем потяните за рычаг дверного замка и попробуйте открыть дверцу.

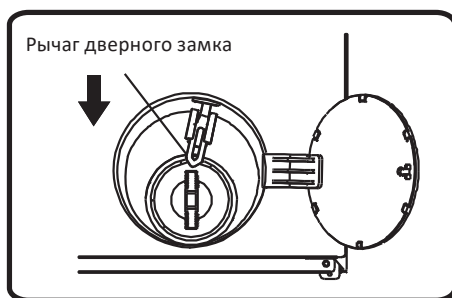

Возможные проблемы и их решение

| Описание проблемы | Возможная причина | Возможное решение |
|--|---|---|
| В машинку не поступает вода. | <ul style="list-style-type: none"> • Не открыт кран забора воды. • Нет подачи воды. • Замерзла вода в наливном шланге. • Забился фильтр. | <ul style="list-style-type: none"> • Откройте кран забора воды. • Проверьте, есть ли вода в системе водоснабжения. • Проведите разморозку. • Прочистите фильтр. |
| Дверца не открывается. | <ul style="list-style-type: none"> • Работает встроенная система защиты машины. • Программа стирки еще не закончилась. | <ul style="list-style-type: none"> • Отсоедините источник питания. • Дождитесь завершения программы. |
| Громкий шум. Сильная вибрация. | <ul style="list-style-type: none"> • Не откручены транспортировочные болты. • В барабане находятся посторонние предметы (монеты, шпильки). | <ul style="list-style-type: none"> • Открутите транспортировочные болты. • Перед запуском машинки тщательно проверяйте белье на наличие посторонних предметов. |
| Вода в новом устройстве. | Остаточное наличие воды или разводов от нее в новом устройстве допустимо. Это свидетельствует о проведенных испытаниях на целостность устройства на заводе-изготовителе. | |
| Странный запах. | Может присутствовать слабый запах резины, т. к. некоторые элементы устройства были сделаны с использованием данного материала. | |
| Вода поступает в машинку во время цикла стирки. | Если во время стирки понижается уровень воды, машинка восполняет его автоматически. | |
| Слишком много пены. | <ul style="list-style-type: none"> • В лоток было добавлено чрезмерное количество порошка. • Был использован порошок для ручной стирки. | |
| Время до окончания цикла постоянно меняется. | Белье сбилось в кучу во время стирки, машинка корректирует время цикла для осуществления качественной стирки. | |
| Устройство не запускается. | <ul style="list-style-type: none"> • Проверьте, плотно ли закрыта дверца. • Проверьте, правильно ли вставлен штепсель шнурапитания. • Проверьте, открыт ли кран подачи воды. • Проверьте, нажата ли кнопка «Старт/Пауза». | |
| Машинка работает с очень маленьким объемом воды. | Для работы в выбранном режиме с данным объемом белья устройство использует небольшое количество воды. | |
| Стиральная машина не возобновляет работу после отключения электричества. | При скачке напряжения или отключении электричества устройство автоматически выключается. Для того чтобы возобновить его работу, нажмите на кнопку питания и восстановите программу. | |

Внимание!

Если после выполнения вышеупомянутых способов проблема не исчезла, отключите устройство от электросети, слейте воду и обратитесь в авторизованный сервисный центр.

Коды ошибок

В случае возникновения неисправности программа стирки будет прервана, раздастся звуковой сигнал, на дисплее отобразится код ошибки.

| Код ошибки | Причина | Решение |
|-------------------------|---|---|
| F01 | <ol style="list-style-type: none">1. Нет подачи воды.2. Низкий напор воды.3. Замерзли трубы подачи воды.4. Забиты трубы.5. Забиты фильтры. | <ol style="list-style-type: none">1. Проверьте кран и шланг подачи воды.2. Проверьте напор воды.3. Используйте горячую воду или повысьте температуру в помещении, чтобы разморозить трубы.4. Прочистите трубы.5. Прочистите фильтр. |
| F03 | <ol style="list-style-type: none">1. Слив расположен слишком высоко.2. Сливная труба замерзла.3. Сливная труба заблокирована.4. Сливное отверстие стиральной машины заблокировано. | <ol style="list-style-type: none">1. Переместите слив ниже.2. Используйте горячую воду или повысьте температуру в помещении, чтобы разморозить трубы.3. Деблокируйте сливную трубу.4. Деблокируйте сливное отверстие стиральной машины. |
| F13 | Дверца стиральной машинки неплотно закрыта. | Проверьте дверцу. Выключите устройство. Включите его снова и запустите программу стирки. |
| F14 | Ошибка открытия дверцы. | Выключите устройство и включите его снова. |
| F24 | Уровень воды достиг перелива; слишком много пены. | Выключите устройство и слейте воду. Запустите программу еще раз. |
| Unb | Ошибка балансировки. | Выключите устройство, откройте дверцу машинки, перераспределите/добавьте белье и запустите программу «Отжим». |
| F04, F05, F06, F07, F23 | Ошибка электронного модуля. | Отключите устройство от электрической сети и обратитесь в сервисный центр. |

Технические характеристики

| | |
|--|--------------------|
| Модель | WM-F612MKHE/WBSI |
| Торговая марка | DEXP |
| Класс защиты от поражения электрическим током | I |
| Напряжение сети | 220–240 В |
| Частота | 50 Гц |
| Потребляемая мощность | 1600 Вт |
| Номинальная сила тока | 7 А |
| Максимальная загрузка белья | 6 кг |
| Максимальная температура стирки | 90 °С |
| Максимальная скорость отжима | 1200 об./мин. |
| Класс энергоэффективности | A+++ |
| Класс эффективности отжима | B |
| Энергопотребление за цикл | 0,7 кВт·ч |
| Средневзвешенное количество потребляемой энергии в год | 153 кВт·ч |
| Потребление воды за цикл | 45 л |
| Общее ежегодное потребление воды | 9900 л |
| Объем барабана | 46 л |
| Уровень шума при стирке | 56 дБА |
| Уровень шума при отжиме | 74 дБА |
| Давление воды | 0,1–1 МПа |
| Класс водонепроницаемости | IPX4 |
| Тип крепления шнура питания | Y |
| Тип двигателя | Инверторный |
| Вес нетто | 57 кг |
| Габариты (ШхДхВ) | 595 × 470 × 845 мм |

Информация об энергоэффективности

ЭНЕРГЕТИЧЕСКАЯ ЭФФЕКТИВНОСТЬ **СТИРАЛЬНОЙ МАШИНЫ** RU
КІР ЖУУ МАШИНАСЫНЫҢ ЭНЕРГИЯЛЫҚ ТИІМДІЛІГІ KZ

DEXP WM-F612MKHE/WBSI

A+++ **A+++**

A+++
A++
A+
A
B
C
D

СРЕДНЕВЗВЕШЕННОЕ КОЛИЧЕСТВО ПОТРЕБЛЯЕМОЙ ЭНЕРГИИ
ТҰТЫНЫЛАТЫН ЭНЕРГИЯНЫҢ ОРТАША ӨЛШЕНГЕН МӨЛШЕРІ

153
кВт·ч/год*

 **9900**
л/год**

 **6**
кг

 **A B C D E F G**

 **56** дБА

 **74** дБА

* кВт·сағ/жыл ** л/жыл

Правила и условия монтажа, хранения, перевозки (транспортировки), реализации и утилизации

- Правила и условия монтажа устройства описаны в данном руководстве в разделе «Установка».
- Хранение устройства должно производиться в упаковке в отапливаемых помещениях у изготовителя и потребителя при температуре воздуха от 5 °С до 40 °С и относительной влажности воздуха не более 80%. В помещениях не должно быть агрессивных примесей (паров кислот, щелочей), вызывающих коррозию.
- Для обеспечения корректной транспортировки устройства необходимо соблюдение следующих требований:
 - извлеките из устройства все внутренние принадлежности, если они есть, и упакуйте их отдельно;
 - убедитесь в правильности упаковки устройства для сохранения его работоспособности и внешнего вида (крупногабаритную технику необходимо обернуть в полиэтиленовую или пузырчатую пленку с подкладками из гофрированного картона в критических местах);
 - надежно зафиксируйте устройство ремнями, чтобы исключить возможность его перемещения по транспортному средству;
 - для полного исключения воздействия внешней среды используйте только крытый транспорт;
 - обеспечьте крайне осторожное обращение с упаковкой при выполнении погрузочно-разгрузочных работ.
- Устройство требует бережного обращения, оберегайте его от воздействия пыли, грязи, ударов, влаги, огня и т. д.
- Реализация устройства должна производиться в соответствии с местным законодательством.
- После окончания срока службы изделия его нельзя выбрасывать вместе с обычным бытовым мусором. Вместо этого оно подлежит сдаче на утилизацию в соответствующий пункт приема электрического и электронного оборудования для последующей переработки и утилизации в соответствии с федеральным или местным законодательством. Обеспечивая правильную утилизацию данного продукта, Вы помогаете сберечь природные ресурсы и предотвращаете ущерб для окружающей среды и здоровья людей, который возможен в случае ненадлежащего обращения. Более подробную информацию о пунктах приема и утилизации данного продукта можно получить в местных муниципальных органах или на предприятии по вывозу бытового мусора.
- При обнаружении неисправности устройства следует немедленно обратиться в авторизованный сервисный центр или утилизировать устройство.

Дополнительная информация

Manufacturer: HisenseRefrigerator Co., Ltd.

No.8, Hisense Road, Nancun Town, Pingdu City, Qingdao City, Shandong Province, P. R. China.

Изготовитель: ХайсенсРефриджирейтор Ко., Лтд.

Шоссе Хайсенс №8, Наньцунь, Пинду, г. Циндао, пров. Шаньдун, Китай.

Сделано в Китае.

Импортер в России / уполномоченное изготовителем лицо: ООО «Атлас».

690068, Россия, Приморский край, г. Владивосток, проспект 100-летия Владивостока, дом 155, корпус 3, офис 5.

Адрес электронной почты: atlas.llc@mail.dlogistix.com

Товар соответствует требованиям ТР ТС (ЕАЭС).

Спецификации, информация о продукте и его внешний вид могут быть изменены без предварительного уведомления пользователя в целях улучшения качества нашей продукции.

Фактический интерфейс устройства может отличаться от представленного в данном руководстве.



Товар изготовлен (мм.гггг.): _____ V.3

Примечания

Примерный вес сухого белья

Постельное белье

| Тип постельного белья | Примерный вес (грамм) |
|-----------------------|-----------------------|
| Наволочка | 180–220 |
| Полотенце | 220–600 |
| Простыня | 350–700 |
| Пододеяльник | 500–800 |

Одежда

| Тип одежды | Примерный вес (грамм) | | |
|------------------|-----------------------|----------|----------|
| | Мужская | Женская | Детская |
| Футболка | 230–300 | 80–150 | 40–80 |
| Блузка, рубашка | 130–180 | 100–300 | 50–120 |
| Костюм | 1300–2000 | 800–1000 | 650–800 |
| Брюки тканевые | 500–700 | 300–450 | 130–250 |
| Брюки джинсовые | 600–700 | 400–500 | 150–200 |
| Халат | 500–800 | 350–500 | 130–300 |
| Шорты | 200–350 | 150–350 | 70–150 |
| Свитер, ветровка | 800–1100 | 400–650 | 300–500 |
| Пуховик, куртка | 1300–1800 | 900–1300 | 500–1000 |

Значение пиктограмм, указанных на одежде

| Символ | Описание | Рекомендации |
|---|---|---|
|  | Обычная стирка. | |
|  | Стирка белья при температуре 95 °С. | Белое белье из хлопка или льна. Цветное белье, стойкое к высокой температуре. |
|  | Стирка белья при температуре 60 °С. | Тонкое хлопковое белье или одежда, изготовленная из полиэстера. |
|  | Стирка белья при температуре 40 °С. | Темное, цветное белье из хлопка, полиэстера и других синтетических тканей. |
|  | Стирка белья при температуре 30 °С. | Шерстяные изделия, пригодные для стирки в стиральной машине. |
|  | Ручная стирка. | Белье, не предназначенное для машинной стирки. |
|  | Стирка запрещена. | Используйте химическую чистку. |
|  | Отбеливание. | |
|  | Отбеливание моющими средствами, содержащими хлор. | |
|  | Не отбеливать. | |
|  | Глаженье. | |
|  | Глаженье при высокой температуре (макс. 200 °С). | Влажные хлопок, лен, текстильные изделия. |
|  | Глаженье при средней температуре (макс. 150 °С). | Слегка увлажненная ткань (хлопок, шелк, синтетические ткани). |
|  | Глаженье при низкой температуре (макс. 110 °С). | Различные синтетические ткани. |
|  | Не гладить. | |

Значение прочих пиктограмм, указанных на одежде

| Символ | Описание |
|---|---|
|  | Химическая и сухая чистка |
|  | Разрешены все возможные методы чистки |
|  | Чистка на основе перхлорэтилена |
|  | Чистка на основе специальных растворителей |
|  | Черта под символом указывает на необходимость подвергать изделие щадящей чистке |
|  | Не подвергать химчистке |
|  | Электросушка разрешена |
|  | Сушить при нормальной температуре |
|  | Сушить при низкой температуре (щадящая сушка) |
|  | Электросушка запрещена |
|  | Вертикальная сушка |
|  | Сушка на горизонтальной поверхности |
|  | Сушка без отжима |
|  | Отбеливание моющими средствами, не содержащими хлор |

Рекомендации по выведению пятен

| Вид пятна | Рекомендации по выведению |
|----------------------------|--|
| Малина, земляника. | Приготовьте смесь из чайной ложки уксуса и лимонного сока, окуните ткань в эту смесь и протрите пятно. |
| Черника, черная смородина. | Промойте пятно в холодной воде, затем подержите пару минут в лимонном соке. |
| Мороженое. | Часть ткани с пятном замочите в растворе из 1 чайной ложки буры и 1 чайной ложки воды, затем прополощите и стирайте обычным способом. |
| Кофе. | Приготовьте смесь из равных частей глицерина, нашатырного спирта и воды. Тщательно смочите этим составом пятно, оставьте на 5 часов, затем промойте водой. |
| Шоколад. | Налейте воду в емкость, добавьте соль из расчета 1 столовая ложка на 1 литр воды и застирайте в этой воде одежду с пятном. |
| Красное вино. | Пятно от красного вина посыпьте солью, затем жесткой щеткой соскребите насыщенную смесь вина с солью и промокните пятно чистой впитывающей тканью. Нанесите на пятно холодную воду (всегда работайте от краев пятна к его середине, чтобы оно не расплзлось). Промокните снова и чистите обычным способом. |
| Фрукты и сок. | Приготовьте раствор из 1 чайной ложки перекиси водорода на 1/2 стакана воды, протрите им пятно и промойте холодной водой. |
| Трава. | Осторожно протрите пятно техническим спиртом (нельзя использовать для ацетатных и триацетатных тканей!), затем прополощите и выстирайте. |
| Краска для волос. | Приготовьте раствор из перекиси водорода и нашатырного спирта и промокните пятно тканью. |
| Кровь. | Не замачивайте и не стирайте вещи с пятнами крови в горячей воде. Замочите пятно в холодной воде, затем застирайте хозяйственным мылом. |
| Йод. | Протрите пятно нашатырным спиртом. |
| Канцелярский клей. | Нанесите на вату жидкость для снятия лака (без ацетона) и протрите пятно. |
| Жевательная резинка. | Положите вещь в морозилку. Когда жевательная резинка застынет, аккуратно удалите ее с вещи. |

Гарантийный талон

SN/IMEI: _____

Дата постановки на гарантию: _____

Производитель гарантирует бесперебойную работу устройства в течение всего гарантийного срока, а также отсутствие дефектов в материалах и сборке. Гарантийный период исчисляется с момента приобретения изделия и распространяется только на новые продукты.

В гарантийное обслуживание входит бесплатный ремонт или замена элементов, вышедших из строя не по вине потребителя в течение гарантийного срока при условии эксплуатации изделия согласно руководству пользователя. Ремонт или замена элементов производится на территории уполномоченных сервисных центров.

Срок гарантии: 24 мес.

Срок гарантии на инверторный двигатель: 120 мес.

Срок эксплуатации: 120 мес.

Актуальный список сервисных центров по адресу:

<https://www.dns-shop.ru/service-center/>

Гарантийные обязательства и бесплатное сервисное обслуживание не распространяются на перечисленные ниже принадлежности, входящие в комплектность товара, если их замена не связана с разборкой изделия:

- Элементы питания (батарейки) для ПДУ (Пульт дистанционного управления).
- Соединительные кабели, антенны и переходники для них, наушники, микрофоны, устройства «HANDS-FREE»; носители информации различных типов, программное обеспечение (ПО) и драйверы, поставляемые в комплекте (включая, но не ограничиваясь ПО, предустановленным на накопитель на жестких магнитных дисках изделия), внешние устройства ввода-вывода и манипуляторы.
- Чехлы, сумки, ремни, шнуры для переноски, монтажные приспособления, инструменты, документацию, прилагаемую к изделию.
- Расходные материалы и детали, подвергающиеся естественному износу.



Производитель не несет гарантийных обязательств в следующих случаях:

- Истек Гарантийный срок.
- Если изделие, предназначенное для личных (бытовых, семейных) нужд, использовалось для осуществления предпринимательской деятельности, а также в иных целях, не соответствующих его прямому назначению.
- Производитель не несет ответственности за возможный материальный, моральный и иной вред, понесенный владельцем изделия и/или третьими лицами, вследствие нарушения требований руководства пользователя при использовании, несоблюдения рекомендаций по установке и обслуживанию изделия, правил подключения (короткие замыкания, возникшие также в результате воздействия несоответствующего сетевого напряжения, как на само изделие, так и на изделия, сопряженные с ним), хранении и транспортировки изделия.
- Все случаи механического повреждения: сколы, трещины, деформации, следы ударов, вмятины, замятия и др., полученные в процессе эксплуатации изделия.
- Имеются следы сторонней модификации, несанкционированного ремонта лицами, не уполномоченными для проведения таких работ. Если дефект вызван изменением конструкции или схемы изделия, подключением внешних устройств, не предусмотренных Производителем, использованием устройства, не имеющего сертификата соответствия согласно законодательству Российской Федерации.
- Если дефект изделия вызван действием непреодолимой силы (природных стихий, пожаров, наводнений, землетрясений, бытовых факторов и прочих ситуаций, не зависящих от Производителя), либо действиями третьих лиц, которые Производитель не мог предвидеть.
- Дефект вызван попаданием внутрь изделия посторонних предметов, инородных тел, веществ, жидкостей, насекомых или животных, воздействием агрессивных сред, высокой влажности, высоких температур, которые привели к полному или частичному выходу из строя изделия.
- Отсутствует или не соответствует идентификация изделия (серийный номер). Если повреждения (недостатки) вызваны воздействием вредоносного программного обеспечения; установкой, сменой или удалением паролей (кодов), приведшим к отсутствию доступа к программным ресурсам изделия, без возможности их сброса/восстановления, ввиду отсутствия предоставления данной услуги поставщиком ПО.
- Если дефекты работы вызваны несоответствием стандартам или техническим регламентам питающих, кабельных, телекоммуникационных сетей, мощности радиосигнала, в том числе из-за особенностей рельефа и других подобных внешних факторов, использования изделия на границе или вне зоны действия сети.
- Если повреждения вызваны использованием нестандартных (неоригинальных) и/или некачественных (поврежденных) расходных материалов, принадлежностей, запасных частей, элементов питания, носителей информации различных типов (включая CD, DVD диски, карты памяти, SIM-карты, картриджи).
- Если недостатки вызваны получением, установкой и использованием несовместимого контента (мелодии, графика, видео и другие файлы, приложения Java и подобные им программы).
- На ущерб, причиненный другому оборудованию, работающему в сопряжении с данным изделием.



