

Пайдалану бойынша нұсқаулық

Кір жуғыш машина
WM-F612MKHE/WBSI

DEXP

Қысқаша нұсқаулық



Кірді сұрыптаңыз (қосымша ақпарат алу үшін Бастапқы тексеру және киімдерді дайындау бөлімін қараңыз).

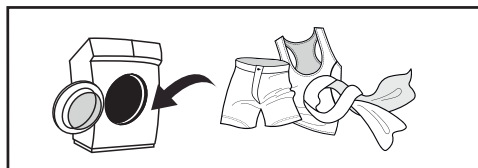

Есікті ашыңыз, кірді салыңыз және есікті жабыңыз.



Басқару панеліндегі тиісті түймені басу арқылы кір жуғыш машинаны қосыңыз.



Кір жуғыш затты қосыңыз (қосымша ақпаратты Жуғыш затты салу бөлімін қараңыз).

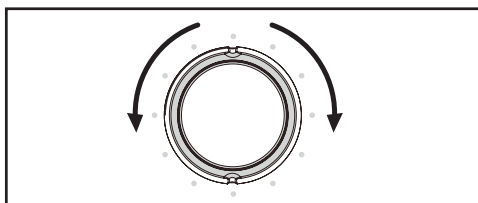

Жуу бағдарламасын таңдаңыз (толығырақ ақпаратты «Жуу режимдерінің кестесі» бөлімінен қараңыз).



Жуу циклын бастау үшін «Қосу/Өшіру» түймесін басыңыз.



Мазмұны

Қысқаша нұсқаулық	3
Құрылғы мақсаты	6
Сақтық шаралары	6
Электрмен жұмыс істегенде	6
Сумен жұмыс істегенде	7
Жалпы ережелер.....	7
Жинақталым.....	8
Құрылғы схемасы.....	9
Орнату.....	10
Кір жуғыш машинаны орауыштан шығару	10
Тасымалдау болттарын алып тастау	10
Орналасқан жері	11
Аяқтарды реттеу	12
Су құятын түтікшені қосу	13
Кәдімгі кранға қосылу	13
Бұрандалы қосылымы бар кранға қосылу	13
Құятын түтікті құрылғыға қосу.....	14
Су төгетін түтікшені қосу.....	15
Шлангты кронштейнмен бекіту	16
Кір жуғыш машинаны басқару.....	17
Бірінші қолданар алдында	17
Бастапқы тексеру және киімді жууға дайындық	17
Машинада жууға болмайтын киімдер.....	20
Балалардың киімдерін жуу.....	20
Оңай құлап кетуі мүмкін заттар.....	20
Жуғыш заттарды салу	21
Басқару панелі	23
Түймелердің сипаттамасы	24
Көрсеткіштердің мағынасы	26
Пайдаланушы нұсқаулығы	27
Жуу режимдерінің кестесі.....	29
Жұмыс режимдерінің сипаттамасы	31

Техникалық қызмет көрсету	32
Кір жуғыш машинаның корпусын тазалау және күту	32
Барабанның ішін тазалау.....	32
Есіктің тығыздағышын тазалау	33
Су беру шлангі	33
Жуғыш зат наусын және оның бөліктерін тазалау.....	33
Қақтан тазалау.....	33
Сорғы сүзгісін тазалау.....	34
Сүзгіні кір жуғыш машинада жуу.....	35
Төтенше есік ашу	36
Ықтимал проблемалар және олардың шешімі	37
Қате кодтары	38
Техникалық сипаттамалары	39
Энергия тиімділігі туралы ақпарат.....	40
Монтаждау, сақтау, тасымалдау (тасу), өткізу және кәдеге жарату ережелері мен шарттары	41
Қосымша ақпарат	42
Ескертпелер	43
Құрғақ кірдің шамамен салмағы	43
Киімде көрсетілген пиктограммалардың мағынасы	44
Дақтарды кетіруге арналған ұсыныстар.....	46

Құрметті сатып алушы!

Біздің өнімді таңдағаныңыз үшін алғыс айтамыз.

Біз Сізге сапалы, функционалды және жоғары талаптарға сәйкес әзірленген және жасалған өнімдер мен құрылғыларды ұсынуға қуаныштымыз. Пайдалануды бастамас бұрын, Сіздің қауіпсіздігіңізге қатысты маңызды ақпаратты, сондай-ақ өнімді дұрыс пайдалану және оған күтім жасау бойынша ұсыныстарды қамтитын осы нұсқаулықты мұқият оқып шығыңыз. Осы нұсқаулықтың сақталуына назар аударыңыз және оны өнімді одан әрі пайдалану кезінде анықтамалық материал ретінде пайдаланыңыз.

Құрылғы мақсаты

Стиральная машина предназначена для использования в домашнем хозяйстве для стирки текстильных изделий и верхней одежды, пригодной для машинной стирки в растворе моющего средства.

Сақтық шаралары

Электрмен жұмыс істегенде

- Қуат көзіне бірінші рет қосар алдында құрылғыны бөлме температурасында 2 сағатқа қалдырыңыз.
- Құрылғыны электр желісіне тек білікті адам қосуы керек.
- Қауіпті жағдайды болдырмау үшін зақымдалған қуат сымын өндіруші, оның қызмет көрсету өкілі немесе тиісті біліктілігі бар басқа адам ауыстыруы керек.
- Қауіпсіздігіңіз үшін қуат сымының ашасы екі полюсті, жерге қосылатын розеткаға қосылуы керек. Қуат розеткасының дұрыс және қауіпсіз жерге қосылғанын мұқият тексеріп, тексеріңіз.
- Кір жуғыш машинаны тек техникалық сипаттамада көрсетілген кернеуі бар желіге қосуға болады. Құрылғыны техникалық сипаттамаларда көрсетілгеннен төмен ток қуаты бар электр розеткасына қоспаңыз. Қуат көзі параметрлерін білмесеңіз, қызмет көрсету ұйымына хабарласыңыз.
- Қуат сымын тиісті қорғаныспен қамтамасыз етіңіз. Қуат сымы адамдарға немесе басқа заттарға тиіп кетпеуі немесе зақымдалмауы үшін мықтап бекітілуі керек. Қуат көзіне ерекше назар аударыңыз: розеткаға қол жеткізу еркін болуы керек, электр ашасын розеткаға оңай қосу керек.
- Розеткаға шамадан тыс жүктеме немесе сымды ұзартуға болмайды. Сымды ұзарту өртке немесе электр тогының соғуына әкелуі мүмкін. Қуат сымынан тартпаңыз.
- Ашаны немесе қуат сымын дымқыл қолмен ұстамаңыз.
- Таймері бар розетканы немесе құрылғыны қуаттандыру үшін қуатты қосу және өшіруді жүйелі түрде айналдыратын тізбекті пайдаланбаңыз.

Сумен жұмыс істегенде

- Құрылғыны сумен жабдықтауға және дренажға қосуды тек білікті маман жүзеге асыруы керек.
- Сумен қамтамасыз ету үзіліссіз болуы керек
- Жеткізілімге енгізілген жаңа шлангтарды пайдалану керек; ескі шлангтарды қайта пайдалануға болмайды.
- Есікті ашпас бұрын барабанда судың жоқтығына көз жеткізіңіз. Барабан ішінде су көрінетін болса, есікті ашпаңыз.
- Кір жуғыш машинадан ыстық суды ағызу кезінде күйіп қалмаңыз.
- Бір кіріс клапаны бар кір жуғыш машинаны суық су құбырына қосу керек. Екі кіріс клапаны бар кір жуғыш машинаны ыстық және суық су құбырларына қосуға болады.
- Судың кермектігі 5 °Ж-тан асса, су жұмсартқышты пайдалану керек. Судың кермектігін жергілікті су компаниясынан білуге болады.

Жалпы ережелер

- Кір жуғыш машина тек үй ішінде пайдалануға арналған.
- Корпустағы желдету саңылаулары кілемдермен немесе басқа жабындармен жабылмауы керек.
- Бұл құрылғы балалардың немесе физикалық, сенсорлық немесе ақыл-ой қабілеттері шектеулі адамдардың қауіпсіздігіне жауапты адамның қадағалауынсыз пайдалануына арналмаған. Балаларға құрылғымен ойнауға рұқсат бермеңіз.
- Жуу алдында киіміңіздің барлық қалталары бос екеніне көз жеткізіңіз.
- Тиындар, зергерлік бұйымдар, шегелер, болттар, тастар және т.б. сияқты өткір және қатты заттар кір жуғыш машинаға елеулі зақым келтіруі мүмкін.
- Құрылғы ұзақ уақыт бойы пайдаланылмаса, кір жуғыш машинаны розеткадан ажыратып, су беруді өшіріңіз.
- Жууды бастамас бұрын, балалар мен үй жануарларының ішке кірмегенін тексеріңіз.
- Өнімнің есігіне сүйенбеңіз, себебі ол жұмыс кезінде қатты қызып кетуі мүмкін. Жұмыс кезінде балалардың немесе үй жануарларының құрылғымен тікелей жанасуына жол бермеңіз.
- Кір жуғыш машинаны жуынатын бөлмеге немесе ылғалдылығы жоғары жерге, сондай-ақ жарылғыш немесе коррозиялық газдары бар жерлерге орнатпаңыз.
- Киімді бірінші рет жуу алдында машинаны киімді салмай, әрбір жұмыс режимінде бір цикл сынап көріңіз.
- Бұл кір жуғыш машина тек тұрмыста қолдануға және тек машинада жууға болатын тоқыма бұйымдарына арналған.
- Жанғыш, жарылғыш немесе улы тазалағыш заттарды қолданбаңыз.
- Тазартқыш ретінде бензинді, алкогольді және т.б. қолданбаңыз.
- Тек машинада жууға арналған жуғыш заттарды, әсіресе барабанды кір жуғыш машиналарда ғана пайдаланыңыз.
- Кілемдерді кір жуғыш машинада жууға болмайды.
- Жуу бағдарламасы аяқталғаннан кейін есікті ашпас бұрын 2 минут күтіңіз.
- Жуу аяқталғаннан кейін бірден суды және қуатты өшіруді ұмытпаңыз.

- Аяғыңызды құрылғының үстіне қоймаңыз немесе оған отырмаңыз.
- Есікті күшпен жаппаңыз. Есікті жабу қиын болса, кір жуғыштың ішінде тым көп киім бар-жоғын және оның барабан ішінде біркелкі бөлінгенін тексеріңіз.
- Құрылғыны өзіңіз бөлшектеуге немесе жөндеуге әрекеттенбеңіз: бұл кепілдік қызмет көрсету құқығынан айыруы мүмкін. Құрылғыда қандай да бір ақауларды тапсаңыз, уәкілетті қызмет көрсету орталығына хабарласыңыз.
- Бұл кір жуғыш машина кіріктірілген құрылғы ретінде жұмыс істеуге арналмаған.
- Бұл құрылғы коммерциялық пайдалануға арналмаған.

Назар аударыңыз!

- Кір жуғыш машинаны жылжитпас бұрын жұмыс кезінде түтіктер мен сүзгілерде жиналған суды төгіп тастаңыз.
- Кір жуғыш машинаны абайлап жылжытыңыз. Тасымалдау немесе қозғалыс кезінде кір жуғыш машинаның есігі жабық болуы керек.

Жинақталым

- Құрылғы.
- Бітеуіштер — 4 дана.
- Сомынды кілт.
- Суық су құятын түтік.
- Шланг кронштейні.
- Пайдалану бойынша нұсқаулық.

Құрылғы схемасы

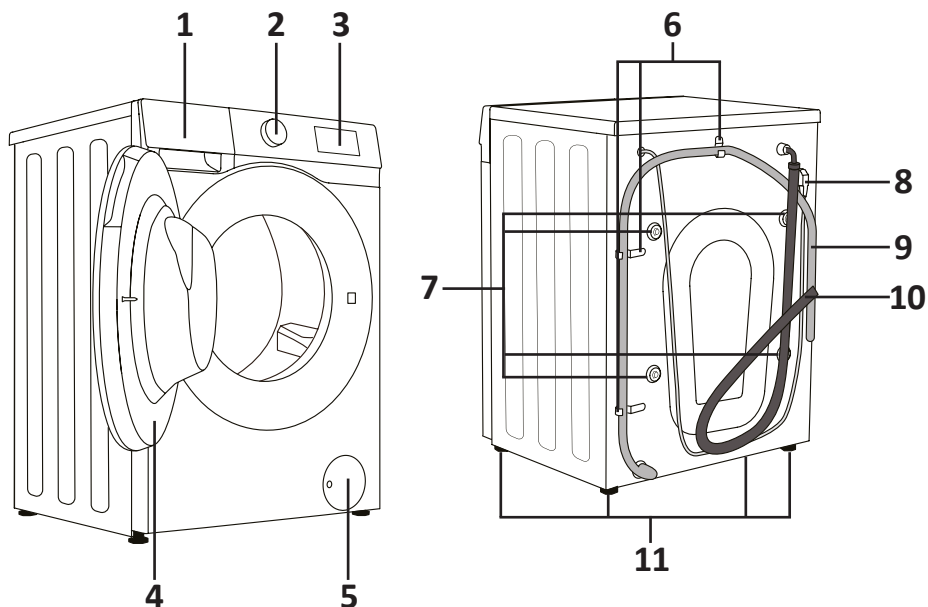

1. Жуғыш заттарға арналған бөлік.
2. Айналмалы бағдарламаны таңдау қосқышы.
3. Басқару панелі.
4. Есік.
5. Сорғы сүзгісінің қақпағы.
6. Түтік ұстағыштар.
7. Тасымалдау болттары.
8. Қуат кәбілі.
9. Су төгетін түтік.
10. Су құятын түтік.
11. Реттелетін аяқтар.

Орнату

Кір жуғыш машинаны орауыштан шығару

Құрылғыны қолданар алдында орауыштың барлық компоненттерін алып тастаңыз және тасымалдау кезінде оның зақымдалмағанын тексеріңіз. Сондай-ақ, барлық бөліктердің керек-жарақ сөмкесінде қамтылғанын тексеріңіз. Кір жуғыш машина тасымалдауға байланысты қандай да бір жолмен зақымдалса немесе қандай да бір керек-жарақтар жоқ болса, дереу сатушыға хабарласыңыз.

Назар аударыңыз!

- Бұл машинаның орауыш материалдары балалар үшін қауіпті болуы мүмкін, балаларды олардан алыс ұстаңыз.
- Орам материалдарын қолданыстағы заңнамаға сәйкес кәдеге жаратыңыз. Орам материалдарын басқа стандартты тұрмыстық қалдықтармен бірге тастамаңыз.

Тасымалдау болттарын алып тастау

Кір жуғыш машинаны қолданар алдында тасымалдау болттарын алып тастау керек. Ол үшін мына қадамдарды орындаңыз:

1. Жеткізу болттарын сағат тіліне қарсы бұрап, кілтпен бұрап алыңыз.
2. Барлық 4 тасымалдау болттарын өзіңізге қарай тартыңыз және оларды төлкелермен бірге құрылғы корпусынан алыңыз.
3. Төменгі оң жақ болттың жанында қуат сымының ұстағышы бар, оны да алып тастау керек.
4. Саңылауларды жеткізілімге кіретін тасымалдау тығындарымен жабыңыз.

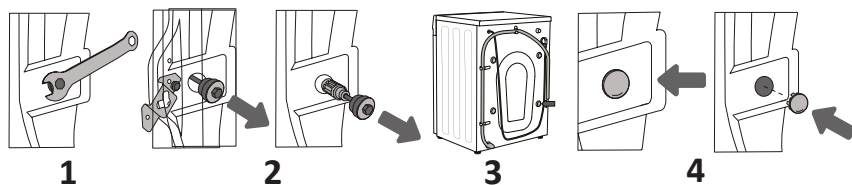

Назар аударыңыз!

- Кір жуғыш машинаны жылжитпас бұрын тасымалдау болттарын орнатыңыз. Тасымалдау болттарын қайта орнатуды тек білікті техник орындауы керек.
- Тасымалдау болттарын лақтырмаңыз, бірақ болашақта пайдалану үшін сақтап қойыңыз.

Орналасқан жері

Көлденең еден

Еденнің рұқсат етілген еңісі — 1°.

Электр розеткасы

Розетка кір жуғыш машинаның бүйір қабырғасынан 1 м алыс емес жерде орналасуы керек. Бірнеше электр құралдарын бір розеткаға бірден қоспаңыз.

Бос орын

- Бөлмені желдету керек.
- Кір жуғыш машинаны үстелдің астына орнату ұсынылмайды.
- Кір жуғыш машинаның барлық жағынан бос орынды қамтамасыз ету қажет (артқы жағында 50 см және оң жақта, сол жақта және жоғарғы жағында 25 см).
- Кір жуғыш машинада тұрмыстық заттарды сақтамаңыз. Бұл жабынды және басқару панелін зақымдауы мүмкін.
- Тікелей күн сәулесі түсетін жерлерде орнатудан аулақ болыңыз.
- Кір жуғыш машинаны кілем төселген еденге қоймаңыз.
- Орнату орны таза, құрғақ және тегіс болуы керек. Ағаштан, картоннан немесе ұқсас материалдардан жасалған стендтерді станок астына қою арқылы тегіс емес едендердің орнын толтыруға тыйым салынады.
- Кір жуғыш машина көтерілген жерге орнатылса, құлап кетпес үшін оны бекіту керек.
- Кір жуғыш машинаны көмір немесе газ жылыту жабдықтары сияқты жылу көздерінен алыс орнатыңыз. Кір жуғыш машинаны жылу көзінің жанына орнатудан аулақ болу мүмкін болмаса, олардың арасына алюминий фольгасы бар жағы жылу көзіне қаратылатын оқшаулағыш қалқа салыңыз.
- Кір жуғыш машинаның қуат сымында тұрмағанына көз жеткізіңіз.

Ағаш еденге орнату

- Ағаш едендер дірілге әсіресе сезімтал.
- Шамадан тыс дірілді болдырмау үшін әрбір аяқтың астына қалыңдығы кемінде 15 мм болатын дірілге қарсы төсемдерді қою ұсынылады. Тіректерді бұрандалармен кем дегенде екі еден тақтасына бекітіңіз.
- Мүмкін болса, еден ең қауіпсіз болатын бөлменің бұрышын таңдаңыз.

Назар аударыңыз!

Бұл құрылғы су кемелерінде (кемелерде, яхталарда және т.б.) немесе жылжымалы қондырғыларда (жылжымалы үйлер, ұшақтар және т.б.) пайдалануға арналмаған.

Аяқтарды реттеу

- Кір жуғыш машинаны тегістеу үшін қолдарыңызбен немесе кілтпен аяқтарды реттеңіз.
- Туралғаннан кейін, гайкаларды кілтпен мықтап қатайтыңыз.
- Кір жуғыш машинаны орнатқаннан кейін оның денесінің төрт бұрышының әрқайсысын дәйекті түрде басыңыз. Егер басқан кезде құрылғының тұрақсыз екені анықталса, сәйкес аяқты қайта реттеу керек.

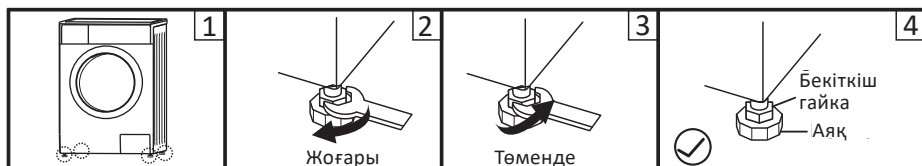

1. Бекіткіш гайканы кілтпен босатыңыз және аяқты еденге толық тигенше қолмен бұраңыз. Бір қолыңызбен аяқты басып, екінші қолыңызбен гайканы қатайтыңыз.
2. Осы қадамдардан кейін оның дұрыс тураланғанына көз жеткізу үшін машина корпусын төрт бұрышынан қайта басыңыз. Егер бұл әлі де болмаса, жоғарыдағы қадамдарды қайталаңыз.
3. Кір жуғыш машинаның корпусының жоғарғы жағына солға, оңға, алдыңғы және артқы жағындағы тегіс, цилиндрлік нысанды көлденеңінен қойыңыз. Ол тұрақты болып қалса, кір жуғыш машина дұрыс тегістелген. Егер ол домалап кетсе, кір жуғыш машина тегіс емес. Нысанның айналу бағыты қай жағын көтеру керектігін көрсетеді. Бұл машина тегіс болғанша сол жағындағы екі аяқты бұрап алу керек дегенді білдіреді. Құрылғы толығымен тегіс болғанша жоғарыдағы қадамдарды қайталаңыз.
4. Бекіткіш гайкаларды мықтап қатайтыңыз.

Назар аударыңыз!

Дұрыс емес туралау құрылғының дірілдеуіне, бөлменің айналасында сырғып кетуіне және жуу кезінде әдеттен тыс немесе қатты дыбыстардың шығуына әкелуі мүмкін.

Су құятын түтікшені қосу

Назар аударыңыз!

Құрылғыны сумен жабдықтауға тек білікті маман ғана қосуы керек.

- Пакетке кіретін жаңа түтіктерді пайдаланыңыз; ескі шлангтарды қайта пайдалануға болмайды. Түтіктің зақымдалмағанына көз жеткізіңіз.
- Сумен жабдықтау желісіндегі су қысымы $1-10 \text{ кг/см}^2$ ($0,1-1 \text{ МПа}$) аралығында екеніне көз жеткізіңіз. Бұл 1 минутта толығымен ашылған шүмектен шамамен 12 литр су ағып кетуі керек дегенді білдіреді. Егер қысым көрсетілген мәннен жоғары болса, су қысымын төмендеткіш орнату керек.
- Құрылғыны жаңа құбырларға қоспас бұрын (немесе сумен жабдықтау бірнеше сағат бойы өшірілген болса), құбырларда жиналуы мүмкін қоқысты кетіру үшін жеткілікті суды төгіңіз.

Кәдімгі кранға қосылу



1. Қысқыш гайканы және төрт болтты босатыңыз.
2. Адаптерді кранға қойып, қысқыш гайканы қатайтыңыз.
3. Бағыттауыш гильзаны басыңыз, кіріс түтігін қосылатын негізге салыңыз. Болттарды қатайтыңыз.
4. Қосылым аяқталды.

Бұрандалы қосылымы бар кранға қосылу

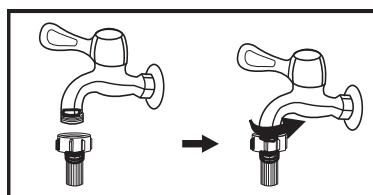

Бұрандалы кран

Адаптерді шүмекке бекітіңіз.



Кір жуғыш машинаға арналған арнайы шүмек

Су құятын түтікті қосыңыз.

Ескерту

Әдетте, кір жуғыш машинаны қосу үшін стандартты жалпы мақсаттағы су шүмегіне қосылу қолайлы. Егер кранның стандартты параметрлерден басқа параметрлері болса, онда кранды немесе кіріс түтігін ауыстыру қажет.

Құятын түтікті құрылғыға қосу

1. Шлангты құрылғыға қосыңыз.
2. Түтіктің екінші ұшын шүмекке қосыңыз («Кіріс түтікшені қосу» бөлімінде сипатталғандай).
3. Су беру шүмегін толығымен ашу арқылы шланг қосылымының тығыздығын тексеріңіз.
4. Түтіктің майыспағанын немесе қысылып қалмағанын тексеріңіз.

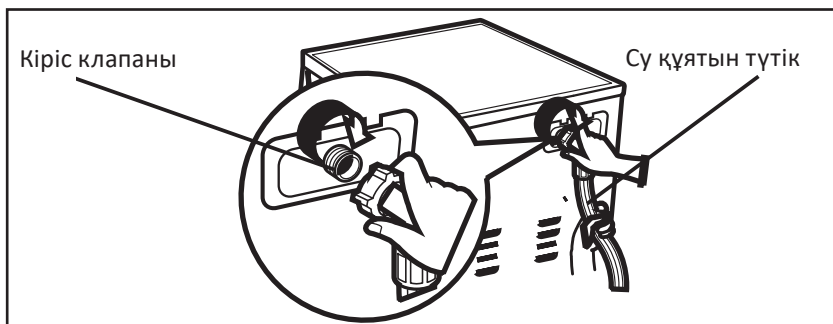

Назар аударыңыз!

Су жіберетін шлангты ұзартпаңыз.
Су көзі кір жуғыш машинадан алыс болса, ұзағырақ шлангты пайдаланыңыз.

Ескерту

Егер келіп түсетін суда көп мөлшерде қоспалар (құм, саз, тот және т.б.) болса, суды тазарту үшін арнайы сүзгілерді пайдалану ұсынылады. Қатты ластанған суды пайдалану құрылғының ішкі бөліктерінің тез тозуына әкеледі, сонымен қатар жуу сапасына әсер етеді. Сәйкес сүзгіні таңдау үшін мамандандырылған дүкендерге хабарласыңыз.

Су төгетін түтікшені қосу

Назар аударыңыз!

Құрылғыны дренаж жүйесіне қосуды тек білікті маман жүзеге асыруы керек.

- Суды тікелей кәрізге ағызу үшін, ағынды судың машинаға қайта сорылуын болдырмау үшін машинаның су төгетін шлангісі ағынды суды ағызу шынтағының (сифон) үстіне ішкі диаметрі кемінде 40 мм болатын кәріз құбырына орнатылады. Су төгетін түтік құбыры бар сифонға тікелей қосылуы мүмкін.
- Су төгетін түтік еден деңгейінен 600–1000 мм биіктікте орналасуы керек және оның ұшы суға батырылмауы керек.
 - Шлангты тым төмен қоссаңыз, су машинаға тартылмайды, бірақ бірден кәрізге ағып кете бастайды. Егер су ағызылса, жуу қате туралы хабармен үзіледі.
 - Шлангты тым жоғары қоссаңыз, кір жуғыш машинадан су ағып кетпейді, бұл да апаттарға әкеледі.
- Су төгетін түтік қажеттен ұзағырақ болса, артық түтікті кір жуғыш машинаға итермеңіз. Бұл шу деңгейін жоғарылатып, кір жуғыш машинаны зақымдауы мүмкін.
- Су төгетін түтікті машинаның артындағы ұстағыштарды пайдаланып бекітіңіз.

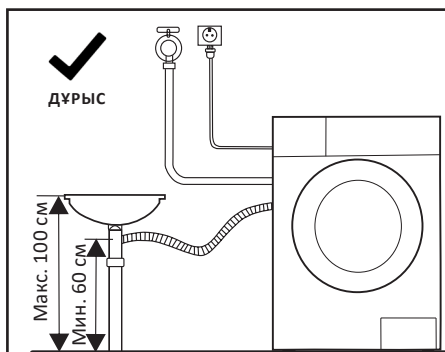
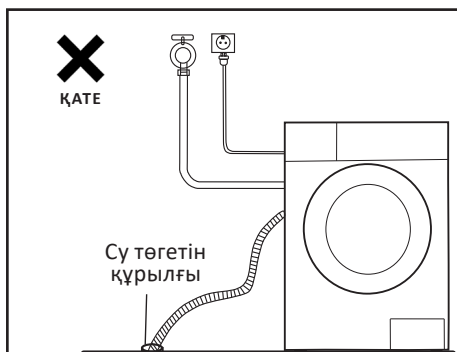

Назар аударыңыз!

- Су төгетін түтікшені бүгуге немесе созуға болмайды.
- Ықтимал су ағып кетпес үшін су төгетін түтікті дұрыс жалғаңыз.

Шлангты кронштейнмен бекіту

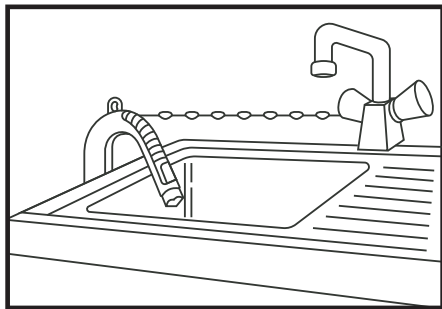

- Су төгетін түтікшені шынжырмен бекітіңіз.
- Шлангты мықтап бекіту ағып кетуді болдырмауға көмектеседі.

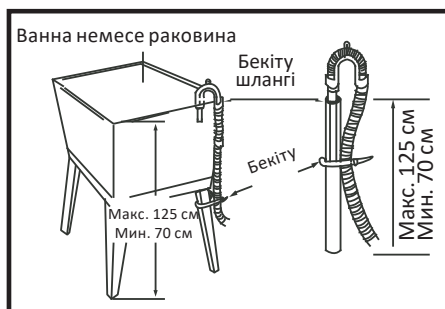

Су төгетін түтікті еденнен 125 см биіктікте орнатуға болмайды.

Кір жуғыш машинаны басқару

Бірінші қолданар алдында

1. Кір жуғыш машинаның электр желісінен ажыратылғанына көз жеткізіңіз; содан кейін есікті ашып, барабанды жұмсақ, дымқыл шүберекпен сүртіңіз.
2. Құрылғыны қуат көзіне қосыңыз, су беру шүмегін ашыңыз, «Қосу/өшіру» түймесін басып, «Барабанды тазалау» жуу бағдарламасын бастаңыз. Барабан бос, кірсіз болуы керек.

Назар аударыңыз!

- Өнімнің функционалды бөліктерінде қалдық су және/немесе жаңа кір жуғыш машинаның манжетінде дақтар болуы мүмкін. Бұл құбылыстар өндірушіде өнімнің тұтастығына жоғары сапалы тестілеумен байланысты.

Бастапқы тексеру және киімді жууға дайындық

- Киімді бірінші рет жуған кезде олардың түсі өзгермейтініне көз жеткізіңіз. Киімдердің бозарғанын тексеру үшін сұйық жуғыш затқа малынған ақ сүлгіні пайдалануға болады.
- Шарфтарды және басқа бояғыш киімдерді, әсіресе басқа заттармен араласқан жағдайда, жуу алдында бөлек жуыңыз.
- Жеңдердегі, жағалардағы және қалталардағы дақтарды машинада жуу алдында тамаша әсерге жету үшін оларды щеткамен және сұйық жуғыш затпен абайлап алып тастаңыз.
- Температураға сезімтал заттарды жапсырмадағы нұсқауларға сәйкес жуу керек. Әйтпесе, олардың түсі өзгеруі немесе өнім деформациялануы мүмкін.
- Ағартқыш сілтілі және киімді зақымдауы мүмкін, сондықтан оны мүмкіндігінше аз пайдаланыңыз.
- Ұнтақты жуғыш заттар киімде дақтар мен иістерді қалдыруы мүмкін, сондықтан киімді жуғаннан кейін жақсылап шаю керек.
- Жуғыш затты тым көп пайдалансаңыз немесе судың температурасы жеткіліксіз болса, жуғыш заттың қалдықтары кір жуғыш машинаның түтіктеріне немесе құрамдас бөліктеріне кептеліп, киіміңізге дақ қалдыруы мүмкін.
- Жуар алдында қатты дақтарға арнайы дақ кетіргішті жағыңыз.
- Жуу алдында киімді өлшеп, ластану дәрежесін, судың кермектігін және жуғыш заттарды өндірушілердің ұсыныстарын бағалау қажет.
- Жуу кезінде талшықтардың белгілі бір түрінен (мақта, синтетика, жұмсақ және жүн) жасалған бұйымдарды жуу үшін арнайы әзірленген және белгілі бір түстерге, жуу температурасына, ластану дәрежесіне және түріне арналған аз көбік беретін жуғыш заттарды немесе кір жуғыш ұнтақтарды пайдалану керек. материалдан. Жуғыш зат дұрыс пайдаланылмаса, жуғыш зат науасынан шамадан тыс көбік шығып, құрылғының жұмысында ақаулар тудыруы мүмкін.
- Жуғыш заттар мен кір қоспаларын балалардың қолы жетпейтін құрғақ және қауіпсіз жерде сақтаңыз.

- Жуу алдында киім қалталарын мұқият тексеріңіз, өйткені зергерлік бұйымдар немесе сақиналар сияқты қатты заттар кір жуғыш машинаны зақымдауы мүмкін.



- Кейбір киімдер кір машинаңызды зақымдауы мүмкін. Зипперлер мықтап бекітіліп, түймелер немесе ілгектер ішінен сыртқа бекітілуі керек. Бос жолақтар немесе жолақтар бір-біріне байланған болуы керек.

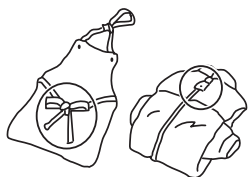

- Барабанда жуған кезде болат бұйымдарды жыртып алмау немесе кір жуғыш машинаны зақымдамау үшін найзағай немесе түймелері бар бюстгалтерлерді жастық қаптамасына бекіту ұсынылады.



- Киімді жуу алдында киім өндірушісі тиісті жапсырмаларда, жапсырмаларда және т.б. көрсетілген келесі сипаттамаларға сәйкес өнімдердің жіктелуіне назар аударыңыз:

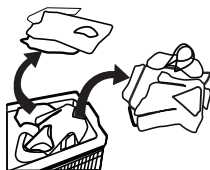

- **Өндіріс материалы:** мақта, аралас талшық, синтетикалық мата, жібек, жүн.
- **Түсі:** ақ түсті түсті элементтерден, әсіресе қою түстерден ажыратыңыз.
- **Өлшемі:** жуу тиімділігін арттыру үшін әртүрлі өлшемдегі заттарды бірге жууға болады.
- **Сезімталдығы:** жұмсақ заттарды бөлек жуу керек. Табиғи жүн мен жібектен жасалған жаңа өнімдер, соның ішінде перделер үшін жұмсақ жуу циклін таңдау керек. Барлық жаңа түсті заттарды бөлек жуу керек.

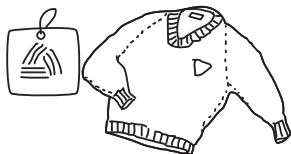

- Кір жуғыш машинаға қоймас бұрын заттарды сұрыптау керек. Егер перделерде ілгектер болса, оларды жуу алдында алып тастау керек.
- Ерекше нәзік жууды қажет ететін тоқыма бұйымдарын, мысалы, шілтерлі жиектерді, ұсақ заттарды (қалың шұлықтар, орамалдар, галстуктар және т.б.) арнайы торлы кір жууға арналған сөмкелерге салу керек.
- Үлкен өлшемді және салмақты жалғыз заттарды жуу кезінде (мысалы, вана сүлгілері, джинсы шалбарлар, курткалар және т.б.) ауырлық центрінің ығысуы орын алуы мүмкін және соның салдарынан машинаның жұмыс істеуі нәтижесінде дабыл қағуы мүмкін. қатты теңгерімсіздік. Сондықтан буындарды жууға, соның ішінде біркелкі айналдыру цикліне бір немесе бірнеше ұқсас заттарды қосу ұсынылады.
- Жуар алдында киімнен шаңды, кірді және үй жануарларының шаштарын кетіріңіз.
- Жуу алдында максималды жуу тиімділігіне қол жеткізу үшін ақ шұлықтар, жағалар және манжеттер сияқты оңай ластанған және түсі өзгерген заттарды қолмен шайыңыз.
- Арнайы кір жуу ұнтағын немесе сұйық жуғыш заттарды ғана пайдаланыңыз. Сабын пайдаланған кезде сабын қалдықтары киіміңіздің тігістеріне түсіп қалуы мүмкін.
- Жүктелген киімнің салмағы машинаның сипаттамаларына сәйкес келетініне көз жеткізіңіз, машинаны шамадан тыс жүктемеңіз, бұл жуу тиімділігіне теріс әсер етуі мүмкін.

Машинада жууға болмайтын киімдер

- Галстуктар, жилет және т.б. машинада жуған кезде жиырылуы мүмкін.
- Машинада жуған кезде бұрмалануы мүмкін қатпарлары немесе бедері бар киімдер.
- Толығымен немесе ішінара үлбірден жасалған киім.
- Әшекейлері бар киімдер.
- Өндірушінің жуу шарттарына қойылатын талаптарына сәйкес келмейтін заттарды жуудан аулақ болыңыз.
- Бензинмен, керосинмен, дизельдік отынмен, бояумен, еріткіштермен немесе спирттермен боялған киімді ешқашан жууға болмайды.
- Су өткізбейтін материалдардан жасалған заттарды кір жуғыш машинада жууға болмайды. Әйтпесе, құрылғы суға толып, шаю және кептіру кезінде судың шашырауы немесе шамадан тыс діріл тудыруы мүмкін, бұл заттарды (шаңғы костюмдері, пальтолар, қолшатырлар, көлік жамылғылары, шатырлар, ұйықтайтын қаптар, т.б.) зақымдауы мүмкін. су өткізбейтін өнімдерде жиналған суды толығымен төгу мүмкін емес және бір жерге жиналып, кір жуғыш машинаның өте теңгерімсіздігіне және дірілдеуіне немесе қозғалуына әкеледі.

Балалардың киімдерін жуу



Балаларға арналған заттар, соның ішінде сүлгілер мен жаялықтар бөлек жуылуы керек. Ересектерге арналған киіммен бірге жуған кезде олар балаларға зиянды микроорганизмдердің әсеріне ұшырауы мүмкін. Жуғыш зат қалдықтарын мұқият шаюды және тазалауды қамтамасыз ету үшін балалар киімін шаю уақытын көбейту керек.

Оңай құлап кетуі мүмкін заттар

Оңай төселетін заттарды (мысалы, төмен) жуу алдында сыртқа айналдыру керек. Мұндай заттарды бөлек жуған дұрыс, өйткені олар басқа заттарды бүлдіріп, өзін нашарлатуы мүмкін. Дәл сол себепті қара және түсті мақтадан жасалған бұйымдарды бөлек жуған дұрыс.

Жуғыш заттарды салу

Жуғыш зат науасында 3 бөлік бар (А немесе Б суреті):

- бөлім  алдын ала жууға арналған жуғыш заттарға арналған;
- бөлім  негізгі жуғыш зат, дақ кетіргіш немесе су жұмсартқыш үшін арналған.
- бөлім  ауаны кондиционерлеуге арналған.

Жуғыш заттарды салу үшін:

1. Науаны тартып шығарыңыз.
2. Қажет болса, I бөлімін алдын ала жууға арналған жуғыш затпен толтырыңыз.
3. II бөлімді жуғыш затпен толтырыңыз.
4. Қажет болса,  бөлікке мата жұмсартқыш қосыңыз.

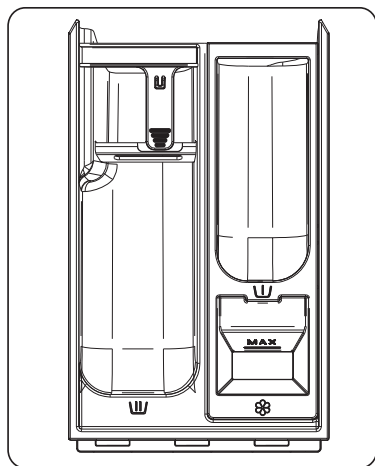

Сур. А

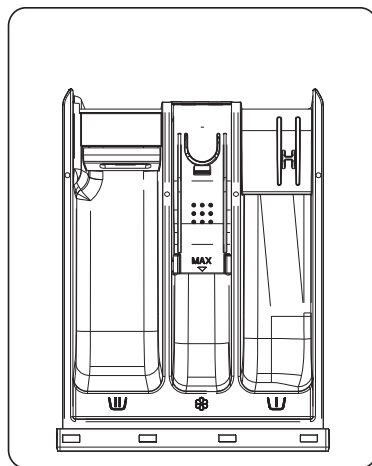

Сур. Б

Ескерту:

- Жуу циклын бастамас бұрын ұнтақ жуғыш затты қосыңыз. Егер оны ертерек қоссаңыз, жуғыш зат бөлігінің толық құрғақ екеніне көз жеткізіңіз, әйтпесе жуғыш зат жуу процесі басталмай тұрып жиналып қалуы мүмкін. Кептеліп қалмас үшін бөліктен қатайған кесектерді алып тастауды ұмытпаңыз.
- Қалың сұйық жуғыш заттарды пайдаланған кезде бөлімшенің су төгетін тесігі бітеліп қалмас үшін оларды сүмен сұйылтқан жөн.
- Сұйық жуғыш заттар алдын ала жуу циклі жоқ бағдарламаларға арналған.

Жуғыш заттарды таңдау

- Тек машинада жууға болатын жуғыш заттарды пайдаланыңыз және өндірушінің ұсыныстары мен ескертулерін орындаңыз. Өндіруші ағартқышты және басқа тазалағыш заттарды дұрыс пайдаланбау нәтижесінде тығыздағыштар мен пластик бөлшектердің зақымдалуына немесе түсінің өзгеруіне жауапты емес. Кір жуғыш машинаны зақымдауы мүмкін еріткіштерді немесе тазалағыш заттарды қолданбаңыз.
- Көбіктенбейтін және алдыңғы жүктеу құрылғыларына арналған жуғыш заттарды таңдаңыз.
- Жуғыш затты таңдау кірдің түріне, ластану дәрежесіне, кірдің түсіне және жуу температурасына байланысты.
- Заманауи фосфатсыз жуғыш заттарды пайдаланған кезде қара кірде ақ дақ (дақтар және т.б.) пайда болуы мүмкін. Бұл жағдайда жолақтарды щеткамен алып тастап, сұйық жуғыш затты қолданыңыз.

Жуғыш заттың мөлшері

Жуғыш зат қаптамасындағы дозалау нұсқауларын орындаңыз. Жуғыш заттың мөлшері мыналарға байланысты:

- ластану дәрежесі мен түрі;
- жуу көлемі:
 - толық жүкті салған кезде, жуғыш заттың қаптамасындағы өндірушінің нұсқауларын орындаңыз;
 - жартылай жүктеме кезінде: толық жүктеме кезінде пайдаланылған сома-ның 3/4 бөлігі;
 - ең аз жүктеме (шамамен 1 кг): толық жүктеме үшін пайдаланылатын мөлшердің 1/2 бөлігі;
- аймағыңыздағы судың кермектігі. Жұмсақ су қатты суға қарағанда жуғыш затты аз қажет етеді.

Назар аударыңыз!

- Жуғыш заттың шамадан тыс мөлшері шамадан тыс көбіктену тудыруы мүмкін, бұл жуу тиімділігін төмендетеді. Шамадан тыс көбік пайда болса, кір жуғыш машина айналмауы мүмкін.
- Жуғыш затты жеткілікті пайдаланбау уақыт өте келе кірдің сұр түске боялып, барабанда, жылытқышта және түтіктерде әк шөгінділерінің пайда болуына себеп болуы мүмкін.
- Кондиционер бөлігін көрсетілген максималды деңгейден жоғары толтырмаңыз. Әйтпесе, кондиционер кірге тым ерте қосылады, бұл жуу нәтижесіне кері әсер етеді.

Басқару панелі

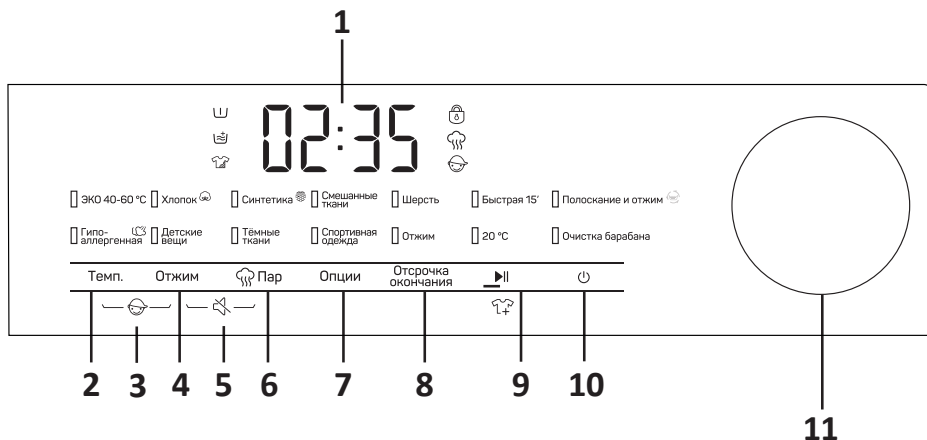

1. Дисплей.
2. «Температура» түймесі.
3. «Блокировка от детей» (Балалардан қорғау) функциясы.
4. «Отжим» (Айналдыру) түймесі.
5. «Без звука» (Дыбыссыз) функциясы.
6. «Пар» (Бу) түймесі.
7. «Опции» (Опциялар) түймесі.
8. «Отсрочка окончания» (Аяқтауды кейінге қалдыру) түймесі.
9. «Старт/Пауза» (Бастау/Кідірту) түймесі.
10. «Вкл/Выкл» (Қосу/өшіру) түймесі.
11. Айналмалы бағдарламаны таңдау қосқышы.

Түймелердің сипаттамасы

«Вкл/Выкл» түймесі

- Құрылғыны қосу/өшіру үшін түймені басыңыз.
- Жуу басталғаннан кейін орнатылған функциялар мен параметрлерді өзгерту мүмкін емес. Құрылғыны өшіру үшін түймені басып тұрыңыз, содан кейін ағымдағы параметрлерді қалпына келтіру үшін оны қайта қосыңыз.

«Старт/Пауза» түймесі

Жууды бастау/тоқтату/жалғастыру үшін түймені басыңыз.



«Температура» түймесі

Әрбір бағдарламаның алдын ала орнатылған температурасы бар, оны осы түймені басу арқылы өзгертуге болады.

«Отжим» түймесі

- Тиісті айналдыру жылдамдығын таңдау үшін түймені басыңыз.
- Әдепкі айналдыру жылдамдығы максимумға орнатылған.
- Айналдыру жылдамдығын «0» мәніне орнатқанда, бағдарламаның соңғы айналдыруы тоқтатылады және құрылғы бағдарлама аяқталмай тұрып суды тегіп тастайды.

«Пар» түймесі

- «Пар» функциясын қосу үшін түймені басыңыз,  индикатор жанады.
- Болдырмау үшін екі рет басыңыз,  индикатор сөнеді.
- «Жуу режимдерінің кестесі» бөлімі «Пар» функциясының қай бағдарламалар үшін қолжетімді екенін көрсетеді. «Гипоаллергенная» және «Детские вещи» бағдарламалары әдепкі бойынша бұл функциямен жабдықталған және оны өшіру мүмкін емес.

«Опции» түймесі

Күту режимінде ағымдағы бағдарлама үшін қосымша опцияны таңдау үшін түймені басыңыз: алдын ала жуу, қосымша шаю, қарқынды жуу. Сіз тек бір опцияны таңдай аласыз.

- **Дополнительное полоскание**
Бағдарлама шаю процесін қайталайды: бұл кірден кез келген жуғыш зат қалдықтарын мұқият кетіруге мүмкіндік береді.
- **Интенсивная стирка**
Жуу тиімділігін арттыруға мүмкіндік береді. Жуу циклінің ұзақтығы артады.
- **Предварительная стирка**
Бұл опцияны таңдасаңыз, жуғыш затты  бөліміне қосыңыз. Бұл опция дақтарды тиімдірек кетіру үшін негізгі жууға дейін қосымша жууды жүзеге асыруға мүмкіндік береді. Оны қатты ластанған киімге қолданыңыз.

«Отсрочка окончания» түймесі

- Қажетті аяқтау уақытын орнатып, жууды өзіңізге қолайлы уақытта жоспарлау үшін түймені басыңыз. Жуу басталу уақытын сіздің параметрлеріңізге сәйкес құрылғы анықтайды.
- Түйме тек күту режимінде жұмыс істейді. Түймені басқан сайын жуудың аяқталу уақыты 1 сағатқа артады. Максималды уақыт диапазоны — 24 сағат.
- Бұл функция таңдалғанда, дисплейде кешіктіру уақыты көрсетіледі. Бағдарлама жұмыс істеп тұрған кезде ол жыпылықтайды.
- Егер кешіктіріп аяқтау функциясы бағдарламаны бастамас бұрын таңдалған болса, оны кез келген басқа түймені басу арқылы тоқтатуға болады.

Айналмалы бағдарлама таңдағышы

Сәйкес жуу бағдарламасын таңдау үшін пайдаланылады.

«Блокировка от детей» функциясы

- Құлыпты қосу/өшіру үшін «Температура» және «Отжим» түймелерін бір уақытта 2 секунд басыңыз.
- Балалардан қорғау құлпы орнатылған кезде қуат түймесі мен айналмалы басқарудан басқа барлық функция түймелері құлыпталады.
- Жуу бағдарламасының соңында құлып автоматты түрде босатылады.
- Құрылғыны қолмен қайта іске қосу құлыпты қалпына келтіреді. Қателер орын алса немесе қуат үзілсе, құлып та босатылады.

«Без звука» функциясы

- Бұл функция барлық дыбыстық сигналдарды өшіруге мүмкіндік береді.
- Күту, кідірту немесе жұмыс режимінде «Отжим» + «Пар» түймелерін 2 секунд басыңыз, дисплейде «bEEP On» көрсетіледі. Қателерден басқа барлық дыбыстық сигналдар өшіріледі.
- Дыбыстық сигналдарды қосу үшін «Отжим» + «Пар» түймелерін қайта басыңыз, дисплейде «bEEP OFF» көрсетіледі.



Көрсеткіштердің мағынасы

Индикаторлар	Мағынасы
	Алдын ала жуу
	Қосымша шаю
	Қарқынды жуу
	Есік құлпы
	Бу
	Балалар құлпы
	Дыбыссыз режим
	Бағдарламаны іске қосқаннан кейін заттарды қосу

Пайдаланушы нұсқаулығы

1. Құрылғыны қуат көзіне қосыңыз, су беру шүмегін ашыңыз.
2. Қуат түймесін басу арқылы құрылғыны қосыңыз.
3. Есікті ашыңыз, баранның бос екеніне көз жеткізіңіз және кірді салыңыз.
4. Есікті жап. Сырт еткен дыбысты естісеңіз, есік дұрыс жабылған. Есік дұрыс жабылмаса, жуу басталмайды.
Назар аударыңыз: жуу кезінде есікті ашуға тырыспаңыз!
5. Режим таңдау тетігі арқылы жуу бағдарламасын таңдаңыз.
6. Қосымша функцияларды таңдап, жуғыш зат пен жұмсартқышты тиісті бөліктерге қосып, Бастау/Үзіліс түймесін басыңыз.
7. Жуу аяқталған кезде дыбыстық сигнал естіледі және дисплейде «End» пайда болады. Құрылғы 2 минут әрекетсіздіктен кейін автоматты түрде өшеді.
8. Есікті ашып, кірді алыңыз. Су беру шүмегін жауып, құрылғыны розеткадан ажыратыңыз.

Ескерту:

- Жуу басталғанда дисплейде «---» пайда болады: бұл кірдің өлшеніп жатқанын білдіреді. Бағдарламаның ұзақтығы кірдің салмағына байланысты болады және  дисплейде көрсетіледі.
- Бағдарлама басталғаннан кейін дисплейде  индикатор жанады. Бағдарлама аяқталғаннан кейін ол жоғалады.
- Егер жуу кезінде сіз «Бастау/Үзіліс» түймесін бассаңыз және есікті ашудың барлық шарттары орындалса, индикатор да жоғалады.
- Егер индикатор  жыпылықтаса, есік құлыптаулы: оны ашуға тырыспаңыз.

Қосымша функцияларды таңдау



- Жуу бағдарламаларында өзгертуге болатын негізгі параметрлер бар. Бағдарламаны күту режимінде бастамас бұрын тиісті түймені басу арқылы параметрлерді реттеңіз.
- Жуу басталғаннан кейін балалар құлпын орнатуға немесе алып тастауға және дыбыс сигналын қосуға/өшіруге болады, бірақ басқа параметрлерді өзгерте алмайсыз.
- Кейбір бағдарламалар үшін барлық функциялар қол жетімді емес («Режим кестесі» бөлімін қараңыз). Қолжетімсіз функцияны таңдауға әрекеттенсеңіз, дыбыстық сигнал шығады, функция түймесі жыпылықтайды және сәйкес индикатор жанбайды.

Бағдарламаны өзгерту

1. Бағдарламаны тоқтату және тоқтату үшін Қосу/Өшіру түймесін 2 секунд басыңыз.
2. Коммутаторды пайдаланып басқа бағдарламаны таңдаңыз. Қажет болса, қосымша мүмкіндіктерді таңдаңыз.
3. Жуғыш затты қоспай, Бастау/Үзіліс түймесін басыңыз.

Бағдарламаны іске қосқаннан кейін заттарды қосу

Бағдарламаны іске қосқаннан кейін заттарды қосу немесе жою қажет болса, Бастау/Үзіліс» түймесін басыңыз.

1. Бастапқыда дисплейде қалған уақыт пен  индикатор жыпылықтайды. Көрсеткіш  сөнгеннен кейін кірді қосу (немесе алу) үшін есікті ашуға болады. Есік құлпын ашпаса, оны ашуға мәжбүрlemeңіз.
2. Кірді қосқаннан кейін есікті жауып, Бастау/Кідірту түймесін басыңыз. Жуу бағдарламасы үзілген жерден жалғасады, бірақ Айналдыру бағдарламасы кідірілген болса, ол қайтадан басталады.



















Назар аударыңыз!

Жуу кезінде тым көп кірді қоссаңыз, бұл жуу нәтижесіне нашар әсер етуі мүмкін, себебі бағдарламаның басында құрылғы азырақ мөлшердегі кір үшін су көлемін есептеген. Судың жеткіліксіздігі кірді зақымдауы және жуу уақытын арттыруы мүмкін.

Электр қуатының бұзылуы

Электр қуаты өшіп қалған жағдайда, жуу бағдарламасы үзіледі. Қуат қалпына келтірілгенде, бағдарлама үзілген жерден жалғасады.

Жуу режимінің кестесі

Бағдарлама	Темп.	Макс. жүктеме (кг)	Жұғыш зат			Қосымша функциялар						Макс. айналымдар саны (айн/мин)		
						Отсрочка оконч.	Предв. стирка	Доп. полоск.	Интенсив.	Пар	Отжим		Темп.	
Хлопок	---	6				*	*	*	*	*	*	*	1200	
	20 °C		+	*	*	*	*	*	*	*	*	*		
	30 °C		+	*	*	*	*	*	*	*	*	*		*
	40 °C		+	*	*	*	*	*	*	*	*	*		*
	60 °C		+	*	*	*	*	*	*	*	*	*		*
Гипоаллергенная ЭКО 40—60	60 °C	2	+	*	*	*	*	*	*	*	*	*	1200	
	40—60 °C	6	+	*	*	—	—	—	—	—	—	—	1200	
Шерсть	---	2				*	*	*	*	*	*	*	600	
	20 °C		—	*	*	*	*	*	*	*	*	*		
	30 °C		—	*	*	*	*	*	*	*	*	*		
Детские вещи	40 °C	2				*	*	*	*	*	*	*	1200	
	60 °C		+	*	*	*	*	*	*	*	*	*		
	90 °C		+	*	*	*	*	*	*	*	*	*		
Темные ткани	---	3				*	*	*	*	*	*	*	1000	
	20 °C		+	*	*	*	*	*	*	*	*	*		
	30 °C		+	*	*	*	*	*	*	*	*	*		
	40 °C		+	*	*	*	*	*	*	*	*	*		
Быстрая 15'	---	1				*	*	*	*	*	*	*	800	
	20 °C		—	*	*	*	*	*	*	*	*	*		
	30 °C		—	*	*	*	*	*	*	*	*	*		
	40 °C													

Бағдарлама	Темп.	Макс. жүктеме (кг)	Жуғыш зат			Қосымша функциялар							Макс. айналдырғыш саны (айн/мин)
						Отсрочка оконч.	Пред-стирка	Доп. полоск.	Интенсив.	Пар	Отжим	Темп.	
Смешанные ткани	--	3				*	*	*	*	—	*	*	1200
	20 °C		+	*	*	*	*	*	*	*	*	*	
	30 °C		+	*	*	*	*	*	*	*	*	*	
	40 °C		+	*	*	*	*	*	*	*	*	*	
Спортивная одежда	--	2				*	*	*	*	—	*	*	1000
	20 °C		+	*	*	*	*	*	*	*	*	*	
	30 °C		+	*	*	*	*	*	*	*	*	*	
	40 °C		+	*	*	*	*	*	*	*	*	*	
Синтетика	--	3				*	*	*	*	—	*	*	1200
	20 °C		+	*	*	*	*	*	*	*	*	*	
	30 °C		+	*	*	*	*	*	*	*	*	*	
	40 °C		+	*	*	*	*	*	*	*	*	*	
20 °C	60 °C	6				*	*	*	*	—	*	*	1200
	20 °C		+	*	*	*	*	*	*	*	*	*	
Очистка барабана	90 °C	—				*	*	*	*	—	—	—	800
	—	—				*	*	*	*	—	—	—	1200
Полоскание и отжим	—	6				*	*	*	*	—	—	—	1200
	—	6				*	*	*	*	—	—	—	1200

«*»: міндетті емес.

«—»: таңдау мүмкін емес.

«+»: міндетті.

«--»: суық су.

«О»: функцияны өшіру мүмкін емес.

Жұмыс режимдерінің сипаттамасы

ЭКО 40–60

Орташа ластанған мақта бұйымдарын жуу.

Хлопок

Қатты және орташа ластанған мақта және зығыр бұйымдарды жуу. Қатты ластанған заттар үшін «Предварительная стирка» опциясын таңдаңыз.

Синтетика

Орташа ластанған синтетикалық маталарды жуу.

Смешанные ткани

Орташа ластанған мақта және синтетикалық маталарды жуу.

Шерсть

Машинада жууға болатын жүннен жасалған бұйымдарды жуу (жапсырмаларды қараңыз).

Быстрая 15'

Аздап ластанған мақта мен аралас маталарды немесе жаңа заттарды жуу. Қосымша опцияларды таңдау жуу уақытын арттырады.

Полоскание и отжим

Әдепкі бағдарлама 2 шаю циклінен және 1 айналдыру циклінен тұрады.

Гипоаллергенная (+ обработка паром)

Аллергияға бейім адамдарға арналған киімдерді жуу. Жоғары температураға төзімді маталар үшін қолайлы, бу функциясын пайдаланып тозаң, кенелер және паразиттер сияқты аллергендерді жояды.

Детские вещи (+ обработка паром)

Балалардың киімдерін жуу. Бу функциясын пайдаланып киімді зарарсыздандырыңыз және зарарсыздандырыңыз.

Темные ткани

Қара түсті заттарды жуу.

Спортивная одежда

Микрофибрадан жасалған спорттық киімдер мен үй киімдерін жуу.

Отжим

Бөлек айналдыру бағдарламасы. Айналдыру уақыты мен жылдамдығын қолмен таңдаңыз.

20 °C

Аз ластанған мақтадан жасалған бұйымдарды жуу. Энергияны үнемдеу режимі.

Очистка барабана

Машинада көбеюі мүмкін кірді, жуғыш зат қалдықтарын және бактерияларды кетіруге арналған бағдарлама, әсіресе төмен температурада тұрақты жуу кезінде. Бағдарламаны кемінде айына бір рет іске қосыңыз. Бағдарлама басталған кезде барабан бос болуы керек.

Техникалық қызмет көрсету

Назар аударыңыз!

- Техникалық қызмет көрсетуді бастамас бұрын, қуат сымын розеткадан ажыратыңыз немесе қуат көзін өшіріп, су беру шүмегін жабыңыз.
- Кір жуғыш машинаға зақым келтірмеу және улы және/немесе жарылғыш газдар шығару үшін еріткіштерді қолданбаңыз.
- Кір жуғыш машинаны жуу үшін суды пайдаланбаңыз.
- Кір жуғыш машинаны тазалаған кезде құрамында антисептикалық хлороксиленол (PCMX) бар тазалау құралдарын пайдаланбаңыз.

Кір жуғыш машинаның корпусын тазалау және күту

Кір жуғыш машинаға дұрыс күтім жасау оның қызмет ету мерзімін ұзартуы мүмкін. Бетті сұйылтылған, абразивті емес, бейтарап тазалағыштар арқылы тазалау керек. Әр қолданғаннан кейін құрылғы корпусын жұмсақ, таза шүберекпен сүртіңіз. Қатты дақтарды шүберекпен және сабынды сумен тазалаңыз. Корпусты тазалау кезінде өткір заттарды пайдаланбаңыз.

Назар аударыңыз!

Құмырсқа қышқылын және оның ерітінділерін немесе аналогтарын қолдануға тыйым салынады.

Барабанның ішін тазалау

Барабанның ішкі бетіндегі металл заттардан қалған тотты (мысалы, жуу кезіндегі киім) құрамында хлор қосылыстары жоқ тазалау құралдарымен дереу жою керек. Металл щеткаларды қолданбаңыз.

Есіктің тығыздағышын тазалау

1. Әйнекті сүртіп, әр жуудан кейін түк пен дақтарды кетіру үшін жабыңыз.
2. Әрбір жуудан кейін есік тығыздағышынан тиындарды, түймелерді және басқа да ұсақ заттарды алып тастаңыз.

Су беру шлангі

Су құятын түтіктің зақымдалуын жүйелі түрде тексеріп отырыңыз, қажет болса, оны сол үлгідегі жаңа түтікпен ауыстырыңыз.

Жұғыш зат науасын және оның бөліктерін тазалау

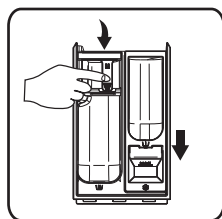

Сур. В

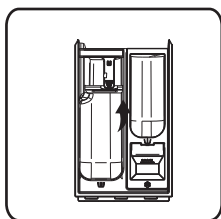

Сур. Г

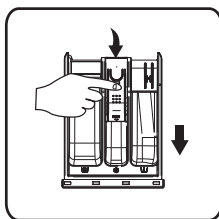

Сур. Д

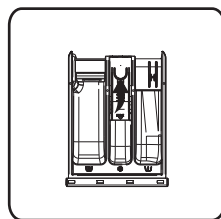

Сур. Е

1. Кюветаны басу арқылы науаны алыңыз (В немесе Г суреті).
2. Кюветаны бөліктен алыңыз ☼ (Д немесе Е суреті) және сумен шайыңыз. Содан кейін науаны шайыңыз.
3. Науаны және кюветаны құрғатып сүртіңіз.
4. Кюветаны ☼ бөліміне қайта салыңыз, науаны ауыстырыңыз және оны бастапқы орнына қайтарыңыз.

Қақтан тазалау

- Тек коррозияға қарсы құрамы бар қақтан тазарту құралдарын пайдаланыңыз.
- Өндірушінің пайдалану нұсқауларын орындаңыз.
- Қақтан тазалау процесін бірнеше шаю циклдарымен аяқтаңыз немесе «Очистка барабана» бағдарламасын іске қосыңыз.

Сорғы сүзгісін тазалау

Назар аударыңыз!

- Сорғы сүзгісін тазалау алдында құрылғыны қуат көзінен ажыратып, су беру шүмегін жабыңыз.
- Құрылғы жұмыс істеп тұрған кезде сорғының ішінде ыстық су болуы мүмкін. Шаю циклі кезінде тығындарды ешқашан шешпеңіз. Құрылғының жұмысын аяқтағанына көз жеткізіңіз және судың суығанын күтіңіз.

- Су төгетін сорғы сүзгісі кір жуатын заттардан мата қалдықтары мен ұсақ бөгде заттарды сүзе алады.
- Кір жуғыш машинаның дұрыс жұмыс істеуін қамтамасыз ету үшін сүзгіні 3 ай сайын тазалаңыз.
- Егер машина суды ағызбаса, сорғыны тексеру керек
- және/немесе айналдыру; сондай-ақ кір жуғыш машина сорғыны бітеп тастайтын бөгде заттардың салдарынан суды төгу кезінде әдеттен тыс шуыл шықса.
- Тазалау кезінде аздап су төгілуі мүмкін. Сондықтан еденге сіңіргіш матаны төсеу ұсынылады.

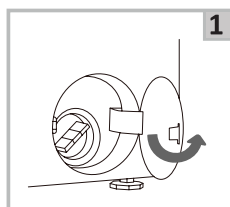

Сүзгі қақпағын алыңыз.

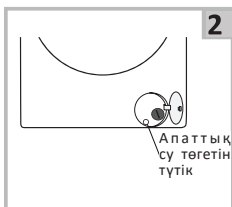

Апаттық су төгетін түтіктің тығынын 90° бұрап, шлангты тартып шығарыңыз. Штепсельді алып тастаңыз.

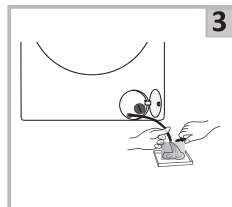

Шланг арқылы барлық суды төгіп тастаңыз, содан кейін оны орнына қайтарыңыз.

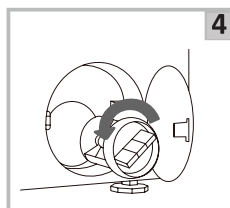

Сүзгіні сағат тіліне қарсы бұрап бұрап алыңыз.

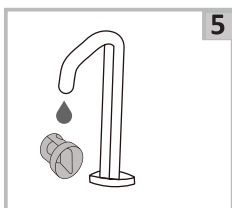

Сүзгіні бөгде заттардан тазалаңыз.

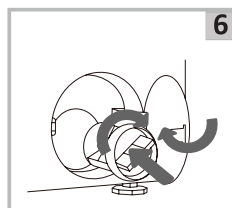

Сүзгіні орнына қойып, қақпақты жабыңыз.

Назар аударыңыз!

Тазалауды аяқтағаннан кейін, апаттық су төгетін түтік орнына салынғанын және барлық тығындардың тесіктерге мықтап кіретінін тексеріңіз.

Сүзгіні кір жуғыш машинада жуу

1. Кранды жабыңыз, су жіберетін шлангты шүмектен ажыратыңыз.
2. Су құятын түтіктегі сүзгіні тазалап, су жіберетін түтікті шүмекке бұраңыз.
3. Кір жуғыш машинадан су жіберетін шлангты ажыратыңыз.
4. Сүзгіні тістеуік арқылы шайба қосылымынан алыңыз және оны тазалаңыз.
5. Сүзгіні қайта орнатыңыз және су жіберетін түтікке бұраңыз.
6. Кранды ашып, барлық қосылымдардың ағып кетуін тексеріңіз.

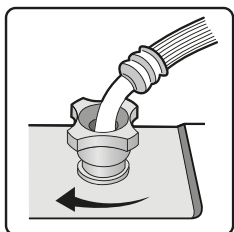
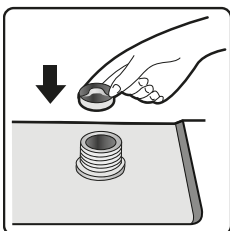
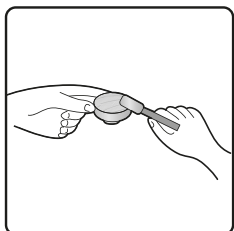
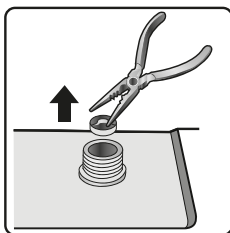
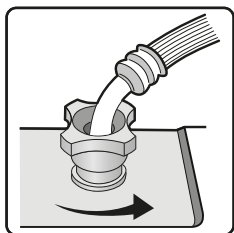

Ескерту

- Алдымен түтік сүзгісін, содан кейін кір жуғыш машина сүзгісін шайыңыз.
- Электр тогының соғуын болдырмау үшін тазалау алдында қуат сымын ажыратыңыз.
- Сүзгіні жылына кемінде 2–3 рет жуу ұсынылады.

Төтенше есік ашу

Электр қуатының үзілуіне немесе басқа жағдайларға байланысты есікті ашу мүмкін болмаса, есікті құлыптау тұтқасын төтенше жағдайда есікті ашу үшін пайдалануға болады.

- Құрылғы дұрыс жұмыс істеп тұрса, есікті ашудың бұл әдісін қолданбаңыз.
- Есікті ашпас бұрын барабанның айналмайтынына, барабандағы судың суығанына және су деңгейі есіктен төмен екеніне көз жеткізіңіз. Су деңгейі жоғарырақ болса, суды төгу түтігі (бар болса) арқылы немесе су төгетін сорғы сүзгісін бұрап алу арқылы ағызыңыз.
- Есікті ашу: Сорғы сүзгісінің қақпағын ашыңыз, содан кейін есікті құлыптау тұтқасын тартып, есікті ашып көріңіз.

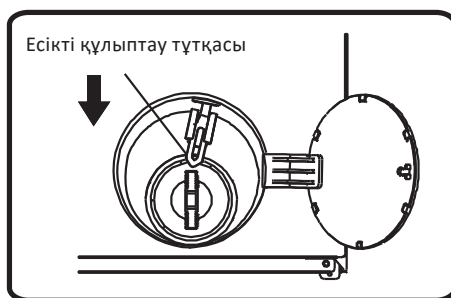

Ықтимал проблемалар және олардың шешімі

Мәселенің сипаттамасы	Ықтимал себеп	Мүмкін шешім
Машинаға су ағып жатқан жоқ.	<ul style="list-style-type: none"> • Су қабылдайтын шүмек ашық емес. • Сумен қамтамасыз етілмейді. • Су құятын түтіктегі су қатып қалды. • Сүзгі бітеліп қалған. 	<ul style="list-style-type: none"> • Су қабылдайтын шүмекті ашыңыз. • Сумен жабдықтау жүйесінде су бар-жоғын тексеріңіз. • Жібіту. • Сүзгіні тазалаңыз.
Есік ашылмайды.	<ul style="list-style-type: none"> • Кірістірілген машинаны қорғау жүйесі жұмыс істейді. • Жуу бағдарламасы әлі аяқталған жоқ. 	<ul style="list-style-type: none"> • Қуат көзін ажыратыңыз. • Бағдарламаның аяқталуын күтіңіз.
Қатты шу. Күшті діріл.	<ul style="list-style-type: none"> • Тасымалдау болттары бұрап алынбаған. • Барабанда бөгде заттар бар (тиындар, шаш қыстырғыштар). 	<ul style="list-style-type: none"> • Тасымалдау болттарын бұрап алыңыз. • Машинаны іске қоспас бұрын, кірде бөгде заттардың бар-жоғын мұқият тексеріңіз.
Жаңа құрылғыдағы су.	Жаңа құрылғыда судың немесе одан дақтардың қалдық болуы қолайлы. Бұл құрылғының өндірушінің зауытында тұтастығына сыналғанын көрсетеді.	
Біртүрлі иіс.	Құрылғының кейбір бөліктері осы материал арқылы жалғандықтан, сәл резеңке иісі болуы мүмкін.	
Жуу циклі кезінде су машинаға түседі.	Жуу кезінде су деңгейі төмендесе, машина оны автоматты түрде толтырады.	
Тым көп көбік.	<ul style="list-style-type: none"> • Науаға шамадан тыс ұнтақ қосылды. • Қол жуу ұнтағы қолданылды. 	
Циклдың соңына дейінгі уақыт үнемі өзгеріп отырады.	Кір жуу кезінде жиналады, жоғары сапалы жууды қамтамасыз ету үшін машина цикл уақытын реттейді.	
Құрылғы іске қосылмайды.	<ul style="list-style-type: none"> • Есіктің мықтап жабылғанын тексеріңіз. • Сымның ашасы дұрыс салынғанын тексеріңіз • тамақтану. • Су беру шүмегі ашық екенін тексеріңіз. • Бастау/Үзіліс түймесі басылғанын тексеріңіз. 	
Құрылғы өте аз мөлшерде сумен жұмыс істейді.	Кірдің берілген көлемімен таңдалған режимде жұмыс істеу үшін құрылғы судың аз мөлшерін пайдаланады.	
Электр қуаты үзілгеннен кейін кір жуғыш машина жұмысын жалғастырмайды.	Қуаттың асқынуы немесе электр қуатының үзілуі кезінде құрылғы автоматты түрде өшеді. Оның жұмысын жалғастыру үшін қуат түймесін басып, бағдарламаны қалпына келтіріңіз.	

Назар аударыңыз!

Жоғарыда көрсетілген әдістерді орындағаннан кейін мәселе шешілмесе, құрылғыны розеткадан ажыратыңыз, суды төгіңіз және уәкілетті қызмет көрсету орталығына хабарласыңыз.

Қате кодтары

Егер ақаулық орын алса, жуу бағдарламасы үзіліп, дыбыстық сигнал естіледі және дисплейде қате коды пайда болады.

Қате коды	Себеп	Шешім
F01	<ol style="list-style-type: none"> 1. Сумен қамтамасыз етілмейді. 2. Судың төмен қысымы. 3. Су құбырлары қатып қалған. 4. Құбырлар бітеліп қалған. 5. Сүзгілер бітелген. 	<ol style="list-style-type: none"> 1. Кран мен су құбырын тексеріңіз. 2. Су қысымын тексеріңіз. 3. Құбырларды жібіту үшін ыстық суды пайдаланыңыз немесе бөлме температурасын көтеріңіз. 4. Құбырларды тазалаңыз. 5. Сүзгіні тазалаңыз.
F03	<ol style="list-style-type: none"> 1. Дренаж тым жоғары. 2. Су төгетін құбыр қатып қалған. 3. Су төгетін құбыр бітеліп қалған. 4. Кір жуғыш машинаның су төгетін түтігі бітеліп қалған. 	<ol style="list-style-type: none"> 1. Дренажды төмен жылжытыңыз. 2. Құбырларды жібіту үшін ыстық суды пайдаланыңыз немесе бөлме температурасын көтеріңіз. 3. Су төгетін құбырды ашыңыз. 4. Кір жуғыш машинаның су төгетін тығынын ашыңыз.
F13	Кір жуғыш машинаның есігі мықтап жабылмаған.	Есікті тексеріңіз. Құрылғыңызды өшіріңіз. Оны қайта қосып, жуу бағдарламасын бастаңыз.
F14	Есікті ашу қатесі.	Құрылғыны өшіріп, қайта қосыңыз.
F24	Су деңгейі асып кетті; тым көп көбік.	Құрылғыны өшіріп, суды төгіңіз. Бағдарламаны қайта іске қосыңыз.
Unb	Баланстау қатесі.	Құрылғыны өшіріңіз, машина есігін ашыңыз, кірді қайта таратыңыз/қосыңыз және «Айналдыру» бағдарламасын іске қосыңыз.
F04, F05, F06, F07, F23	Электрондық модуль қатесі.	Құрылғыны электр желісінен ажыратып, қызмет көрсету орталығына хабарласыңыз.

Техникалық сипаттамалары

Үлгісі	WM-F612MKHE/WBSI
Сауда белгісі	DEXP
Электр тогының соғуынан қорғау класы	I
Желілік кернеу	220–240 В
Жиілік	50 Гц
Тұтыну қуаты	1600 Вт
Номиналды ток	7 А
Кірдің максималды салмағы	6 кг
Максималды жуу температурасы	90 °С
Максималды айналдыру жылдамдығы	1200 айн./мин.
Энергия тиімділігі класы	A+++
Айналдыру тиімділігі класы	B
Бір циклдегі энергия шығыны	0,7 кВт·сағ
Жылына тұтынылатын энергияның орташа өлшенген мөлшері	153 кВт·сағ
Бір циклдегі суды тұтыну	45 л
Жалпы жылдық су тұтыну	9900 л
Барабан көлемі	46 л
Жуу кезіндегі шу деңгейі	56 дБА
Айналдыру шу деңгейі	74 дБА
Су қысымы	0,1–1 МПа
Су өткізбейтін класс	IPX4
Қуат сымын бекіту түрі	Ү
Қозғалтқыш түрі	Инверторлы
Таза салмағы	57 кг
Өлшемдері (ЕхҰхБ)	595 × 470 × 845 мм

Энергия тиімділігі туралы ақпарат

ЭНЕРГЕТИЧЕСКАЯ ЭФФЕКТИВНОСТЬ
СТИРАЛЬНОЙ МАШИНЫ

RU

КІР ЖУУ МАШИНАСЫНЫҢ ЭНЕРГИЯЛЫҚ ТИІМДІЛІГІ

KZ

DEXP WM-F612MKHE/WBSI

A+++

A++

A+

A

B

C

D

A+++

СРЕДНЕВЗВЕШЕННОЕ
КОЛИЧЕСТВО
ПОТРЕБЛЯЕМОЙ ЭНЕРГИИ

ТҰТЫНЫЛАТЫН
ЭНЕРГИЯНЫҢ ОРТАША
ӨЛШЕНГЕН МӨЛШЕРІ

153

кВт·ч/год*



9900

л/год**



6

кг



ABCDEFG



56 дБА



74 дБА

* кВт·сағ/жыл ** л/жыл

Монтаждау, сақтау, тасымалдау (тасу), өткізу және кәдеге жарату ережелері мен шарттары

- Құрылғыны орнату ережелері мен шарттары осы нұсқаулықта «Орнату» бөлімінде сипатталған.
- Құрылғыны қаптамада, өндірушінің және тұтынушының жылытылатын үй-жайларында ауаның 5 және 40 °C аралығындағы температурада және ауаның 80%-дан аспайтын салыстырмалы ылғалдылығында сақтау керек. Үй-жайда жемірілуді тудыратын жегі қоспалар (қышқылдардың, сілтілердің булары) болмауы тиіс.
- Құрылғының дұрыс тасымалдануын қамтамасыз ету үшін, келесі талаптарды орындау қажет:
 - егер бар болса, құрылғының барлық ішкі жабдықтарын алып шығып, бөлек қаптаңыз;
 - жұмыс қабілеттігін және сыртқы түрін сақтау үшін, құрылғының дұрыс қапталғанына көз жеткізіңіз (ірі габаритті техниканы, қауіпті жерлерінде қатпаршақты картоннан төсемі бар, полиэтилен немесе көпіршікті үлдірмен орау қажет);
 - көлік құралында қозғалу мүмкіндігін болдырмау үшін, құрылғыны белдіктермен мықтылап бекітіңіз;
 - сыртқы ортаның әсерін толығымен жою үшін тек жабық көлікті пайдаланыңыз;
 - тиеу-түсіру жұмыстарын орындау кезінде, қаптамамен өте сақ болуды қамтамасыз етіңіз.
- Құрылғы ұқыпты өңдеуді талап етеді, оны шаң, кір, соққы, ылғал, от және т.б. әсерінен қорғаңыз.
- Құрылғыны сату жергілікті заңнамасына сәйкес жүргізілуі керек.
- Бұйымның қызмет ету мерзімі аяқталғаннан кейін оны қарапайым тұрмыстық қоқыспен бірге тастауға болмайды. Оның орнына, ол федералды немесе жергілікті заңнамаға сәйкес қайта өңдеу және қайта өңдеу үшін электрлік және электронды жабдықты тиісті қабылдау бекетіне қайта өңдеуге жіберіледі. Осы бұйымды дұрыс жоюды қамтамасыз ете отырып, сіз табиғи ресурстарды үнемдеуге және қоршаған ортаға және адамдардың денсаулығына зиян келтірмеуге көмектесесіз. Бұл бұйымды қабылдау және жою бекеттері туралы қосымша ақпаратты жергілікті муниципалды органдардан немесе тұрмыстық қалдықтарды шығаратын кәсіпорыннан алуға болады.
- Құрылғының ақаулығы анықталған жағдайда, тез арада авторландырылған сервистік орталыққа хабарласу немесе құрылғыны кәдеге жарату керек.

Қосымша ақпарат

Өндіруші: ХайсенсРефриджирейтор Ко., Лтд.

№ 8 Хайсенс тас жолы, Наньцунь, Пинду, Циндао қ., Шаньдун пров., Қытай.

Қытайда жасалған.

Импортер / юр. лицо, принимающее претензии в Республике Казахстан: ТОО «ДНС КАЗАХСТАН», г. Астана, р-н Сарыарқа, пр-т Сарыарқа, зд. 12, Республика Казахстан.

Импорттаушы / Қазақстан Республикасында талаптар қабылдайтын заңды тұлға: «DNS QAZAQSTAN (ДНС КАЗАХСТАН)» ЖШС, Астана қ-ы, Сарыарқа ауданы, Сарыарқа д-лы, 12 Ғ-т, Қазақстан Республикасы.

Адрес электронной почты / электронды пошта мекен-жайы: info@dns-shop.kz

Тауар КО ТР (ЕАЭО) талаптарына сәйкес келеді.

Өнімнің сыртқы түрі мен техникалық сипаттамалары ескертусіз өзгертілуі мүмкін.

Құрылғының нақты интерфейсі осы нұсқаулықта көрсетілгеннен өзгеше болуы мүмкін.



Өндіріс күні пайдаланушы нұсқаулығының орыс тіліндегі нұсқасында көрсетілген. V.2

Ескертпелер

Құрғақ кірдің шамамен салмағы

Төсек-орын тысы

Төсек жабынының түрі	Шамамен салмағы (грамм)
Жастық қап	180–220
Орамал	220–600
Парақ	350–700
Көспе жамылғысы	500–800















Шүберек

Киім түрі	Шамамен салмағы (грамм)		
	Ерлердікі	Әйелдер	Балаларға арналған
Футболка	230–300	80–150	40–80
Блуза, көйлек	130–180	100–300	50–120
Костюм	1300–2000	800–1000	650–800
Матадан жасалған шалбар	500–700	300–450	130–250
Деним шалбар	600–700	400–500	150–200
Халат	500–800	350–500	130–300
Шорттар	200–350	150–350	70–150
Свитер, жел қорғағыш	800–1100	400–650	300–500
Аяқ пиджак, куртка	1300–1800	900–1300	500–1000

Киімде көрсетілген пиктограммалардың мағынасы

Таңба	Сипаттама	Ұсыныстар
	Тұрақты жуу.	
	Киімді 95 °C температурада жуыңыз.	Ақ мақта немесе зығыр мата. Жоғары температураға төзімді түсті зығыр.
	Киімді 60 °C температурада жуыңыз.	Жіңішке мақта іш киім немесе полиэстерден жасалған киім.
	Киімді 40 °C температурада жуыңыз.	Мақтадан, полиэфирден және басқа синтетикалық маталардан жасалған қара түсті іш киім.
	Киімді 30 °C температурада жуыңыз.	Жүннен жасалған бұйымдарды машинада жууға болады.
	Қол жуу.	Зығыр машинада жууға арналмаған.
	Жууға тыйым салынады.	Құрғақ тазалауды қолданыңыз.
	Ағарту.	
	Құрамында хлор бар жуғыш заттармен ағарту.	
	Ағартуға болмайды.	
	Үтіктеу.	
	Жоғары температурада үтіктеу (макс. 200 °C).	Ылғал мақта, зығыр, тоқыма.
	Орташа температурада үтіктеңіз (макс. 150 °C).	Аздап суланған мата (мақта, жібек, синтетикалық маталар).
	Төмен температурада үтіктеу (макс. 110 °C).	Әртүрлі синтетикалық маталар.
	Үтіктеуге болмайды.	

Киімде көрсетілген басқа пиктограммалардың мағынасы

Таңба	Сипаттама
	Химиялық және құрғақ тазалау
	Барлық ықтимал тазалау әдістеріне рұқсат етіледі
	Перхлорэтилен негізіндегі тазалау
	Арнайы еріткіштерге негізделген тазалау
	Таңбаның астындағы сызық өнімді ақырын тазалау қажеттігін көрсетеді
	Химиялық тазалауға жатпайды
	Электрлік кептіруге рұқсат етіледі
	Қалыпты температурада құрғатыңыз
	Төмен температурада кептіру (жұмсақ кептіру)
	Электрмен кептіруге тыйым салынады
	Тік кептіру
	Көлденең беткейде кептіру
	Айналдырусыз кептіру
	Хлорсыз жуғыш заттармен ағарту

Дақтарды кетіруге арналған ұсыныстар

Дақ түрі	Жою бойынша ұсыныстар
Таңқурай, құлпынай.	Бір шай қасық сірке суы мен лимон шырынын қоспасын дайындаңыз, матаны осы қоспаға батырып, дақты сүртіңіз.
Көкжидек, қарақат.	Дақтарды суық сумен шайыңыз, содан кейін лимон шырынын бірнеше минутқа жібітіңіз.
Балмұздақ.	Боялған матаның бөлігін 1 шай қасық борак пен 1 шай қасық су ерітіндісіне салып, содан кейін әдеттегідей шайып, жуыңыз.
Кофе.	Глицерин, аммиак және судың тең бөліктерінің қоспасын дайындаңыз. Бұл қоспамен дақты жақсылап ылғалдандырып, 5 сағатқа қалдырыңыз, содан кейін сумен шайыңыз.
Шоколад.	Ыдысқа су құйып, 1 литр суға 1 ас қасық мөлшерінде тұз қосып, дақ болған киімдерді осы суда жуыңыз.
Қызыл вино.	Қызыл шарап дағын тұзбен себіңіз, содан кейін бай шарап-тұз қоспасын сүрту үшін қатты щетканы қолданыңыз және дақты таза, сіңіргіш шүберекпен сүртіңіз. Дақтарға суық су жағыңыз (дақтың таралуын болдырмас үшін әрқашан оның шетінен ортасына қарай жұмыс жасаңыз). Қайтадан сүртіңіз және әдеттегідей тазалаңыз.
Жемістер мен шырындар.	1/2 кесе суға 1 шай қасық сутегі асқын тотығының ерітіндісін дайындаңыз, оны даққа жағып, салқын сумен шайыңыз.
Шөп.	Дақты өнеркәсіптік спиртпен ақырын сүртіңіз (ацетатты немесе триацетатты маталарға қолданбаңыз!), содан кейін шайыңыз және жуыңыз.
Шаш бояуы.	Сутегі асқын тотығы мен аммиак ерітіндісін дайындап, дақты шүберекпен сүртіңіз.
Қан.	Қан дақтары бар заттарды ыстық суға малуға немесе жууға болмайды. Дақтарды суық суға салып, содан кейін кір сабынмен жуыңыз.
Йод.	Дақтарды аммиакпен сүртіңіз.
Кеңселік желім.	Мақтаға лак кетіргішті (ацетонсыз) жағып, дақты сүртіңіз.
Сағыз.	Элементті мұздатқышқа салыңыз. Сағыз қатайғаннан кейін оны заттан абайлап алыңыз.

Кепілдік талоны

SN/IMEI: _____

Кепілдікке қойылған күні: _____

Өндіруші бүкіл кепілдік мерзімі ішінде құрылғының үздіксіз жұмыс істеуіне, сондай-ақ материалдар мен жинақтарда ақаулардың болмауына кепілдік береді. Кепілдік кезеңі бұйымды сатып алған сәттен басталады және тек қана жаңа өнімдерге қолданылады.

Кепілдік қызмет көрсетуге пайдаланушы нұсқаулығына сәйкес бұйымды пайдалану шартымен кепілдік мерзімі ішінде тұтынушының кесірінен істен шықпаған элементтерді тегін жөндеу немесе ауыстыру кіреді. Элементтерді жөндеу немесе ауыстыру уәкілетті сервистік орталықтардың аумағында жүргізіледі.

Кепілдік мерзімі: 24 ай.

Пайдалану мерзімі: 120 ай.

Сервистік орталықтардың өзекті тізімі келесі мекенжай бойынша:

<https://www.dns-shop.kz/service-center/>

Кепілдік міндеттемелер және тегін сервистік қызмет көрсету, егер оларды ауыстыру бұйымды бөлшектеуге байланысты болмаса, тауардың жиынтықтылығына кіретін, төменде аталған керек-жарақтарға қолданылмайды:

- ҚБП (Қашықтан басқару пультіне) арналған қуат элементтері (батареялар).
- Жалғағыш кәбілдер, антенналар және оларға арналған жалғастырғыш тетіктер, құлаққаптар, микрофондар, «HANDS-FREE» құрылғылары; жиынтықта жеткізілетін әртүрлі типтегі ақпарат тасымалдағыштар, бағдарламалық құрал (БҚ) және драйверлер (бұйымның қатты магниттік дискілердегі жинақтағышқа алдын ала орнатылған БҚ-ны қоса алғанда, бірақ онымен шектелмей), сыртқы енгізу-шығару құрылғылары және манипуляторлар.
- Қаптар, сөмкелер, белдіктер, тасымалдауға арналған баулар, монтаждық керек-жарақтар, құрал-саймандар, бұйымға қоса берілетін құжаттама.
- Табиғи тозуға ұшырайтын шығын материалдары мен бөлшектер.



Өндіруші келесі жағдайларда кепілдік міндеттемелерге ие болмайды:

- Кепілдік мерзімі аяқталды.
- Егер жеке (тұрмыстық, отбасылық) қажеттіліктерге арналған бұйым кәсіпкерлік қызметті жүзеге асыру үшін, сондай-ақ оның тікелей міндетіне сәйкес келмейтін басқа мақсаттарда пайдаланылған болса.
- Өндіруші бұйымды пайдалану кезінде пайдаланушы нұсқаулығының талаптарын бұзу, бұйымды орнату және оған қызмет көрсету жөніндегі ұсынымдарды, қосу ережелерін (бұйымның өзіне де, онымен байланысты бұйымдарға да сәйкес келмейтін желілік кернеудің әсері нәтижесінде туындаған қысқа тұйықталулар), бұйымды сақтау және тасымалдау кезінде өнім иесі және/немесе үшінші тұлғалар шеккен ықтимал материалдық, моральдық және өзге де зиян үшін жауапты болмайды.
- Механикалық зақымданудың барлық жағдайлары: өнімді пайдалану кезінде алынған сызаттар, жарықтар, деформациялар, соққы іздері, майысулар, кептелістер және т.б.
- Түрлендірулерді, рұқсат етілмеген жөндеулерді осындай жұмыстарды жүргізуге уәкілетті емес адамдар жүргізген жағдайлар. Егер ақаулық конструкцияны немесе бұйымның схемасын өзгерту, Өндіруші қарастырмаған сыртқы құрылғыларды қосу, Қазақстан Республикасының заңнамасына сай сәйкестік сертификаты жоқ құрылғыны пайдалану салдарынан туындаған болса.
- Егер бұйымның ақауы еңсерілмейтін күштің әсерінен (табиғи элементтер, өрт, су тасқыны, жер сілкінісі, тұрмыстық факторлар және Өндірушіге тәуелді емес басқа жағдайлар) немесе Өндіруші болжай алмаған үшінші тұлғалардың әрекеттерінен туындаса. Бұйымның толық немесе ішінара істен шығуына алып келген бұйымның ішіне бөгде заттардың, өзге денелердің, заттектердің, сұйықтықтардың, жәндіктердің немесе жануарлардың түсуінен, агрессивті ортаның әсерінен, жоғары ылғалдылықтан, жоғары температуралардан туындаған ақау.
- Бұйымды сәйкестендіру (сериялық нөмірі) жоқ немесе сәйкес келмейді. Егер зақымданулар (кемшіліктер) зиянды бағдарламалық қамтаманың; БҚ ұсынушысының осы қызметті ұсынбауына байланысты мүмкіндігінсіз бұйымның бағдарламалық ресурстарына қолжетімділіктің болмауына әкеп соққан құпиясөздерді (кодтарды) оларды жинау/қалпына келтіру мүмкіндігінсіз орнату, ауыстыру немесе жою әсерінен туындаса.
- Егер жұмыстың ақаулықтары қуат беруші, кәбілдік, телекоммуникациялық желілердің, радиосигнал қуатының стандарттарға немесе техникалық регламенттеріне сәйкес келмеуінен, оның ішінде бедер ерекшеліктерінен және басқа да осыған ұқсас сыртқы факторлардан, бұйымның желі әрекет ететін шекарада немесе аймақтан тыс жерде пайдаланылуынан туындаған болса.
- Егер зақымданулар стандартты емес (түпнұсқалық емес) және/немесе сапасыз (зақымданған) шығыс материалдарын, керек-жарақтарды, қосалқы бөлшектерді, қуат беру элементтерін, әртүрлі үлгідегі ақпарат тасымалдағыштарды (CD, DVD дискілерді, жад карталарын, SIM карталарын, картридждерді қоса алғанда) пайдаланудан туындаса.
- Егер кемшіліктер үйлесімсіз контентті (әуендерді, графиканы, бейне және басқа файлдарды, Java қосымшаларын және оларға ұқсас бағдарламаларды) алуға, орнатуға және пайдалануға байланысты туындаған болса.
- Осы бұйыммен жанасып жұмыс істейтін басқа жабдыққа келтірілген залалға.



