

# Пайдалану бойынша нұсқаулық

---

Электрлік ұстара  
YS660

**DEXP**



## Құрметті сатып алушы!

Біздің өнімді таңдағаныңыз үшін алғыс айтамыз.

Біз Сізге сапалы, функционалды және жоғары талаптарға сәйкес әзірленген және жасалған өнімдер мен құрылғыларды ұсынуға қуаныштымыз. Пайдалануды бастамас бұрын, Сіздің қауіпсіздігіңізге қатысты маңызды ақпаратты, сондай-ақ өнімді дұрыс пайдалану және оған күтім жасау бойынша ұсыныстарды қамтитын осы нұсқаулықты мұқият оқып шығыңыз. Осы Нұсқаулықтың сақталуына назар аударыңыз және оны өнімді одан әрі пайдалану кезінде анықтамалық материал ретінде пайдаланыңыз.

## Құрылғы мақсаты

Электрлік ұстара — бұл бет шашын қыруға арналған электромеханикалық құрылғы.

## Сақтық шаралары

- Құрылғыны тек мақсаты бойынша пайдаланыңыз. Құрылғы коммерциялық мақсатта пайдалануға арналмаған.
- Құрылғы 14 жасқа толмаған балаларға немесе физикалық, сенсорлық немесе ақыл-ой мүмкіндіктері шектеулі адамдарға, егер олардың қауіпсіздігіне жауапты басқа адамдардың қадағалауынсыз болса, пайдалануға арналмаған. Балаларға құрылғымен ойнауға рұқсат бермеңіз.
- Құрылғыны жануарлардың қолы жетпейтін жерде және ауа райынан қорғаңыз.
- Жұмыс істеп тұрған құрылғыны қараусыз қалдырмаңыз.
- Кез келген көрінетін зақым табылса, құрылғыны пайдаланбаңыз және табылған жағдайда дереу уәкілетті қызмет көрсету орталығына хабарласыңыз.
- Құрылғыны суға батырмаңыз немесе оны ваннаның, душтың немесе басқа су ыдысының жанында қолданбаңыз. Құрылғы жуынатын бөлмеде пайдаланылса, оны пайдаланғаннан кейін бірден розеткадан ажыратыңыз, өйткені құрылғы өшірілген кезде де суға жақын болу қауіпті.
- Ешқашан суға түсіп кеткен электр құрылғысын немесе ол құлаған суды ұстамаңыз. Желілік ашаны розеткадан дереу ажыратыңыз. Құрылғы суға түсіп кетсе, оны одан әрі пайдалануға тыйым салынады.
- Құрылғыны қуат көзіне қоспас бұрын, үйдегі қуат көзінің кернеуі техникалық сипаттамаларға сәйкес келетініне көз жеткізіңіз.
- Желілік кәбілді ауыстыру немесе құрылғыны жөндеу қажет болса, уәкілетті қызмет көрсету орталығына хабарласыңыз.
- Құрылғымен бірге берілген керек-жарақтарды ғана пайдаланыңыз. Кез келген басқа компоненттерді пайдалану өмір мен денсаулыққа қауіп төндіруі мүмкін, сонымен қатар сізді тегін кепілдік қызмет көрсету құқығынан айыруы мүмкін.
- Аккумуляторлық батареяларды өзіңіз ауыстыруға тырыспаңыз.

- Құралды желі кәбілінен ұстап алып жүрмеңіз және ашасынан ұстау арқылы құрылғыны желіден ажыратыңыз. Ылғал қолмен құралды ұстамаңыз немесе ашаны ұстамаңыз.
- Желілік кәбіл мен құрылғыны ыстық беттерден алыс ұстаңыз.

## Құрылғы схемасы

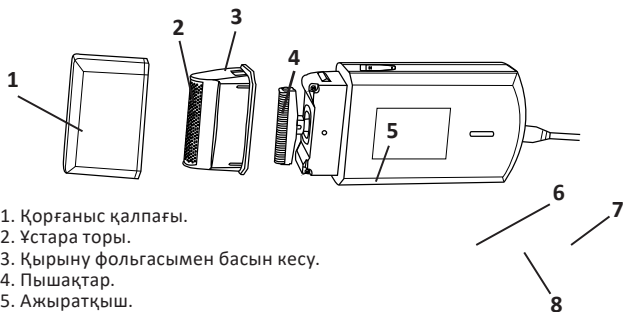

1. Қорғаныс қалпағы.
2. Ұстара торы.
3. Қырыну фольгасымен басын кесу.
4. Пышақтар.
5. Ажыратқыш.
6. Индикатор шамы
7. Желілік кәбіл.
8. Желілік кәбілді қосуға арналған қосқыш.

## Техникалық сипаттамалары

- Үлгісі YS660.
- Сауда белгісі: DEXP.
- Желі параметрлері: 220 В, 50 Гц.
- Электр тоғынан қорғау класы: II.
- Шу деңгейі: 72 дБ.
- Жүз материалы: баспайтын болат.
- Батареяны толық зарядтау уақыты: 8 сағат.
- Батареяның қызмет ету мерзімі: 30 минутқа дейін.
- Батареяның сыйымдылығы: 600 мА·сағ.
- Қуат сымының қондырма түрі: Н.
- Жинақталым: құрылғы, тазалау щеткасы, желілік кәбіл, пайдалану бойынша нұсқаулық.

## Пайдаланушы нұсқаулығы

### Аккумуляторлық батареяны зарядтау

1. Бірінші рет қолданар алдында құрылғыны 16 сағат зарядтау керек.
2. Құрылғының өшірілгеніне көз жеткізіңіз. Желілік кәбiлдi құрылғы қосқышына салып, қуат көзіне қосыңыз. Жарық индикаторы жасыл болып жанады.
3. Толық зарядтау уақыты шамамен 8 сағатты құрайды.
4. Толық зарядталған кезде құрылғы батарея қуатымен 30 минутқа дейін жұмыс істей алады.

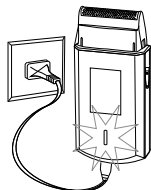

### Құрылғының жұмысы

1. Қосқышты жоғары сырғыту арқылы құрылғыны қосыңыз.
2. Қырыну алдында бет пен мойынның терісін мұқият тазалап, мұқият тазалап, құрғатып сүрту ұсынылады.
3. Ұстараны терінің бетіне сәл басып, шаштың өсу бағытына қарсы жылжытыңыз. Сонымен қатар, қылшықтар көтерілуі үшін теріні бос қолыңызбен тартыңыз. Пышақты қатты баспаңыз, бұл ұстараны зақымдауы мүмкін.
4. Құралды пайдаланбаған кезде қорғаныс қақпағымен жабыңыз.

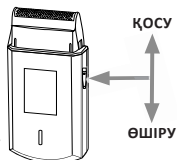

### Тазалау және күтім

- Құрылғыны ешқашан суға батырмаңыз.
- Тазалау алдында желілік кабельдің желіден ажыратылғанына, ажыратқыштың төмен күйде екеніне көз жеткізіңіз.
- Әр пайдаланудан кейін кесу басын алыңыз. Қалған шаштарды шығару үшін оны тегіс бетке жайлап түртіңіз.
- Пышақтарды берілген щеткамен тазалаңыз. Қырыну фольгасын щеткамен тазалау мүмкін емес.
- Құрылғыны сәл дымқыл жұмсақ шүберекпен сүртіңіз. Қатты немесе абразивті тазалағыштарды қолданбаңыз.
- Егер тұрақты күтімге қарамастан қырыну сапасы нашарласа, қырыну фольгасы мен пышақтарды ауыстыру керек. Мұны уәкілетті қызмет көрсету орталықтарында жасауға болады.

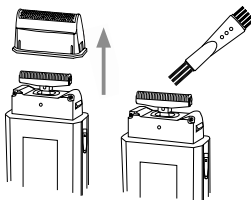

## Қырыну фольгасы мен пышақтарды ауыстыру

Пышақтарды және қырыну фольгасын ауыстырмас бұрын құрылғының өшірілгеніне көз жеткізіңіз.

### Ұстара торын ауыстыру

- Кесу басынан қорғаныс қақпағын алыңыз.
- Қырыну фольгасымен кесу басын алыңыз.
- Кесу басынан фольганы ақырын шығарыңыз.
- Жаңа торды бүйірінен ұстап орнатыңыз. Торды кесу басына тоқтағанша итеріңіз.

### Пышақты ауыстыру

- Пышақтарды бүйірлерінен ұстап тұрып, бекіткіштен шығарыңыз.

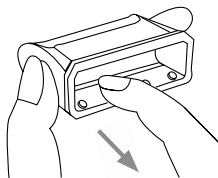

- Жаңа пышақты бекітпеге орнатыңыз.

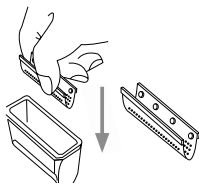

- Кесу басын қырыну фольгасымен ауыстырып, орнына түскенше итеріңіз.

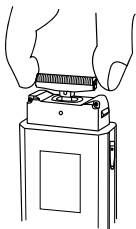

## Монтаждау, сақтау, тасымалдау (тасу), өткізу және кәдеге жарату ережелері мен шарттары

- Құрылғы қандай да болмасын монтаждауды немесе бекітуді талап етпейді.
- Құрылғыны қаптамада, өндірушінің және тұтынушының жылытылатын үй-жайларында ауаның 5 және 40 °С аралығындағы температурада және ауаның 80%-дан аспайтын салыстырмалы ылғалдылығында сақтау керек. Үй-жайда жемірілуді тудыратын жегі қоспалар (қышқылдардың, сілтілердің бұлары) болмауы тиіс.
- Құрылғының тасымалдануы құрғақ ортада жүзеге асырылуы тиіс.
- Құрылғы ұқыпты өңдеуді талап етеді, оны шаң, кір, соққы, ылғал, от және т.б. әсерінен қорғаңыз.
- Құрылғыны сату жергілікті заңнамасына сәйкес жүргізілуі керек.
- Құрылғымен бірге берілген батареяның қызмет ету мерзімі аяқталғанда, оны басқа тұрмыстық қалдықтармен бірге тастамаңыз. Қалдықтарды бақылаусыз тастаудың қоршаған ортаға ықтимал зиянын болдырмау үшін құрылғы мен батареяны қайта өңдеудің жергілікті ережелеріне сәйкес тастау керек.
- Бұйымның қызмет ету мерзімі аяқталғаннан кейін оны қарапайым тұрмыстық қоқыспен бірге тастауға болмайды. Оның орнына, ол федералды немесе жергілікті заңнамаға сәйкес қайта өңдеу және қайта өңдеу үшін электрлік және электронды жабдықты тиісті қабылдау бекетіне қайта өңдеуге жіберіледі. Осы бұйымды дұрыс жоюды қамтамасыз ете отырып, сіз табиғи ресурстарды үнемдеуге және қоршаған ортаға және адамдардың денсаулығына зиян келтірмеуге көмектесісіз. Бұл бұйымды қабылдау және жою бекеттері туралы қосымша ақпаратты жергілікті муниципалды органдардан немесе тұрмыстық қалдықтарды шығаратын кәсіпорыннан алуға болады.
- Құрылғының ақаулығы анықталған жағдайда, тез арада авторландырылған сервистік орталыққа хабарласу немесе құрылғыны кәдеге жарату керек.

## Қосымша ақпарат

**Өндіруші:** ЧЖЭЦЗЯН САНЬМИН ЭЛЕКТРИК КО., ЛТД.

№88 Чжэньмин тас жолы, Вэйтан шағын ауданы, Цзяшань уезді, Цзясин қ.,  
Чжэцзян пров., Қытай.  
Қытайда жасалған.

**Импортер / юр. лицо, принимающее претензии в Республике Казахстан:**  
ТОО «ДНС КАЗАХСТАН», г. Астана, р-н Сарыарқа, пр-т Сарыарқа, зд. 12,  
Республика Казахстан.

**Импорттаушы / Қазақстан Республикасында талаптар қабылдайтын заңды тұлға:** «DNS QAZAQSTAN (ДНС КАЗАХСТАН)» ЖШС, Астана қ-ы,  
Сарыарқа ауданы, Сарыарқа д-лы, 12 Ғ-т, Қазақстан Республикасы.

**Адрес электронной почты / электронды пошта мекен-жайы:**  
info@dns-shop.kz

Тауар КО ТР (ЕАЭО) талаптарына сәйкес келеді.



Өндіріс күні пайдаланушы нұсқаулығының орыс тіліндегі нұсқасында көрсетілген. V.2



# Кепілдік талоны

SN/IMEI: \_\_\_\_\_

Кепілдікке қойылған күні: \_\_\_\_\_

Өндіруші бүкіл кепілдік мерзімі ішінде құрылғының үздіксіз жұмыс істеуіне, сондай-ақ материалдар мен жинақтарда ақаулардың болмауына кепілдік береді. Кепілдік кезеңі бұйымды сатып алған сәттен басталады және тек қана жаңа өнімдерге қолданылады.

Кепілдік қызмет көрсетуге пайдаланушы нұсқаулығына сәйкес бұйымды пайдалану шартымен кепілдік мерзімі ішінде тұтынушының кесірінен істен шықпаған элементтерді тегін жөндеу немесе ауыстыру кіреді. Элементтерді жөндеу немесе ауыстыру уәкілетті сервистік орталықтардың аумағында жүргізіледі.

Кепілдік мерзімі: 36 ай.

Пайдалану мерзімі: 36 ай.

Сервистік орталықтардың өзекті тізімі келесі мекенжай бойынша:  
<https://www.dns-shop.kz/service-center/>

**Кепілдік міндеттемелер және тегін сервистік қызмет көрсету, егер оларды ауыстыру бұйымды бөлшектеуге байланысты болмаса, тауардың жиынтықтылығына кіретін, төменде аталған керек-жарақтарға қолданылмайды:**

- ҚБП (Қашықтан басқару пультіне) арналған қуат элементтері (батареялар).
- Жалғағыш кәбілдер, антенналар және оларға арналған жалғастырығыш тетіктер, құлаққаптар, микрофондар, «HANDS-FREE» құрылғылары; жиынтықта жеткізілетін әртүрлі типтегі ақпарат тасымалдағыштар, бағдарламалық құрал (БҚ) және драйверлер (бұйымның қатты магниттік дискілердегі жинақтағышқа алдын ала орнатылған БҚ-ны қоса алғанда, бірақ онымен шектелмей), сыртқы енгізу-шығару құрылғылары және манипуляторлар.
- Қаптар, сөмкелер, белдіктер, тасымалдауға арналған баулар, монтаждық керек-жарақтар, құрал-саймандар, бұйымға қоса берілетін құжаттама.
- Табиғи тозуға ұшырайтын шығын материалдары мен бөлшектер.



## Өндіруші келесі жағдайларда кепілдік міндеттемелерге ие болмайды:

- Кепілдік мерзімі аяқталды.
- Егер жеке (тұрмыстық, отбасылық) қажеттіліктерге арналған бұйым кәсіпкерлік қызметті жүзеге асыру үшін, сондай-ақ оның тікелей міндетіне сәйкес келмейтін басқа мақсаттарда пайдаланылған болса.
- Өндіруші бұйымды пайдалану кезінде пайдаланушы нұсқаулығының талаптарын бұзу, бұйымды орнату және оған қызмет көрсету жөніндегі ұсынымдарды, қосу ережелерін (бұйымның өзіне де, онымен байланысты бұйымдарға да сәйкес келмейтін желілік кернеудің әсері нәтижесінде туындаған қысқа тұйықталулар), бұйымды сақтау және тасымалдау кезінде өнім иесі және/немесе үшінші тұлғалар шеккен ықтимал материалдық, моральдық және өзге де зиян үшін жауапты болмайды.
- Механикалық зақымданудың барлық жағдайлары: өнімді пайдалану кезінде алынған сызаттар, жарықтар, деформациялар, соққы іздері, майысулар, кептелістер және т.б.
- Түрлендірулерді, рұқсат етілмеген жөндеулерді осындай жұмыстарды жүргізуге уәкілетті емес адамдар жүргізген жағдайлар. Егер ақаулық конструкцияны немесе бұйымның схемасын өзгерту, Өндіруші қарастырмаған сыртқы құрылғыларды қосу, Қазақстан Республикасының заңнамасына сай сәйкестік сертификаты жоқ құрылғыны пайдалану салдарынан туындаған болса.
- Егер бұйымның ақауы еңсерілмейтін күштің әсерінен (табиғи элементтер, өрт, су тасқыны, жер сілкінісі, тұрмыстық факторлар және Өндірушіге тәуелді емес басқа жағдайлар) немесе Өндіруші болжай алмаған үшінші тұлғалардың әрекеттерінен туындаса. Бұйымның толық немесе ішінара істен шығуына алып келген бұйымның ішіне бөгде заттардың, өзге денелердің, заттектердің, сұйықтықтардың, жәндіктердің немесе жануарлардың түсуінен, агрессивті ортаның әсерінен, жоғары ылғалдылықтан, жоғары температуралардан туындаған ақау.
- Бұйымды сәйкестендіру (сериялық нөмірі) жоқ немесе сәйкес келмейді. Егер зақымданулар (кемшіліктер) зиянды бағдарламалық қамтаманың; БҚ ұсынушысының осы қызметті ұсынбауына байланысты мүмкіндігінсіз бұйымның бағдарламалық ресурстарына қолжетімділіктің болмауына әкеп соққан құпиясөздерді (кодтарды) оларды жинау/қалпына келтіру мүмкіндігінсіз орнату, ауыстыру немесе жою әсерінен туындаса.
- Егер жұмыстың ақаулықтары қуат беруші, кәбілдік, телекоммуникациялық желілердің, радиосигнал қуатының стандарттарға немесе техникалық регламенттеріне сәйкес келмеуінен, оның ішінде бедер ерекшеліктерінен және басқа да осыған ұқсас сыртқы факторлардан, бұйымның желі әрекет ететін шекарада немесе аймақтан тыс жерде пайдаланылуынан туындаған болса.
- Егер зақымданулар стандартты емес (түпнұсқалық емес) және/немесе сапасыз (зақымданған) шығыс материалдарын, керек-жарақтарды, қосалқы бөлшектерді, қуат беру элементтерін, әртүрлі үлгідегі ақпарат тасымалдағыштарды (CD, DVD дискілерді, жад карталарын, SIM карталарын, картриджтерді) қоса алғанда) пайдаланудан туындаса.
- Егер кемшіліктер үйлесімсіз контентті (әуендерді, графиканы, бейне және басқа файлдарды, Java қосымшаларын және оларға ұқсас бағдарламаларды) алуға, орнатуға және пайдалануға байланысты туындаған болса.
- Осы бұйыммен жанасып жұмыс істейтін басқа жабдыққа келтірілген залалға.





