

**Пайдалану бойынша  
нұсқаулық  
Dreame H12 Dual  
дымқыл/құрғақ  
тазалауға арналған  
сымсыз шаңсорғышы**



## Маңызды сақтық шаралары

Қолданар алдында осы нұсқауларды мұқият оқып шығыңыз. Оны болашақта анықтама үшін сақтап қойыңыз. Электрлік жабдықты пайдаланған кезде, төмендегілерді қоса алғанда, негізгі қауіпсіздік шараларын әрқашан сақтау керек:

**ПАЙДАЛАНУ АЛДЫНДА БАРЛЫҚ НҰСҚАУЛАРДЫ ОҚЫҢЫЗ (БҰЛ ҚҰРЫЛҒЫ).**

Ескертулер мен нұсқауларды орындамау электр тогының соғуына, өртке немесе ауыр жарақатқа әкелуі мүмкін.

**ЕСКЕРТУ!** Өрт, электр тогының соғуы немесе жарақат алу қаупін азайту үшін:

### Пайдалану бойынша шектеулер

- Бұл өнімді қауіпсіз пайдалануды қамтамасыз ету және қауіптерді болдырмау үшін ата-анасының немесе қамқоршысының қадағалауынсыз 8 жасқа толмаған балалар немесе физикалық, сенсорлық немесе ақыл-ой мүмкіндіктері шектеулі немесе тәжірибесі немесе білімі шектеулі адамдар пайдаланбауы керек. Балаларға құрылғыны бақылаусыз тазалауға немесе жөндеуге рұқсат бермеңіз.
- Пластикалық қорғаныс материалы қауіпті болуы мүмкін. Тұншығып қалмас үшін оны балалардың жанында сақтамаңыз.
- Құрылғыны тек үй ішінде және ПВХ, плитка, ламинат, т.б. сияқты кілем емес беттерде пайдаланыңыз. Шаңсорғышты бос беттермен немесе кілемдердің жиектерімен жүргізуге болмайды. Кептеліп қалған щетка белдікке мерзімінен бұрын зақым келтіруі мүмкін.
- Құрылғыны тек нұсқаулықтағы нұсқауларға сәйкес пайдаланыңыз. Өндіруші ұсынған керек-жарақтарды ғана пайдаланыңыз.
- Құрылғыны отқа немесе жоғары температураға ұшыратпаңыз. Өртпен немесе жоғары температурамен жанасқанда жарылыс болуы мүмкін.
- Құрылғыны төтенше температураларда (5 °C/41 °F төмен немесе 40 °C/104 °F жоғары) пайдаланбаңыз. Құрылғыны 40 °C/104 °F жоғары және 40 °C/104 °F төмен температурада зарядтаңыз.
- Құрылғыны сұйықтыққа батырмаңыз.
- Құрылғыны бензин сияқты жанғыш немесе жанғыш сұйықтықтарды тазалау үшін пайдаланбаңыз. Жоғарыда көрсетілген сұйықтықтар болуы мүмкін жерлерде қолданбаңыз.
- Саңылауларға заттарды қоймаңыз. Саңылау бітелген болса, құрылғыны пайдаланбаңыз. Саңылаулар арқылы ауа ағып тұрыңыз және шаңды, талшықты, шашты және басқа элементтерді кетіріңіз.
- Уытты заттарды (мысалы, ағартқыш, аммиак, дақ кетіргіш, т.б.) тазалау үшін шаңсорғышты пайдаланбаңыз. Шаңсорғышпен шыны, шеге, болт, тиын және т.б. жинауға болмайды.
- Құрылғыны майлы бояу немесе басқа заттар буланатын жерлерде пайдаланбаңыз. Темекі, сіріңке немесе күл сияқты жанып жатқан немесе шегетін заттарды жинамаңыз.
- Құрылғыны сүзгілері орнатылмай пайдаланбаңыз.
- Шашты, бос киімді, саусақтарды және дененің басқа бөліктерін құрылғының және оның керек-жарақтарының саңылауларынан және қозғалатын бөліктерінен алыс ұстаңыз.

- Құрылғыны пайдаланған кезде барлық қуат сымдарын еденнен алыс ұстаңыз, себебі олар соғылып қалса, қауіп төнуі мүмкін.
- Баспалдақтарды тазалау кезінде өте сақ болыңыз.

## **Техникалық қызмет көрсету және сақтау**

- Кездейсоқ бастаулардан аулақ болыңыз. Құрылғыны көтеру немесе тасымалдау алдында қосқыштың ӨШІРУЛІ күйде екеніне көз жеткізіңіз. Құрылғыны қосқыш қысқышпен немесе қосулы күйде алып жүру жазатайым оқиғаларға әкелуі мүмкін.
- Құрылғының көлденең бетке қойылғанын тексеріңіз. Ролик щеткасы немесе тұтқасы тік емес болса, құралды ұқсас күйде қолданбаңыз. Құрылғыны қатып қалу қаупі бар жерде сақтамаңыз.
- Қолданбаған кезде, тазалау, жөндеу немесе қызмет көрсету алдында немесе айналмалы щетканы қосу немесе ажырату алдында құрылғыны өшіріп, розеткадан ажыратыңыз.
- Зақымдалған немесе өзгертілген құрылғыны пайдаланбаңыз. Зақымдалған немесе өзгертілген батареялар күтпеген әрекет жасап, өрт, жарылыс немесе жарақат алу қаупін тудыруы мүмкін.
- Құрылғыны пайдалану және күту нұсқауларында көрсетілгеннен басқа жолмен өзгертпеңіз немесе жөндемеңіз.
- Құрылғыны зақымдалған бөлшектерімен (мысалы, зарядтау негізі, кабель және т.б.) пайдаланбаңыз. Бөлшек зақымдалған болса, қауіпті болдырмау үшін оны өндіруші, қызмет көрсету агенті немесе басқа білікті персонал ауыстыруы керек.
- Қызмет көрсетуді тек білікті қызмет көрсету персоналына тапсырыңыз және тек бірдей ауыстыру бөлшектерін пайдаланыңыз. Бұл өнімнің қауіпсіздігін қамтамасыз етеді.

## **Аккумулятор және зарядтау**

- Құрылғыны қайта зарядтау үшін тек жинақтағы негізді пайдаланыңыз. Тек HCB3/HCB6 зарядтау негізін пайдалануға болады.
- Зарядтау нұсқауларын орындаңыз және құрылғыны аккумулятор температурасынан жоғары ортада зарядтамаңыз, себебі бұл өрт қаупін арттырады.
- Зарядтау негізі кептіру функциясымен жабдықталған және тек құрылғының щеткасын кептіру үшін жарамды.
- Зарядтау негізін қыздырылған беттерден алыс ұстаңыз. Зарядтау негізінің қосқышын немесе құрылғыны дымқыл қолмен ұстамаңыз. Зарядтау негізінің қосқышын алу үшін кабельді тартпастан, оны ұстаңыз.
- Зарядтау негізін кәбілмен бірге сүйреп немесе алып жүрмеңіз, оны тұтқа ретінде пайдаланбаңыз, есікке баспаңыз немесе өткір жиектерге немесе бұрыштарға орамаңыз.
- Бұл өнім батареямен жабдықталған, оны тек білікті техниктер немесе сатудан кейінгі қызмет көрсету өкілдері ауыстыруы керек.
- Литий-ионды батареялар жинағында қоршаған ортаға қауіпті элементтер бар. Құрылғыны қоқысқа тастамас бұрын алдымен батарея жинағын алып тастаңыз, содан кейін оны елдегі немесе қолданылатын аймақтағы жергілікті заңдар мен ережелерге сәйкес тастауға немесе қайта өңдеуге болады.

- Батареяны шығарып алған кезде құрылғыны қуат көзінен ажырату керек. Батареяларды балалардың қолы жетпейтін жерде сақтаңыз. Батареяларды аузыңызға салмаңыз. Жұтылған жағдайда дәрігерге немесе қауіпті заттарды бақылау бөліміне хабарласыңыз.
- Белгіленген жағдайларға қайшы жағдайларда сұйықтық ағып жатқан батареяны ұстамаңыз. Егер жанасуды болдырмау мүмкін болмаса, жанасу аймағын сумен шайыңыз. Егер батарея сұйықтығы көзіңізге түсіп кетсе, дереу дәрігерге қаралыңыз. Батарея сұйықтығы тітіркену немесе күйік тудыруы мүмкін.

## Белгілер



II класс жабдықтары

T 3.15A



Уақыт кідірісі миниатюралық сақтандырғыш сілтемесі, мұнда 3,15 уақытты/тоқты білдіреді



Алынбалы қуат көзі



Нұсқаулықты оқыңыз



Ылғалды тазалауға арналған механикалық тазалау басы

## Сақтау және тасымалдау кезіндегі сақтық шаралары

- Өнімді қаптамада тасымалдау керек. Тасымалдау кезінде өнімді қысымға немесе соққыға ұшыратпаңыз.
- Тасымалдау кезінде қатты соқтығысудан аулақ болыңыз.
- Құрылғыны 50 °C жоғары немесе –20 °C төмен температурада тасымалдамаңыз.
- Бір ай сияқты қысқа мерзім ішінде құрылғыны –20 °C және 50 °C аралығындағы температурада және 60% ± 5% салыстырмалы ылғалдылықта сақтау ұсынылады. Ұзақ уақыт бойы құрылғыны 0 °C және 40 °C арасындағы қоршаған орта температурасында сақтаңыз.
- Құрылғыны дұрыс қоқысқа тастаңыз. Өнімнің қызмет ету мерзімі аяқталғанда, өнімді ол қолданылатын елдің немесе аймақтың жергілікті заңдары мен ережелеріне сәйкес кәдеге жаратыңыз.

Импорттаушы бұл өнімді сатады; импорттаушы туралы ақпаратты қаптамадан қараңыз.

Импорттаушы туралы мәліметтер және сатудан кейінгі қызмет көрсету жөніндегі байланыс ақпараты нұсқаулықтың қосымшасында берілген.

Өндірілген күні: қаптамадан қараңыз. Өнімнің қызмет ету мерзімі 3 жыл.

## НҰСҚАУЛЫҚТЫ ЛАҚТЫРМАҢЫЗ

Тек тұрмыстық пайдалануға арналған.

Біз, Dreame Trading (Tianjin) Co., Ltd., осы арқылы бұл өнімнің барлық қолданыстағы ЕО Директивалары мен Еуропалық стандарттарға сәйкес келетінін мәлімдейміз. ЕО сәйкестік декларациясының толық мәтінімен мына мекенжайда табысуға болады: <https://global.dreametech.com>

Толық электрондық нұсқаулықты қараңыз <https://global.dreametech.com/pages/user-manuals-and-faqs>

# Өнімге шолу

## Жинақталым



Шаңға арналған контейнер модулі

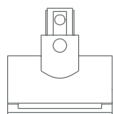

Электрлік шағын щетка

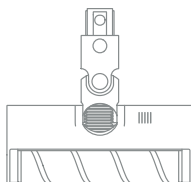

Жұмсақ ролликті щетка



Біріктіру құралы



Қосалқы ролликті щетка



Тазалау щеткасы



Сақтау

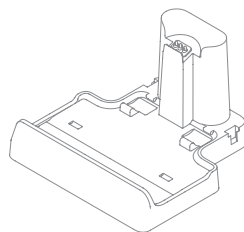

Зарядтау негізі



Ауыстыру сүзгісі

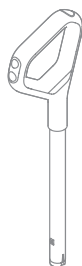

Тұтқа

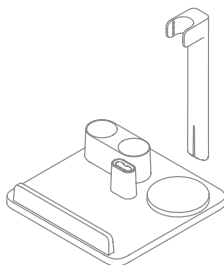

Аксессуарлар қоймасы

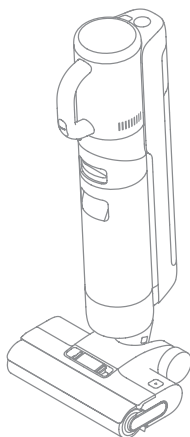

Корпус



Түтік

# Құрғақ және дымқыл еденді тазалауға арналған құрылғы

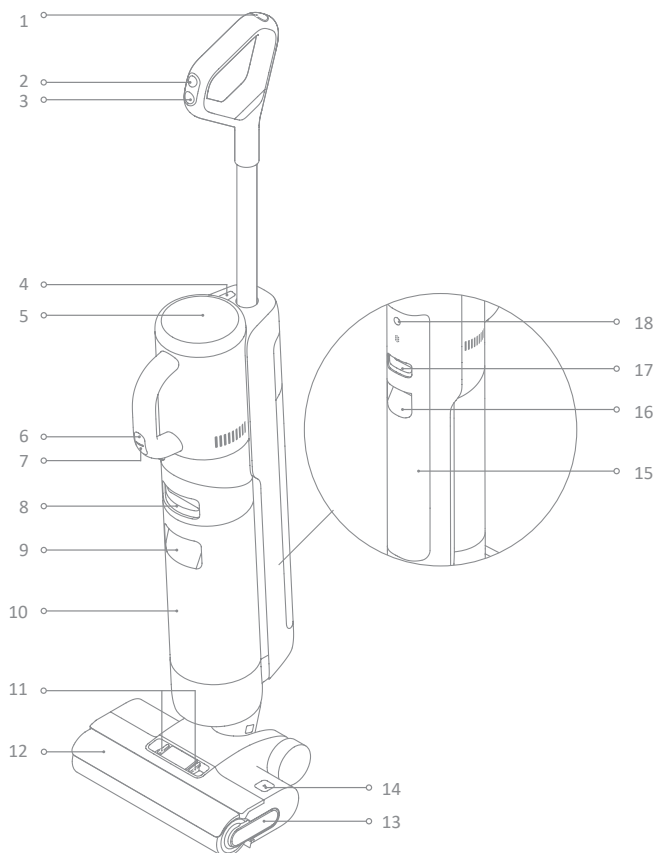

1. Өзін-өзі тазалау батырмасы
2. Режимді ауыстырғыш
3. Ауыстырғыш
4. Қол шаңсорғышты босату батырмасы
5. Дисплей
6. Қол шаңсорғыш режимінің қосқышы
7. Қол шаңсорғышына арналған батырма қосқышы
8. Ағынды су ыдысын босату батырмасы
9. Ағынды суға арналған резервуардың тұтқасы
10. Ағынды суға арналған резервуар
11. Ролик щеткасының қақпағын ашуға арналған батырмалар
12. Роликті щетканың қақпағы
13. Роликті щетка тұтқасы
14. Роликті щетканы босату батырмасы
15. Таза су ыдысы
16. Таза су ыдысын тазалау тұтқасы
17. Таза су ыдысын тазалау батырмасы
18. Дауыстық еске салғыш батырмасы
  - Дауыстық еске салғышты қосу немесе дыбыс деңгейін реттеу үшін түртіңіз
  - Тіл параметрлеріне қол жеткізу үшін түймесін 3 секунд басып тұрыңыз. Тілді ауыстыру үшін басыңыз. Таңдауыңызды растау үшін басып тұрыңыз.

## Зарядтау негізі

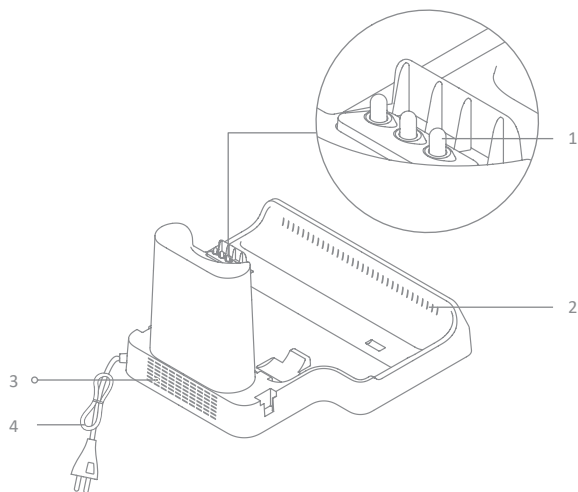

1. Контактілерді зарядтау
2. Ауа кептіретін кіріс
3. Ауамен кептіруге арналған шығыс
4. Қуат кәбілі

## Дисплей



Автоматты режим



Стандартты режим (Handvac)



Сору режимі



Турбо режимі (Handvac)



Кептіру режимі



Зарядтау көрсеткіші

- Қызғылт сары (зарядтау): батарея деңгейі < 20%
- Жасыл (зарядтау): батарея деңгейі ≥ 20%



Төмен батарея көрсеткіші

- Қызғылт сары: заряд деңгейі < 20%
- Жасыл: заряд деңгейі ≥ 20%

## Қате туралы хабарлар



Резервуарда таза су жеткіліксіз



Түтік бітеліп қалған



Ағынды суға арналған резервуар толы / Ағынды суға арналған ыдыс орнатылмаған



Роликті щетка бітеліп қалды

Ескертпе: құрылғы дұрыс жұмыс істемесе, дисплейде қате туралы хабар пайда болады. Шешім алу үшін ақаулықтарды жою диаграммасын қараңыз.

Ескерту. Осы нұсқаулықтағы барлық иллюстрациялар тек анықтама үшін берілген. Сыртқы параметрлерге сүйене отырып, өнімнің нақты көрінісін басшылыққа алыңыз.



# Орнату

## Тұтқаны орнату

Тұтқаның ұшын шаңсорғыштың үстіңгі жағындағы портқа нұсқауларға сәйкес тігінен орнату аяқталған кезде сырт еткен дыбыс естілгенше салыңыз.

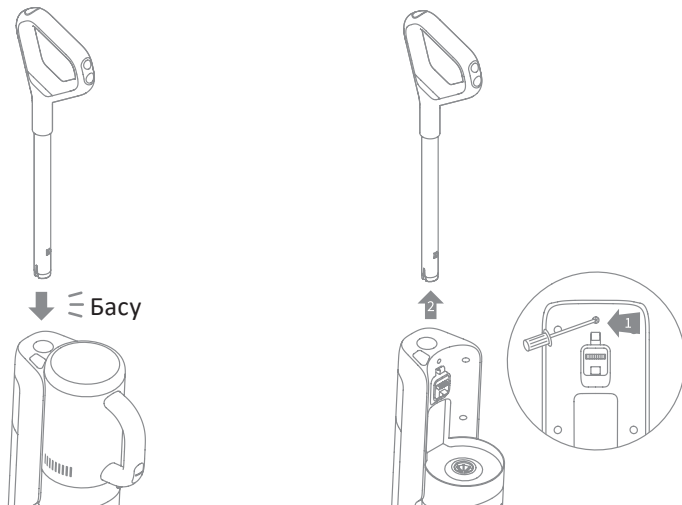

Ескертпе: тұтқаны алу үшін шаңсорғыштың артындағы саңылаудағы контактіні басып, бір уақытта тұтқаны жоғары тартыңыз.

## Сақтауды орнату

Жадты зарядтау негізіне орнатыңыз.

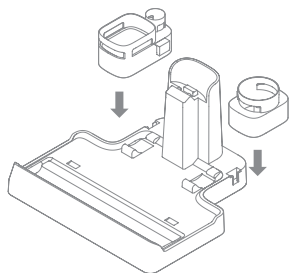

## Керек-жарақ қоймасын орнату

Сырт еткен дыбыс естілгенше, тіреуіш штангасын сақтау бекіткішіне тігінен салыңыз.

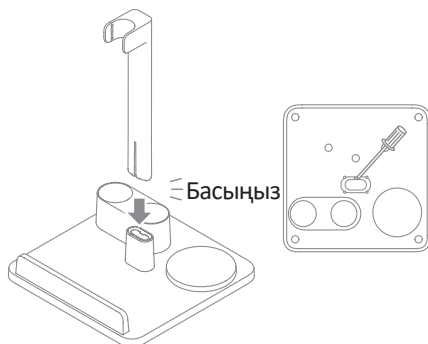

Ескертпе: тірек штангасын алу үшін, шыбықты жоғары тартып жатқанда контактілерді басу үшін құралды тіреуіштің төменгі жағындағы тесікке тартыңыз.

## Зарядтау

Тұтқаның ұшын шаңсорғыштың үстіңгі жағындағы портқа нұсқауларға сәйкес тігінен орнату аяқталған кезде сырт еткен дыбыс естілгенше салыңыз.

1. Зарядтау негізін қабырғаға перпендикуляр көлденең бетке қойып, оны қуат көзіне қосыңыз. Қолданар алдында құрылғыны толығымен зарядтаңыз.
2. Құрылғыны зарядтау негізіне қойыңыз, зарядтау күйін көрсету үшін дисплейде ⚡ белгішесі жанады. Зарядтау кезінде дисплейдегі сан ағымдағы батарея зарядының деңгейін пайызбен көрсетеді. Нөмір 100-ге жеткенде, батарея толығымен зарядталып, ⚡ индикатор сөнеді.

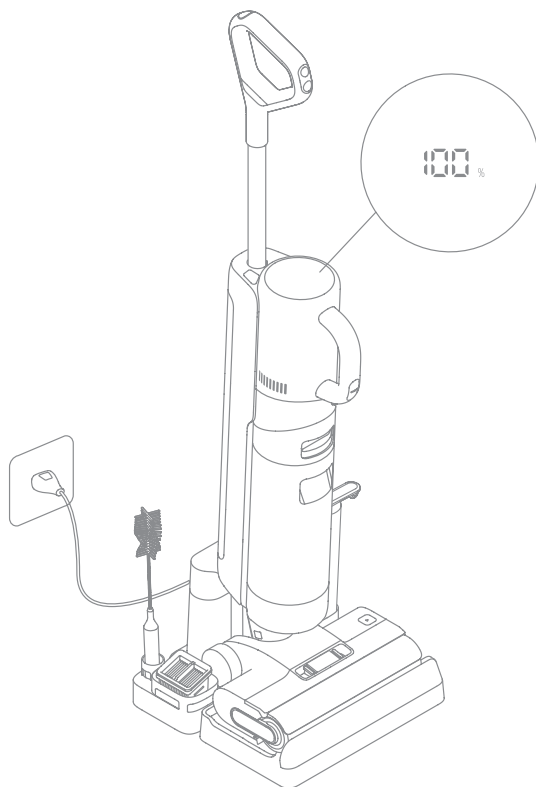

Ескерту:

- Құрылғы 10 минут бойы пайдаланылмаса, ол ұйқы режиміне өтеді.
- Қызмет көрсету мерзімін ұзарту үшін құрылғыны ұзақ уақыт пайдаланғаннан кейін батарея бір сағат бойы автоматты түрде салқындатылады.

# Қолдану тәртібі

## Режимдерді ауыстыру

Құрылғы әдепкі бойынша Автоматты режимде қосылады. Қажет болса, сору режиміне ауысуға болады.



### Автоматты режим

Еденді ылғалды тазалау кезінде құрылғы жағдайларға байланысты сору күшін реттейді.



### Сору режимі

Сору режимі таңдалған кезде құрылғы тек сұйықтықты сорып алады және роликті щетка суланбайды. Таза су ыдысынан сұйықтық ағып жатқан жоқ.



### Стандартты режим

Құрылғы қол шаңсорғыш режимінде пайдаланылғанда, ол стандартты режимге орнатылады.



### Турбо режимі

Қол шаңсорғышының режим қосқышын басып, Турбо режимін таңдаңыз.

## Ылғал еденді тазалау

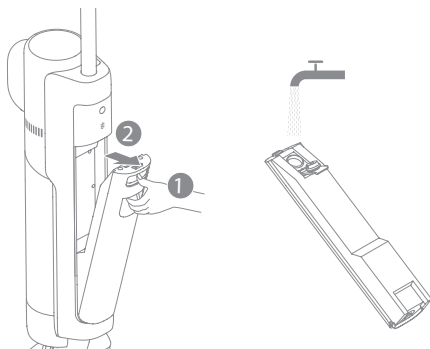

**1. Резервуарды таза сумен толтырыңыз.** Резервуарды шығару үшін таза су ыдысын босату батырмасын басыңыз. Қақпақты ашып, резервуарды таза сумен толтырыңыз. Таза су ыдысын сырт еткен дыбыс естілгенше қайта орнатыңыз.



Ескерту:

- Тазалау сапасын жақсарту үшін таза сумен толтырылған резервуарға қақпақтағы 10 мл тазартқышты қосып, содан кейін оны біркелкі қозғалыстармен ақырын шайқау ұсынылады.
- Қатты дақтарды кетіру үшін таза су ыдысын жылы сумен толтырып, су температурасын 45 °C/113 °F төмен ұстау ұсынылады.
- Қолдануға рұқсат етілмеген басқа сұйықтықтарды немесе тазалау құралдарын қоспаңыз.

## Қолдану тәртібі

2. **Тазалауды бастаңыз.** Қылқалам қақпағын жайлап басып, құрылғыны артқа еңкейтіңіз. Бастау үшін Ауыстырғыш  батырмасын басыңыз. Автоматты және сұранысты сору режимдері арасында ауысу үшін  режимін ауыстырып қосқышты басыңыз.

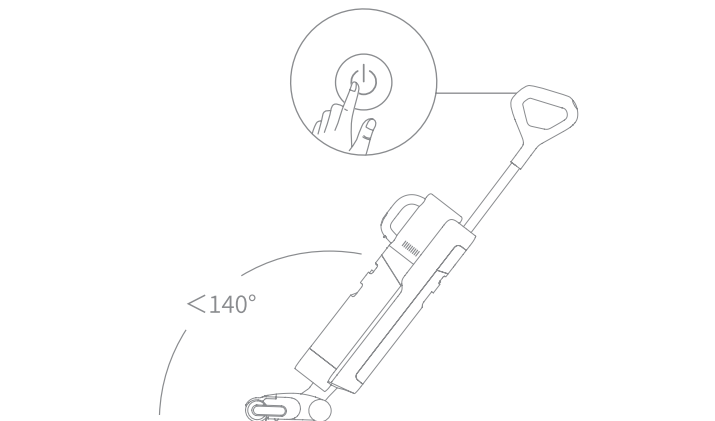

Ескерту:

- Тазалау үшін көбік түзетін сұйықтықтарды қолданбаңыз.
- Жұмыс кезінде құрылғы тік күйге ауысса, ағымдағы тапсырма кідіріледі.
- Құрылғы қарапайым едендерді, мәрмәрді, плиткаларды және басқа қатты беттерді тазалауға жарамды.
- Су ағып кетпес үшін құрылғыны 140° артқа еңкейтпеңіз.
- Жұмыс кезінде құрылғыны көтеруге, жылжытуға, еңкейтуге немесе бетке көлденең қоюға болмайды. Бұл ағынды судың қозғалтқышқа түсуіне себеп болуы мүмкін.

3. **Ағынды су ыдысының ішіндегісін алыңыз.** Резервуарды шығару үшін таза су ыдысын босату батырмасын басыңыз. Қақпақты алыңыз да, қалдық суды төгіңіз. Құрылғыны қолданар алдында резервуардың қақпағын жауып, резервуарды қайта орнатыңыз.

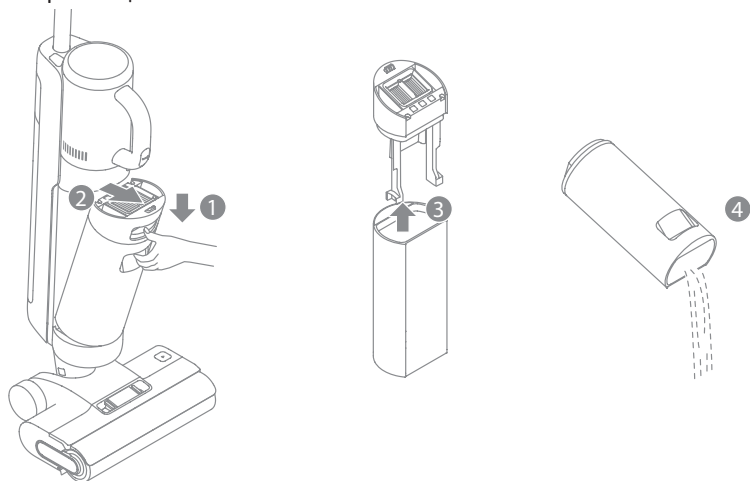

## Өзін-өзі тазалау режимі

1. Тазалау аяқталғаннан кейін құрылғыны негізге қайтарыңыз.
2. Өзін-өзі тазалауды бастау немесе аяқтау үшін тұтқаның жоғарғы жағындағы өзін-өзі тазалау батырмасын түртіңіз.
3. Өзін-өзі тазалау аяқталғаннан кейін ағынды су ыдысының ішіндегісін босатыңыз. Содан кейін құрылғы кептіру режимін қосады. Кептіру режимінен шығу үшін  батырмасын басыңыз.

Ескертпе: өзін-өзі тазалау функциясын тек құрылғы зарядталып жатқанда және батарея деңгейі 15%-дан жоғары болғанда ғана қосуға болады.

## Кептіру режимі

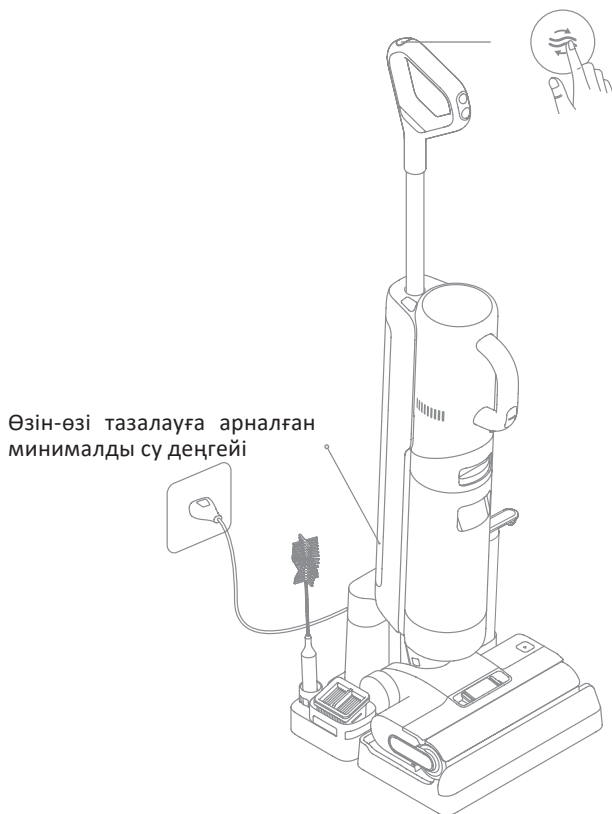

1. Кептіру режимін қосу үшін  өзін-өзі тазалау батырмасын 3 секунд басып тұрыңыз.
2. Кептіру аяқталғаннан кейін құрылғы зарядталады.



Ескерту:

- Өзін-өзі тазалау аяқталғаннан кейін негізде дақтар қалса, зарядтау негізін тазалаңыз.
- Роликті щетканы қолмен тазалаған кезде оны табиғи түрде жақсылап құрғатыңыз немесе кептіру режимін бірнеше рет қосыңыз.

## Қол шаңсорғыш

1. Қол шаңсорғышты шығару үшін қол шаңсорғышты босату батырмасын басыңыз.
2. Шаң контейнерінің модулін және басқа керек-жарақтарды схемада көрсетілгендей сырт еткен дыбыс естілгенше орнатыңыз.
3. Жұмысты бастау үшін қол шаңсорғышының Ауыстырғыш  батырмасын түртіңіз. Сұраныс бойынша Стандартты және Турбо режимдері арасында ауысу үшін қол шаңсорғыш режимінің қосқышын  түртіңіз.

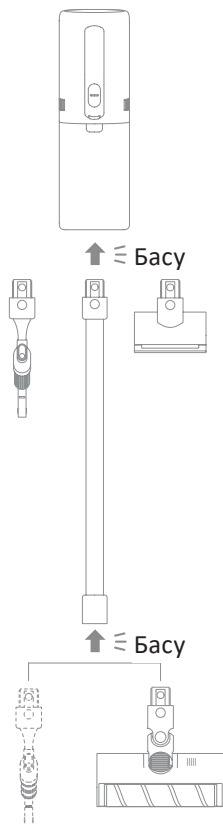
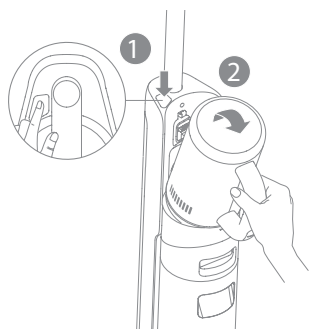

Ескертпе: моторлы шағын щетканы ұзартқыш сыммен бірге қолдануға болмайды.

## Аксессуарлар

**Аралас құрал:** бұрыштарды, баспалдақтарды, дивандарды, кофе үстелдерін және әртүрлі тар кеңістіктерді тазалау үшін қолданылады.

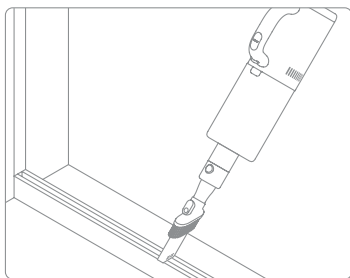

**Жұмсақ роликті щетка:** мәрмәр және паркет сияқты қатты едендерді тазалау үшін қолайлы.

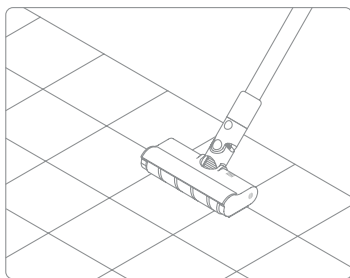

**Электрлік шағын щетка:** дивандағы, матрацтағы және басқа мата беттеріндегі кірді, жануарлардың шаштарын және басқа да қыңыр кірді тазалау үшін қолданылады.

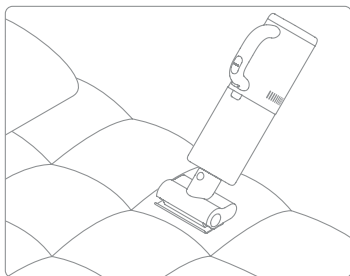

**Аксессуарлар қоймасы:** шаң жинағыш жинағын, жұмсақ роликті щетканы, аралас құралды және моторлы шағын щетканы диаграммада көрсетілгендей ұстағышта сақтаңыз.

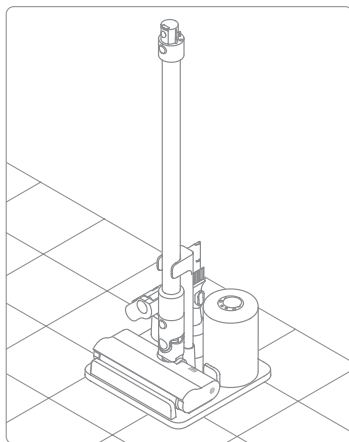

**НАЗАР АУДАРЫҢЫЗ!** Зақым келтімеу үшін қол шаңсорғышты керек-жарақтарды сақтауға арналған сәреде САҚТАМАҢЫЗ.

**Сақтау:** схемада көрсетілгендей тазалау щеткасын, сүзгіні және роликті щетканы сақтау үшін қолданылады.

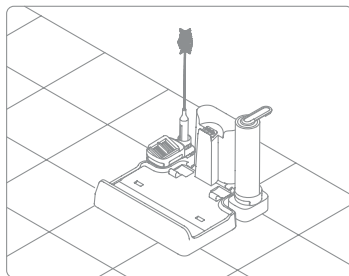

# Техникалық қызмет көрсету және жөндеу

Нұсқаулар:

- Техникалық қызмет көрсету және/немесе жөндеу жұмыстарын орындамас бұрын, құрылғыны өшіріңіз. Ауыстырғышты баспаңыз.
- Қажет болса, құрамдастарды ауыстыру қажет болуы мүмкін. Үйлесімсіздікке байланысты өнімге зақым келтірмеу үшін зауыттан жеткізілген құрамдастарды пайдаланыңыз.
- Құрылғы ұзақ уақыт пайдаланылмаса, оны толығымен зарядтаңыз, адаптерді қуат көзінен ажыратыңыз және шаңсорғышты ылғалдылығы төмен салқын жерде, тікелей күн сәулесінен алыс жерде сақтаңыз. Аккумулятордың қатты зарядсыздануын болдырмау үшін құрылғыны кемінде 3 айда бір рет зарядтаңыз.

## Ағын су ыдысы мен сүзгіні тазалау

1. Ағынды суға арналған ыдысты босату батырмасын басып, резервуарды алыңыз.

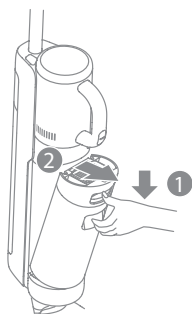

2. Ағынды суға арналған ыдыстың қақпағынан сүзгіні алыңыз. Резервуардың қақпағын шешіп, ағынды суды төгіңіз.



3. Ағынды суға арналған ыдыс пен қақпақты таза сумен шайыңыз. Жинақтағы тазалау щеткасын пайдаланып резервуардың ішін тазалаңыз.

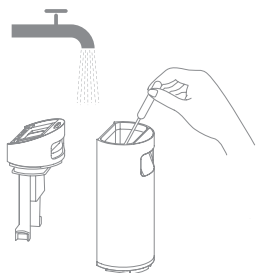

4. Ағынды суға арналған резервуардың қақпағын жауып, сырт еткен дыбыс естілгенше резервуарды қайта орнатыңыз.

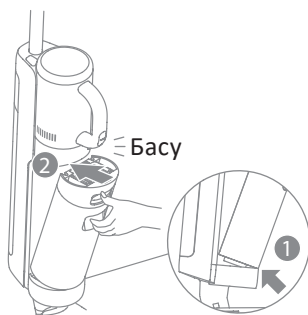

Ескерту:

- Ағынды суға арналған ыдысты әр қолданғаннан кейін тазалау ұсынылады.
- Сүзгіні 3–6 ай сайын ауыстырған жөн.
- Сүзгі кірленіп, тазалауды қажет еткенде, оны қолданар алдында сумен шайып, толығымен құрғатыңыз.



## Түтік пен ластану датчигін тазалау

Қолданар алдында ағынды суға арналған ыдысты алып тастап, түтік пен кір датчигін дымқыл сүлгімен сүртіңіз.

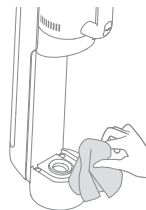

## Шаң жәшігінің модулін тазалау

1. Шаң контейнерін босату батырмасын басып, шаң контейнерін алыңыз.

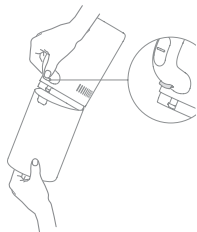

2. Шаң контейнерінен сүзгі мен циклон бөлігін алып тастаңыз, содан кейін контейнердің ішіндегісін босатыңыз.



Ескерту. Электр тогының соғуы немесе жарақат алу қаупін азайту үшін циклон қондырғысын сумен шаймаңыз.

3. Сүзгіні ақырын түртіңіз немесе тазалау щеткасымен тазалаңыз. Сүзгіні және шаң контейнерін сумен шайыңыз.



4. Қолданар алдында сүзгіні және шаң контейнерін толығымен құрғатыңыз.

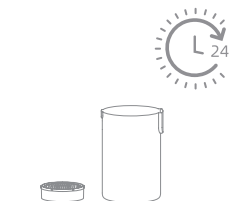

Ескерту:

- Шаң контейнерін әр қолданғаннан кейін немесе шаң деңгейі ең жоғары деңгейге жеткенде босату ұсынылады.
- Сүзгіні 3–6 ай сайын ауыстырған жөн.

## Щетка модулін тазалау

1. Алдымен қақпақты алу үшін роликті щетка қақпағын ашу батырмасын екі жағынан ішке қарай басыңыз. Содан кейін роликті щетканы босату батырмасын басыңыз. Ролик щеткасының тұтқасы шыққанда, щетканы алу үшін оны тартыңыз.

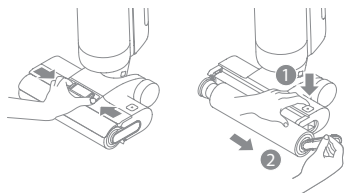

2. Жинақтағы тазалау щеткасын пайдаланып, роликті щеткаға түскен шаш пен кірді кетіріңіз. Роликті щетканы таза сумен шайып, мұқият құрғатыңыз.

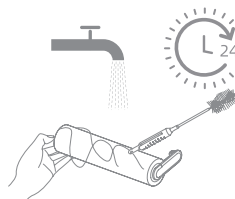

3. Сорғыш саңылауды құрғақ сүлгімен немесе дымқыл шүберекпен сүртіңіз. Қылқалам модулін сүмен жууға болмайды.

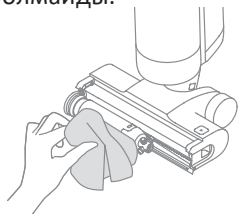

4. Роликті щетканы тазалағаннан кейін щетканы және қақпақты сырт еткен дыбыс естілгенше қайта орнатыңыз.

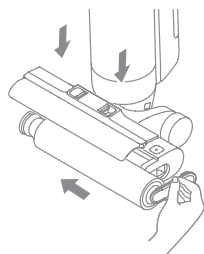

Ескерту:

- Тазалауды қажетінше орындаңыз. Жинақта екі роликті щетканы кезекпен пайдалану ұсынылады.
- Роликті щетканы 3-6 ай сайын ауыстырған жөн.

## Жұмсақ роликті щетканы тазалау

1. Суретте көрсетілгендей, щетка шығыршығын ұядан шығару үшін щетка роликті босату батырмасын басыңыз.

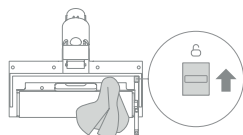

2. Ол ластанған кезде, щетка орамын таза сүмен шайыңыз. Қылқалам орамын толығымен құрғағанша тігінен орналастырыңыз.

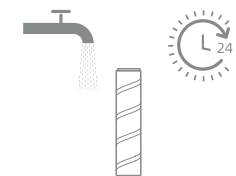

## Электрлік шағын щетканы тазалау

1. Құлыпты сағат тіліне қарсы бұру үшін суретте көрсетілгендей тиынды пайдаланыңыз және сырт еткен дыбысты естігенше щетка роликті алыңыз.



2. Ол ластанған кезде, щетка орамын таза сүмен шайыңыз. Қылқалам орамын толығымен құрғағанша тігінен орналастырыңыз.



## Ақаулық себебін іздеу және түзету

Қате орын алса, құрылғы жұмысын тоқтатады. Ақаулықтарды жою үшін төмендегі кестені қараңыз. Мәселе шешілмесе, қолдау қызметіне хабарласыңыз.





| Қате  | Ықтимал себеп   | Шешім   |
|---|---|---|
| Құрылғы жұмыс істемейді.                              | Құрылғының заряды таусылған немесе заряд деңгейі төмен.   | Қолданар алдында батареяны толығымен зарядтаңыз.                                      |
|   | Құрылғы тік күйде.  | Құрылғыны артқа еңкейтеңіз.   |
|   | Заттардың бітелуіне байланысты құрылғы қызып кетті, жоғары температурада өшіру функциясы қосылды. | Бөгеттелетін элементтерді алып тастап, температура қалыпты жағдайға келгенше күтіңіз. |
|   | Ағынды суға арналған резервуар толы.  | Ағынды су ыдысын тазалаңыз.   |
|   | Ағын судың тұтқасы немесе резервуары орнында жоқ.   | Тұтқаны немесе ағынды суға арналған ыдыс дұрыс орнатылғанын тексеріңіз.               |
| Құрылғы баяу зарядталады.                             | Аккумулятор температурасы тым жоғары немесе тым төмен.  | Аккумулятор температурасы қалыпты күйге келгенше күтіңіз.                             |
| Құрылғының сору күші әлсіз.                           | Сүзгі бітеліп қалған.   | Ағын су ыдысын және шаң контейнерінің ішіндегі сүзгіні тазалаңыз.                     |
| Қозғалтқыш біртүрлі дыбыс шығарады.                   | Түтікте және сору тесігінде бөгде заттар бар немесе түтік пен сору тесігі бітеліп қалған.         | Түтік пен сору портын тазалаңыз.  |
|   | Ағынды су ыдысында тым көп сұйықтық жиналды.  | Ағынды су ыдысын тазалаңыз.   |
|   | Негізгі сору порты бітеліп қалған.  | Негізгі сорғыш саңылауды бөгеп тұрған заттарды алып тастаңыз.                         |
| Зарядтау кезінде батарея күйінің индикаторы жанбайды. | Зарядтау негізі электр розеткасына дұрыс қосылмаған.  | Зарядтау негізі қуат көзіне қосылғанын тексеріңіз.                                    |
|   | Құрылғы зарядтау негізіне дұрыс орнатылмаған.   | Құрылғының зарядтау негізіне дұрыс орнатылғанын тексеріңіз.                           |

| Қате                               | Ықтимал себеп  | Шешім   |
|------------------------------------|--|---|
| Құрылғыдан су шықпайды.            | Таза су ыдысы дұрыс орнатылмаған немесе резервуар бос.                                       | Резервуарды қайта орнатыңыз немесе таза сумен толтырыңыз.   |
|                                    | Роликті щетка сулану үшін 30 секунд қажет.   | Құрылғыны қосып, 30 секундтан кейін қайта тексеріңіз.   |
| Ағынды су ыдысынан су ағып кетеді. | Соққы немесе кенет қозғалыс салдарынан қозғалтқышқа су кірді.                                | Шаңсорғыш өшкенде, оны жайлап жылжытыңыз.   |
|                                    | Тазалаудан кейін сүзгі толығымен кептірілмеген.  | Қолданар алдында сүзгіні жақсылап құрғатыңыз.   |
| Өзін-өзі тазартудың сәтсіздігі     | Үлкен бөлшектер ролик щеткасын бітеп тастайды.   | Ролик щеткасының қақпағын ашыңыз, тексеріп, тазалаңыз.  |
|                                    | Құрылғы зарядталмай жатыр.   | Өзін-өзі тазалау функциясын қоспас бұрын, құрылғының зарядталып жатқанына көз жеткізіңіз.                       |
|                                    | Батарея зарядының деңгейі 15%-дан төмен болса, өзін-өзі тазалау функциясын қосу мүмкін емес. | Өзін-өзі тазалау функциясын шаңсорғыш зарядталған және батарея деңгейі 15%-дан жоғары болса ғана қосуға болады. |
|                                    | Ағын су ыдысы дұрыс орнатылмаған немесе резервуар шамадан тыс толтырылған.                   | Ағынды су ыдысын қайта орнатыңыз немесе ішіндегісін босатыңыз.  |
|                                    | Таза су ыдысы дұрыс орнатылмаған немесе резервуар бос.                                       | Резервуарды қайта орнатыңыз немесе таза сумен толтырыңыз.   |
| Кептіру сапасы нашар               | Ауа кірісі мен шығысы бітеліп қалуы мүмкін.  | Ауа кірісі мен шығысын тексеріп, тазалаңыз.   |

Қосымша қызметтерді алу үшін бізге хабарласыңыз [aftersales@dreame.tech](mailto:aftersales@dreame.tech)  
<https://global.dreame.tech>

## Қате туралы хабарландырулар және шешімдер

Шаңсорғыш дұрыс жұмыс істемесе, дисплейде қате туралы хабар пайда болады. Шешім алу үшін ақаулықтарды жою схемасын қараңыз.

| Қате белгішесі  | Ықтимал себеп                               | Шешім  |
|---|---|--|
|  | Резервуарда таза су жеткіліксіз             | Резервуарды таза сумен толтырыңыз.   |
|  | Ағынды суға арналған резервуар орнатылмаған | Ағынды су ыдысын орнатыңыз   |
|   | Ағынды суға арналған резервуар толы         | Ағынды су ыдысын тазалаңыз.  |
|  | Роликті щетка бітеліп қалды                 | Жинақтағы тазалау щеткасын пайдаланып роликті щетканы тазалаңыз.                         |
|  | Түтік бітеліп қалған                        | Сүзгіні бітелу үшін тексеріңіз. Сондай-ақ түтік пен сенсорды ластанудан тазалап көріңіз. |

| Қате белгішесі | Ықтимал себеп | Шешім   |
|----------------|---------------|---|
| E1-E7          | Қате          | Мәселені шешу үшін құрылғыны қайта жүктеңіз. Мәселе шешілмесе, қолдау қызметіне хабарласыңыз. |
| H1-H6          |               |   |
| H7             |               |   |

## Техникалық сипаттамалары

| Сымсыз дымқыл/құрғақ шаңсорғыш |        |                           |                   |
|--------------------------------|--------|---------------------------|-------------------|
| Үлгісі                         | HHV4   | Зарядтау уақыты           | шамамен 4,5 сағат |
| Номиналды кернеу               | 21,6 В | Зарядтау кернеуі          | 27 В              |
| Номиналды қуат                 | 300 Вт | Кептіру уақыты            | шамамен 30 минут  |
| Таза су ыдысының көлемі        | 900 мл | Ағынды су ыдысының көлемі | 700 мл            |

| <b>Зарядтау негізі (зарядтағыш)</b> |                     |                |              |
|-------------------------------------|---------------------|----------------|--------------|
| Үлгісі                              | НСВ3                | Номиналды қуат | 150 Вт       |
| Кіріс                               | 220–240 В, 50/60 Гц | Шығыс          | 27 В = 1,6 А |
| <b>Моторлы тазалау басы</b>         |                     |                |              |
| Үлгісі                              | HCR14B              |                |              |
| Номиналды кернеу                    | 21,6 В              | Номиналды қуат | 50 Вт        |

Номиналды қуат зарядтау және кептіру функциялары бір уақытта қосұлы тұрған құрылғы іске қосылғанда толық қуатпен жұмыс істеп тұрған кездегі өкілетті кезең ішінде өлшенеді.

## **Аккумуляторды шешу және кәдеге жарату**

Кірістірілген литий-ионды аккумуляторда қоршаған ортаға қауіпті заттар бар. Аккумуляторды білікті техниктер шығарып, тиісті жерге тастау керек.

- қоқысқа тастар алдында аккумуляторды құрылғыдан шығарып алу керек;
- аккумуляторды шығарар алдында құрылғыны қуат көзінен ажырату керек;
- аккумуляторды қауіпсіз түрде тастау керек.

## **Шешу нұсқаулары**

1. Құралдың көмегімен дисплейді бұрап алыңыз
2. Аккумулятор қақпағындағы бұрандаларды бір-бірден алып тастаңыз, содан кейін құралдың көмегімен қақпақты ашыңыз.
3. Аккумулятор мен схеманың арасындағы терминал сымдарын ажыратып, батареяны шығарыңыз.

## **САҚТЫҚ ШАРАЛАРЫ:**

- Аккумуляторды шығармас бұрын, құрылғыны қуат көзінен ажыратып, батарея қуатын мүмкіндігінше көп пайдаланыңыз.
- Қажет емес аккумуляторларды тиісті жерге тастау керек.
- Жарылыстарды болдырмау үшін өнімді жоғары температурада қалдырмаңыз.
- Жарылыстарды болдырмау үшін өнімді жоғары температурада қалдырмаңыз.

# Пайдалану бойынша нұсқаулыққа қосымша

## Құрылғы мақсаты

Бұл құрылғы әртүрлі беттерден (плиткалар, паркет едендер, кілемдер және т.б.) шаң мен кірді кетіруге арналған.

## Техникалық сипаттамалары

- Үлгісі: HHV4.
- Сауда белгісі: Dreame.
- Қуат сымын бекіту түрі: Y.
- Электр тогынан қорғану класы: II.

## Жинақталым

- Құрылғы.
- Керек-жарақтар (негізгі пайдалану нұсқаулығын қараңыз).
- Қосымша құжаттама.

## Монтаждау, сақтау, тасымалдау (тасу), өткізу және кәде-ге жарату ережелері мен шарттары

- Құрылғыны орнату негізгі пайдалану нұсқаулығында сипатталған.
- Құрылғыны қаптамада өндіруші мен тұтынушының жылытылатын үй-жайларында ауа температурасы 0 ° C-тан 40 ° C-қа дейін және ауаның салыстырмалы ылғалдылығы 65% -дан аспайтын жағдайда сақтау керек. Үй-жайларда коррозияға әкелетін агрессивті қоспалар (қышқылдар, сілтілер бұлары) болмауы керек.
- Құрылғының тасымалдануы құрғақ ортада жүзеге асырылуы тиіс.
- Құрылғы ұқыпты өңдеуді талап етеді, оны шаң, кір, соққы, ылғал, от және т.б. әсерінен қорғаңыз.
- Құрылғыны сату жергілікті заңнамасына сәйкес жүргізілуі керек.
- Бұйымның қызмет ету мерзімі аяқталғаннан кейін оны қарапайым тұрмыстық қоқыспен бірге тастауға болмайды. Оның орнына, ол федералды немесе жергілікті заңнамаға сәйкес қайта өңдеу және қайта өңдеу үшін электрлік және электронды жабдықты тиісті қабылдау бекетіне қайта өңдеуге жіберіледі. Осы бұйымды дұрыс жоюды қамтамасыз ете отырып, сіз табиғи ресурстарды үнемдеуге және қоршаған ортаға және адамдардың денсаулығына зиян келтірмеуге көмектесесіз. Бұл бұйымды қабылдау және жою бекеттері туралы қосымша ақпаратты жергілікті муниципалды органдардан немесе тұрмыстық қалдықтарды шығаратын кәсіпорыннан алуға болады.
- Құрылғының ақаулығы анықталған жағдайда, тез арада авторландырылған сервистік орталыққа хабарласу немесе құрылғыны кәдеге жарату керек.

## Кепілдік туралы ақпарат

Өндіруші кепілдік мерзімі ішінде құрылғының үздіксіз жұмыс істеуіне, сондай-ақ материалдар мен жинақтарда ақаулардың болмауына кепілдік береді. Кепілдік мерзімі бұйымды сатып алған сәттен бастап есептеледі және тек жаңа өнімдерге қолданылады. Кепілдік қызмет көрсету пайдаланушының басшылығына сәйкес бұйымды пайдалану шартымен кепілдік мерзімі ішінде тұтынушының кінәсіз істен шыққан элементтерді тегін жөндеу немесе ауыстыруды қамтиды. Элементтерді жөндеу немесе ауыстыру уәкілетті сервис орталықтарының аумағында жүргізіледі.

Сервистік орталықтардың өзекті тізімі келесі мекенжай бойынша:  
<https://www.dns-shop.kz/service-center/>

## Қосымша ақпарат

**Өндіруші:** Дримэ Трейдинг (Тяньцзинь) Ко., Лтд.  
2112-1-1 каб., оңтүстік ауд., қаржы және сауда орталығы, Ячжоу №6975 тас жолы, Дунцзян портының кедендік аймағы, Тяньцзинь сауда аймағының эксперименттік аймағы, Тяньцзинь қ., Қытай.

Қытайда жасалған.

**Импортер / юр. лицо, принимающее претензии в Республике Казахстан:** ТОО «ДНС КАЗАХСТАН», г. Астана, р-н Сарыарқа, пр-т Сарыарқа, зд. 12, Республика Казахстан.  
**Импорттаушы / Қазақстан Республикасында талаптар қабылдайтын заңды тұлға:** «DNS QAZAQSTAN (ДНС КАЗАХСТАН)» ЖШС, Астана қ-ы, Сарыарқа ауданы, Сарыарқа д-лы, 12 ғ-т, Қазақстан Республикасы.  
**Адрес электронной почты / электронды пошта мекен-жайы:** info@dns-shop.kz

**Өндіруші уәкілеттік берген тұлға:** «ЦЭП ВОК» АКЕҰ.  
Ресей, 115419, Мәскеу қ., 2-ші Рощинский өткелі, 8 үй, 4-корпус.  
**Электронды пошта мекен-жайы:** servok@yandex.ru

Тауар КО ТР (ЕАЭО) талаптарына сәйкес келеді.

Өнімнің сапасын жақсарту үшін ерекшеліктер, өнім туралы ақпарат, оның жинақталымы және функционалы пайдаланушыға алдын ала ескертусіз өзгертілуі мүмкін.

Тауардың шығарылған күні, сондай-ақ кепілдік және пайдалану мерзімдері қап-тамада көрсетілген.

V.1

