

**Пайдалану бойынша  
нұсқаулық  
Dreame R20  
СЫМСЫЗ шаңсорғышы**



## Қауіпсіздік нұсқаулары

Кездейсоқ электр тогының соғуы немесе өнімді дұрыс пайдаланбау нәтижесінде туындаған өрт салдарынан жеке жарақат алуды болдырмау үшін қолданар алдында нұсқаулықты мұқият оқып шығыңыз.

### Ескерту

- Қауіпсіздігіңіз үшін бұл өнімді физикалық, ақыл-ой немесе сенсорлық мүмкіндіктері шектеулі немесе тәжірибесі мен білімі жоқ адамдар (соның ішінде балалар) пайдаланбауы керек, егер өнім жауапты адамның қадағалауымен пайдаланылмаса.
- Балаларға бұл өнімді мақсатына сай немесе ойыншық ретінде пайдалануға қатаң тыйым салынады. Өнімді балалардың айналасында қолданғанда өте сақ болыңыз. Балаларға өнімді ересектердің қарауынсыз тазалауға немесе жөндеуге қатаң тыйым салынады.
- Өнімді ашық ауада немесе ылғалды жерде пайдалануға қатаң тыйым салынады. Өнімді үй ішінде тек құрғақ беткейде пайдаланыңыз және дымқыл қолмен штепсельді немесе өнімнің басқа бөлігін ұстамаңыз.
- Өрттің, жарылыстың немесе жарақаттанудың алдын алу үшін қолданар алдында литий батареясы мен зарядтағыштың зақымдалуын тексеріңіз. Литий батареясы немесе зарядтағыш зақымдалған болса, шаңсорғышты пайдаланбаңыз.
- Интеллектуалды көп бетті щетка, моторлы шағын щетка, батарея, көміртеккі талшық таяқшасы және вакуум электр өткізгіш болып табылады және оларды суға немесе басқа сұйықтыққа батыруға болмайды. Тазалаудан кейін барлық сүзгілерді кептіруді ұмытпаңыз.
- Қозғалыс бөлшектерден болатын жарақатты болдырмау үшін өшіріңіз смарт көп бетті щетканы тазалау алдында шаңсорғыш. Шаңсорғышты қолданбас бұрын, көп бетті интеллектуалды щетка, шаң жинағыш және сүзгіні дұрыс орнату керек.
- Тек түпнұсқа зарядтағышты пайдаланыңыз, басқа зарядтағыштарды пайдаланбаңыз, себебі бұл литий батареясының өртеніп кетуіне әкелуі мүмкін.
- Өнімді суды, бензинді немесе басқа жанғыш немесе жарылғыш сұйықтықтарды кетіру үшін пайдаланбаңыз. Өнімді хлор ағартқыш, аммиак, су төгетін тазартқыш немесе басқа сұйықтықтар сияқты улы ерітінділерді кетіру үшін пайдаланбаңыз.
- Шаңсорғышты әкті, цементті, гипс ұнтағын, күл мен күлді, көп мөлшердегі ұн мен көмір шаңын тазалау үшін немесе көмір, темекі тұқылы немесе сіріңке сияқты түтін немесе тұтандырғыш материалдарды кетіру үшін пайдаланбаңыз.
- Қолданар алдында тазалау аймағын тексеріңіз. Үлкен қағаз парақтарын, қағаз шарларды, пластмасса немесе үшкір заттарды (әйнек, шегелер, бұрандалар, тиындар және т.б.) немесе коктейль сабанының диаметрінен үлкенірек заттарды тапсаңыз, сорғыш түтіктің бітеліп қалмауы үшін оларды алып тастаңыз және өнімдердің қалыпты жұмыс істеуіне жол бермеу.

- Ауа тесігі мен өнімнің қозғалатын бөліктерінің жанасуын болдырмаңыз. шашпен, киіммен, саусақтармен және дененің басқа бөліктерімен. Ұзартқыш сымды немесе өнімнің басқа бөліктерін көзіңізге, құлағыңызға немесе аузыңызға қаратпаңыз.
- Сору саңылауына ешбір зат қоймаңыз. Сорғыш саңылауы бітеліп қалса, шаңсорғышты пайдаланбаңыз. Шаңның, мақтаның, шаштың және басқа заттардың үлкен бөліктерінің болуы ауа ағынының төмендеуіне әкелуі мүмкін. Тазалауды уақтылы жүргізіңіз.
- Шаңсорғыш құлап қалса, шаңсорғышқа зақым келтірмеу және пайдаланушыны жарақаттау үшін шаңсорғышты орындықтар немесе үстелдер сияқты тұрақсыз заттарға сүйемеңіз. Егер шаңсорғыш құлау нәтижесінде зақымдалған немесе сынған болса, уәкілетті қызмет көрсету орталығына хабарласыңыз. Өнімді өзіңіз бөлшектемеңіз.
- Нұсқауларға сәйкес қатаң түрде зарядтаңыз. Батарея дұрыс зарядталмаса және температура көрсетілген ауқымнан асып кетсе, батарея зақымдалуы мүмкін.
- Өндіруші ұсынған керек-жарақтарды және қосалқы бөлшектерді ғана пайдаланыңыз.
- Қызмет көрсету немесе жөндеу алдында немесе өнімді ұзақ уақыт сақтаған кезде қуат ашасын ажыратыңыз.
- Баспалдақтарды тазалау үшін өнімді пайдаланғанда өте сақ болыңыз.
- Бұл өнімді ашық ауада, ваннада немесе бассейннің жанында жинамаңыз, зарядтамаңыз немесе қолданбаңыз.
- Өрт қаупі: бұл өнімнің сүзгісіне ешқандай хош иістендіргіштерді қолданбаңыз, өйткені мұндай сұйықтықтардың құрамындағы химиялық заттар өте тез тұтанғыш және өрт тудыруы мүмкін.
- Тек түпнұсқа зарядтағышты пайдаланыңыз (ZD024M340090EU үлгісі). Бұлай істемеу литий батареясының өртеніп кетуіне әкелуі мүмкін.
- Тек P2033-8S1P-GYA батареяларын пайдаланыңыз. Бұлай істемеу литий батареясының өртеніп кетуіне әкелуі мүмкін.
- Егер батарея материалы босаса, батареялар суығанша және булар тарағанша қызметкерлерді қауіпті аймақтан эвакуациялаңыз.
- Қауіпті газдарды кетіру үшін максималды желдетуді қамтамасыз етіңіз және булардың теріге немесе көзге тиюіне немесе деммен жұтуына жол бермеңіз.
- Төгілген жерлерді сіңіргіш материалмен тазалаңыз және қалдықтарды өртеу арқылы тастаңыз.
- Өнімді төтенше температура жағдайында (0 °C төмен немесе 40 °C жоғары) қолданбаңыз немесе сақтамаңыз. Түпнұсқа қуат адаптерін пайдаланыңыз және 0 °C және 40 °C аралығындағы температурада зарядтаңыз.
- Бұл өнім тек үйде қолдануға жарамды.

## **Сақтау және тасымалдау кезіндегі сақтық шаралары**

- Өнімді қаптамада тасымалдау керек. Тасымалдау кезінде өнімді қысымға немесе соққыға ұшыратпаңыз.
- Тасымалдау кезінде қатты соқтығысудан аулақ болыңыз.
- Шаңсорғышты 50 °C жоғары немесе –20 °C төмен температурада тасымалдамаңыз.

- Бір ай сияқты қысқа мерзімді сақтау үшін шаңсорғышты -20 °C пен 50 °C аралығындағы температурада және 60% ± 5% салыстырмалы ылғалдылықта сақтау ұсынылады. Ұзақ уақыт сақтау жағдайында шаңсорғышты қоршаған орта температурасында 0 °C және 40 °C аралығында сақтау ұсынылады.
- Шаңсорғышты дұрыс тастаңыз. Оның қызмет ету мерзімі аяқталғанда, шаңсорғышты ол қолданылатын елдің немесе аймақтың жергілікті заңдары мен ережелеріне сәйкес тастаңыз.

Импорттаушы бұл өнімді сатады; импорттаушы туралы ақпаратты қаптамадан қараңыз. Импорттаушы туралы мәліметтер және сатудан кейінгі қызмет көрсету жөніндегі байланыс ақпараты нұсқаулықтың қосымшасында берілген.

Өндірілген күні: қаптамадан қараңыз.

Өнімнің қызмет ету мерзімі — 3 жыл.

Біз, Dreame Trading (Tianjin) Co., Ltd., осы арқылы бұл өнімнің барлық қолданыстағы ЕО Директивалары мен Еуропалық стандарттарға сәйкес келетінін мәлімдейміз. ЕО сәйкестік декларациясының толық мәтінімен мына мекенжайда танысуға болады: <https://global.dreametech.com>

Егжей-тегжейлі электрондық нұсқаулықты қараңыз

<https://global.dreametech.com/pages/user-manuals-and-faq>

# Өнімге шолу

## Керек-жарақтардың тізімі



Төменгі адаптер

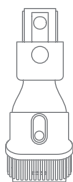

Әмбебап құрал

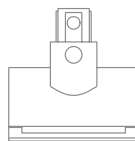

Электрлік шағын щетка



Көміртекті талшықты түтік

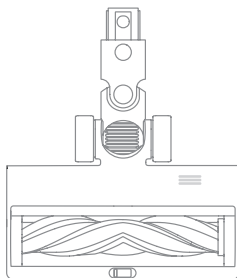

Интеллектуалды көп бетті щетка

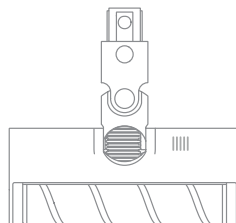

Жұмсақ ролликті щетка

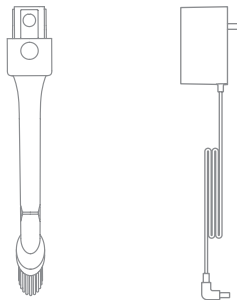

Икемді комбинация құралы

Зарядтағыш

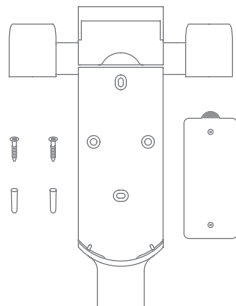

«2-і 1-де» зарядтау және сақтау тірегі (оның ішінде: 2 бұранда, 2 дюбель және бекіту орнына арналған жапсырма)

Ескерту. Осы нұсқаулықтағы барлық иллюстрациялар тек анықтама үшін берілген. Сыртқы параметрлерге сүйене отырып, өнімнің нақты көрінісін басшылыққа алыңыз.

## Бөлім атауы

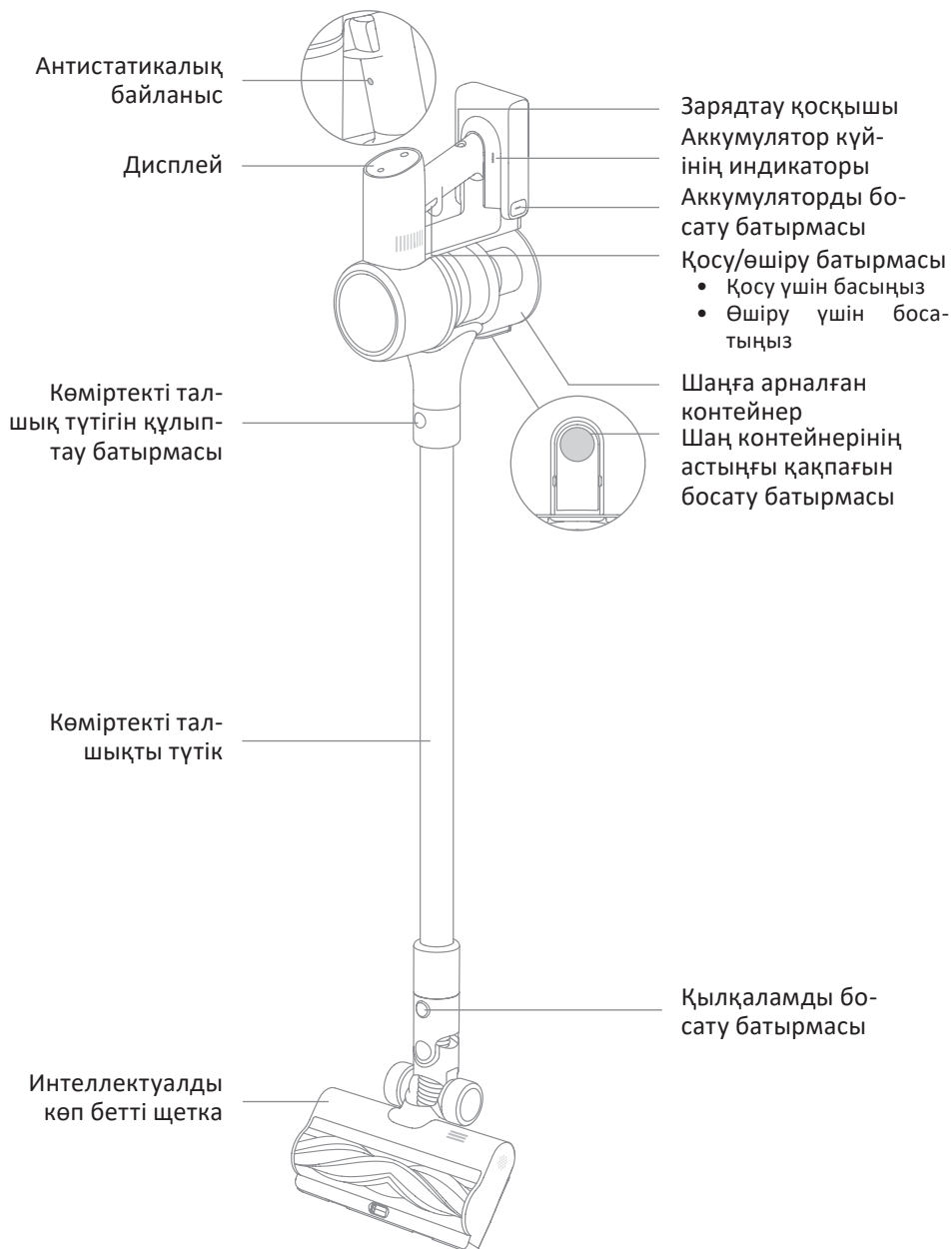

## Дисплей функцияларының сипаттамасы

 Жоғары температура туралы ескерту

 Роликті щетка кептеліп қалды

 Ауа тесігі бітеліп қалды

 Бұзылыс

 Сүзгі орнатылмаған/Сүзгі ағыны төмен



Аккумуляторды зарядтау/разряд индикаторы

- Қызыл жыпылықтау: аккумулятор зарядының деңгейі  $\leq 10\%$
- Баяу жыпылықтайтын қызыл: аккумулятор деңгейі  $\leq 10\%$  (зарядта-луда)
- Жасыл баяу жыпылықтау: аккумулятор деңгейі  $> 10\%$  (зарядтауда)





# Орнату және құрастыру нұсқаулары

## Негізгі корпус жинағы

☰ Сырт еткенше салыңыз

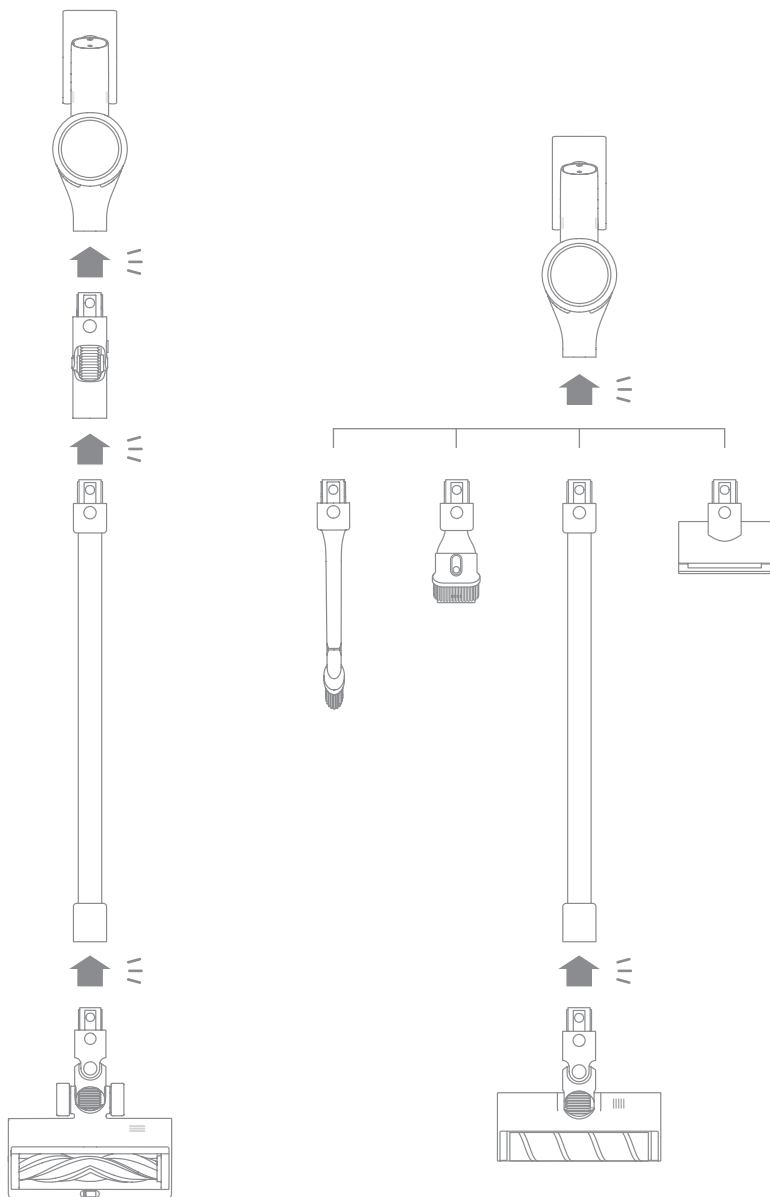

## «2-і 1-де» зарядтау және сақтау тұғырын орнату

1. Бекіту орнының жапсырмасын еденге параллель қабырғаға кемінде 115 см қашықтықта (стикердің төменгі жиегінен еденге дейін) орналастырыңыз және қабырғаның үстіңгі жиегінен кемінде 30 см\* бос орын қалдырыңыз. жапсырма.
2. 8 мм бұрғысы бар балғалы бұрғыны пайдаланып, жапсырмадағы белгіге сәйкес тесіктерді бұрғылаңыз және әрбір тесікке дубльді салыңыз.
3. 2-і 1-де зарядтау және сақтау тұғырындағы бекіту саңылауларын қабырғадағы саңылаулармен жалғаңыз, содан кейін жинақтағы бұрандаларды пайдаланып тұғырды қабырғаға бұраңыз.  
(\*30 см: болашақта ауыстырылатын батареяны сатып алуға арналған қосымша орын)

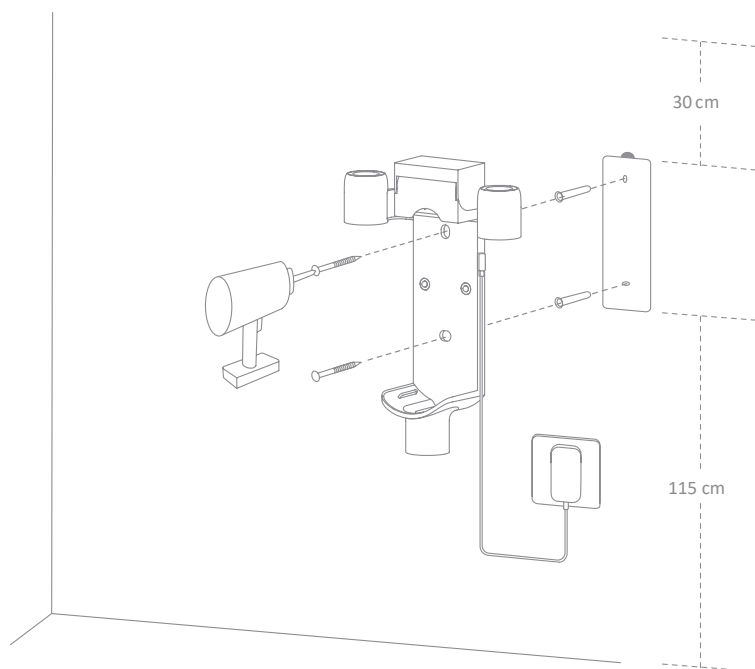

Ескерту:

- «2-і 1-де» зарядтау және сақтау бесігі қажет болғанда орнатуға болатын қосымша керек-жарақ болып табылады.
- «2-і 1-де» зарядтау және сақтау бесігін электр розеткасының жанында салқын, құрғақ жерде орнату керек. Орнатпас бұрын, тірек орнату алаңының жанында сымдар немесе түтіктер жоқ екеніне көз жеткізіңіз.

# Зарядтау

Ескерту:

- Бірінші рет қолданар алдында шаңсорғышты толық зарядталғанша зарядтаңыз.
- Бірінші зарядтау шамамен 4 сағатты алады.
- Турбо режимінде тоқтаусыз тазалағаннан кейін батарея қатты қызып кетуі мүмкін, сондықтан шаңсорғышты қайта зарядтау үшін көбірек уақыт қажет болуы мүмкін. Роботты 30 минут суытып, содан кейін зарядтауды бастау ұсынылады.

## Зарядтау режимдері

### Зарядтағышпен зарядтау

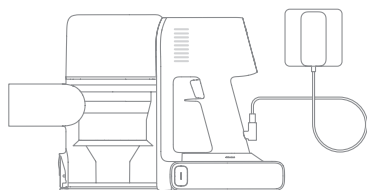

### Зарядтау бесігі арқылы зарядтау

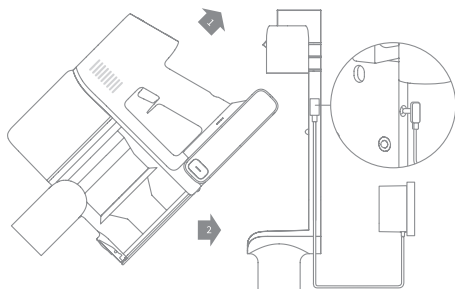

## Заряд деңгейін көрсету жолдары

### Дисплей

Зарядтау кезінде дисплейдегі заряд деңгейінің цифрлық дисплейі. 100 саны аккумулятордың толық зарядталғанын білдіреді.



### Аккумулятор күйінің индикаторы

Зарядтау кезінде үш жыпылықтайтын шам аккумулятор күйіне байланысты тұрақты шамға кезекпен өзгереді. Аккумулятор толығымен зарядталғанда, барлық үш жыпылықтайтын индикатор жанып тұрады. Ескерту. Зарядтау аяқталғаннан кейін 5 минуттан кейін индикатор өшеді және шаңсорғыш энергияны үнемдеу режиміне өтеді.

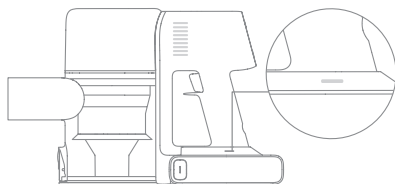

# Өнімді пайдалану ережелері

## Жұмыс режимдері

Робот шаңсорғышта тазалау талаптарыңызға байланысты таңдауға болатын 2 жұмыс режимі бар.

### 1-режим: «үзіліспен тазалау»

Шаңсорғышты іске қосу үшін қосқышты басып тұрыңыз және дереу тоқтату үшін оны босатыңыз.

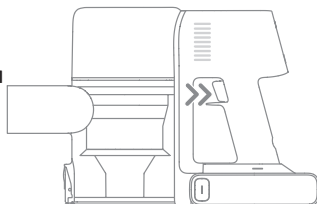

### 2-режим: «үздіксіз тазалау»

Шаңсорғыш жұмыс істеп тұрғанда, тоқтаусыз режимді қосу үшін \* батырмасы басыңыз. Содан кейін тоқтаусыз режимге өту үшін шаңсорғыш қосқышын босатыңыз.

Белсендіру блогы функциясы арқылы шаршаудан қорғау үшін ауыстырып-қосқыш батырмасын үнемі басып тұрудың қажеті жоқ.

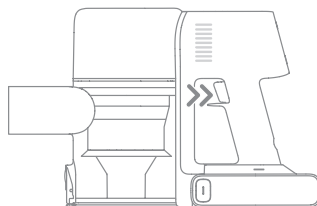
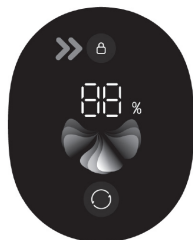

Ескерту.

- Тоқтаусыз жұмыс режимінде құлыптау индикаторы үнемі жанып тұрады.
- Үздіксіз тазалау режимінен шығу үшін  Белсендіру блоктау батырмасын қайта басыңыз.

## Ауыстыру

Деңгейлерді автоматты және турбо арасында ауыстыру үшін  батырмасын басыңыз.

Турбо режимінде барлық желдеткіш пішінді белгішелер ақ түспен жанады.

Тек автоматты режимде сору деңгейі мен желдеткіш пішінді белгішенің түсі жұтылатын шаң мөлшеріне қарай өзгереді.

# Керек-жарақтарды пайдалану сценарийлері

## Интеллектуалды көп бетті щетка

### Ескерту.

- Көп бетті интеллектуалды щетканы тікелей шаңсорғышқа бекітуге болады.
- Құрылғы іске қосылғанда, щетка роликінің алдындағы индикаторлар автоматты түрде қосылады, бұл пайдалануға ыңғайлы.

- Қысқа және орташа қадалы кілемдерді тазалауға, сонымен қатар плиткалы және ағаш едендерді тазалауға жарамды.

- Үлкен бөлшектерді сору үшін щеткадағы қосқышты қосыңыз, мысалы, кофе дәндері, жүгері үлпектері және т.б.

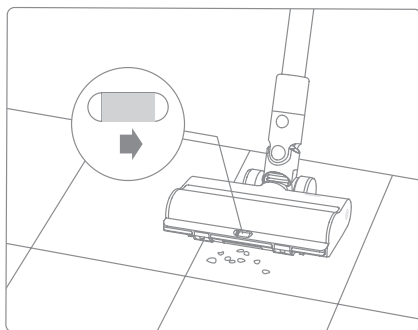

## Жұмсақ роликті щетка

Мрамор және паркет сияқты қатты едендерді тазалау үшін қолайлы.

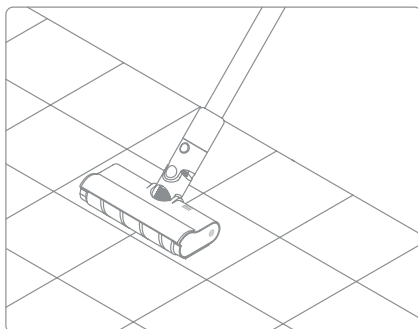

## Әмбебап құрал

Перделерді, пернетақтаны, төбеге арналған плиткаларды, автокөліктің интерьерін, кофе үстелдерін және т.б. тазалау үшін қолданылады.

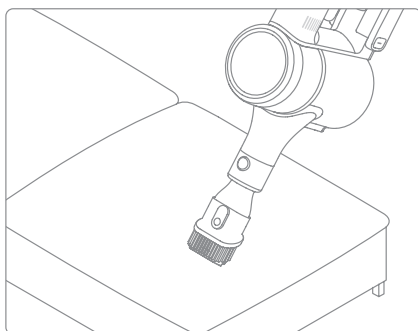

### Электрлік шағын щетка

дивандағы, матрацтағы және басқа мата беттеріндегі кірді, жануарлардың жүнін және басқа да қатты кірді тазалау үшін қолданылады.

Ескерту. Шаңсорғышты сызаттар немесе сызаттар болуы мүмкін беттерде (мысалы, жібек) пайдалану ұсынылмайды.

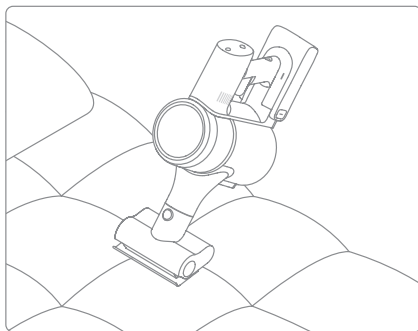

### Төменгі адаптер

Түтіктің ұзындығы мен бағытын реттеу мүмкіндігі кереуеттің, диванның және басқа да төмен жиһаздың астын тазалауға мүмкіндік береді.

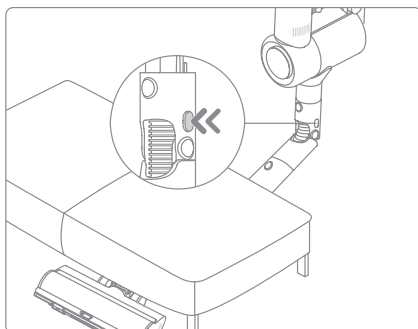

### Икемді комбинация құралы

Майысқан және тартылатын щетка басы, тар саңылауларды сыпыру үшін икемді.

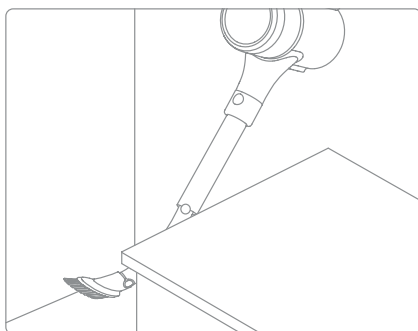

Ескерту:

- Кез келген айналатын бөлік кептеліп қалса, шаңсорғыш автоматты түрде өшуі мүмкін. Барлық тұрып қалған заттарды алып тастап, тазалауды жалғастырыңыз.
- Мотор қызып кетсе, шаңсорғыш автоматты түрде өшеді. Батарея температурасы қалыпты күйге келгенше күтіңіз, содан кейін тазалауды жалғастырыңыз.

# Техникалық қызмет көрсету және жөндеу

## Сақтық шаралары

- Түпнұсқа бөлшектерді пайдаланыңыз, әйтпесе кепілдік қызметі қолжетімді болмайды.
- Сүзгі, саптама немесе ақылды көп функциялы щетка бітеліп қалса, робот шаңсорғыш іске қосылғаннан кейін бірден өшуі мүмкін. Қайта іске қосу алдында бітеліп қалған бөліктерді тазалаңыз.
- Шаңсорғышты ұзақ уақыт бойы пайдалануды жоспарламасаңыз, оны толық зарядтаңыз, желіден ажыратыңыз және күн сәулесі тікелей түспейтін салқын, ылғалдылығы төмен жерде сақтаңыз. Батареяны шамадан тыс зарядсыздандыруды болдырмау үшін шаңсорғышты кем дегенде үш айда бір рет зарядтаңыз.

## Шаңсорғышты тазалау

Шаңсорғышты жұмсақ, құрғақ шүберекпен сүртіңіз.

## Шаң контейнерін, алдын ала сүзгіні және циклон қондырғысын тазалау

1. Шаң контейнерінің астыңғы қақпағын босату батырмасын көрсеткі көрсетілген бағытта басыңыз, содан кейін қақпақты ашып, шаң контейнерінің ішіндегісін алыңыз.

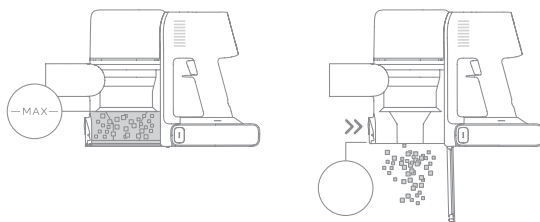

2. Шаң контейнерін шығару батырмасын 1-суретте көрсетілгендей көрсеткі көрсетілген бағытта басыңыз, содан кейін 2-суретте көрсетілгендей шаң контейнерін шаңсорғыштан алыңыз.

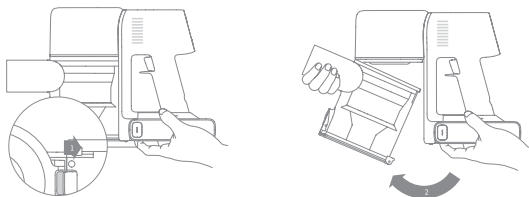

Ескерту:

- Шаң контейнері «MAX» деңгейіне дейін толтырылған болса, шаңсорғыштың өнімділігі айтарлықтай төмендеуі мүмкін. Оңтайлы өнімділік үшін шаң контейнерін жүйелі түрде тазалаңыз.
- Контейнерді тазалау алдында шаңсорғыштың электр желісінен ажыратылғанына көз жеткізіңіз және «Бастау» батырмасын баспаңыз.

3. Алдымен алдын ала сүзгіні алып тастаңыз, циклон бөлігінің тұтқасын тоқтағанша сағат тіліне қарсы бұраңыз, содан кейін циклон бөлігін алыңыз.

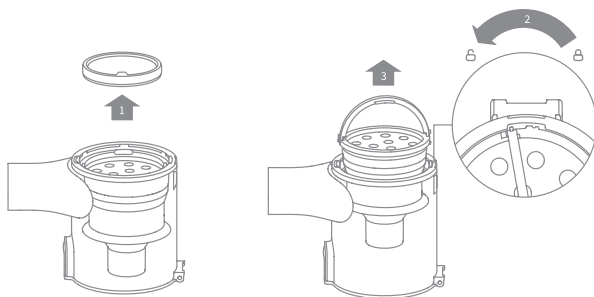

4. Шаң контейнерін жұмсақ, дымқыл шүберекпен сүртіңіз. Қолданар алдында матаны сығуға назар аударыңыз.

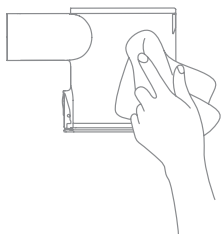

Шаң контейнерінде электрлік компоненттер бар. Контейнерді сумен шаюға тыйым салынады!

5. Алдын ала сүзгі мен циклон бөлігін жақсылап шайыңыз, содан кейін толық кептіру үшін кемінде 24 сағатқа қалдырыңыз.

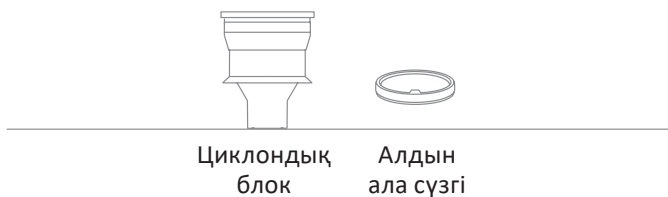

Ескерту. Алдын ала сүзгіні кемінде 3 айда бір рет, ал циклон қондырғысын кем дегенде 6 айда бір рет тазалау ұсынылады.



## Шаң контейнерін, алдын ала сүзгіні және циклон қондырғысын орнату

1. Циклон блогын шаң контейнеріне тігінен салыңыз, осылайша циклон бөлігінің тұтқасы шаң контейнерінің сол жағындағы тесікке қосылады. Тұтқаны сағат тілімен тоқтағанша бұраңыз, содан кейін оны төмендетіңіз.
2. Алдын ала сүзгіні циклон бөлігіне алдыңғы жағын жоғары қаратып салыңыз.

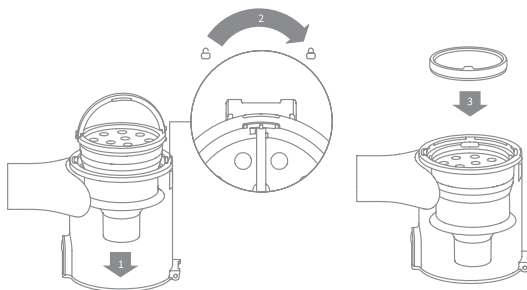

3. Шаң контейнерін оның саңылауы шаңсорғыштағы қысқышқа қосылатындай етіп сәл еңкейтеңіз. Содан кейін орнатуды аяқтау үшін шерту естілгенше контейнерлерді көрсеткі көрсетілген бағытта ақырын басыңыз.

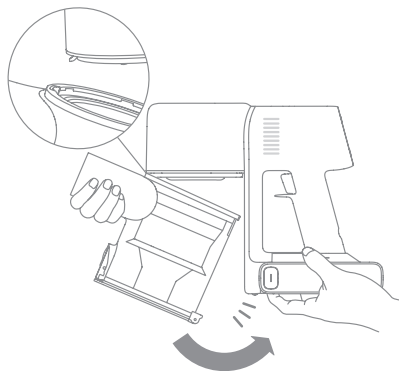

## Сүзгіні тазалау

1. Суретте көрсетілгендей шаң контейнерін алыңыз.

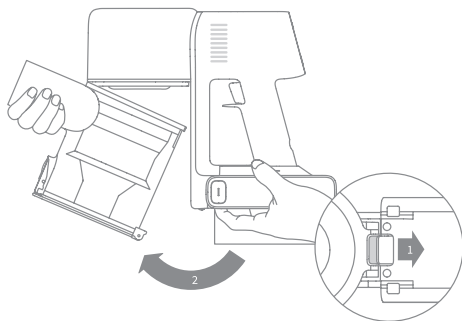

2. Суретте көрсетілгендей, сүзгіні шаңсорғыштан төмен қарай жылжытып алыңыз.

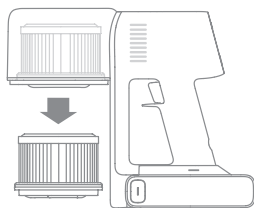

3. Жинақталған шаңды толығымен кетіру үшін сүзгіні 360° бұра отырып, сүзгіні таза сумен шайыңыз. Артық кірді кетіру үшін сүзгіні бірнеше рет жеңіл түртіңіз.

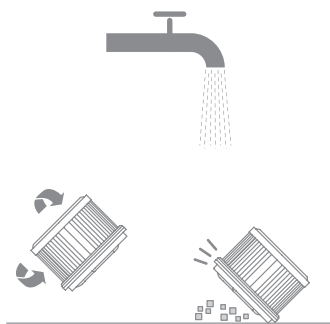

4. Сүзгіні кем дегенде 24 сағат құрғатыңыз.

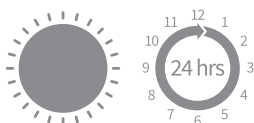

Ескерту:

- Сүзгіні 4–6 ай сайын тазалау ұсынылады.
- Сүзгіні тек таза сумен шайыңыз. Тазалау құралдарын қолданбаңыз.
- Сүзгіні щеткамен немесе саусақтармен тазаламаңыз.

## Сүзгі орнату

1. Сүзгіні шаңсорғышқа салып, суретте көрсетілгендей аздап басыңыз.

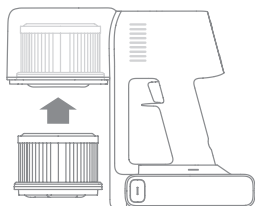

2. Шаң контейнерін қайта орнатыңыз.

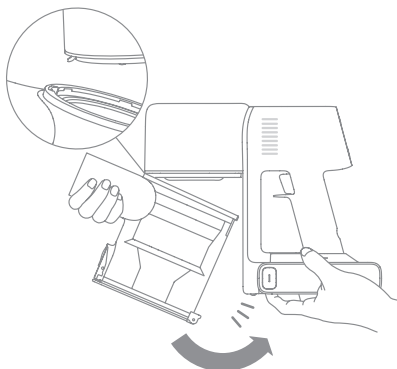

## Көп бетті смарт щетканы тазалау

1. Блокты тоқтағанша сағат тіліне қарсы бұраңыз, содан кейін роликті роликті щеткадан алыңыз.

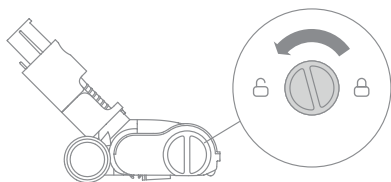

2. Шашты немесе роликті щеткаға жабысып қалған матаны қайшымен кесіңіз. Саңылау мен мөлдір қақпақтағы шаңды құрғақ шүберекпен немесе қағаз сүлгімен сүртіңіз. Қолданар алдында мұқият құрғатыңыз.

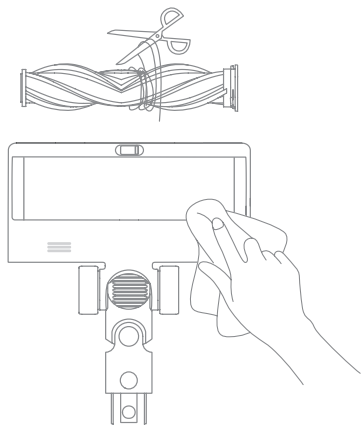

3. Роликті щетка кірленсе, оны таза болғанша сумен шайыңыз.



4. Роликті щетканы тігінен қойып, толық құрғағанша кемінде 24 сағатқа қалдырыңыз.

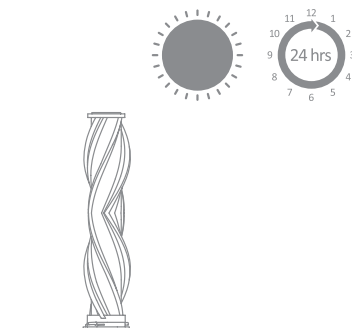

## Жұмсақ роликті щетканы тазалау

1. Суретте көрсетілгендей, щетка шығыршығын ұядан шығару үшін щетка роликті босату батырмасын басыңыз.

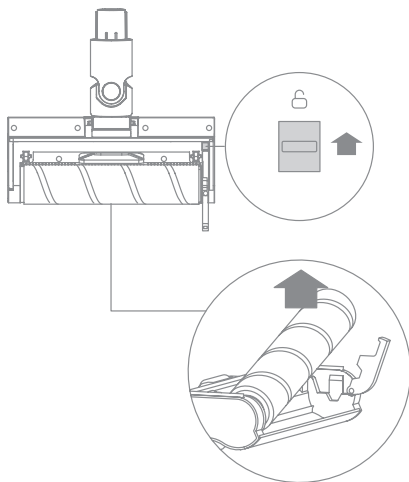

2. Қылқалам роликтері мен дөңгелектерге жабысып қалған шаштар мен талшықтарды қайшымен кесіңіз. Шұңқыр мен мөлдір қақпақтағы шаңды құрғақ шүберекпен немесе қағаз сүлгімен сүртіңіз. Қолданар алдында мұқият құрғатыңыз.

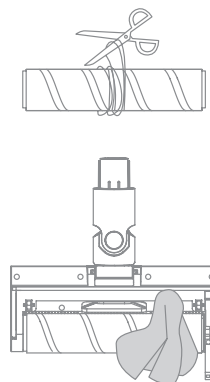

3. Роликті щетка кірленсе, оны таза болғанша сумен шайыңыз.

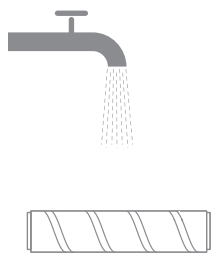

4. Роликті щетканы тігінен қойып, толық құрғағанша кемінде 24 сағатқа қалдырыңыз.

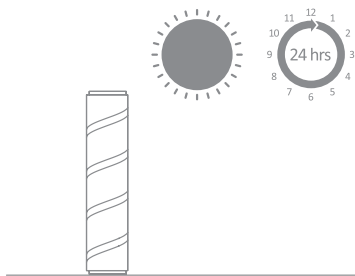

## Электрлік шағын щетканы тазалау

1. Тиынды пайдаланып, құлыпты сағат тіліне қарсы бағытта ол сырт еткенше бұраңыз.



2. Электрлік шағын щетканы ашқаннан кейін роликті щетканы алыңыз, содан кейін оны шайыңыз және тазалаңыз.

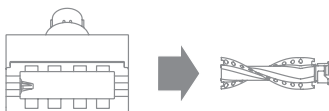

3. Роликті щетканы тігінен толық құрғағанша жақсы желдетілетін жерде кемінде 24 сағатқа қойыңыз.

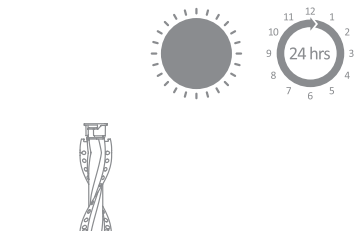

4. Роликті щетка құрғаған кезде оны орнатудың кері ретімен қайта орнатыңыз.



## Аккумулятор

Шаңсорғышта зарядтау циклдарының шектеулі саны бар алынбалы литий-ионды аккумулятор бар. Ұзақ пайдаланудан кейін аккумулятор зарядты ұстамауы мүмкін. Бұл аккумулятордың қызмет ету мерзімі аяқталғанын және оны ауыстыру қажет екенін білдіреді.

1. Аккумуляторды босату батырмасын басып, аккумуляторды шығару үшін суретте көрсетілгендей оңға сырғытыңыз.
2. Жаңа аккумуляторды салыңыз.

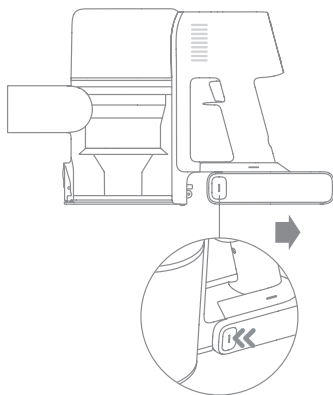

## Техникалық сипаттамалары

<b>Сымсыз шаңсорғыш</b>			
Үлгісі	VTV97A	Зарядтау кернеуі	34 В
Номиналды қуат	570 Вт	Номиналды кернеу	29,6 В
Зарядтау уақыты	Шамамен 4 сағат		
<b>Интеллектуалды көп бетті щетка</b>			
Үлгісі	VMB9		
Номиналды қуат	40 Вт	Номиналды кернеу	25,2 В
<b>Жұмсақ роликті щетка</b>			
Үлгісі	ASF4		
Номиналды қуат	40 Вт	Номиналды кернеу	25,2 В
<b>Электрлік шағын щетка</b>			
Үлгісі	VMM4		
Номиналды қуат	20 Вт	Номиналды кернеу	25,2 В
<b>Қуат көзі (зарядтағыш)</b>			
Үлгісі	ZD024M340090EU	Белсенді күйдегі орташа тиімділік	87,01%
Қуат енгізу параметрлері	100–240 В, 50–60 Гц, 0,8 А макс.	Төмен жүктемедегі тиімділік (10%)	77,01%
Қуат шығысының параметрлері	34 В = 0,9 А	Жүктемесіз қуат тұтыну	0,1 Вт
<b>Қайта зарядталатын литий-ионды аккумулятор</b>			
Үлгісі	P2033-8S1P-GYA		
Кернеу	29,6 В		
Аккумулятор сыйымдылығы	81,4 Вт·сағ / 2750 мА·сағ		

Литий-ионды аккумуляторда қоршаған ортаға қауіпті заттар бар. Шаңсорғышты қоқысқа тастамас бұрын, алдымен аккумуляторды шығарып, еліңіздің немесе аймағыңыздың жергілікті заңдары мен ережелеріне сәйкес кәдеге жаратыңыз немесе қайта өңдеңіз.

## Сұрақтар мен жауаптар

Шаңсорғыш қалыпты жұмысын тоқтатса, төмендегі ақауларды жою кестесін қараңыз.

Қате	Ықтимал себеп	Шешім
Шаңсорғыш жұмыс істемейді.	Шаңсорғыш таусылған немесе аккумулятор заряды жеткіліксіз.	Шаңсорғышты толығымен зарядтаңыз, содан кейін оны пайдалануды жалғастырыңыз.
	Бітелу нәтижесінде қызып кетуден қорғау режимі автоматты түрде іске қосылды.	Шаңсорғыш суығанша күтіңіз, содан кейін оны қайта қосыңыз.
	Сору тесігі немесе ауа тесігі бітеліп қалған.	Сору портын немесе ауа саңылауын кез келген кірден тазалаңыз.
Сору қуаты төмендеді.	Шаң контейнері толған және/немесе сүзгі бітеліп қалған.	Негізгі сору портынан немесе көміртекті талшықты түтіктен бөгде заттарды алып тастаңыз
	Керек-жарақ бітеліп қалған.	Керек-жарақты кез келген жүктемеден тазалаңыз.
Қозғалтқыштағы бөгде шу.	Негізгі сору порты немесе көміртекті талшық түтігі бітелген	Негізгі сору портынан немесе көміртекті талшықты түтіктен бөгде заттарды алып тастаңыз
Шаңсорғышты қосқаннан кейін бірінші индикатор қызыл болып жаңады.	Аккумулятор бөлімі зақымдалған.	Мәселені шешу үшін сатудан кейінгі қызметке хабарласыңыз.
Шаңсорғыш зарядталып жатқанда, бірінші индикатор қызыл болып жыпылықтайды.	Үйлесімсіз зарядтағыш пайдаланылуда.	Шаңсорғышты зарядтау үшін тек түпнұсқа зарядтағышты пайдаланыңыз.



Қате	Ықтимал себеп	Шешім
<p>Шаңсорғыш зарядталып жатқанда заряд көрсеткіші жанбайды.</p>	<p>Зарядтағыш шаңсорғышқа қосылмаған.</p>	<p>Зарядтағыштың дұрыс жалғанғанын тексеріңіз.</p>
	<p>Аккумулятор толығымен зарядталған және ұйқы режиміне өтті.</p>	<p>Шаңсорғыш пайдалануға дайын.</p>
	<p>Жоғарыда аталған екі жағдайды түзеткеннен кейін де мәселе шешілмесе, жөндеу үшін компанияның сатудан кейінгі қызмет көрсету бөліміне хабарласыңыз.</p>	
<p>Аккумуляторды баяу зарядтау.</p>	<p>Аккумулятор температурасы тым төмен немесе тым жоғары.</p>	<p>Пайдалануды жалғастырмаc бұрын аккумулятор температурасы қалыпты жағдайға келгенше күтіңіз.</p>
<p>Smart Multi-Surface Brush ішіндегі жарық диодты индикаторлары жұмыс істемейді.</p>	<p>Жарықдиодты шамдар зақымдалған.</p>	<p>Жөндеу жұмыстарын жүргізу үшін компанияның сатудан кейінгі қызмет көрсету бөліміне хабарласыңыз.</p>

## Ақаулық себепін іздеу және түзету

Ескерту. Шаңсорғыш дұрыс жұмыс істемесе, дисплейде ақау туралы ақпарат пайда болады. Берілген ақпаратты мұқият оқып шығыңыз және оны шешу үшін ақаулар кестесін қараңыз.

Қате белгішесі	Күй	Қате туралы ескерту	Шешімдер
	Қызыл жыпылықтау	Жоғары температура туралы ескерту	Пайдалануды жалғастырмаc бұрын батарея температурасы қалыпты жағдайға келгенше күтіңіз.
	Жыпылықтайтын қызғылт сары	Роликті щетка кептеліп қалды	Талшықты материалды және қылшық орамына оралған түктерді тазалау үшін қызмет көрсету нұсқаулығының [Көп бетті смарт щетканы тазалау] бөлімін қараңыз.
	Жыпылықтайтын қызғылт сары	Ауа тесігі бітеліп қалды	Шаң жәшігінің, көміртекті талшық таяқшасының және әртүрлі беттерге арналған смарт щетканың бітеліп қалғанын тексеріңіз.
	Жыпылықтайтын қызғылт сары	Сүзгіні тұтыну аяқталуға жақын	Сүзгіні уақытында ауыстырыңыз. Сүзгіні ауыстырғаннан кейін сүзгіні қалпына келтіру үшін триггерді ауыстырып-қосқыш құлпын 3 секунд басып тұрыңыз.
	Қатты апельсин	Сүзгі орнатылмаған	Сүзгі мен алдын ала сүзгінің дұрыс орнатылғанын тексеріңіз.
	Қатты қызыл	Бұзылыс	Мәселені шешу үшін сатудан кейінгі қызметке хабарласыңыз.
Егер дисплейде E0–E4 қате кодтарының бірі пайда болса, жөндеу үшін сатудан кейінгі қызметке хабарласыңыз.			

# Пайдалану бойынша нұсқаулыққа қосымша

## Құрылғы мақсаты

Бұл құрылғы әртүрлі беттерден (плиткалар, паркет едендер, кілемдер және т.б.) шаң мен кірді кетіруге арналған.

## Техникалық сипаттамалары

- Үлгісі: VTV97A.
- Сауда белгісі: Dreame.
- Қуат сымын бекіту түрі: X.
- Электр тоғынан қорғану класы: II.

## Жинақталым

- Құрылғы.
- Керек-жарақтар (негізгі пайдалану нұсқаулығын қараңыз).
- Қосымша құжаттама.

## Монтаждау, сақтау, тасымалдау (тасу), өткізу және кәде-ге жарату ережелері мен шарттары

- Құрылғыны орнату негізгі пайдалану нұсқаулығында сипатталған.
- Құрылғыны қаптамада өндіруші мен тұтынушының жылытылатын үй-жайларында ауа температурасы 0 °C-тан 40 °C-қа дейін және ауаның салыстырмалы ылғалдылығы 65%-дан аспайтын жағдайда сақтау керек. Үй-жайларда коррозияға әкелетін агрессивті қоспалар (қышқылдар, сілтілер бұлары) болмауы керек.
- Құрылғының тасымалдануы құрғақ ортада жүзеге асырылуы тиіс.
- Құрылғы ұқыпты өңдеуді талап етеді, оны шаң, кір, соққы, ылғал, от және т.б. әсерінен қорғаңыз.
- Құрылғыны сату жергілікті заңнамасына сәйкес жүргізілуі керек.
- Бұйымның қызмет ету мерзімі аяқталғаннан кейін оны қарапайым тұрмыстық қоқыспен бірге тастауға болмайды. Оның орнына, ол федералды немесе жергілікті заңнамаға сәйкес қайта өңдеу және қайта өңдеу үшін электрлік және электронды жабдықты тиісті қабылдау бекетіне қайта өңдеуге жіберіледі. Осы бұйымды дұрыс жоюды қамтамасыз ете отырып, сіз табиғи ресурстарды үнемдеуге және қоршаған ортаға және адамдардың денсаулығына зиян келтірмеуге көмектесесіз. Бұл бұйымды қабылдау және жою бекеттері туралы қосымша ақпаратты жергілікті муниципалды органдардан немесе тұрмыстық қалдықтарды шығаратын кәсіпорыннан алуға болады.
- Құрылғының ақаулығы анықталған жағдайда, тез арада авторландырылған сервистік орталыққа хабарласу немесе құрылғыны кәдеге жарату керек.

## Кепілдік туралы ақпарат

Өндіруші кепілдік мерзімі ішінде құрылғының үздіксіз жұмыс істеуіне, сондай-ақ материалдар мен жинақтарда ақаулардың болмауына кепілдік береді. Кепілдік мерзімі бұйымды сатып алған сәттен бастап есептеледі және тек жаңа өнімдерге қолданылады. Кепілдік қызмет көрсету пайдаланушының басшылығына сәйкес бұйымды пайдалану шартымен кепілдік мерзімі ішінде тұтынушының кінәсіз істен шыққан элементтерді тегін жөндеу немесе ауыстыруды қамтиды. Элементтерді жөндеу немесе ауыстыру уәкілетті сервис орталықтарының аумағында жүргізіледі.

Сервистік орталықтардың өзекті тізімі келесі мекенжай бойынша:  
<https://www.dns-shop.kz/service-center/>

## Қосымша ақпарат

**Өндіруші:** Дримэ Трейдинг (Тяньцзинь) Ко., Лтд.  
2112-1-1 каб., оңтүстік ауд., қаржы және сауда орталығы, Ячжоу №6975 тас жолы, Дунцзян портының кедендік аймағы, Тяньцзинь сауда аймағының эксперименттік аймағы, Тяньцзинь қ., Қытай.

Қытайда жасалған.

**Импортер / юр. лицо, принимающее претензии в Республике Казахстан:** ТОО «ДНС КАЗАХСТАН», г. Астана, р-н Сарыарқа, пр-т Сарыарқа, зд. 12, Республика Казахстан.  
**Импорттаушы / Қазақстан Республикасында талаптар қабылдайтын заңды тұлға:** «DNS QAZAQSTAN (ДНС КАЗАХСТАН)» ЖШС, Астана қ-ы, Сарыарқа ауданы, Сарыарқа д-лы, 12 ғ-т, Қазақстан Республикасы.  
**Адрес электронной почты / электронды пошта мекен-жайы:** info@dns-shop.kz

**Өндіруші уәкілеттік берген тұлға:** «ЦЭП ВОК» АКЕҰ.  
Ресей, 115419, Мәскеу қ., 2-ші Рощинский өткелі, 8 үй, 4-корпус.  
**Электронды пошта мекен-жайы:** servok@yandex.ru

Тауар КО ТР (ЕАЭО) талаптарына сәйкес келеді.

Өнімнің сапасын жақсарту үшін ерекшеліктер, өнім туралы ақпарат, оның жинақталымы және функционалы пайдаланушыға алдын ала ескертусіз өзгертілуі мүмкін.

Тауардың шығарылған күні, сондай-ақ кепілдік және пайдалану мерзімдері қап-тамада көрсетілген.

V.1

