

**Пайдалану бойынша
нұсқаулық
Dreame U20
СЫМСЫЗ шаңсорғышы**

A



1



2



3

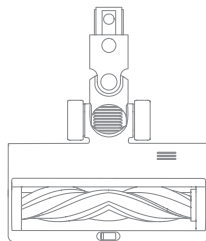

4



5

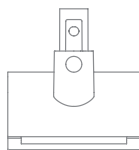

6

B

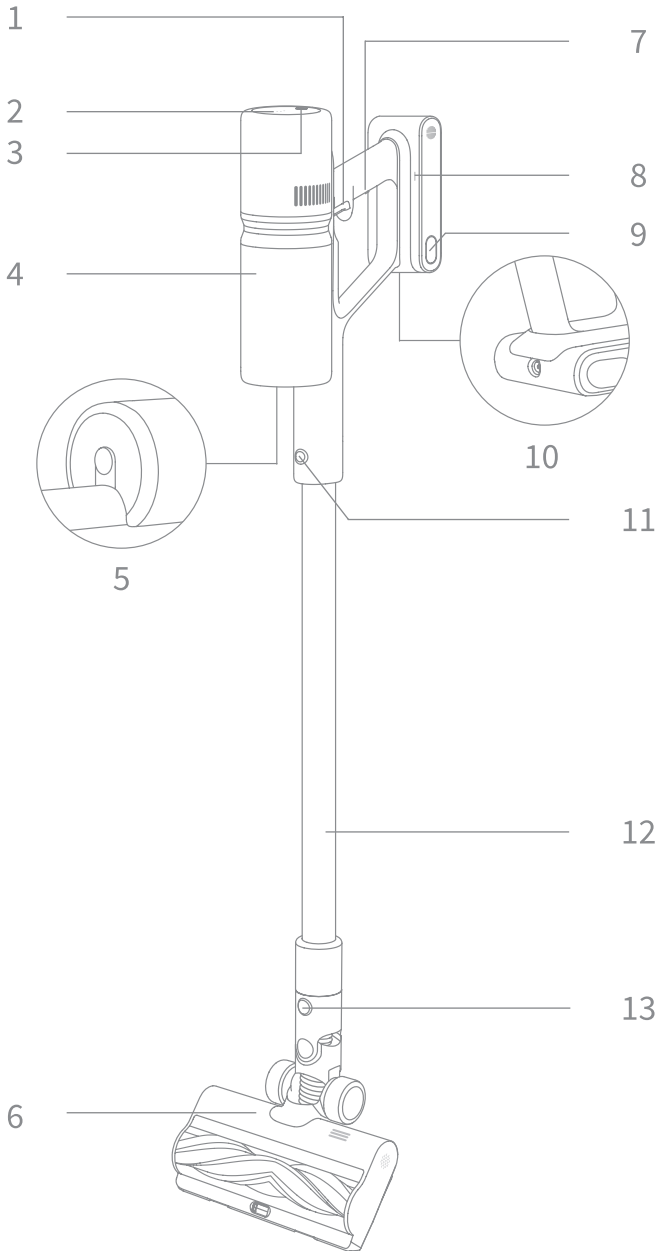

C-1

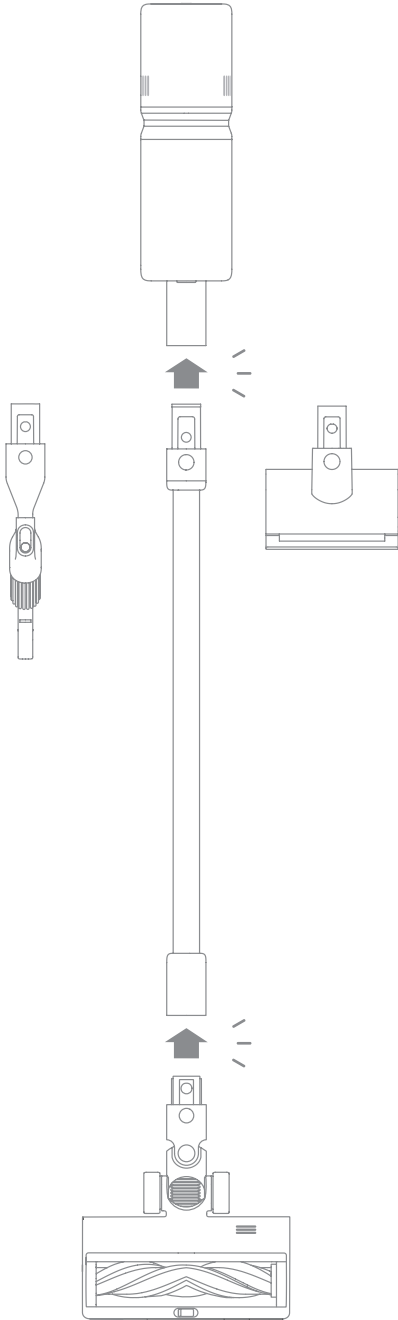

C-2

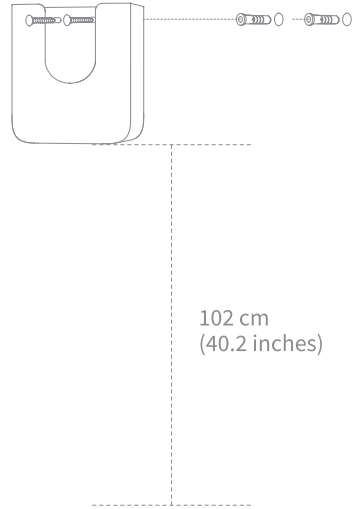

D-1

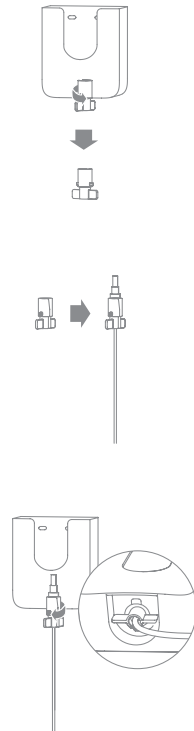

D-2D

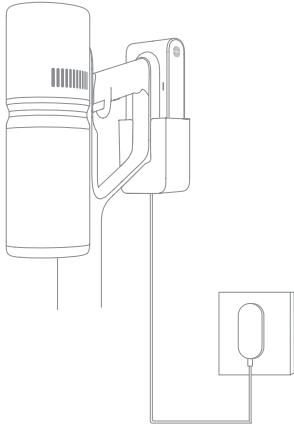

D-3

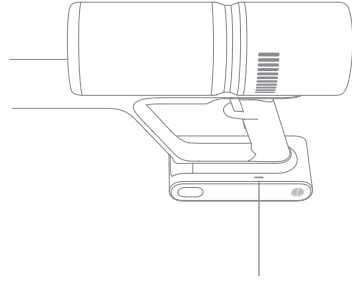

D-4

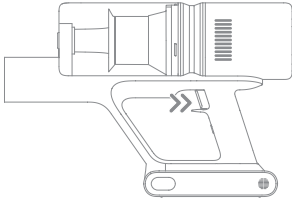

D-5

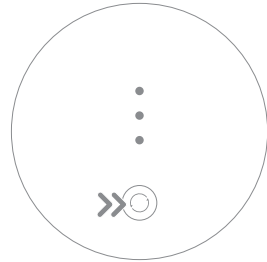

D-6D

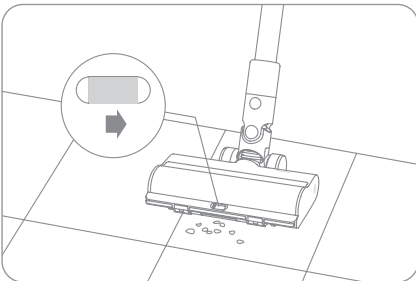

D-7

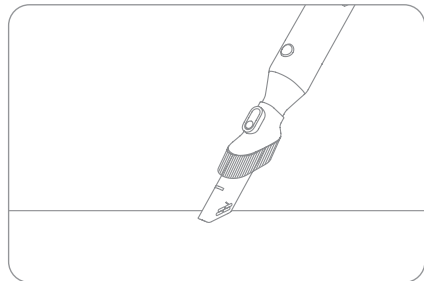

D-8

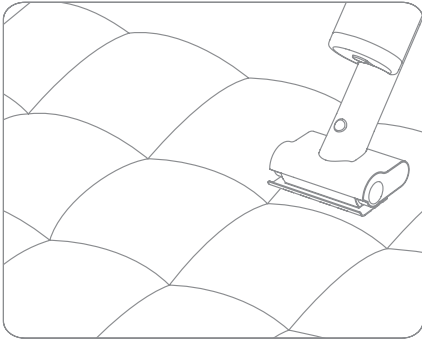

E-1

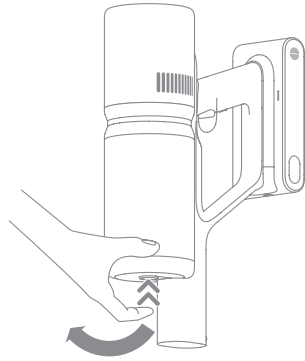

E-2



E-3

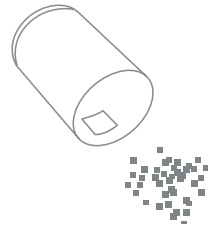

E-4

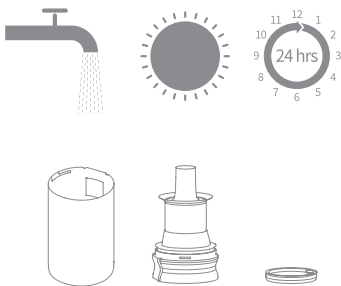

E-5



E-6

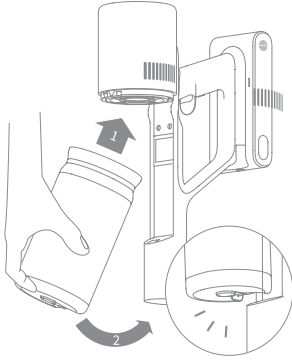

E-7

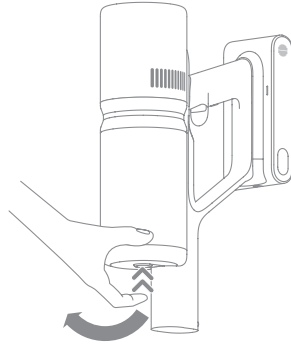

E-8

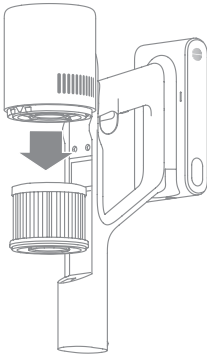

E-9

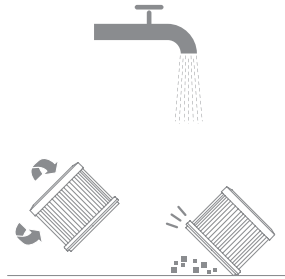

E-10

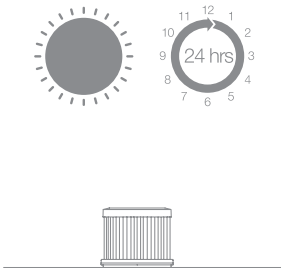

E-11

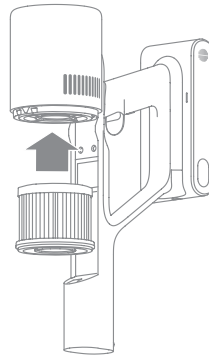

E-12

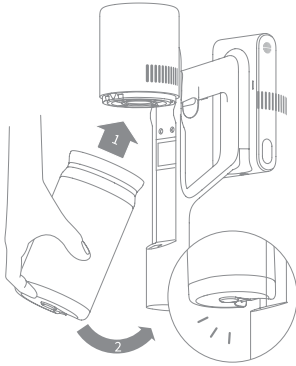

E-13

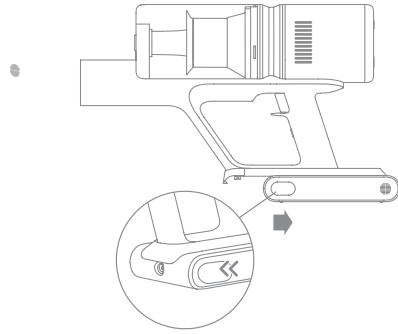

E-14

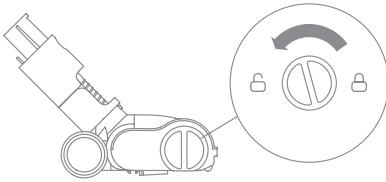

E-15

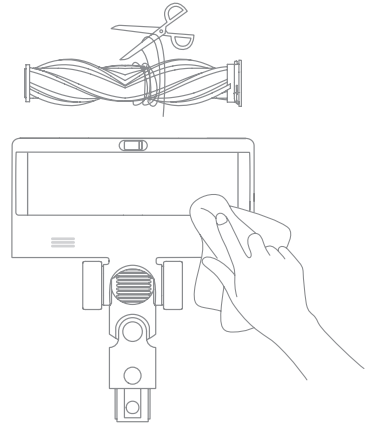

E-16



E-17

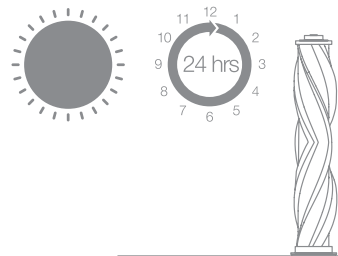

E-18

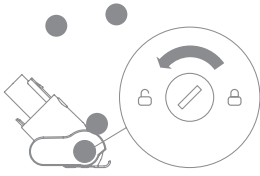

E-19

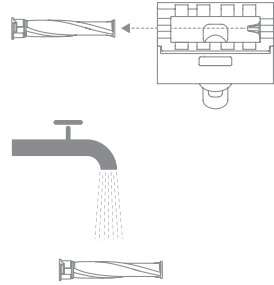

E-20

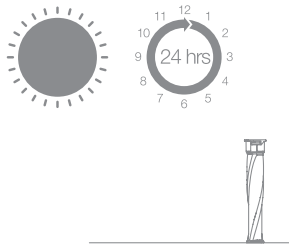

E-21

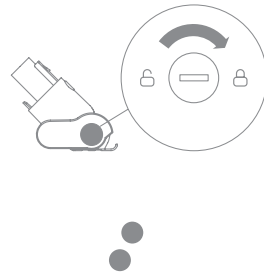

Қауіпсіздік нұсқаулары

Кездейсоқ электр тогының соғуы немесе өнімді дұрыс пайдаланбау нәтижесінде туындаған өрт салдарынан жеке жарақат алуды болдырмау үшін қолданар алдында нұсқаулықты мұқият оқып шығыңыз.

Ескерту

- Бұл өнімді физикалық, психикалық немесе сенсорлық мүмкіндіктері шектелуі немесе тәжірибесі мен білімі жоқ адамдар (соның ішінде балалар) пайдаланбауы керек, егер өнім қауіпсіздікке кепілдік беру үшін жауапты тұлғаның бақылауымен немесе нұсқауымен пайдаланылмаса.
- Балаларға бұл өнімді мақсатына сай немесе ойыншық ретінде пайдалануға қатаң тыйым салынады. Өнімді балалардың жанында қолданғанда өте сақ болыңыз. Балаларға өнімді ересек адамның қатысуынсыз тазалауға немесе жөндеуге қатаң тыйым салынады.
- Өнімді ашық ауада немесе дымқыл беттерде пайдалануға қатаң тыйым салынады. Өнімді үй ішінде тек құрғақ бетке қолданыңыз, ұстамаңыз штепсельді немесе өнімнің кез келген басқа бөлігін ылғал қолмен ұстаңыз.
- Өрттің, жарылыстың немесе жарақаттанудың алдын алу үшін қолданар алдында литий батареясы мен зарядтағыштың зақымдалуын тексеріңіз. Литий батареясы немесе зарядтағыш зақымдалған болса, шаңсорғышты пайдаланбаңыз.
- Әмбебап щетка, жұмсақ роликті щетка, электрлік шағын щетка, батарея, металл қосқыш терминалы және шаңсорғыш ток өткізеді және сүмен немесе басқа сұйықтықпен жанаспауы керек. Тазалаудан кейін барлық сүзгілерді кептіруді ұмытпаңыз.
- Қозғалыс бөлшектерден жарақат алмау үшін абай болыңыз. Әмбебап щетканы, жұмсақ роликті щетканы тазалау алдында шаңсорғышты өшіріңіз. Шаңсорғышты қолданар алдында әмбебап щетканы, жұмсақ роликті щетканы, шаң бөлігін және сүзгіні дұрыс орнатыңыз.
- Түпнұсқа зарядтағышты ғана пайдаланыңыз, бейресми адаптерді пайдаланбаңыз, себебі бұл литий батареясының өртеніп кетуіне әкелуі мүмкін.
- Өнімді суды, жанғыш немесе жарылғыш сұйықтықтарды, мысалы, бензинді, т.б. алу үшін пайдаланбаңыз. Өнімді хлор ағартқыш, аммиак, су төгетін тазартқыштар немесе басқа сұйықтықтар сияқты улы ерітінділерді кетіру үшін пайдаланбаңыз.
- Шаңсорғышты әк, цемент, гипс ұнтағы, камин күлі мен күлінде немесе көмір, темекі тұқылы немесе сіріңке сияқты түтін немесе тұтандырғыш материалдарда қолданбаңыз.
- Қолданар алдында тазалау аймағын тексеріңіз. Үлкен қағаз парақтарын, қағаз шарларды, пластмасса немесе үшкір заттарды (мысалы, шыны, шегелер, бұрандалар, тиындар, т.б.) немесе ішетін сабаның диаметрінен үлкенірек заттарды тапсаңыз, сору құбырын бітеп алмау үшін оларды алып тастаңыз. қалыпты жұмыс.өнім жұмысы.
- Шашты, бос киімдерді, саусақтарды және дененің басқа бөліктерін вакуумдық тесіктерден және қозғалатын бөліктерден алыс ұстаңыз. Ұзартқышты, таяқшаны немесе құралдарды көзіңізге немесе құлағыңызға бағыттамаңыз немесе оларды аузыңызға салмаңыз.

- Сорғыш саңылауына ешбір зат қоймаңыз. Сорғыш саңылауы бітеліп қалса, шаңсорғышты пайдаланбаңыз. Шаңның, мақтаның, шаштың және басқа заттардың үлкен бөліктерінің болуы ауа ағынының төмендеуіне әкелуі мүмкін. Тазалауды уақтылы жүргізіңіз.
- Шаңсорғышты орындық сияқты тұрақсыз заттарға сүйемеңіз шаңсорғышқа зақым келтірмеу немесе шаңсорғыш құлап қалса, пайдаланушыны жарақаттап алмау үшін немесе асхана үстелін қойыңыз. Егер шаңсорғыш құлау салдарынан бүлінсе немесе дұрыс жұмыс істемесе, уәкілетті қызмет көрсету өкіліне хабарласыңыз. Өнімді өзіңіз бөлшектемеңіз.
- Батареяны нұсқауларға сәйкес қатаң түрде зарядтаңыз. Батарея дұрыс зарядталмаса және көрсетілген температура диапазонынан асып кетсе, батарея зақымдалуы мүмкін.
- Қызмет көрсету немесе жөндеу алдында немесе өнімді ұзақ уақыт сақтаған кезде қуат ашасын ажыратыңыз.
- Баспалдақтарды тазалау үшін өнімді пайдаланғанда өте сақ болыңыз.
- Өндіруші ұсынған керек-жарақтарды және қосалқы бөлшектерді ғана пайдаланыңыз.
- Бұл өнімді ашық ауада, ваннада немесе бассейннің жанында жинамаңыз, зарядтамаңыз немесе қолданбаңыз.
- Өрт қаупі туралы ескерту: бұл өнімнің сүзгісіне ешқандай хош иістендіргіштерді қолданбаңыз — бұл өнімдердің құрамындағы химиялық заттар тұтанғыш және өрт тудыруы мүмкін.
- Тек түпнұсқа зарядтағышты пайдаланыңыз (ZD012M300065EU үлгісі). Бұлай істемеу литий батареясының өртеніп кетуіне әкелуі мүмкін.
- Тек V2316-7S1P-SCA/V2316-7S1P-BWA үлгісіндегі батареяларды пайдаланыңыз. Бұлай істемеу литий батареясының өртеніп кетуіне әкелуі мүмкін.
- Егер батарея материалы босаса, батареялар суығанша және булар тарағанша қызметкерлерді қауіпті аймақтан эвакуациялаңыз.
- Қауіпті газдарды кетіру үшін максималды желдетуді қамтамасыз етіңіз және булардың теріге немесе көзге тиюіне немесе деммен жұтуына жол бермеңіз.
- Төгілген жерлерді сіңіргіш материалмен тазалаңыз және қалдықтарды өртеу арқылы тастаңыз.
- Өнімді төтенше температура жағдайында (0 °C төмен немесе 40 °C жоғары) қолданбаңыз немесе сақтамаңыз. Түпнұсқа қуат адаптерін пайдаланыңыз және 0 °C және 40 °C аралығындағы температурада зарядтаңыз.
- Бұл өнім тек үйде қолдануға жарамды.
- Қуат терминалдары тұйықталмауы керек.

Сақтау және тасымалдау кезіндегі сақтық шаралары

- Өнімді қаптамада тасымалдау керек. Тасымалдау кезінде өнімді қысымға немесе соққыға ұшыратпаңыз.
- Тасымалдау кезінде қатты соқтығысудан аулақ болыңыз.
- Құрылғыны 50 °C жоғары немесе –20 °C төмен температурада тасымалдамаңыз.
- Бір ай сияқты қысқа мерзімді сақтау үшін құрылғыны –20 °C және 50 °C аралығындағы температурада және 60%±5% салыстырмалы ылғалдылықта сақтау ұсынылады. Ұзақ мерзімді сақтау жағдайында құрылғыны қоршаған орта температурасында 0 °C-тан 40 °C-қа дейін сақтау ұсынылады.

- Шаңсорғышты дұрыс тастаңыз. Оның қызмет ету мерзімі аяқталғанда, шаңсорғышты ол қолданылатын елдің немесе аймақтың жергілікті заңдары мен ережелеріне сәйкес тастаңыз.
- Импорттаушы бұл өнімді сатады; импорттаушы туралы ақпаратты қаптамадан қараңыз.
- Импорттаушы туралы мәліметтер мен сатудан кейінгі байланыс ақпараты нұсқаулықтың қосымшасында берілген.
- Өндірілген күні: қаптамадан қараңыз.
- Өнімнің қызмет ету мерзімі — 3 жыл.

Белгілер



Нұсқаулықты оқыңыз

Алынбалы қуат көзі

Біз, Dreame Trading (Tianjin) Co., Ltd., осы арқылы бұл өнімнің барлық қолданыстағы ЕО Директивалары мен Еуропалық стандарттарға сәйкес келетінін мәлімдейміз. ЕО сәйкестік декларациясының толық мәтінімен мына мекенжайда танысуға болады: <https://global.dreametech.com>

Егжей-тегжейлі электрондық нұсқаулықты қараңыз <https://global.dreametech.com/pages/user-manuals-and-faqs>

Аксессуарлар

1. Ұзартқыш түтік
2. Біріктіру құралы
3. Зарядтағыш
4. Әмбебап щетка
5. Қабырғалық кронштейн (бұранда × 2, дубль × 2 қоса)
6. Электрлік шағын щетка

Сур. А

Бөлім атауы

1. Қуат батырмасы (қосу үшін басу / өшіру үшін босатыңыз)
2. Сору деңгейінің күй индикаторы
Турбо Мед Эко
3. Сору деңгейі батырмасы ☉
4. Шаң жинайтын контейнер
5. Шаң себетін босату батырмасы
6. Әмбебап щетка
7. Антистатикалық байланыс
8. Аккумулятор күйінің индикаторы
9. Аккумулятор босату батырмасы
10. Зарядтау қосқышы
11. Ұзартқыш түтіктің босату батырмасы
12. Ұзартқыш түтік
13. Щетканы босату батырмасы

Сур. В

Еске салғыш: осы нұсқаулықтағы суреттер тек анықтама үшін берілген. Нақты сыртқы түрін қараңыз.

Орнату

- Шаңсорғыш пен керек-жарақтарды орнату
Сур. С-1
- Қабырғаға орнату
Қабырғалық аспаның орны қуат көзіне жақын салқын, қараңғы жерде болуы керек. Орнату аймағының алдында немесе артында электр кабельдерінің, құбырлардың немесе басқа заттардың жоқтығына көз жеткізіңіз.

1. Орнатпас бұрын қабырғаны жерден 102 см (40,2 дюйм) биіктікте өлшеңіз.
2. 8 мм (0,315 дюйм) бұрғылау ұшын пайдаланып, электр құралын пайдаланып тесікті бұрғылаңыз және бұрғыланған тесікке шпонтты орнатыңыз.
3. Қабырға қысқышын орнату тесігін қабырғаға бұрғыланған тесікпен туралаңыз және қабырға қысқышын қабырғаға болттармен бекітіңіз.

Сур. С-2

Жұмыс

Зарядтау

- Зарядтағышты қабырға аспасына қосу.
 - 1. Сағат тіліне қарсы 90° бұру арқылы қысқыштың түбіндегі сырғымалы қыстырғышты алыңыз.
 - 2. Адаптердің қуат кабелін қысқыштағы ұя арқылы салыңыз.
 - 3. Қысқышты сағат тілімен 90° бұрап бекітіңіз.
- Сур. D-1**
- Шаңсорғышты қабырға аспасына қойып, адаптерді зарядтау портына салыңыз.
- Сур. D-2**
- Аккумулятор күйінің индикаторы.
- Сур. D-3**

Зарядтау

○ Толық заряд деңгейі

☀ Зарядтау құрылғысы

Шығару

○ заряд деңгейі $\geq 10\%$

☀ заряд деңгейі $< 10\%$

○ Тұрақты ақ ☀ Ақ жыпылықтайды

● Өшіру

Ескерту.

1. Зарядтау кезінде шаңсорғышты пайдаланбаңыз.
2. Бірінші рет қолданар алдында шаңсорғышты толық зарядталғанша зарядтаңыз. Бұл шамамен 4 сағатты алады.

3. Үздіксіз тазалаудан кейін
4. Турбо режимінде батарея өте қызып кетуі мүмкін, сондықтан шаңсорғышты қайта зарядтау үшін көбірек уақыт қажет болуы мүмкін. Роботты 30 минут суытып, содан кейін зарядтауды бастау ұсынылады.

Жұмыс әдісі

Құрылғыны іске қосу үшін қуат түймесін басып тұрыңыз және дереу тоқтату үшін түймені жіберіңіз.

Сур. D-4

Сору деңгейін ауыстыру

Эко, Мед және Турбо режимдері арасында ауысу үшін батырманы қысқаша басыңыз.

Сур. D-5

Әртүрлі тіркемелерді пайдалану

- Әмбебап щетка
 - Кофе дәндерін, попкорнды және басқа түйіршіктерді балалар ойын төсеніштеріне, кілемдерге пайдаланғанда немесе кофе дәндерін шаңсорғышпен сору үшін щеткадағы қосқышты қосыңыз.
 - Плиткаларды, ағаш едендерді немесе басқа қатты беттерді шаңсорғышпен сорған кезде ажыратқышты өшіріңіз.

Сур. D-6

Ескерту.

1. Әмбебап щетка шаңсорғышқа орнатылған.
 2. Құрылғы іске қосылғанда, щетка роликінің алдындағы индикаторлар автоматты түрде қосылады, бұл пайдалануға ыңғайлы.
- Аралас құрал тар ойықтарды, есіктер мен терезелердің бұрыштарын, баспалдақтарды және басқа да жету қиын жерлерді тазалауға жарамды.

Сур. D-7

- Электрлік шағын щетка дивандағы, матрақтағы және басқа мата беттеріндегі кірді, жануарлардың шаштарын және басқа да қатты кірді тазалау үшін қолданылады. Ескерту. Шаңсорғышты сызаттар немесе сызаттар болуы мүмкін беттерде (мысалы, жібек) пайдалану ұсынылмайды.

Сур. D-8

Ескерту:

1. Кез келген айналатын бөлік кептеліп қалса, шаңсорғыш автоматты түрде өшуі мүмкін. Барлық тұрып қалған заттарды алып тастап, тазалауды жалғастырыңыз.
2. Аккумулятор қызып кетсе, шаңсорғыш автоматты түрде өшеді. аккумулятор температурасы қалыпқа келгенше, содан кейін тазалауды жалғастырыңыз.

Күтім және техникалық қызмет көрсету

Кеңес беру

1. Түпнұсқа бөлшектерді пайдаланыңыз, әйтпесе кепілдік жарамсыз болуы мүмкін.
2. Сүзгі, саптама немесе ақылды көп функциялы щетка бітеліп қалса, робот шаңсорғыш іске қосылғаннан кейін бірден өшуі мүмкін. Қайта іске қосу алдында бітеліп қалған бөліктерді тазалаңыз.
3. Шаңсорғыш ұзақ уақыт бойы пайдаланылмаса, оны толық зарядтаңыз, зарядтағышты розеткадан ажыратыңыз, батареяны шығарып алыңыз да, оны күн сәулесі тікелей түспейтін салқын, ылғалдылығы төмен жерде сақтаңыз. Батареяны шамадан тыс зарядсыздандыруды болдырмау үшін батареяны кемінде үш айда бір рет зарядтаңыз.

Шаңсорғышты тазалау

Шаңсорғышты жұмсақ, құрғақ шүберекпен сүртіңіз.

Шаң контейнерін, алдын ала сүзгіні және циклон қондырғысын тазалау

- Шаң жәшігін босату батырмасын басып, шаңсорғыштан шығарыңыз.

Сур. E-1

- Алдымен алдын ала сүзгіні алып тастаңыз, содан кейін оны алу үшін циклон жүйесін бұраңыз.

Сур. E-2

- Шаң контейнерін босатыңыз.

Сур. E-3

- Циклон жинағын, алдын ала сүзгіні және шаң жәшігін таза болғанша шайыңыз. Жуғаннан кейін ауада кем дегенде 24 сағат құрғатыңыз.

Сур. E-4

Ескерту:

1. Қолданғаннан кейін шаң контейнерін босату ұсынылады.
2. Циклон жүйесін тазалау және 3–4 айда кемінде бір рет алдын ала сүзгіден өткізу ұсынылады.

Шаң контейнерін, алдын ала сүзгіні және циклон қондырғысын орнату

Циклон жинағын және алдын ала сүзгіні шаң жәшігіне орнатыңыз.

Сур. E-5

- Контейнерді сәл еңкейтіңіз.
 - Кофе дәндерін, попкорнды және басқа түйіршіктерді балалар ойын төсеніштеріне, кілемдерге пайдаланғанда немесе кофе дәндерін шаңсорғышпен сору үшін щеткадағы қосқышты қосыңыз.
 - Плиткаларды, ағаш едендерді немесе басқа қатты беттерді шаңсорғышпен сорған кезде ажыратқышты өшіріңіз.

Сур. E-6

Сүзгіні тазалау

Сүзгіні 4–6 ай сайын тазалау ұсынылады.

- Суретте көрсетілгендей шаң контейнерін алыңыз.

Сур. Е-7

- Суретте көрсетілгендей сүзгіні шаңсорғыштан төмен қарай жылжытып алыңыз.

Сур. Е-8

- Сүзгіні 360° бұру арқылы шайыңыз. Сүзгінің ішінде қалуы мүмкін қоқысты кетіру үшін оны бірнеше рет жеңіл түртіңіз.

Сур. Е-9

Ескерту:

1. Сүзгіні тек таза сумен шайыңыз. Тазалау құралдарын қолданбаңыз.
 2. Сүзгіні щеткамен немесе саусақтарыңызбен тазаламаңыз.
- Сүзгіні кем дегенде 24 сағат құрғатыңыз.

Сур. Е-10

Сүзгі орнату

- Сүзгіні шаңсорғышқа салып, суретте көрсетілгендей аздап басыңыз.

Сур. Е-11

- Шаң контейнерін қайта орнатыңыз.

Сур. Е-12

Аккумулятор жинағын ауыстыру

Аккумулятор жинағын ауыстыру Шаңсорғышта зарядтау циклдерінің шектеулі саны бар алынбалы литий-ионды батарея бар. Ұзақ пайдаланудан кейін батарея зарядты ұстамауы мүмкін. Бұл батареяның қызмет ету мерзімі аяқталғанын және оны ауыстыру қажет екенін білдіреді.

- Аккумуляторды босату батырмасын басып, аккумуляторды шығару үшін суретте көрсетілгендей оңға сырғытыңыз.

- Жаңа батареяны салыңыз.

Сур. Е-13

Утилита щеткасын тазалау

- Блокты тоқтағанша сағат тіліне қарсы бұраңыз, содан кейін роликті щеткадан алыңыз.

Сур. Е-14

- Кесу үшін қайшыны пайдаланыңыз роликті щеткаға түскен шаш пен мата. Саңылау мен мөлдір қақпақтағы шаңды құрғақ шүберекпен немесе қағаз сүлгімен сүртіңіз. Қолданар алдында мұқият құрғатыңыз.

Сур. Е-15

- Егер ол кір болса, щетка басын таза болғанша таза сумен шайыңыз.

Сур. Е-16

- Қылқалам басын толық құрғағанша кем дегенде 24 сағат бойы тік ұстаңыз.

Сур. Е-17

Электрлік шағын щетканы тазалау

- Тиынды пайдаланып, құлыпты сағат тіліне қарсы бағытта ол сырт еткенше бұраңыз.

Сур. Е-18

- Электрлік шағын щетканы ашқаннан кейін роликті щетканы алыңыз, содан кейін оны шайыңыз және тазалаңыз.

Сур. Е-19

- Роликті щетканы тігінен толық құрғағанша жақсы желдетілетін жерде кемінде 24 сағатқа қойыңыз.

Сур. Е-20

- Роликті щетка құрғаған кезде, оны қайта орнатылатын ретпен орнына қойыңыз.

- **Сур. Е-21**

Техникалық сипаттамалары

Вакуумды шаңсорғыш	
Үлгісі	VPV11A
Номиналды қуат	370 Вт
Номиналды кернеу	25,2 В
Зарядтау уақыты	шамамен 4 сағат
Әмбебап щетка	
Үлгісі	VMB9
Номиналды қуат	40 Вт
Номиналды кернеу	25,2 В
Электрлік шағын щетка	
Үлгісі	VPA1
Номиналды қуат	20 Вт
Номиналды кернеу	25,2 В
Қуат көзі (зарядтағыш)	
Үлгісі	ZD012M300065EU
Қуат параметрлері, кіріс	100–240 В, 50/60 Гц, 0,5 А
Шығыс	30 В 0,65 А
Белсенді күйдегі орташа тиімділік	85,36%
Төмен жүктемедегі тиімділік (10%)	75,35%
Жүктемесіз қуат тұтыну	0,1 Вт

Қайта зарядталатын литий-ионды аккумулятор	
Үлгісі	V2316-7S1P-SCA / V2316-7S1P-BWA
Жобалық кернеу	25,2 В
Аккумулятор сыйымдылығы	2300 мА·сағ / 57,96 Вт·сағ

Жи қойылатын сұрақтар

Шаңсорғыш дұрыс жұмыс істемесе, төмендегі ақауларды жою кестесін қараңыз.

Қателер	Ықтимал себеп	Шешім
Шаңсорғыш жұмыс істемейді.	Шаңсорғыш таусылған немесе батарея заряды жеткіліксіз.	Шаңсорғышты толығымен зарядтаңыз, содан кейін оны пайдалануды жалғастырыңыз.
	Бұғаттаудан туындаған қызып кетуден қорғау режимі.	Шаңсорғыш суығанша күтіңіз, содан кейін оны қайта қосыңыз.
	Сору тесігі немесе ауа тесігі бітеліп қалған.	Сору портын немесе ауа саңылауын кез келген кірден тазалаңыз.
Сору қуаты төмендеді.	Шаң контейнері толған және/немесе сүзгі бітеліп қалған.	Шаң контейнерін босатыңыз және сүзгі бөлігін тазалаңыз.
	Керек-жарақ бітеліп қалған.	Керек-жарақты кез келген жүктемеден тазалаңыз.
Қозғалтқыштағы бөгде шу.	Негізгі сору порты немесе түтік бітеліп қалған.	Негізгі сору портын немесе шлангты қоқыстан тазалаңыз.
Шаңсорғыш зарядталып жатқанда, батарея индикаторы қызыл болып жанады.	Батарея бөлімі зақымдалған.	Мәселені шешу үшін сатудан кейінгі қызметке хабарласыңыз.
Шаңсорғышты қосқаннан кейін батарея индикаторы қызыл болып жыпылықтайды.	Қозғалтқыш температурасы тым жоғары. / Втулка ролик бітеліп қалды. / Ауа арнасы бітеліп қалды.	Осы мәліметтерді бір-бірлеп тексеріңіз.
Шаңсорғыш зарядталып жатқанда заряд көрсеткіші жанбайды.	Зарядтағыш шаңсорғышқа қосылмаған.	Зарядтағыштың дұрыс жалғанғанын тексеріңіз.
	Батарея толығымен зарядталған және ұйқы режиміне өтті.	Шаңсорғыш пайдалануға дайын.
	Жоғарыдағы екі ықтимал себепті жоққа шығарғаннан кейін мәселе жойылмаса,	Жөндеу жұмыстарын жүргізу үшін компанияның сатудан кейінгі қызмет көрсету бөліміне хабарласыңыз.
Батареяны баяу зарядтау.	Батарея температурасы тым төмен немесе тым жоғары.	Пайдалануды жалғастырмас бұрын батарея температурасы қалыпты жағдайға келгенше күтіңіз.
Көп қабатты беттерге арналған жарықдиодты шамдар жұмыс істемейді.	Жарықдиодты шамдар зақымдалған.	Жөндеу жұмыстарын жүргізу үшін компанияның сатудан кейінгі қызмет көрсету бөліміне хабарласыңыз.

- Литий-ионды батареяда қоршаған ортаға қауіпті заттар бар. Шаңсорғышты қоқысқа тастамас бұрын, алдымен батареяны шығарып, еліңіздің немесе аймағыңыздың жергілікті заңдары мен ережелеріне сәйкес кәдеге жаратыңыз немесе қайта өңдеңіз.
- Батареяны алып тастаған кезде құрылғыны қуат көзінен ажырату керек. Батареяларды балалардың қолы жетпейтін жерде сақтаңыз. Батареяларды аузыңызға салмаңыз. Жұтылған жағдайда дәрігерге немесе қауіпті заттарды бақылау бөліміне хабарласыңыз.
- Белгіленгенге қайшы жағдайларда сұйықтық ағып жатқан батареяны ұстауға тыйым салынады. Егер жанасуды болдырмау мүмкін болмаса, жанасу аймағын сүмен шайыңыз. Егер батарея сұйықтығы көзіңізге түсіп кетсе, дереу дәрігерге қаралыңыз. Батарея сұйықтығы тітіркену немесе күйік тудыруы мүмкін.

Пайдалану бойынша нұсқаулыққа қосымша

Құрылғы мақсаты

Бұл құрылғы әртүрлі беттерден (плиткалар, паркет едендер, кілемдер және т.б.) шаң мен кірді кетіруге арналған.

Техникалық сипаттамалары

- Үлгісі: VPV11A.
- Сауда белгісі: Dreame.
- Қуат сымын бекіту түрі: X.
- Электр тогынан қорғану класы: II.

Жинақталым

- Құрылғы.
- Керек-жарақтар (негізгі пайдалану нұсқаулығын қараңыз).
- Қосымша құжаттама.

Монтаждау, сақтау, тасымалдау (тасу), өткізу және кәдеге жарату ережелері мен шарттары

- Құрылғыны орнату негізгі пайдалану нұсқаулығында сипатталған.
- Құрылғыны қаптамада өндіруші мен тұтынушының жылытылатын үй-жайларында ауа температурасы 0 °C-тан 40 °C-қа дейін және ауаның салыстырмалы ылғалдылығы 65%-дан аспайтын жағдайда сақтау керек. Үй-жайларда коррозияға әкелетін агрессивті қоспалар (қышқылдар, сілтілер бұлары) болмауы керек.
- Құрылғының тасымалдануы құрғақ ортада жүзеге асырылуы тиіс.
- Құрылғы ұқыпты өңдеуді талап етеді, оны шаң, кір, соққы, ылғал, от және т.б. әсерінен қорғаңыз.
- Құрылғыны сату жергілікті заңнамасына сәйкес жүргізілуі керек.
- Бұйымның қызмет ету мерзімі аяқталғаннан кейін оны қарапайым тұрмыстық қоқыспен бірге тастауға болмайды. Оның орнына, ол федералды немесе жергілікті заңнамаға сәйкес қайта өңдеу және қайта өңдеу үшін электрлік және электронды жабдықты тиісті қабылдау бекетіне қайта өңдеуге жіберіледі. Осы бұйымды дұрыс жоюды қамтамасыз ете отырып, сіз табиғи ресурстарды үнемдеуге және қоршаған ортаға және адамдардың денсаулығына зиян келтірмеуге көмектесесіз. Бұл бұйымды қабылдау және жою бекеттері туралы қосымша ақпаратты жергілікті муниципалды органдардан немесе тұрмыстық қалдықтарды шығаратын кәсіпорыннан алуға болады.
- Құрылғының ақаулығы анықталған жағдайда, тез арада авторландырылған сервистік орталыққа хабарласу немесе құрылғыны кәдеге жарату керек.

Кепілдік туралы ақпарат

Өндіруші кепілдік мерзімі ішінде құрылғының үздіксіз жұмыс істеуіне, сондай-ақ материалдар мен жинақтарда ақаулардың болмауына кепілдік береді. Кепілдік мерзімі бұйымды сатып алған сәттен бастап есептеледі және тек жаңа өнімдерге қолданылады. Кепілдік қызмет көрсету пайдаланушының басшылығына сәйкес бұйымды пайдалану шартымен кепілдік мерзімі ішінде тұтынушының кінәсіз істен шыққан элементтерді тегін жөндеу немесе ауыстыруды қамтиды. Элементтерді жөндеу немесе ауыстыру уәкілетті сервис орталықтарының аумағында жүргізіледі.

Сервистік орталықтардың өзекті тізімі келесі мекенжай бойынша:
<https://www.dns-shop.kz/service-center/>

Қосымша ақпарат

Өндіруші: Дримэ Трейдинг (Тяньцзинь) Ко., Лтд.

2112-1-1 каб., оңтүстік ауд., қаржы және сауда орталығы, Ячжоу №6975 тас жолы, Дунцзян портының кедендік аймағы, Тяньцзинь сауда аймағының эксперименттік аймағы, Тяньцзинь қ., Қытай.

Қытайда жасалған.

Импортер / юр. лицо, принимающее претензии в Республике Казахстан: ТОО «ДНС КАЗАХСТАН», г. Астана, р-н Сарыарқа, пр-т Сарыарқа, зд. 12, Республика Казахстан.

Импорттаушы / Қазақстан Республикасында талаптар қабылдайтын заңды тұлға: «DNS QAZAQSTAN (ДНС КАЗАХСТАН)» ЖШС, Астана қ-ы, Сарыарқа ауданы, Сарыарқа д-лы, 12 Ғ-т, Қазақстан Республикасы.

Адрес электронной почты / электронды пошта мекен-жайы: info@dns-shop.kz

Өндіруші уәкілеттік берген тұлға: «ЦЭП ВОК» АКЕҰ.

Ресей, 115419, Мәскеу қ., 2-ші Рощинский өткелі, 8 үй, 4-корпус.

Электронды пошта мекен-жайы: servok@yandex.ru

Тауар КО ТР (ЕАЭО) талаптарына сәйкес келеді.

Өнімнің сапасын жақсарту үшін ерекшеліктер, өнім туралы ақпарат, оның жинақталымы және функционалы пайдаланушыға алдын ала ескертусіз өзгертілуі мүмкін.

Тауардың шығарылған күні, сондай-ақ кепілдік және пайдалану мерзімдері қаптамада көрсетілген.

V.1

