

eigen

Пайдалану бойынша нұсқаулық

Электр тўмшапеш шкафы

BO-GCK1G

BO-GCK1B

BO-GCK1W

МАЗМҰНЫ

ҚҰРЫЛҒЫ МАҚСАТЫ	5
САҚТЫҚ ШАРАЛАРЫ	5
ҚҰРЫЛҒЫ СХЕМАСЫ	7
БАСҚАРУ ПАНЕЛІ	8
САНДЫҚ ТАЙМЕР БЕЛГІШЕЛЕРІНІҢ СИПАТТАМАСЫ.....	8
ТҮМШАПЕШ РЕЖИМІН АУЫСТЫРУ БЕЛГІШЕЛЕРІНІҢ СИПАТТАМАСЫ.....	9
ОРНАТУ	10
ҚҰРЫЛҒЫ ӨЛШЕМДЕРІ	10
ҮСТЕЛ АСТЫНА ОРНАТУ	11
БИІК ШКАФТА ОРНАТУ	12
ЖЕЛДЕТУ.....	13
БҰРЫШТЫҚ ОРНАТУ	14
ҚҰРЫЛҒЫНЫ ЖӨНДЕУ.....	14
ЭЛЕКТР ЖЕЛІСІНЕ ҚОСЫЛЫМ	15
ПАЙДАЛАНУ	15
БІРІНШІ РЕТ ҚОЛДАНУ	15
ҚЫСҚАША НҮСҚАУЛАР	17
ПІСІРУГЕ АРНАЛҒАН КЕҢЕСТЕР	21
ҚЫЗМЕТ КӨРСЕТУ ЖӘНЕ КҮТІМ	22
ЕСІКТІ АЛЫП ТАСТАУ.....	23
ТҮМШАПЕШ ЕСІГІНІҢ ӘЙНЕГІН АЛУ	23
ТҮМШАПЕШ ЕСІГІНІҢ ӘЙНЕГІН ОРНАТУ	24
ЕСІКТІ ОРНАТУ.....	24
БАҒЫТТАУЫШТАРДЫ ШЕШУ	25
БАҒЫТТАУЫШТАРДЫ ОРНАТУ	26
ШАМДЫ АУЫСТЫРУ	26
АҚАУЛЫҚ СЕБЕБІН ІЗДЕУ ЖӘНЕ ТҮЗЕТУ	27
ЭНЕРГИЯ ТИІМДІЛІГІ ТУРАЛЫ АҚПАРАТ	28
ТЕХНИКАЛЫҚ СИПАТТАМАЛАРЫ	30
МОНТАЖДАУ, САҚТАУ, ТАСЫМАЛДАУ (ТАСУ), ӨТКІЗУ ЖӘНЕ КӘДЕГЕ ЖАРАТУ ЕРЕЖЕЛЕРІ МЕН ШАРТТАРЫ	31
ҚОСЫМША АҚПАРАТ	32

Құрметті сатып алушы!

Еіген брендің таңдағаныңызға рахмет.

Біз құрылғының функционалдығы мен қауіпсіздігін мұқият тексердік, содан кейін оны жөнелту үшін қауіпсіз қаптамаға салдық.

Құрылғыны желіге бірінші рет қоспас бұрын осы нұсқаулықты мұқият оқып шығыңыз.

Онда құрылғыны дұрыс орнату және пайдалану туралы маңызды ақпарат, сондай-ақ оны күту бойынша кеңестер бар. Ықтимал бұзылуларды немесе жазатайым оқиғаларды болдырмау үшін берілген нұсқауларды орындауды ұсынамыз.

Нұсқаулықты қажет кезде анықтама ретінде пайдалану үшін қауіпсіз жерде сақтаңыз.

ҚҰРЫЛҒЫ МАҚСАТЫ

Тұмшапеш шкафы дайын тағамдар мен ыдыстарды пісіруге және жылытуға арналған.

САҚТЫҚ ШАРАЛАРЫ

- Құрылғыны немесе қуат сымын суға немесе басқа сұйықтықтарға батырмаңыз.
- Құрылғыны дымқыл қолмен ұстамаңыз және құрылғыны ылғалдылығы жоғары бөлмелерде пайдаланбаңыз.
- Құрғақ аяқ киімсіз құрылғыға жақындамаңыз.
- Құрылғыны құрғақ жерде сақтаңыз.
- Электр сымы, аша немесе пештің өзі зақымдалған болса, құралды қолданбаңыз. Құрылғыны бірден ажыратып, уәкілетті қызмет көрсету орталығына хабарласыңыз.
- Құрылғыны ешқашан электр сымынан тартпаңыз немесе алып жүрмеңіз.
- Кәбілді абайлап ұстаңыз.
- Кәбіл есіктерге ілінбейтініне немесе өткір жиектерге немесе бұрыштарға тиіп кетпейтініне көз жеткізіңіз.
- Кәбілді ыстық беттерден алыс ұстаңыз.
- Құрылғыны электр розеткасына қоспас бұрын, кернеу құрылғының техникалық сипаттамаларында көрсетілгенге сәйкес келетініне көз жеткізіңіз.
- Электр желісіне қосу немесе ажырату кезінде құрылғыны өшіру керек.
- Өнімді электр розеткасынан ажыратқанда, әрқашан сымнан емес, ашасынан тартыңыз. Шанышқыны тек құрғақ қолмен ұстаңыз.
- Құрылғы сыртта пайдалануға арналмаған.
- Құрылғының жанына жанғыш материалдарды немесе сұйықтықтарды қоймаңыз.
- Құрылғыны тек осы нұсқаулықта сипатталған процедураларға сәйкес орнатыңыз.
- Құрылғыны орнатуды және жерге қосуды білікті мамандар жүзеге асыруы керек. Дұрыс емес орнату немесе жерге қосу пайдаланушының өмірі мен денсаулығына қауіп төндіруі мүмкін.
- Бұл құрылғы барлық электромагниттік қауіпсіздік стандарттарына сәйкес келеді. Дегенмен, кардиостимуляторды немесе басқа электрлік импланттарды (инсулин сорғы, т.б.) пайдалансаңыз, дәрігеріңізбен кеңесіңіз.
- Жұмыс кезінде құрылғының кейбір бөліктері қатты қызып кетуі мүмкін. Құрылғыны пайдалану кезінде киімнің, шаштың немесе ашық дене бөліктерінің ыстық бетке тиіп кетпеуін қадағалаңыз.
- Құрылғының есігін абайлап ашыңыз, себебі құрылғының пісіру камерасынан шыққан ыстық бу күйіп қалуы мүмкін.

- Бұл құрылғы балалардың немесе физикалық, сенсорлық немесе ақыл-ой қабілеттері шектеулі адамдардың қауіпсіздігіне жауапты адамның қадағалауынсыз пайдалануына арналмаған.
- Балаларға құрылғымен ойнауға рұқсат бермеңіз.
- Құрылғыны қосулы қараусыз қалдырмаңыз. Тағамды шамадан тыс қыздыру түтінге және/немесе өртке әкелуі мүмкін. Өрт болған жағдайда сөндіру үшін ешқашан су қолданбаңыз. Электр қуатын өшіріп, отты қалың шүберекпен жабыңыз.
- Құрылғының жанына магниттелген заттарды (банк карталары, жад карталары) немесе электрондық құрылғыларды (ноутбуктар, смартфондар, планшеттер және т.б.) қоймаңыз, өйткені олар шамадан тыс электромагниттік әсерге ұшырауы мүмкін.
- Құрылғыны бөлмені жылыту үшін пайдаланбаңыз.
- Пісіруді аяқтағаннан кейін әрқашан құрылғыны өшіріңіз.
- Құрылғының бөліктерін өзіңіз жөндеуге, реттеуге немесе ауыстыруға әрекеттенбеңіз. Ақаулық анықталса, құрылғыны қуат көзінен ажыратып, уәкілетті қызмет көрсету орталығына хабарласыңыз.
- Құрылғыны тазалау үшін ешқандай электр құрылғыларын (бу тазалағыштарды, т.б.) пайдаланбаңыз.
- Құрылғыны тазалау үшін сым щеткаларды және/немесе абразивті тазалағыштарды пайдаланбаңыз.
- Бұл құрылғы сыртқы таймер немесе бөлек қашықтан басқару жүйесі арқылы басқаруға арналмаған.
- Құрамында алкоголь мөлшері жоғары сусындар бар ыдыстарды дайындау ұсынылмайды. Пісіру камерасындағы алкоголь буы тұтануы мүмкін.
- Пергамент қағазын пайдалансаңыз, оны құрылғыға қоймас бұрын оны контейнерге бекітіңіз. Есік ашылған кезде құрылғыға ауа ағынының түсуіне байланысты пергамент қағазы көтеріліп, қыздырғыш элементке тиіп, жанып кетуі мүмкін.
- Дұрыс өлшемдегі пергамент қағазын пайдаланыңыз. Ол ыдыстың шетінен шығып кетпеуі керек.
- Ыстық пісіру камерасына су құймаңыз. Бұл ыстық будың пайда болуына әкелуі мүмкін. Температураның өзгеруі нәтижесінде пісіру камерасының жабыны зақымдалуы мүмкін.
- Пештен ыстық ыдыстарды немесе ыдыстарды алу үшін пеш қолғаптарын пайдаланыңыз.
- Пісіру камерасының түбіне бөгде заттарды қоймаңыз. Пісіру бөлігінің түбін фольгамен немесе пергамент қағазымен жаппаңыз. Температура 50 °C-тан жоғары орнатылған болса, ыдыстарды түбіне қоймаңыз. Бұл пісіру камерасының қақпағын зақымдауы мүмкін шамадан тыс жылудың жиналуына әкеледі.
- Ылғалды жеміс пирогтарын пісірген кезде терең пісіру науасын пайдаланыңыз. Әйтпесе, ағып жатқан шырын кетіру мүмкін болмайтын дақтарды қалдыруы мүмкін.
- Құрылғыны есік ашық күйде салқындату үшін қалдырмаңыз. Құрылғының есігі жай ғана ашық болса да, уақыт өте келе бұл көрші жиһаздың қасбеттерінің бұзылуына әкелуі мүмкін. Бұған қоса, құрылғы жұмыс істеп тұрған кезде есікті жиі ашу ұсынылмайды.
- Ашық пештің есігінде отырмаңыз немесе тұрмаңыз. Ыдыс-аяқ пен керек-жарақтарды пештің есігіне қоймаңыз.
- Құрылғыны есік тұтқасынан ұстамаңыз. Есіктің тұтқасы құрылғының салмағын көтеруге арналмаған және сынуы мүмкін.
- Құрылғы коммерциялық мақсатта пайдалануға арналмаған.

ҚҰРЫЛҒЫ СХЕМАСЫ

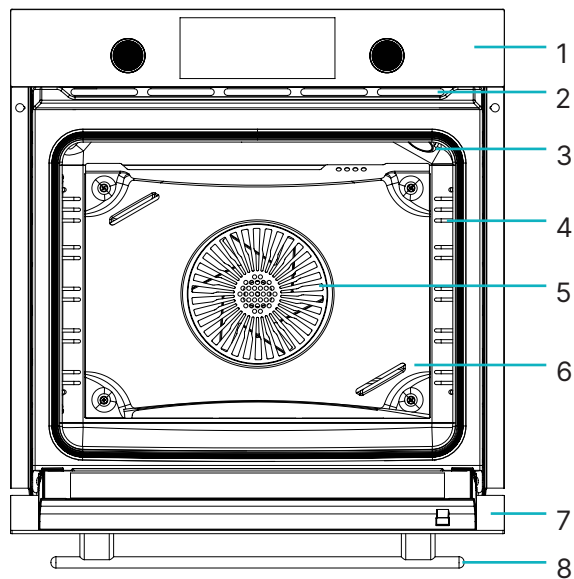

1. Басқару панелі.
2. Желдету саңылаулары.
3. Шам.
4. Бағыттағыштар.
5. Желдеткіш.
6. Желдеткіш қорғаныс тақтасы.
7. Есік.
8. Тұтқа.

НАЗАР АУДАРЫҢЫЗ!

Барлық кескіндер мен схемалар ақпараттық мақсаттарға арналған және нақты құрылғыдан өзгеше болуы мүмкін.

БАСҚАРУ ПАНЕЛІ

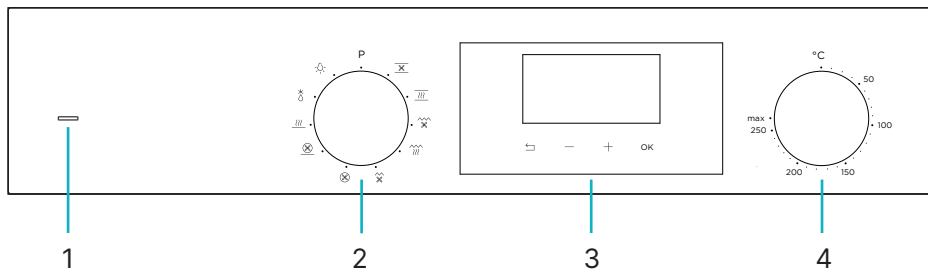

1. Жылыту индикаторы.
2. Пештің жұмыс режимінің қосқышы.
3. Сандық ұйқы таймері.
4. Пештің температуралық қосқышы.

НАЗАР АУДАРЫҢЫЗ!

САНДЫҚ ТАЙМЕР БЕЛГІШЕЛЕРІНІҢ СИПАТТАМАСЫ

Пештің жұмысын бастау үшін алдымен тиісті қосқышты пайдаланып температураны орнату керек, әйтпесе қыздыру процесі басталмайды.

Белгіше	Сипаттама
	Жұмыс индикаторы
	Пісіру уақытының индикаторы
	Пісірудің аяқталу индикаторы
	Сағат орнату индикаторы
	Оятқыш индикаторы
	Кідірту индикаторы
	Қайтару батырмасы
OK	Растау батырмасы
+	Уақытты ұлғайту батырмасы
-	Уақытты азайту батырмасы

ТҰМШАПЕШ РЕЖИМІН АУЫСТЫРУ БЕЛГІШЕЛЕРІНІҢ СИПАТТАМАСЫ

Режим		Сипаттама
	Жоғарғы және төменгі қыздыру + конвекция	Ет тағамдарын, торттарды, кондитерлік өнімдерді дайындауға қолайлы. Желдеткіш қыздыру элементтерінен жылуды бүкіл жұмыс камерасына біркелкі таратады
	Үстіңгі және астыңғы жылыту	Тұрақты пісіруге арналған. Ылғал салмасы бар пирогтар мен печеньеелерге әсіресе қолайлы. Жоғарыдан және төменнен біркелкі жылыту
	Қос гриль + конвекция	Тағамды грильдеу және қызарту үшін. Желдеткіш жылуды бүкіл жұмыс камерасына біркелкі таратады. Үлкен өлшемді тағамдарға жарамды
	Қос гриль	Үлкен тағамдарды пісіруге және қызартуға арналған
	Гриль + конвекция / Эко-конвекция	Қуатты үнемдеу режимінде ұзақ пісіру уақытын қажет ететін тағамдарға қолайлы
	Конвекция	Жылу желдеткішті қоршап тұрған сақиналы қыздырғыштан келеді
	Астыңғы жылыту + конвекция	Пиццаға және төменнен көп жылуды қажет ететін тағамдарға қолайлы
	Төменгі жылыту	Пицца негізін, пирогтарды және пісірілген тағамдарды қосымша қызарту үшін. Жылыту төменгі жылытқыштан келеді. Бұл режим бұмен тазалау үшін де қолданылады
	Жібіту	Желдеткіш ауаны мұздатылған тағамның айналасында айналдырады
	Пештің жұмыс режимін жарықтандыру	Жұмыс камерасының ішіндегі жарықтандыруды қосу/өшіру

ОРНАТУ

ҚҰРЫЛҒЫ ӨЛШЕМДЕРІ

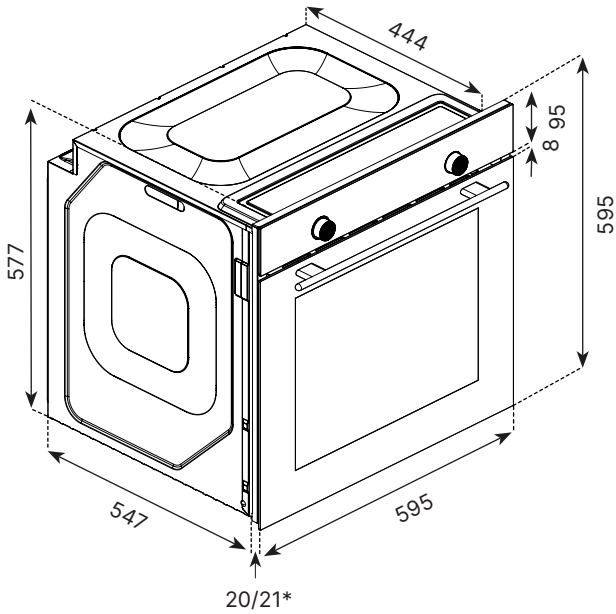

Ескерту: барлық схемалар өлшемдерді мм-де көрсетеді

* 20 мм — шыны панель; 21 мм — тот баспайтын болаттан жасалған панель.

ҮСТЕЛ АСТЫНА ОРНАТУ

Шкаф төмендегі суретте көрсетілген өлшемдерге сәйкес болуы керек.

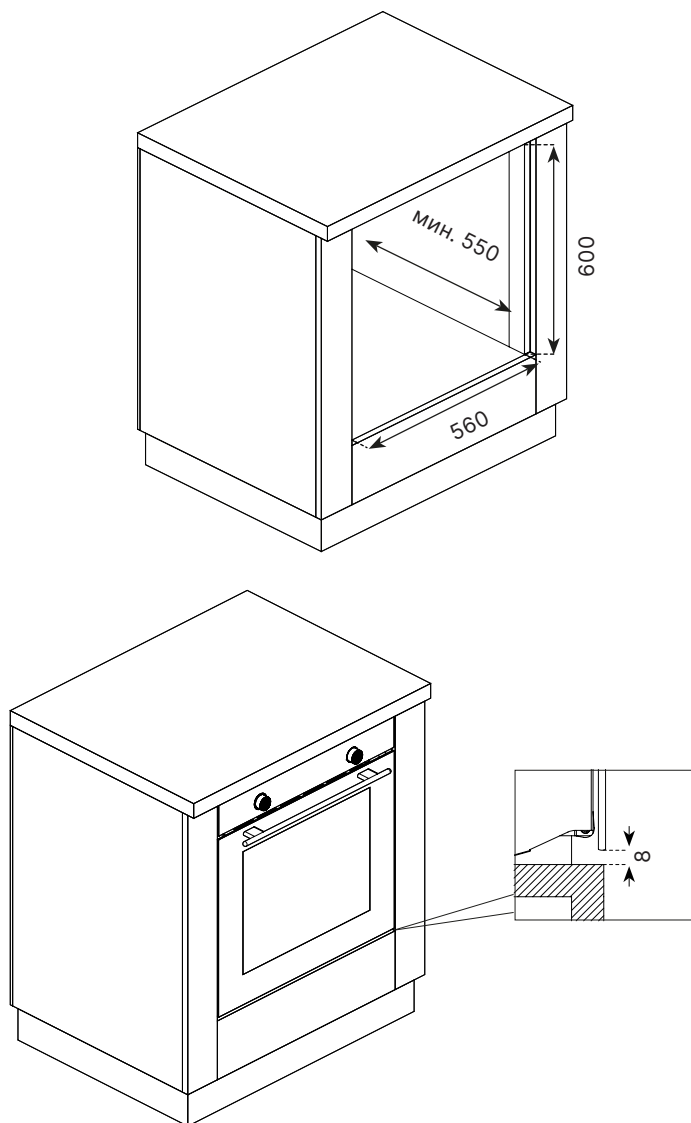

Ескертуу: барлық схемаларды өлшемдер мм-де көрсетілген.

БИІК ШКАФТА ОРНАТУ

- Шкаф төмендегі суретте көрсетілген өлшемдерге сәйкес болуы керек.

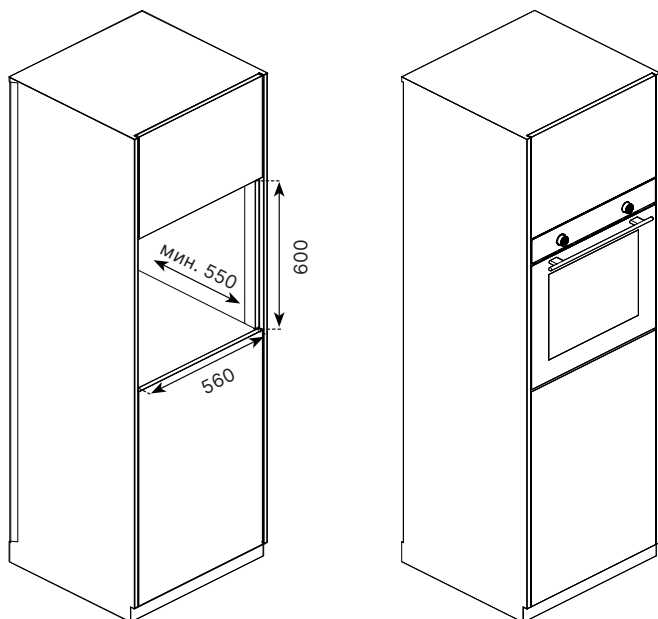

- Жеткілікті желдетуді қамтамасыз ету үшін төмендегі суретте көрсетілген өлшемдерге сәйкес шкафтың артқы жағындағы ойықты кесу керек немесе мүмкін болса, шкафтың артқы панелін толығымен алып тастау керек.

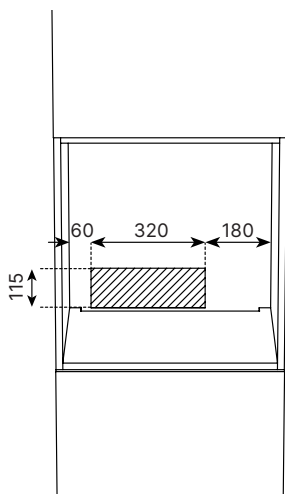

Ескерту: барлық схемаларды өлшемдер мм-де көрсетілген.

ЖЕЛДЕТУ

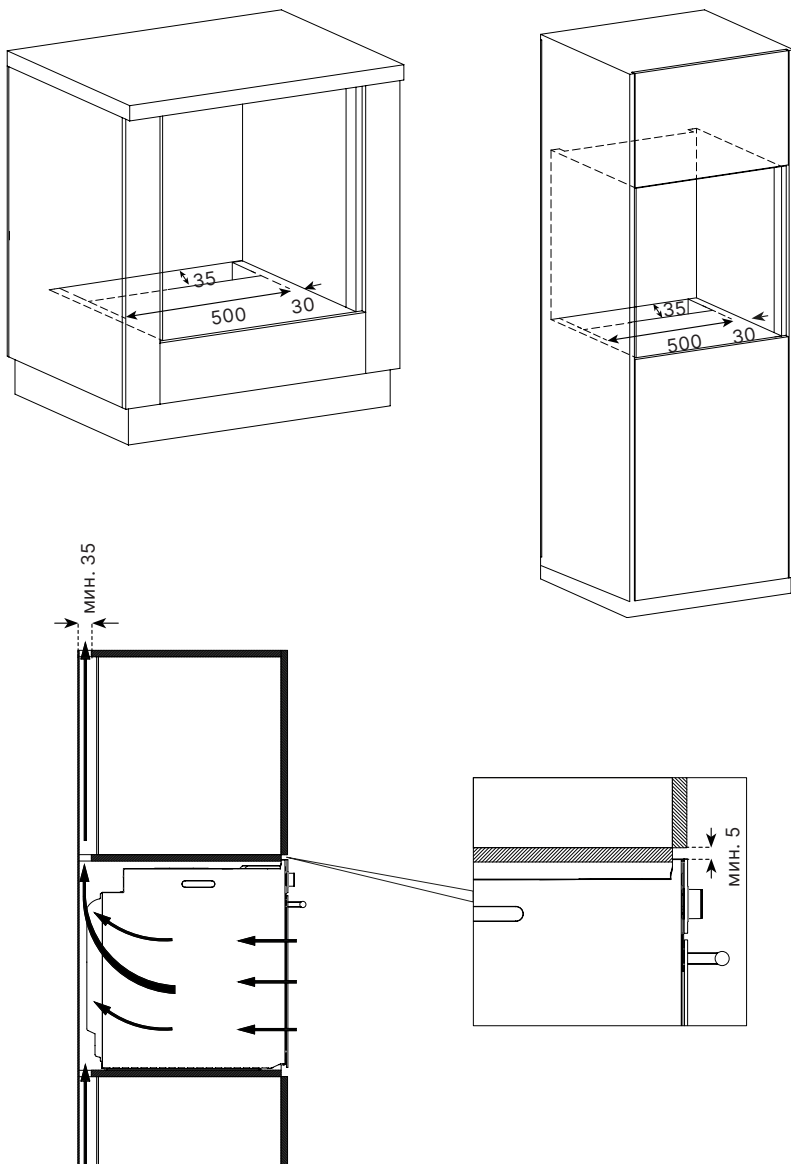

Құрылғының тиімдірек жұмыс істеуі үшін суық ауаның жеткілікті ағынын қамтамасыз ету қажет. Жоғарыдағы суреттерде көрсетілген өлшемдерге сәйкес бос орындар қалдырыңыз.

Ескерту: барлық схемалар өлшемдерді мм-де көрсетеді.

БҰРЫШТЫҚ ОРНАТУ

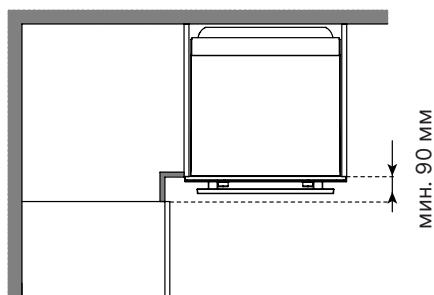

Құрылғының есігін ашу кезінде қиындықтарды болдырмау үшін орнату көрсетілген өлшемдерге сәйкес болуы керек.

ҚҰРЫЛҒЫНЫ ЖӨНДЕУ

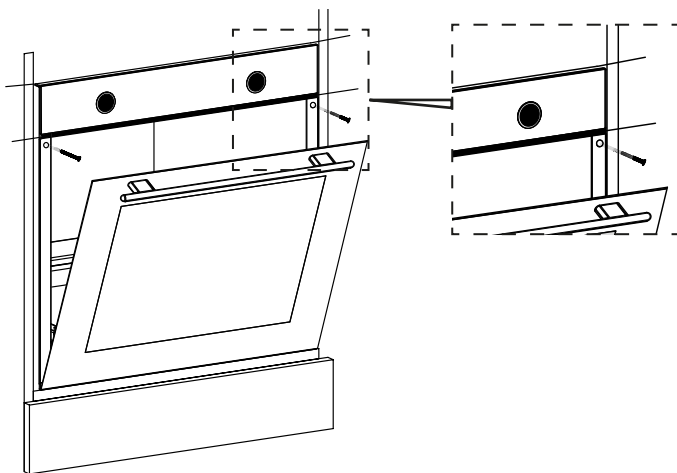

- Ас үй бөлігіндегі дайындалған тесікке құрылғыны толығымен салып, оны тегістеңіз.
- Қуат кәбілінің оқшаулауының зақымданбағанына, кәбілдің ыстық бөліктерге тиіп кетпеуіне және пештің астынан өтпеуіне көз жеткізіңіз.
- Құрылғы есігін ашыңыз.
- Құрылғыны қаптамаға кіретін бұрандалармен бекітіңіз.
- Бұрандаларды суретте белгіленген тесіктерге бұраңыз.
- Құрылғының қауіпсіз екеніне көз жеткізіңіз. Әйтпесе, пайдалану кезінде аударылып қалу қаупі бар.

ЭЛЕКТР ЖЕЛІСІНЕ ҚОСЫЛЫМ

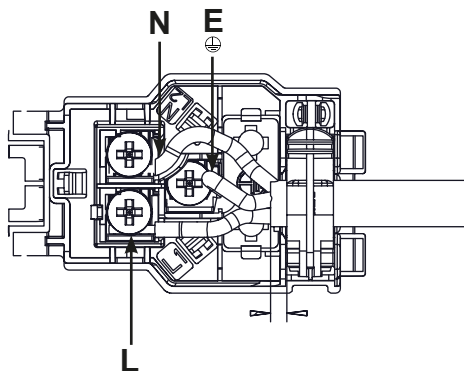

- Жерге қосу сым = E — сары-жасыл.
- Бейтарап сым = N — көк.
- Фазалық сым = L — қоңыр.

ПАЙДАЛАНУ

БІРІНШІ РЕТ ҚОЛДАНУ

ҚҰРАТТЫ АЛҒАШҚЫ РЕТ ҚОСҚАНДА САҒАТТЫ ОРНАТУ

- Пешті қолданар алдында сағатты орнату керек. Қуатты қосқаннан кейін дисплейдегі сандар 2 секунд бойы жанып, өшеді. Бейнебетте **12:00** көрсетіледі.
- **-/+** батырмаларын пайдаланып уақытты орнатыңыз.

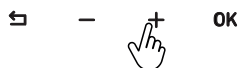
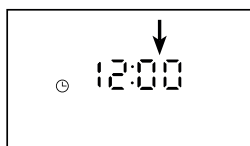

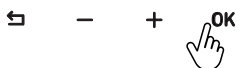
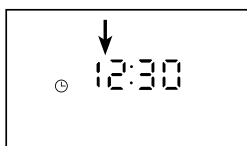

1. Минуттарды орнатып, **OK** батырмасын басыңыз.

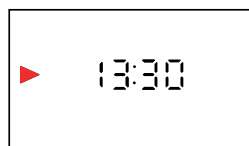

2. Сағатты орнатып, **OK** батырмасын басыңыз.



3. Бейнебетте орнатылған уақыт көрсетіледі.

- Егер минутты енгізу өрісі жыпылықтап тұрғанда  батырмасын бассаңыз, сағат параметрі тоқтайды.
- Сағатты орнату кезінде минуттарды енгізуге оралу үшін  батырмасын басыңыз.
- Сағатты орнатқаннан кейін  индикаторы сөнеді.
- Сағат параметрлерін кейінірек «Параметрлер» режимінде өзгертуге болады.

Назар аударыңыз: электр қуаты өшіп қалған жағдайда белгіленген уақыт қалпына келтіріледі және оны қалпына келтіру керек.

БІРІНШІ ЖЫЛЫТУ

- Барлық орауыш материалдары мен жапсырмаларды алып тастаңыз және барлық керек-жарақтарды алып тастаңыз және жуыңыз.
- Қыздыру алдында барлық беттерді дымқыл шүберекпен сүртіп, құрғатыңыз.
- Жаңа құрылғының иісін кетіру үшін бірінші қыздыруды орындаңыз. Пештің есігі жабық күйде \overline{III} 200 °C / 30 минутта жұмыс істеуге рұқсат етіңіз. Содан кейін бөлмені желдетіңіз.
- Камераны бөлме температурасына дейін суытып, бейтарап тазалағышпен жуып, құрғатып сүртіңіз.
- Пештің есігін ашқанда абай болыңыз, себебі қыздырғаннан кейін бу шығуы мүмкін. Керек-жарақтарды қайта орнатыңыз. Сіздің пешіңіз пайдалануға дайын.

САҢЫЛАУЛЫ АЙНАЛМАЛЫ ҚОСҚЫШТАРДЫ ПАЙДАЛАНУ

1. Коммутаторды басу арқылы босатыңыз.
2. Қосқыштарды бұру арқылы қажетті параметрлерді реттеңіз.

ПІСІРУ БАСЫ

1. Температура таңдағышы арқылы қажетті пісіру температурасын орнатыңыз (пісіру бойынша кеңестерді қараңыз).
2. Пеш функциясын таңдау тетігі арқылы пісіру режимін таңдаңыз.
3. Сандық таймерді пайдаланып қажетті пісіру уақытын орнатыңыз.
4. Қажет болса, пешті алдын ала қыздырыңыз.
5. Пісіру аяқталғаннан кейін қосқыштарды бастапқы орындарына қайтаруды ұмытпаңыз.

ҚЫСҚАША НҮСҚАУЛАР

САНДЫҚ ТАЙМЕРДІ ПАЙДАЛАНУ

Таймерді пайдаланып, тағамның пісіру уақытын, сондай-ақ пісірудің аяқталу уақытын орнатуға болады.



АВТОМАТТЫ ПІСІРУ БАҒДАРЛАМАЛАРЫ

Автоматты бағдарламаны таңдаған кезде пісіру режимді таңдап, температура мен пісіру уақытын орнатқаннан кейін бірден басталады.

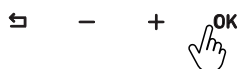

1. **|>** индикаторы жанғанша **OK** батырмасын басыңыз.



2. Минуттар мен сағаттарды орнатыңыз, **OK** батырмасын басыңыз.

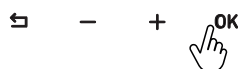
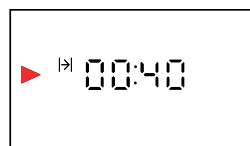

3. Пісіруді бастау үшін **OK** батырмасын басыңыз.

- Пісіру аяқталған кезде **||** индикаторы жыпылықтайды және 2 минут бойы дыбыстық сигнал естіледі. Оны өшіру үшін **OK** түймесін басыңыз. Дыбыстық сигнал тоқтағаннан кейін дисплей ағымдағы уақытты көрсетеді.
- Пісіруді белгіленген уақыттан бұрын аяқтау үшін **←** түймесін басып тұрыңыз. Бағдарламаны тоқтатқаннан кейін дисплей ағымдағы уақытты көрсетеді.

КІДІРТУ РЕЖИМІ

Дисплей ағымдағы уақытты көрсеткенде, **←** түймесін басып тұрыңыз, **||** индикаторы жанады және құрылғы кідірту режиміне өтеді. Бұл режимде пісіру мүмкін емес. Бұл режимнен шығу үшін **OK** түймесін басыңыз, **▶** индикаторы жанады және құрылғы жұмыс режиміне өтеді.

КЕШІКТІРІЛГЕН ПІСІРУ

Бұл бағдарлама тағамды белгілі бір уақытқа дайындау қажет болса, пісіруді бастауды кейінге қалдыруға мүмкіндік береді. Кешіктіру уақыты өткеннен кейін пісіру басталады.

Пісірудің басталу және аяқталу уақытын орнату:

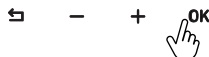

1. Пісіру уақыты индикаторы **OK** жанғанша **▶** батырмасын басып тұрыңыз.

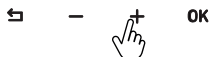
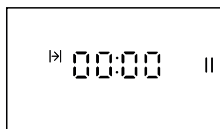

2. Минуттар мен сағаттарды орнатыңыз, **OK** батырмасын басыңыз.

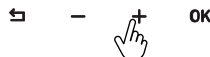
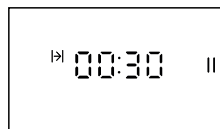

3. Таңдауыңызды растау үшін **OK** батырмасын басыңыз және пісіру уақытының аяқталу уақытын орнатуға өтіңіз **▶**.

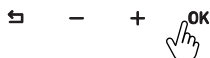
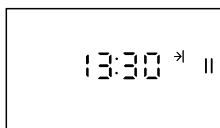

4. Пісірудің аяқталу уақытын орнатыңыз.

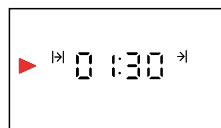

5. Пісіру уақыты индикаторы **▶** жанғанша **OK** батырмасын басып тұрыңыз.

Әзірлеудің тек аяқталу уақытын орнату:

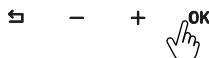

1. Пісіру уақыты индикаторы **▶** жанғанша **OK** батырмасын басып тұрыңыз.

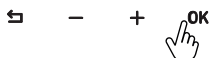

2. Пісіру уақытының аяқталу уақытын орнатуға тікелей өту үшін **OK** батырмасын басыңыз.

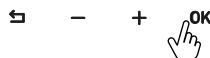
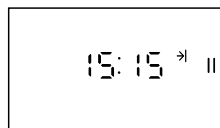

3. Пісіру уақытының аяқталу уақытын орнатып, **OK** батырмасын басыңыз.

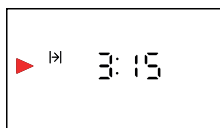

4. Пісіру уақыты индикаторы **▶** жанғанша **OK** батырмасын басыңыз.

ҚОЛМЕН ПІСІРУ РЕЖИМІ

Тек қажетті температура мен режимді таңдай отырып, пісіру уақытын орнатпай-ақ пісіруді бастауға болады. Бұл жағдайда құрылғы пісіруді аяқтамайды және автоматты түрде өшеді.

ОЯТҚЫШТЫ ОРНАТУ

Оятқышты кез келген уақытта орнатуға болады. Оятқыш дыбысы шыққаннан кейін оятқыш индикаторы 2 минуттан кейін сөнеді.

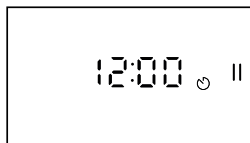

1. 🕒 индикаторы жанғанша **OK** батырмасын басыңыз.

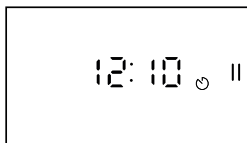

2. Минуттар мен сағаттарды орнатыңыз, **OK** батырмасын басыңыз.

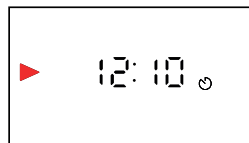

3. Орнатқаннан кейін дисплей ағымдағы уақытты көрсетеді.

ОЯТҚЫШТЫ ӨШІРУ

Белгіленген уақыт өткеннен кейін оятқыш 2 минут бойы шырылдайды. Оятқышты өшіру үшін **OK** немесе  батырмасын басыңыз. Өшірілгеннен кейін дисплей ағымдағы уақытты көрсетеді.

ПАРАМЕТРЛЕР РЕЖИМІ

Оятқыш үнін орнату

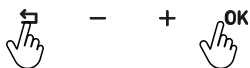

1. Параметрлер режиміне кіру үшін **OK** немесе  батырмаларын бір уақытта басып тұрыңыз.

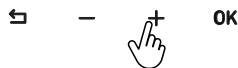
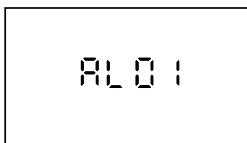

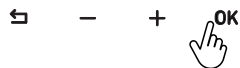
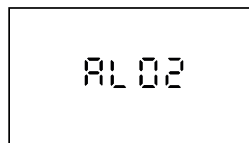

2. AL параметрін таңдау үшін **-/+** батырмаларын пайдаланыңыз және **OK** батырмасын басыңыз.

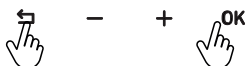
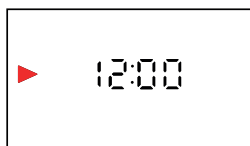

3. Қажетті әуенді таңдау үшін **-/+** батырмаларын пайдаланыңыз және **OK** батырмасын басыңыз.

Сағат параметрін өзгерту



1. Параметрлер режиміне кіру үшін **OK** және  батырмаларын бір уақытта басып тұрыңыз.

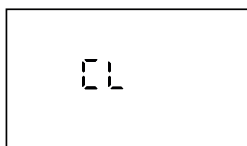

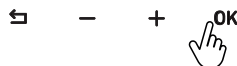

2. 12 параметрін таңдау үшін **-/+** батырмаларын пайдаланыңыз және **OK** батырмасын басыңыз.

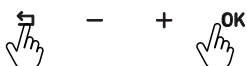
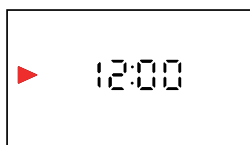

3. Минуттар мен сағаттарды орнату үшін **-/+** батырмаларын пайдаланыңыз және **OK** батырмасын басыңыз.

Түс реңкін өзгерту



1. Параметрлер режиміне кіру үшін **OK** және  батырмаларын бір уақытта басып тұрыңыз.

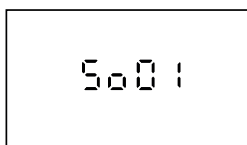

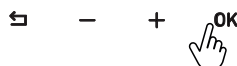
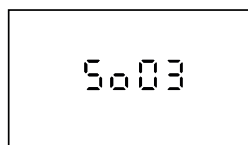

2. 5001 параметрін таңдау үшін **-/+** батырмаларын пайдаланыңыз және **OK** батырмасын басыңыз.

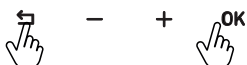

3. Қажетті үнді таңдау үшін **-/+** батырмаларын пайдаланыңыз және **OK** батырмасын басыңыз.

Дисплей жарықтығын өзгерту



1. Параметрлер режиміне кіру үшін **OK** және  батырмаларын бір уақытта басып тұрыңыз.

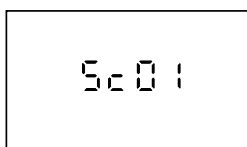



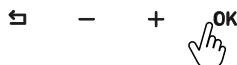
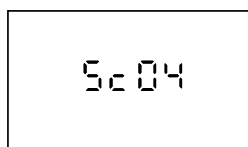

















2. 5001 параметрін таңдау үшін **-/+** батырмаларын пайдаланыңыз және **OK** батырмасын басыңыз.



3. Қажетті жарықтық деңгейін таңдау үшін **-/+** батырмаларын пайдаланыңыз және **OK** батырмасын басыңыз.

ПІСІРУГЕ АРНАЛҒАН КЕҢЕСТЕР

Мәзір	Аксессуар	Режим	Сөренің орналасуы	Температура (°C)	Пісіру уақыты (мин)
Пісіру парағындағы кекс	Стандартты пісіру науасы		2-3	170	25-30
			3		20-25
Пішіндегі кекс	Сым сөре + торт табасы		2	170	25-30
				180	35-40
Печенье	Стандартты пісіру науасы		2	170	20-25
Кекстер	Стандартты пісіру науасы		3	160	30-35
	Терең пісіру науасы		1-5		
Пицца	Стандартты пісіру науасы		2	200	10-15
				200-220	
Тоқаштар	Стандартты пісіру науасы		2	200	25-30
Балық	Стандартты пісіру науасы		3	200	30-40
					20-30
	Тор		4-5	макс.	20-25
Лазанья	Тор + шыны қалып		2	190	20-25
Тауықтың аяқтары	Стандартты пісіру науасы		2-3	220	50-55
					40-45
Тұтас тауық еті (2 кг)	Стандартты пісіру науасы		2-3	30 мин — макс. 60 мин — 190	90-95
				25 мин — макс. 50 мин — 190	75-80
			3	25 мин — макс. 45 мин — 200	75-80
Энтркот	Стандартты пісіру науасы		3	25 мин — макс. 20 мин — 190	45-50
Бисквит	Стандартты пісіру науасы		3	190	7-10
	Терең пісіру науасы		1-5		8-13

Мәзір	Аксессуар	Режим	Сөренің орналасуы	Температура (°C)	Пісіру уақыты (мин)
Қойдың қабырғалары	Топ		4-5	макс.	25-30
Кесілген тауық еті	Топ		4-5	макс.	25-30
Тост нан	Топ		4-5	макс.	1-3

ҚЫЗМЕТ КӨРСЕТУ ЖӘНЕ КҮТІМ

Дайындалатын тағаммен тікелей жанасатын құрылғы бөліктерін үнемі тазалаңыз.

- Құрылғыны тазалау немесе қызмет көрсету алдында оны қуат көзінен ажыратыңыз.
- Барлық қосқыштарды өшірулі күйге қойыңыз.
- Құрылғының іші суығанша және сәл жылығанша күтіңіз; бұл тазалаудың ең оңай күйі.
- Құрылғының беттерін дымқыл шүберекпен, жұмсақ щеткамен немесе губкамен тазалаңыз, содан кейін құрғатып сүртіңіз. Қатты ластану үшін ыстық су мен жуғыш затты пайдаланыңыз.
- Құрылғыны тазалау кезінде абразивті заттарды пайдаланбаңыз.
- Керек-жарақтарды ыдыс жуғышта жууға болмайды.

БУМЕН ТАЗАЛАУ ФУНКЦИЯСЫ

Кептірілген тағам қалдықтарын жұмсарту арқылы оңай кетіруге болады.

- Пештен барлық керек-жарақтарды (оның ішінде бағыттағыштарды) алыңыз.
- Ең төменгі деңгейге аз мөлшерде су құйылған пісіру науасын қойып, «Төменгі қыздыру» режимін таңдап, пешті 100 °C температурада 20 минут бойы жұмыс істеуге қалдырыңыз.
- Салқындағаннан кейін пештің ішін дымқыл шүберекпен, жұмсақ щеткамен немесе губкамен сүртіңіз, содан кейін құрғатыңыз.

ЕСІКТІ АЛЫП ТАСТАУ

1. Пештің есігін толығымен ашыңыз.
2. Есік топсаларында орналасқан құлыптау тетіктерін артқа бүктеңіз.

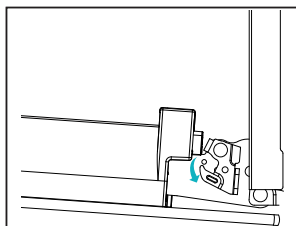

3. Тұмшапештің есігін тұтқалар құлыпталғанша жабыңыз. Есікті екі қолыңызбен ұстап, жоғары көтеріп, алыңыз.

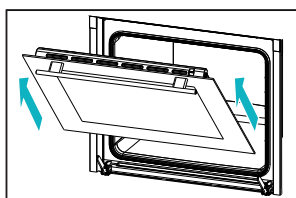

ПЕШ ЕСІГІНІҢ ӘЙНЕГІН АЛУ

1. Пештің есігін жартылай ашыңыз.
2. Сол және оң жақтағы қорғаныс тақтасын басып, жоғары қарай тартыңыз.

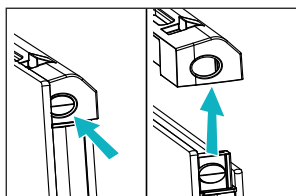

3. Алдымен ішкі панельді, содан кейін аралық панельді алыңыз.

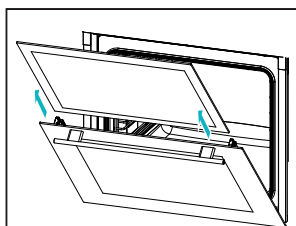

ПЕШ ЕСІГІНІҢ ӘЙНЕГІН ОРНАТУ

1. Пештің есігін жартылай ашыңыз. Алдымен аралық панельді, содан кейін ішкі панельді салыңыз.

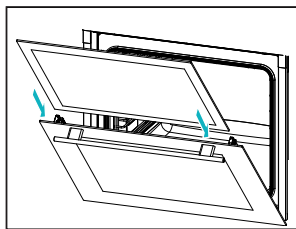

2. Панельдердің бүйірлік бағыттағыштарға дұрыс орнатылғанын тексеріңіз.

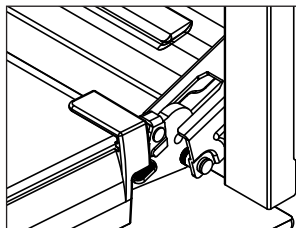

3. Қауіпсіздік панелін орнына басып, құрылғы есігін жабыңыз.

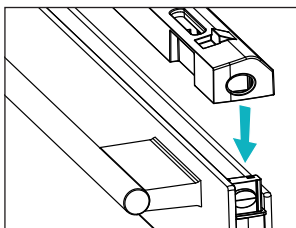

ЕСІКТІ ОРНАТУ

1. Құрылғы есігін топсаларына қойыңыз.

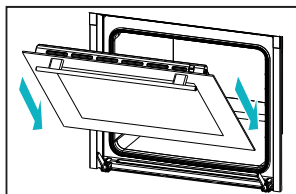

2. Пештің есігін толығымен ашыңыз. Оң және сол құлыптау тұтқаларын қайта орнатыңыз. Пештің есігін жабыңыз.

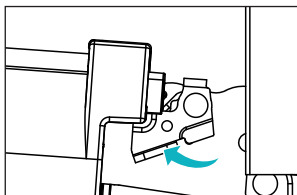

БАҒЫТТАУЫШТАРДЫ АЛЫП ТАСТАУ

1. Бағыттауыштың алдыңғы бөлігін абайлап көтеріп (1), содан кейін оны ұстағыштан (2) алыңыз.

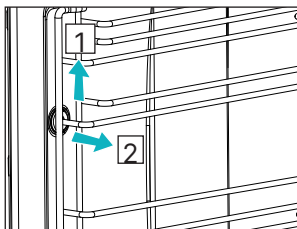

2. Бүкіл нұсқаулықты алып тастаңыз.

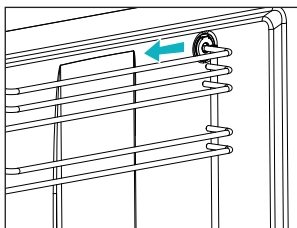

БАҒЫТТАУЫШТАРДЫ ОРНАТУ

1. Бағыттаушыны туралаңыз және артқы жағын ойыққа салыңыз (1). Оны бекіту үшін төмен басыңыз (2).

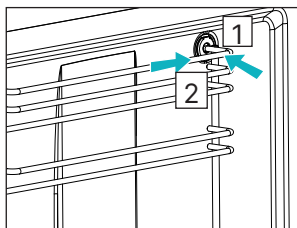

2. Бағыттағыштың алдыңғы жағын басыңыз.

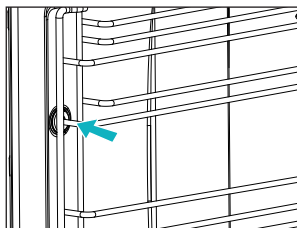

ШАМДЫ АУЫСТЫРУ

1. Пештің есігін толығымен ашыңыз.
2. Шамды сағат тіліне қарсы бұрап алыңыз.

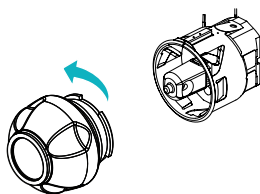

3. Шамды алып тастап, оны жаңасымен ауыстырыңыз. Шамды қайта орнатыңыз.

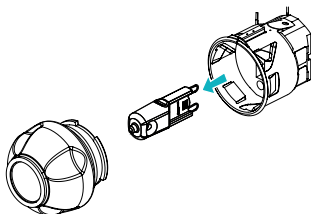

АҚАУЛЫҚ СЕБЕБІН ІЗДЕУ ЖӘНЕ ТҮЗЕТУ

Егер ақаулыққа тап болсаңыз, құрылғының жұмысындағы бірқатар қателерді жоюдың ықтимал себептері мен ұсыныстарын қамтитын төмендегі кестені қараңыз. Егер мәселенің шешімі оны шешуге көмектеспесе, құрылғыны өз бетіңізше жөндеуге тырыспауға және уәкілетті қызмет көрсету орталығына хабарласуға кеңес береміз.

Проблема	Ықтимал себеп	Шешім
Құрылғы жұмыс істемейді	Құрылғы қуат көзіне қосылмаған	Қуат сымының электр розеткасына қосылғанын тексеріңіз
	Сақтандырғыш істен шыққан немесе зақымдалған	Сақтандырғыш қорабындағы сөндіргішті тексеріңіз және егер ол жұмыс істесе, оны қосыңыз
Жұмыс кезінде құрылғыдан бұшығады	Құрылғы бірінші рет қолданылуда	Бұл ақаулық емес
Құрылғының сыртқы бөлігі жұмыс кезінде қатты қызады	Желдетудің жеткіліксіздігі	«Орнату» бөлімінде көрсетілген қашықтықтарды сақтаңыз
Желдеткіш пісіру аяқталғаннан кейін жұмысын жалғастырады	Құрылғыны салқындату үшін пісіру аяқталғаннан кейін желдеткіш біраз уақыт жұмыс істейді.	Бұл ақаулық емес
Құрылғы қыздыру және салқындату кезінде металл дыбыстарын шығарады	Құрылғының бөліктері температураның әсерінен кеңейеді	Бұл ақаулық емес
Есік толығымен жабылмайды	Тағам қалдықтары есікке немесе құрылғының ішіне жабысып қалуы мүмкін.	Құрылғыңызды тазалаңыз
Құрылғы қызбайды	Құрылғы есігі ашық	Өнім есігінің толығымен жабылғанына көз жеткізіңіз
	Режим немесе температура таңдалмаған	Пісіру режимін және температураны орнатыңыз
	Қуат көзі жоқ	Қуат қалпына келтірілгеннен кейін құрылғыны қайта іске қосыңыз

ЭНЕРГИЯ ТИІМДІЛІГІ ТУРАЛЫ АҚПАРАТ

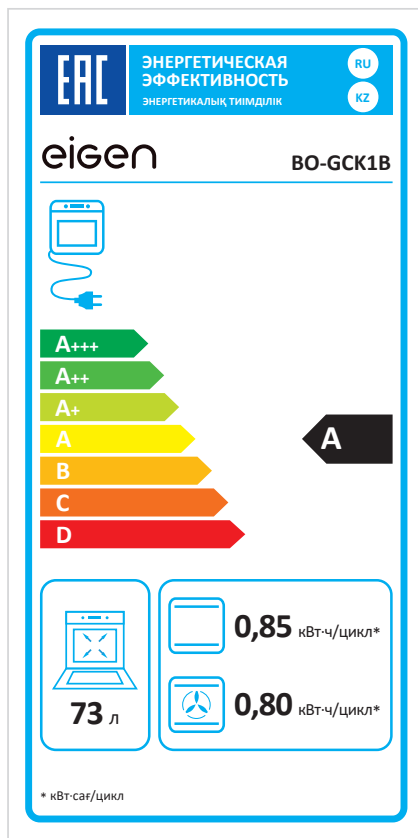
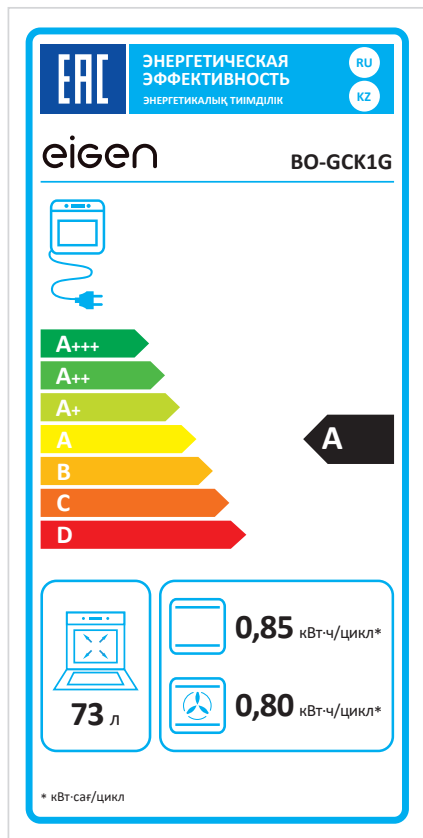

EAC

ЭНЕРГЕТИЧЕСКАЯ
ЭФФЕКТИВНОСТЬ
ЭНЕРГЕТИКАЛЫҚ ТИМДІЛІК

RU

KZ

eigen

BO-GCK1W



73 л

0,85 кВт·ч/цикл*

0,80 кВт·ч/цикл*

* кВт·сағ/цикл

ТЕХНИКАЛЫҚ СИПАТТАМАЛАРЫ

Үлгісі	BO-GCK1G BO-GCK1B BO-GCK1W
Сауда белгісі	Eigen
Электр тогының соғуынан қорғау класы	I
Ылғал мен шаңнан қорғау дәрежесі	IP20
Желілік кернеу	220–240 В
Жиілік	50–60
Жұмыс камерасының көлемі	73 л
Номиналды қуат	3266 Вт
Энергия тиімділігі класы	A
Минималды температура	50 °С
Максималды температура	260 °С
Қуат сымын бекіту түрі	Ү
Таза салмағы	30,5 кг
Қаптамасыз өлшемдер (Е×Ү×Б)	59,5 × 56,7 × 59,5 см
Қолдану саласы	Үй шаруашылығы
Жинақталым	Стандартты таба, шұңғыл таба, сым тартпа, телескоптық бағыттағыштар жинағы (2 дана), бүйірлік науа бағыттағыштарының жинағы, орнату бұрандалары (2 дана), пайдалану бойынша нұсқаулық

МОНТАЖДАУ, САҚТАУ, ТАСЫМАЛДАУ (ТАСУ), ӨТКІЗУ ЖӘНЕ КӘДЕГЕ ЖАРАТУ ЕРЕЖЕЛЕРІ МЕН ШАРТТАРЫ

- Құрылғыны орнату ережелері мен шарттары осы нұсқаулықтың «Орнату» бөлімінде сипатталған.
- Құрылғыны қаптамада, өндірушінің және тұтынушының жылытылатын үй-жайларында ауаның 5 және 40 °С аралығындағы температурада және ауаның 80%-дан аспайтын салыстырмалы ылғалдылығында сақтау керек. Үй-жайда жемірілуді тудыратын жегі қоспалар (қышқылдардың, сілтілердің булары) болмауы тиіс.
- Құрылғының дұрыс тасымалдануын қамтамасыз ету үшін, келесі талаптарды орындау қажет:
 - егер бар болса, құрылғының барлық ішкі жабдықтарын алып шығып, бөлек қаптаңыз;
 - жұмыс қабілеттігін және сыртқы түрін сақтау үшін, құрылғының дұрыс қапталғанына көз жеткізіңіз (ірі габаритті техниканы, қауіпті жерлерінде қатпаршақты картоннан төсемі бар, полиэтилен немесе көпіршікті үлдірмен орау қажет);
 - көлік құралында қозғалу мүмкіндігін болдырмау үшін, құрылғыны белдіктермен мықтылап бекітіңіз;
 - сыртқы ортаның әсерін толығымен жою үшін тек жабық көлікті пайдаланыңыз;
 - тиеу-түсіру жұмыстарын орындау кезінде, қаптамамен өте сақ болуды қамтамасыз етіңіз.
- Құрылғы ұқыпты өңдеуді талап етеді, оны шаң, кір, соққы, ылғал, от және т.б. әсерінен қорғаңыз.
- Құрылғыны сату жергілікті заңнамасына сәйкес жүргізілуі керек.
- Бұйымның қызмет ету мерзімі аяқталғаннан кейін оны қарапайым тұрмыстық қоқыспен бірге тастауға болмайды. Оның орнына, ол федералды немесе жергілікті заңнамаға сәйкес қайта өңдеу және қайта өңдеу үшін электрлік және электронды жабдықты тиісті қабылдау бекетіне қайта өңдеуге жіберіледі. Осы бұйымды дұрыс жоюды қамтамасыз ете отырып, сіз табиғи ресурстарды үнемдеуге және қоршаған ортаға және адамдардың денсаулығына зиян келтірмеуге көмектесесіз. Бұл бұйымды қабылдау және жою бекеттері туралы қосымша ақпаратты жергілікті муниципалды органдардан немесе тұрмыстық қалдықтарды шығаратын кәсіпорыннан алуға болады.
- Құрылғының ақаулығы анықталған жағдайда, тез арада авторландырылған сервистік орталыққа хабарласу немесе құрылғыны кәдеге жарату керек.

ҚОСЫМША АҚПАРАТ

Өндіруші: Фемас Метал Санайи Ве Тиджарет Аноним Сиркети.
Кайсери Осб Махалле 12 №1 Меликгази көш., Кайсери пров., Түркия.

Түркияда жасалған.

Импортер / юр. лицо, принимающее претензии в Республике Казахстан: ТОО «ДНС КАЗАХСТАН», г. Астана, р-н Сарыарқа, пр-т Сарыарқа, зд. 12, Республика Казахстан.
Импорттаушы / Қазақстан Республикасында талаптар қабылдайтын заңды тұлға: «DNS QAZAQSTAN (ДНС КАЗАХСТАН)» ЖШС, Астана қ-ы, Сарыарқа ауданы, Сарыарқа д-лы, 12 ғ-т, Қазақстан Республикасы.

Адрес электронной почты / электронды пошта мекен-жайы: info@dns-shop.kz

Тауар КО ТР (ЕАЭО) талаптарына сәйкес келеді.

Құрылғының сыртқы түрі, оның сипаттамалары мен керек-жарақтары пайдаланушыға алдын ала ескертусіз өзгертілуі мүмкін.



Өндіріс күні пайдаланушы нұсқаулығының орыс тіліндегі нұсқасында көрсетілген. V.1

Кепілдік талоны

SN/IMEI: _____

Кепілдікке қойылған күні: _____

Өндіруші бүкіл кепілдік мерзімі ішінде құрылғының үздіксіз жұмыс істеуіне, сондай-ақ материалдар мен жинақтарда ақаулардың болмауына кепілдік береді. Кепілдік кезеңі бұйымды сатып алған сәттен басталады және тек қана жаңа өнімдерге қолданылады.

Кепілдік қызмет көрсетуге пайдаланушы нұсқаулығына сәйкес бұйымды пайдалану шартымен кепілдік мерзімі ішінде тұтынушының кесірінен істен шықпаған элементтерді тегін жөндеу немесе ауыстыру кіреді. Элементтерді жөндеу немесе ауыстыру уәкілетті сервистік орталықтардың аумағында жүргізіледі.

Кепілдік мерзімі: 3 жыл.

Пайдалану мерзімі: 10 жыл.

Сервистік орталықтардың өзекті тізімі келесі мекенжай бойынша:

<https://www.dns-shop.kz/service-center/>

Кепілдік міндеттемелер және тегін сервистік қызмет көрсету, егер оларды ауыстыру бұйымды бөлшектеуге байланысты болмаса, тауардың жиынтықтылығына кіретін, төменде аталған керек-жарақтарға қолданылмайды:

- ҚБП (Қашықтан басқару пультіне) арналған қуат элементтері (батареялар).
- Жалғағыш кәбілдер, антенналар және оларға арналған жалғастырғыш тетіктер, құлаққаптар, микрофондар, «HANDS-FREE» құрылғылары; жиынтықта жеткізілетін әртүрлі типтегі ақпарат тасымалдағыштар, бағдарламалық құрал (БҚ) және драйверлер (бұйымның қатты магниттік дискілердегі жинақтағышқа алдын ала орнатылған БҚ-ны қоса алғанда, бірақ онымен шектелмей), сыртқы енгізу-шығару құрылғылары және манипуляторлар.
- Қаптар, сөмкелер, белдіктер, тасымалдауға арналған баулар, монтаждық керек-жарақтар, құрал-саймандар, бұйымға қоса берілетін құжаттама.
- Табиғи тозуға ұшырайтын шығын материалдары мен бөлшектер.



Өндіруші келесі жағдайларда кепілдік міндеттемелерге ие болмайды:

- Кепілдік мерзімі аяқталды.
- Егер жеке (тұрмыстық, отбасылық) қажеттіліктерге арналған бұйым кәсіпкерлік қызметті жүзеге асыру үшін, сондай-ақ оның тікелей міндетіне сәйкес келмейтін басқа мақсаттарда пайдаланылған болса.
- Өндіруші бұйымды пайдалану кезінде пайдаланушы нұсқаулығының талаптарын бұзу, бұйымды орнату және оған қызмет көрсету жөніндегі ұсынымдарды, қосу ережелерін (бұйымның өзіне де, онымен байланысты бұйымдарға да сәйкес келмейтін желілік кернеудің әсері нәтижесінде туындаған қысқа тұйықталулар), бұйымды сақтау және тасымалдау кезінде өнім иесі және/немесе үшінші тұлғалар шеккен ықтимал материалдық, моральдық және өзге де зиян үшін жауапты болмайды.
- Механикалық зақымданудың барлық жағдайлары: өнімді пайдалану кезінде алынған сызаттар, жарықтар, деформациялар, соққы іздері, майысулар, кептелістер және т.б.
- Түрлендірулерді, рұқсат етілмеген жөндеулерді осындай жұмыстарды жүргізуге уәкілетті емес адамдар жүргізген жағдайлар. Егер ақаулық конструкцияны немесе бұйымның схемасын өзгерту, Өндіруші қарастырмаған сыртқы құрылғыларды қосу, Қазақстан Республикасының заңнамасына сай сәйкестік сертификаты жоқ құрылғыны пайдалану салдарынан туындаған болса.
- Егер бұйымның ақауы еңсерілмейтін күштің әсерінен (табиғи элементтер, өрт, су тасқыны, жер сілкінісі, тұрмыстық факторлар және Өндірушіге тәуелді емес басқа жағдайлар) немесе Өндіруші болжай алмаған үшінші тұлғалардың әрекеттерінен туындаса. Бұйымның толық немесе ішінара істен шығуына алып келген бұйымның ішіне бөгде заттардың, өзге денелердің, заттектердің, сұйықтықтардың, жәндіктердің немесе жануарлардың түсуінен, агрессивті ортаның әсерінен, жоғары ылғалдылықтан, жоғары температуралардан туындаған ақау.
- Бұйымды сәйкестендіру (сериялық нөмірі) жоқ немесе сәйкес келмейді. Егер зақымданулар (кемшіліктер) зиянды бағдарламалық қамтаманың; БҚ ұсынушысының осы қызметті ұсынбауына байланысты мүмкіндігінсіз бұйымның бағдарламалық ресурстарына қолжетімділіктің болмауына әкеп соққан құпиясөздерді (кодтарды) оларды жинау/қалпына келтіру мүмкіндігінсіз орнату, ауыстыру немесе жою әсерінен туындаса.
- Егер жұмыстың ақаулықтары қуат беруші, кәбілдік, телекоммуникациялық желілердің, радиосигнал қуатының стандарттарға немесе техникалық регламенттеріне сәйкес келмеуінен, оның ішінде бедер ерекшеліктерінен және басқа да осыған ұқсас сыртқы факторлардан, бұйымның желі әрекет ететін шекарада немесе аймақтан тыс жерде пайдаланылуынан туындаған болса.
- Егер зақымданулар стандартты емес (түпнұсқалық емес) және/немесе сапасыз (зақымданған) шығыс материалдарын, керек-жарақтарды, қосалқы бөлшектерді, қуат беру элементтерін, әртүрлі үлгідегі ақпарат тасымалдағыштарды (CD, DVD дискілерді, жад карталарын, SIM карталарын, картридждерді қоса алғанда) пайдаланудан туындаса.
- Егер кемшіліктер үйлесімсіз контентті (әуендерді, графиканы, бейне және басқа файлдарды, Java қосымшаларын және оларға ұқсас бағдарламаларды) алуға, орнатуға және пайдалануға байланысты туындаған болса.
- Осы бұйыммен жанасып жұмыс істейтін басқа жабдыққа келтірілген залалға.



eigen