

eigen

Пайдалану бойынша нұсқаулық

Электр тўмшапеші

Erste

МАЗМҰНЫ

ҚҰРЫЛҒЫ МАҚСАТЫ	5
САҚТЫҚ ШАРАЛАРЫ	5
ҚҰРЫЛҒЫ СХЕМАСЫ	7
БАСҚАРУ ТАҚТАСЫ	7
ОРНАТУ	8
ЕНДІРУ	8
ЭЛЕКТР ЖЕЛІСІНЕ ҚОСЫЛУ	9
АКССУАРЛАРДЫҢ ОРНАЛАСУЫ	9
ПАЙДАЛАНУ	10
БІРІНШІ ҚОЛДАНАР АЛДЫНДА	10
ДИСПЛЕЙ ЖӘНЕ СЕНСОРЛЫҚ БАТЫРМАЛАР	10
ЖҰМЫСТЫ БАСТАУ	11
ҚЫЗМЕТ КӨРСЕТУ ЖӘНЕ КҮТІМ	16
ЕСІКТІ АЛУ	16
ЕСІКТІҢ ӘЙНЕГІН АЛУ	17
ШАМДЫ АУЫСТЫРУ	17
АҚАУЛЫҚТАРДЫ ТАБУ ЖӘНЕ ЖОЮ	18
ЭНЕРГИЯ ТИІМДІЛІГІ ТУРАЛЫ АҚПАРАТ	19
ТЕХНИКАЛЫҚ СИПАТТАМАЛАРЫ	20
МОНТАЖДАУ, САҚТАУ, ТАСЫМАЛДАУ (ТАСУ), ӨТКІЗУ ЖӘНЕ КӘДЕГЕ ЖАРАТУ ЕРЕЖЕ- ЛЕРІ МЕН ШАРТТАРЫ	28
ҚОСЫМША АҚПАРАТ	22
ҚОСЫМША	23
ПІСІРУ	23
ЕТ ПІСІРУ	25
ГРИЛЬ	26

Құрметті сатып алушы!

Eigen брендин таңдағаныңыз үшін рахмет.

Біз құрылғының жұмысқа қабілеттілігін мен қауіпсіздігін мұқият тексердік, содан кейін оны жөнелту үшін мықтап орадық.

Құрылғыны желіге бірінші рет қоспас бұрын, осы нұсқаулықты мұқият оқып шығыңыз. Онда құрылғыны дұрыс орнату және пайдалану туралы маңызды ақпарат, сондай-ақ оған күтім жасау бойынша кеңестер берілген. Ықтимал бұзылуларды немесе жазатайым оқиғаларды болдырмау үшін берілген нұсқауларды орындауды ұсынамыз.

Қажет болса, анықтамалық материал ретінде пайдалану үшін нұсқаулықты қауіпсіз жерде сақтаңыз.

ҚҰРЫЛҒЫ МАҚСАТЫ

Тұшпашеш дайын тағамдар мен тамақты дайындауға, сондай-ақ жылытуға арналған.

САҚТЫҚ ШАРАЛАРЫ

- Құрылғыны қуат көзіне қоспас бұрын, үйдегі электр желісінің кернеуі оның техникалық сипаттамаларына сәйкес келетініне көз жеткізіңіз. Құрылғыны тек жерге қосылған розеткаға қосыңыз.
- Құрылғыны, сондай-ақ қуат сымын суға немесе басқа сұйықтықтарға батырмаңыз. Құрылғыны дымқыл қолмен ұстамаңыз және оны ылғалдылығы жоғары бөлмелерде қолданбаңыз.
- Құрылғыны жеткілікті желдетілетін жақсы ауа өткізетін жерлерде ғана орнатыңыз.
- Ақаулық туындаған жағдайда құрылғыны дереу электр желіден ажыратыңыз. Егер құрылғыда көрінетін зақым болса, сондай-ақ аша немесе қуат сымы зақымдалған болса, құрылғыны қоспаңыз. Уәкілетті қызмет көрсету орталығына хабарласыңыз.
- Құрылғыны қуат сымынан тартпаңыз. Оны мұқият ұстаңыз. Сымның есіктермен қысылмағанына және өткір жиектерге немесе бұрыштарға тиіп кетпейтініне көз жеткізіңіз. Қуат сымын ыстық беттерден алыс ұстаңыз.
- Құрылғыны пайдалануды бастамас бұрын оның дұрыс жиналғанына көз жеткізіңіз. Барлық реттегіштер электр желісіне қосылған немесе ажыратылған кезде өшірулі күйде болуы керек.
- Егер ол пайдаланылмаса, сондай-ақ тазалау алдында немесе ақаулық анықталған жағдайда құрылғыны қуат көзінен ажыратыңыз.
- Құрылғы үй-жайдан тыс пайдалануға арналмаған.
- Өрт қаупін болдырмау үшін бұл құрылғыны тез тұтанатын материалдар мен объектілерге жақын орналастырмаңыз.
- Құрылғыны орнату және жерге қосу тек білікті мамандармен жүргізілуі керек. Қате орнату немесе жерге қосу пайдаланушының өмірі мен денсаулығына қауіп төндіреді.
- Құрылғыны тек осы нұсқаулықта сипатталған тәртіпке сәйкес орнатыңыз.
- Құрылғыны қараусыз қалдырмаңыз. Пісірілген тағамды шамадан тыс қыздыру түтінге және/немесе тұтануға әкелуі мүмкін. Тұтану жағдайында ешқашан сөндіру үшін суды пайдаланбаңыз. Электр қуатын өшіріп, отты тығыз шүберекпен жабыңыз.
- Құрылғы электромагниттік қауіпсіздіктің барлық стандарттарына сәйкес келеді. Дегенмен, егер сіз кардиостимуляторды немесе басқа электрлік импланттарды (инсулин помпасы және т.б.) қолдансаңыз, емдеуші дәрігеріңізбен қосымша кеңесіңіз.

- Құрылғы бетінің кейбір бөліктері жұмыс кезінде қатты қызып кетуі мүмкін — киіміңіз, шашыңыз немесе денеңіздің ашық бөліктері оларға тиіп кетпейтініне көз жеткізіңіз. Есікті абайлап ашыңыз, себебі құрылғының жұмыс камерасынан шыққан ыстық бу күйіп қалуы мүмкін.
- Күйіп қалмас үшін жұмыс кезінде құрылғының ішкі жағына тигізбеңіз. Жұмыс камерасынан ыстық ыдыстарды алу үшін қолғаптарды пайдаланыңыз.
- Құрылғы балалар мен физикалық, сенсорлық немесе ақыл-ой қабілеті шектеулі адамдар үшін, олардың қауіпсіздігіне жауапты басқа адамдар бақылайтын жағдайларды қоспағанда, пайдалануға арналмаған. Балаларға құрылғымен ойнауға рұқсат бермеңіз.
- Бөлмені жылыту үшін құрылғыны пайдаланбаңыз.
- Пісіру аяқталғаннан кейін әрқашан құрылғыны өшіріңіз.
- Құрылғыны есікті ашық қалдырмаңыз. Есік сәл ашық болса да, уақыт өте келе көрші жиназдың қасбеттеріне зақым келтіруі мүмкін. Сонымен қатар, пісіру кезінде есікті жиі ашу ұсынылмайды.
- Электр тогының соғуын болдырмау үшін құрылғыны ешқашан өзіңіз бөлшектемеңіз. Бұл құрылғыда пайдаланушы қызмет көрсететін элементтер жоқ. Жөндеу үшін уәкілетті қызмет көрсету орталығына хабарласыңыз.
- Құрылғын тазалау үшін металл щеткаларды және/немесе абразивті тазалағыштарды пайдаланбаңыз.
- Құрылғы сыртқы таймер немесе бөлек қашықтан басқару жүйесі арқылы басқаруға арналмаған.
- Спирт мөлшері жоғары сусындарды қолданатын тағамдарды дайындау ұсынылмайды. Жұмыс камерасындағы спирт буы жыпылықтауы мүмкін. Мұндай сусындардың аз ғана мөлшерін ыдысқа қосып, есікті абайлап ашыңыз.
- Тұмшاپештің ашық есігіне отырмаңыз және тұрмаңыз. Ыдыс-аяқ пен керек-жарақтарды тұмшاپештің есігіне қоймаңыз.
- Құрылғыны есіктің тұтқасынан ұстап жылжытпаңыз. Есіктің тұтқасы тұмшاپештің салмағына арналмаған және сынуы мүмкін.
- Құрылғы коммерциялық мақсатта пайдалануға арналмаған.
- Құрылғыны тек мақсатына сай қолданыңыз.

ҚҰРЫЛҒЫ СХЕМАСЫ

НАЗАР АУДАРЫҢИЗ!

Осы нұсқаулықтағы барлық суреттер мен схемалар тек анықтама үшін берілген және нақты құрылғыдан өзгеше болуы мүмкін.

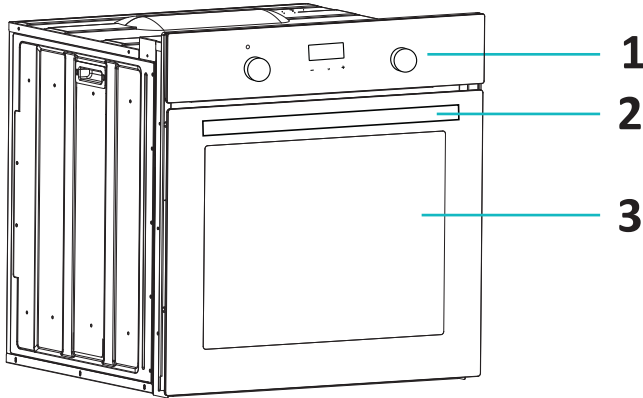

1. Басқару тақтасы.
2. Есік тұтқасы.
3. Тұмшашештің есігі.

БАСҚАРУ ТАҚТАСЫ

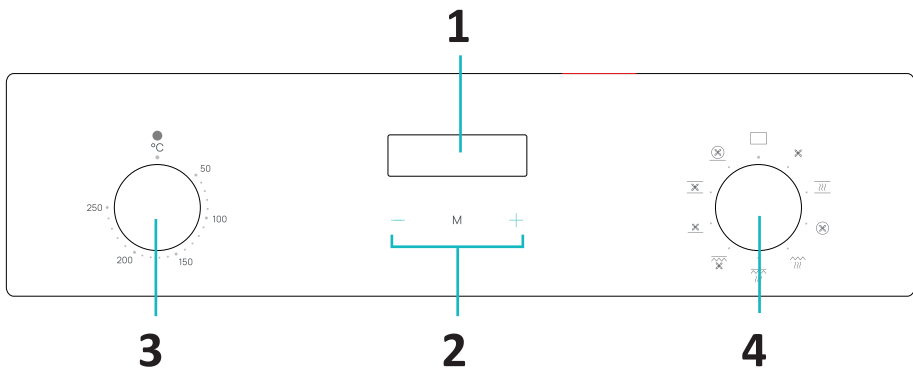

1. Дисплей.
2. Сенсорлық батырмалар.
3. Температура реттегіші.
4. Режим қосқышы.

ОРНАТУ

НАЗАР АУДАРЫҢЫЗ!

- Тұмшاپештің дұрыс жұмыс істеуі үшін ас үй жиынтығының қолайлы корпусы қажет. Тұмшاپешпен жұптастырылған ас үй жиынтығының панельдері ыстыққа төзімді материалдан жасалуы керек. Бөлшектерді байланыстыратын желімнің кем дегенде 100 °C температураға төтеп бере алатындығына көз жеткізіңіз. Егер сіз гарнитура элементтерінің жеткілікті ыстыққа төзімділігіне сенімді болмасаңыз, онда олар мен құрылғы арасында барлық жағынан шамамен 2 см бос орын қалдырған жөн.
- Құрылғыны ас үй жиынтығына енгізген кезде барлық электр бөлшектері қауіпсіздіктің нормативтік талаптарына сәйкес толығымен оқшаулануы тиіс. Құрылғы жерге қосылуы керек.
- Құрылғының айналасында ауа айналымын қамтамасыз ету үшін ас үй жиынтығындағы артқы панельді алыңыз. Тұмшاپештің артындағы қабырға жоғары температураға төзімді болуы керек, өйткені оның артқы беті бөлме температурасынан 50 °C жоғары температураға дейін қызуды мүмкін.

ЕНДІРУ

1. Төмендегі схемаларға сәйкес ендіру үшін тесік дайындаңыз.

Ескерту: схемалардағы барлық өлшемдер мм-де көрсетілген.

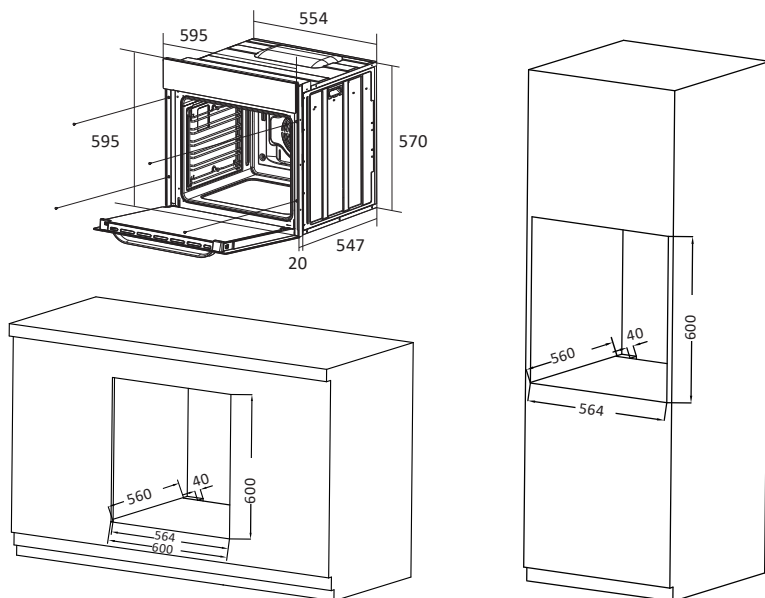

2. Тұмшاپешті дайындалған тесікке салыңыз.

3. Құрылғыны ас үй жиынтығына төрт бұрандамен мықтап бекітіңіз.

ЭЛЕКТР ЖЕЛІСІНЕ ҚОСЫЛУ

НАЗАР АУДАРЫҢЫЗ!

Құрылғыны электр желісіне қосу тек білікті мамандармен жүзеге асырылуы керек.

- Қосылу үшін адаптерлерді немесе ұзартқыш сымдарды пайдаланбаңыз, себебі олар қызып кетуі және өртенуі мүмкін.
- Құрылғыны электр желісіне қоспас бұрын, онда көрінетін зақым жоқ екеніне көз жеткізіңіз. Ешқашан ақаулы құрылғыны қуатқа қосуға тырыспаңыз.
- Құрылғы құрғақ және тегіс жерге орнатылуы керек.

Бұрауышты пайдаланып клемма қорабын ашыңыз.

Қосылу төмендегі схемаға сәйкес үш тарам кәбіл арқылы жүзеге асырылады:

- Фаза (L) — қоңыр немесе қара сым.
- Нөл (N) — көк немесе ақ сым.
- Жерге қосу (\oplus) — жасыл немесе сары-жасыл сым.

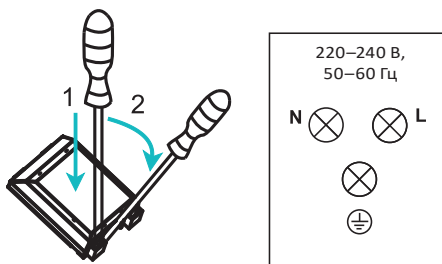

АКСЕССУАРЛАРДЫҢ ОРНАЛАСУЫ

Тұмшاپештің жұмыс камерасында қаңылтыр табасын немесе торды орналастыруға арналған 6 деңгейлі бағыттауыштар бар.

Тағам түріне байланысты деңгейді таңдаңыз (анықтама үшін «Пісіру бойынша кеңестер» бөлімін қараңыз). Деңгейлер суретте көрсетілгендей төменнен жоғары қарай қарастырылады.

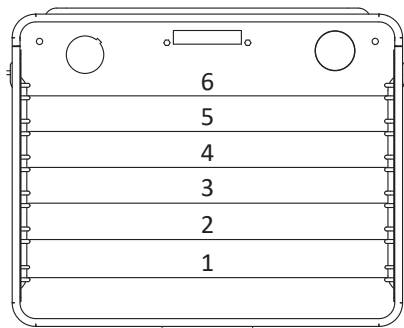

ПАЙДАЛАНУ

БІРІНШІ ҚОЛДАНАР АЛДЫНДА

- Құрылғыдан барлық орау материалдарын алып тастаңыз және алынбалы керек-жарақтарды жұмыс камерасынан алыңыз. Керек-жарақтарды аздап жуғыш затпен су астында шайыңыз.
- Бос пешті 250 °С температураға дейін алдын ала қыздырыңыз және оны 30 минут жұмыс істеуге қалдырыңыз. Бұған дейін бөлменің жақсы желдетілгеніне көз жеткізіңіз, өйткені оны алғаш қосқан кезде құрылғыдан жағымсыз иіс немесе жеңіл түтін шығуы мүмкін — бұл бірінші қолданғаннан кейін жоғалып кететін қалыпты жағдай.
- Құрылғыны өшіріңіз, ол толығымен суығанша күтіңіз, содан кейін оны ішінен және сыртынан жұмсақ, дымқыл шүберекпен сүртіңіз.

ДИСПЛЕЙ ЖӘНЕ СЕНСОРЛЫҚ БАТЫРМАЛАР

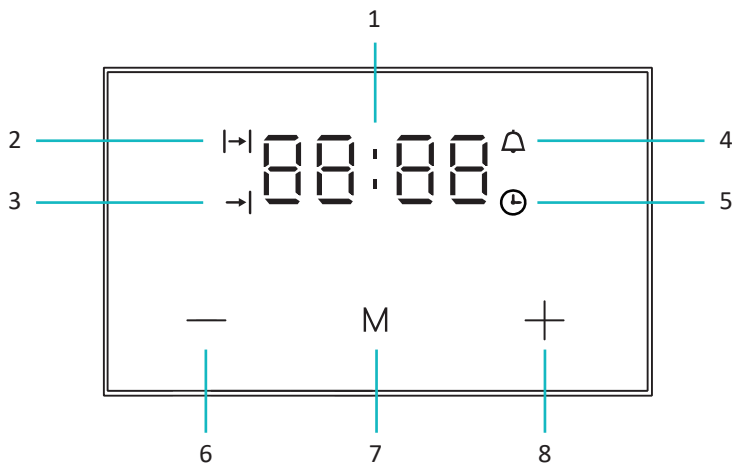

1. Уақыттың мәні.
2. Ұзақтығы бойынша пісіру индикаторы.
3. Белгіленген уақытқа дейін пісіру индикаторы.
4. Таймер индикаторы.
5. Сағат индикаторы.
6. Мәнді азайту батырмасы.
7. Функцияны таңдау батырмасы.
8. Мәнді ұлғайту батырмасы.

ЖҰМЫСТЫ БАСТАУ

УАҚЫТТЫ ОРНАТУ

НАЗАР АУДАРЫҢЫЗ!

Құрылғының барлық функцияларының дұрыс жұмыс істеуі үшін тәулік уақытын дұрыс орнату маңызды.

1. Құрылғыны электр желісіне қосқан кезде дисплейде «12:00» уақыты көрсетіледі және ⊕ индикаторы жыпылықтайды.

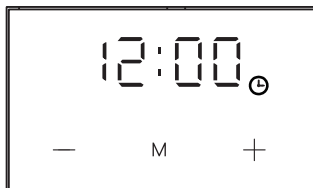

2. Ағымдағы уақытты «—» және «+» батырмаларымен орнатыңыз. 5 секунд күтіңіз, сонда таңдалған мән автоматты түрде сақталады.

ТАЙМЕРДІ ОРНАТУ

Таймерді басқа функцияларға қарамастан кез-келген пісіру режимінде орнатуға болады. Таймер диапазоны: 1 минуттан 23 сағат 59 минутқа дейін.

1. «M» батырмасын басыңыз — дисплейде «Δ» индикаторы жанады.

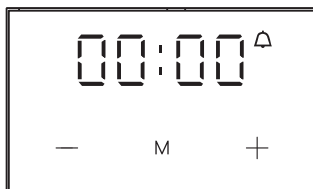

2. Таймер уақытын «—» және «+» батырмаларымен орнатыңыз.

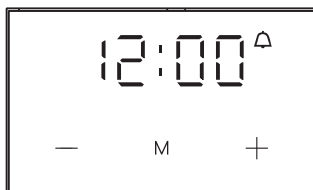







3. Таңдалған мәнді растау үшін «M» батырмасын басыңыз немесе 5 секунд күтіңіз — таймер іске қосылады, «Δ» индикаторы жануды жалғастырады.
4. Таймердің белгіленген уақыты аяқталғаннан кейін дыбыстық сигнал шығады, «Δ» индикаторы жыпылықтай бастайды.
5. Кез келген батырманы басыңыз — дыбыстық сигнал тоқтайды, индикатор өшеді.

ПІСІРУ РЕЖИМДЕРІНІҢ СИПАТТАМАСЫ

Тұмшапешті басқару екі реттегіштің көмегімен жүзеге асырылады.

Жұмыс режимін таңдау үшін режим қосқышын мәндердің біріне бұраңыз. Осыдан кейін, осы режимде пісіруді бастау үшін температура реттегішін қажетті мәнге бұраңыз.

Таңба	Жұмыс режимі	Сипаттама
	Желдеткіш	Жылыту жүргізілмейді, тек желдеткіш жұмыс істейді. Бұл режимді жұмыс камерасын/ыдысты салқындату немесе өнімдерді жібіту үшін пайдалануға болады.
	Жоғарғы және төменгі қыздыру	Жоғарғы және төменгі қыздыру элементтерінің біркелкі жұмыс істеуі жұмыс камерасында табиғи конвекцияны қамтамасыз етеді.
	Конвекция	Конвекциялық қыздыру элементі мен желдеткіштің бір мезгілде жұмыс істеуі жұмыс камерасында ыстық ауаның айналымын қамтамасыз етеді — осының арқасында камера тезірек қызады және алдын ала қыздыру уақытын қысқартуға болады (немесе ол мүлдем қажет болмауы мүмкін). Сондай-ақ, бұл режимде ыдыс-аяқтың температурасы мен пісіру уақытын азайтуға болады, бұл оны энергияны үнемдейді.
	Гриль	Гриль жұмысы. Бұл режим кішкене бөліктерді грильдеуге жарамды.
	Қос гриль (гриль + жоғарғы қыздыру)	Гриль мен жоғарғы қыздыру элементінің жұмысы. Бұл режим жұмыс камерасының жоғарғы жағында жоғары температураны қамтамасыз етеді және үлкен бөліктерді грильдеуге жарамды.
	Гриль + желдеткіш	Жұмыс істейтін желдеткіш грильден жылуды тиімді таратады. Бұл функция пісіру процесін жылдамдатуға және тағамдардың дәмін жақсартуға мүмкіндік береді. Грильді тұмшапештің есігі жабылған кезде ғана пайдалану керек екенін ескеріңіз.
	Төменгі жылу + желдеткіш	Желдеткіш пен төменгі қыздыру элементінің жұмысы. Режим кэстрөлдер мен терең ыдыстарға, сондай-ақ кейбір пісікен нандарға жарамды.
	Жоғарғы және төменгі жылу + желдеткіш	Стандартты мәжбүрлі конвекция режимі. Желдеткіштің жұмысы жылудың жоғарғы және төменгі қыздыру элементтерінен бүкіл жұмыс камерасына біркелкі таралуын қамтамасыз етеді.
	Төменгі жылу + конвекция	Төменгі және конвекциялық қыздыру элементтерінің жұмысы жұмыс камерасының төменгі жағында жоғары температураны қамтамасыз етеді және бағыттауыштардың үшінші және төртінші деңгейлерінде орналасқан ыдыстарды төменнен қуыруға мүмкіндік береді.

НАЗАР АУДАРЫҢЫЗ!

- Кез-келген режимде қыздыру температураны тиісті реттегішпен орнатқаннан кейін ғана басталады.
- Егер желдеткіш жұмыс істейтін режим таңдалса, бірақ температура реттегіші нөлге орнатылса, тек желдеткіш қосылады.

ЖАРТЫЛАЙ АВТОМАТТЫ ПІСІРУ ФУНКЦИЯСЫ

Бұл функция пісіру ұзақтығын орнатуға мүмкіндік береді. Құрылғы белгіленген уақыттан кейін немесе белгіленген уақытта автоматты түрде өшеді.

1. Тұмшاپеш режимінің қосқышын және температура реттегішін қажетті орындарға орнатыңыз.
2. «M» батырмасын басыңыз — пісіру басталады, ал «|→|» индикаторы жыпылықтай бастайды.
3. «—» және «+» батырмаларын пайдаланып, қажетті пісіру уақытын орнатыңыз (қол жетімді диапазон: 1 минуттан 10 сағатқа дейін).
4. Егер ұзақтықтың орнына пісірудің аяқталу уақытын белгілегіңіз келсе, екі рет «M» батырмасын басыңыз — «→|» индикаторы жыпылықтай бастайды. Құрылғы өшірілетін нақты уақытты орнатыңыз.
5. Ашылған уақыт 5 секундтан кейін автоматты түрде сақталады.
6. Белгіленген кезең аяқталғаннан кейін немесе сағатта таңдалған пісіру уақыты көрсетілгенде, дыбыстық сигнал шығады және пештің қызуы тоқтайды.
7. Дыбыстық сигналды тоқтату үшін кез келген батырманы басыңыз. Әрекетсіздік жағдайында сигнал 2 минуттан кейін автоматты түрде өшеді.
8. Пісіру аяқталғаннан кейін реттегіштердің өшірулі күйіне қайтарылғанына көз жеткізіңіз.

НАЗАР АУДАРЫҢЫЗ!

- Белгіленген уақыт мәнін өзгерту үшін «M» батырмасын қайтадан басыңыз.
- Егер сіз пісірудің нөлдік ұзақтығын немесе аяқталу уақытын ағымдағы уақытқа орнатсаңыз, онда жартылай автоматты режимде жұмыс істеу функциясы өшіріледі.
- Жылуды тоқтату үшін температура реттегішін өшірулі күйге бұраңыз. Бұл ретте, егер режим қосқышын «□» күйіне қайтармасаңыз, жарықтандыру мен желдеткіш жұмысын жалғастырады.
- Тұмшапешті толығымен өшіру үшін режим қосқышын «□» күйіне бұраңыз.

МЫСАЛ: ағымдағы уақыт — 2:00, ал тағамды дайындаудың қажетті ұзақтығы — 3 сағат. Тиісінше, құрылғы 5:00-де жұмысын тоқтатуы керек. Мұны екі жолмен жасауға болады.

Бірінші әдіс:

1. Режим мен температураны таңдағаннан кейін M бір рет «» батырмасын басып, «—» және «+» батырмаларын пайдаланып пісіру уақытын «3:00» етіп орнатыңыз.

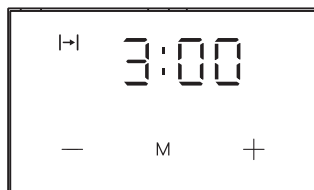

2. 5 секунд күтіңіз және белгіленген уақыт сақталады. Құрылғы 5:00-де автоматты түрде өшеді.

Екінші әдіс:

1. Режим мен температураны таңдағаннан кейін M екі рет «» батырмасын басып, «—» және «+» батырмаларын пайдаланып пісіру аяқталу уақытын «5:00» етіп орнатыңыз.

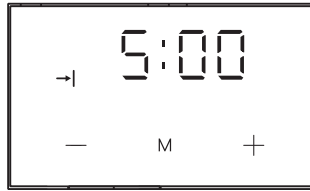

2. 5 секунд күтіңіз және белгіленген уақыт сақталады. Құрылғы 3 сағаттан кейін автоматты түрде өшеді.

Сағатта «5:00» болғанда, пісірудің аяқталғаны туралы хабарлайтын дыбыстық сигнал шығады.

АВТОМАТТЫ РЕЖИМ

Сіз кешіктірілген бастау функциясын қолдана аласыз, сонымен қатар тағамның дайындалу ұзақтығын белгілей аласыз. Осылайша, тұшпапеш белгіленген уақытта автоматты түрде жұмыс істей бастайды және белгіленген кезеңнен кейін дыбыстық сигнал беру арқылы өшеді.

1. Тұшпапеш режимінің қосқышын және температура реттегішін қажетті орындарға орнатыңыз.
2. «M» батырмасын басыңыз — пісіру басталады, ал «←» индикаторы жыпылықтай бастайды.
3. «—» және «+» батырмаларын пайдаланып, қажетті пісіру уақытын орнатыңыз (қол жетімді диапазон: 1 минуттан 10 сағатқа дейін).
4. Пісіру уақытын орнатқаннан кейін «M» батырмасын қайтадан басыңыз — «→» индикаторы жыпылықтай бастайды. «—» және «+» батырмалары арқылы пісірудің қажетті аяқталу уақытын орнатыңыз.
5. Белгіленген уақыт 5 секундтан кейін сақталады. Дисплейде екі индикаторы да жанып тұрады: «←» және «→».
6. Құрылғы автоматты түрде жұмыс істей бастайды. Белгіленген уақыт өткеннен кейін сигнал шығады, қыздыру тоқтайды, ал «←» индикаторы сөнеді.
7. Дыбыстық сигналды өшіру үшін кез келген батырманы басыңыз немесе ол автоматты түрде өшкенше 2 минут күтіңіз — «→» индикаторы да сөнеді.
8. Пісіру аяқталғаннан кейін реттегіштердің өшірулі күйіне қайтарылғанына көз жеткізіңіз.

МЫСАЛ: егер ағымдағы уақыт 2:00 болса, пісіру ұзақтығы 3 сағат, ал пісіру уақыты 10:00-ге орнатылса, құрылғы автоматты түрде берілген баптауларда 7:00-де пісіруді бастайды (10:00 – 3:00 = 7:00).



Төменде қадамдық нұсқаулық берілген:

1. «M» батырмасын басыңыз, содан кейін «—» және «+» батырмаларын пайдаланып, пісіру уақытының мәнін 3 (3:00) сағатқа қойыңыз.
2. «M» батырмаларын тағы бір рет басып, пісіру уақытын «10:00» етіп орнатыңыз.

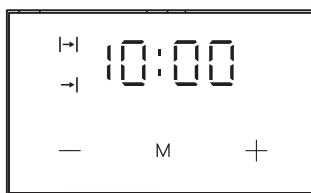
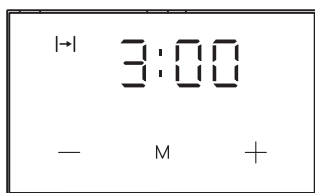

3. Белгіленген уақыт 5 секундтан кейін автоматты түрде сақталады. Орнату аяқталды.
4. Сағат 7:00-ге жеткенде, тұмшاپеш жұмыс істей бастайды.

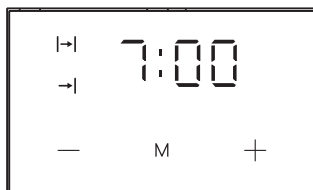

5. Сағат 10:00-де дыбыстық сигнал шығады және тұмшاپеш сөнеді.

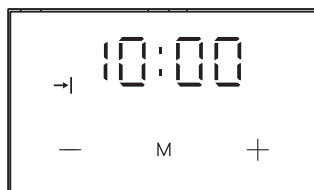

НАЗАР АУДАРЫҢЫЗ!

- Берілген уақыт мәндерін өзгерту үшін «M» батырмасын қайтадан басыңыз.
- Пісірудің минималды ұзақтығы — 1 минут, ал максимум — 10 сағат. Бұл ретте күту уақытының (функцияны іске қосудан кешіктірілген бастауға дейінгі уақыт) және пісіру уақытының сомасы 24 сағаттан аспауға тиіс.
- Егер сіз пісірудің нөлдік ұзақтығын немесе аяқталу уақытын ағымдағы уақытқа орнатсаңыз, онда автоматты режимдегі жұмыс функциясы өшіріледі.
- Жылуды тоқтату үшін температура реттегішін өшірулі күйге бұраңыз. Бұл ретте, егер режим қосқышын «□» күйіне қайтармасаңыз, жарықтандыру мен желдеткіш жұмысын жалғастырады.
- Тұмшاپешті толығымен өшіру үшін режим қосқышын «□» күйіне бұраңыз.

ҚЫЗМЕТ КӨРСЕТУ ЖӘНЕ КҮТІМ

НАЗАР АУДАРЫҢЫЗ!

Кез келген қызмет көрсетуді бастамас бұрын құрылғыны желіден өшіріп, оның толық суығанын күтіңіз.

ТҰРАҚТЫ ТАЗАЛАУ

- Құрылғыны әр қолданғаннан кейін, әсіресе оның тағаммен тікелей байланыста болатын бөліктерін тазалаңыз.
- Қолданғаннан кейін құрылғының іші суығанша және сәл жылы болғанша күтіңіз. Бұл жағдайда тазалау оңай.
- Құрылғының беттерін дымқыл шүберекпен, жұмсақ щеткамен немесе губкамен тазалаңыз, содан кейін құрғатыңыз. Қатты ластанған кезде ыстық су мен жұмсақ жуғыш затты қолданыңыз.
- Тазалау кезінде химиялық абразивті заттар мен қатты губкаларды қолданбаңыз, себебі олар құрылғының беттерін зақымдауы мүмкін.
- Құрылғыны тазалау үшін бу тазалағыштарды пайдаланбаңыз.

БУМЕН ТАЗАЛАУ

1. Ыдысқа 250 мл су құйып, ыдысты бағыттағыштардың бірінші деңгейіне қойылған қаңылтыр табаға қойыңыз.
2. Тұмшاپештің есігін жабыңыз.
3. Температура реттегішін 100 °C, ал режим қосқышын  режимге қойыңыз. Тұмшاپешті шамамен 30 минут қыздырыңыз.
4. Тұмшاپештің есігін ашып, жұмыс камерасының бүйірлерін таза шүберекпен немесе губкамен сүртіңіз, қажет болған жағдайда оны жұмсақ жуғыш зат пен жылы су ерітіндісімен сулаңыз.

ЕСІКТІ АЛУ

Оңай тазалау үшін тұмшاپештің есігін алып тастауға болады.

1. Есікті толығымен ашыңыз.
2. Есік ілмектерінде орналасқан құлыптау тұтқаларын артқа еңкейтеңіз.

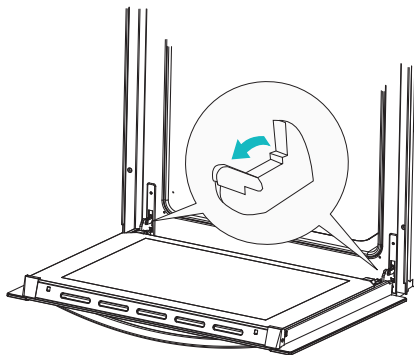

3. Есікті жартылай жауып, оны көтеріп, өзіңізге қарай тартыңыз.

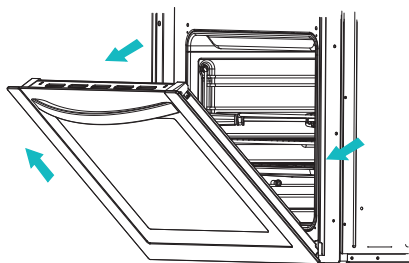

4. Есікті орнына қою үшін сипатталған әрекеттерді кері тәртіпте орындаңыз. Ілмектердің шығынқылары жақтаудағы ойықтарға салынғанына және құлыптау тұтқалары төмен және мықтап бекітілгеніне көз жеткізіңіз.

ЕСІКТИҢ ӘЙНЕГІН АЛУ

1. Бұраңдаларды бұрап алыңыз және суретте көрсетілгендей есіктің жоғарғы жағындағы бұрыштық бөліктерді алыңыз.

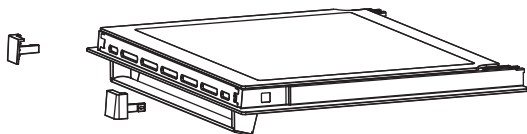

2. Ішкі әйнектің шетін сәл көтеріңіз, содан кейін оны шығару үшін өзіңізге қарай тартыңыз.

3. Әйнекті салу үшін сипатталған әрекеттерді кері тәртіпте орындаңыз.

ШАМДЫ АУЫСТЫРУ

1. Шыны плафонды бұрап, тазалаңыз.

2. Ескі шамды ақырын шығарып, жаңасын салыңыз. Жаңа шамның параметрлері келесіге сәйкес келуі керек:

- ыстыққа төзімділік — 300 °C дейін;
- кернеу мен жиілік — 220–240 В ~50–60 Гц;
- қуаты — 25 Вт;
- түпшесі — G9.

3. Плафонды орнына бұраңыз.

НАЗАР АУДАРЫҢЫЗ!

- Плафонды алу үшін бұрағыштар мен басқа құралдарды қолдануға болмайды. Бұл тұмшашештің эмальына немесе шам ұстағышына зақым келтіруі мүмкін. Плафонды қолыңызбен алыңыз.
- Таза қолғап кимей шамды ауыстырмаңыз. Шамның бетіндегі келген ластану ақаулық тудыруы мүмкін.

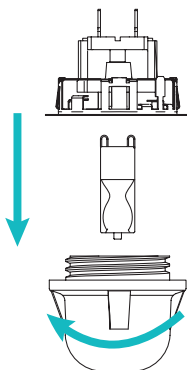

АҚАУЛЫҚТАРДЫ ТАБУ ЖӘНЕ ЖОЮ

Құрылғы ұзақ қызмет ету мерзіміне арналған, қателер мен ақаулардың минималды ықтималдығы бар. Бірақ егер сіз ақаулыққа тап болсаңыз, құрылғының жұмысындағы бірқатар қателерді жою үшін ықтимал себептер мен ұсыныстар берілген төмендегі кестеге жүгінуіңізді сұраймыз. Егер мәселені шешу туралы ұсыныс сізді оны жоюға әкелмесе — уәкілетті қызмет көрсету орталығына хабарласуды ұсынамыз.

Мәселе	Ықтимал себеп	Шешім
Құрылғы жұмыс істемейді	<ul style="list-style-type: none"> Құрылғы қуат желісіне қосылмаған Температура орнатылмаған немесе жылулы режим таңдалмаған 	<ul style="list-style-type: none"> Қуат сымының ашасы розеткаға қосылғанына және розеткада кернеу бар екеніне көз жеткізіңіз Температура реттегіші мен режим қосқышы дұрыс күйге орнатылғанына көз жеткізіңіз
Дисплейде «0:00» жыпылықтайды	Құрылғы қуат көзінен ажыратылды, содан кейін қайтадан қосылды (қолмен немесе электр желісінің үзілуі нәтижесінде)	«Уақытты орнату» бөлімінде сипатталғандай ағымдағы уақытты орнатыңыз
Жұмыс кезінде құрылғының сыртқы беті қатты қызады	Желдетудің жеткіліксіздігі	«Орнату» бөлімінде көрсетілген құрылғыны орналастыру ережелерін сақтаңыз
Пісіру аяқталғаннан кейін желдеткіш жұмысын жалғастырады	Пісіру аяқталғаннан кейін желдеткіш жұмыс камерасын салқындату үшін біраз уақыт жұмысын жалғастырады	Ақау емес
Құрылғы қыздыру және салқындату кезінде металл дыбыстар шығарады	Құрылғының бөлшектері жоғары температураның әсерінен кеңейеді	Ақау емес
Есік толығымен жабылмайды	Тамақ қалдықтары есікке немесе құрылғының ішіне жабысып қалуы мүмкін	Құрылғыны тазалаңыз
Тұмшашапештегі жарықтандыру жұмыс істемейді	Шамның дұрыс жұмыс істемеуі	«Шамды ауыстыру» бөлімінде сипатталғандай шамды ауыстырыңыз

ЭНЕРГИЯ ТИІМДІЛІГІ ТУРАЛЫ АҚПАРАТ

EAC

ЭНЕРГЕТИЧЕСКАЯ ЭФФЕКТИВНОСТЬ
ENERGY EFFICIENCY

eigen

ERSTE



A+++

A++

A+

A

B

C

D

A



76 л*



0,91 кВт·ч/цикл*



0,81 кВт·ч/цикл*

* 76 L / 0.91 kW·h/cycle / 0.81 kW·h/cycle

ТЕХНИКАЛЫҚ СИПАТТАМАЛАРЫ

Үлгісі	Erste
Сауда белгісі	Eigen
Электр тогының соғуынан қорғау класы	I
Желі кернеуі	220–240 В
Жиілігі	50–60 Гц
Қуат тұтыну	2800 Вт
Қуат тұтыну класы	A
Табиғи конвекция режиміндегі цикл үшін қуат тұтыну	0,91 кВт·сағ
Мәжбүрлі конвекция режиміндегі цикл үшін қуат тұтыну	0,81 кВт·сағ
Жұмыс режимдерінің/автобағдарламалардың саны	9
Максималды температура	250 °С
Тұмшапештің көлемі	76 л
Ылғал мен шаңнан қорғау дәрежесі	IPX0
Қуат сымның ұзындығы	150 см
Қуат сымын бекіту түрі	Y
Таза салмағы	35 кг
Өлшемдері (Е × Б × Т)	595 × 567 × 595 мм
Жинақталым	Құрылғы, пайдалану бойынша нұсқаулық

МОНТАЖДАУ, САҚТАУ, ТАСЫМАЛДАУ (ТАСУ), ӨТКІЗУ ЖӘНЕ КӘДЕГЕ ЖАРАТУ ЕРЕЖЕЛЕРІ МЕН ШАРТТАРЫ

- Құрылғыны орнату ережелері мен шарттары осы нұсқаулықта «Орнату» бөлімінде сипатталған.
- Құрылғыны сақтау дайындаушы мен тұтынушының жылытылатын үй-жайларында ауа температурасы 5 °С-тан 40 °С-қа дейін және ауаның салыстырмалы ылғалдылығы 80%-дан аспайтын орауышта жүргізілуі тиіс. Үй-жайларда жемірілуді тудыратын жегі қоспалар (қышқылдар, сілтілер буы) болмауы тиіс.
- Құрылғыны дұрыс тасымалдауды қамтамасыз ету үшін келесі талаптарды сақтау қажет:
 - Егер бар болса, құрылғыдан барлық ішкі керек-жарақтарды алып тастаңыз және оларды бөлек ораңыз;
 - Құрылғының жұмыс қабілеттілігін және сыртқы түрін сақтау үшін оның дұрыс оралғанына көз жеткізіңіз (үлкен көлемді техниканы сыни жерлерде гофрленген қатырма төсемдері бар полиэтилен немесе көпіршікті пленкаға орау керек);
 - Көлік құралының айналасында қозғалу мүмкіндігін болдырмау үшін құрылғыны белдіктермен мықтап бекітіңіз;
 - Сыртқы ортаның әсерін толығымен жою үшін тек жабық көлікті пайдаланыңыз;
 - Тиеу-түсіру жұмыстарын орындау кезінде қаптаманы өте мұқият өңдеуді қамтамасыз етіңіз.
 - Құрылғы мұқият өңдеуді қажет етеді, оны шаң, кір, соққы, ылғал, от және т. б. әсерінен қорғайды.
 - Құрылғыны өткізу жергілікті заңнамаға сәйкес жүргізілуі тиіс.
- Өнімнің қызмет ету мерзімі аяқталғаннан кейін оны қарапайым тұрмыстық қоқыспен бірге тастауға болмайды. Оның орнына, ол федералды немесе жергілікті заңдарға сәйкес кейіннен қайта өңдеу және жою үшін электр және электронды жабдықтарды тиісті қабылдау пунктіне кәдеге жаратуға тапсырылады. Осы өнімді дұрыс кәдеге жаратуды қамтамасыз ете отырып, сіз табиғи ресурстарды үнемдеуге көмектесесіз және дұрыс емделмеген жағдайда қоршаған ортаға және адамдардың денсаулығына зиян келтірмеуге көмектесесіз. Бұл өнімді қабылдау және кәдеге жарату орындары туралы толығырақ ақпаратты жергілікті муниципалды органдардан немесе тұрмыстық қоқыстарды шығаратын кәсіпорыннан алуға болады.
- Егер құрылғының ақаулығы анықталса, дереу уәкілетті қызмет көрсету орталығына хабарласыңыз немесе құрылғыны тастаңыз.

ҚОСЫМША АҚПАРАТ

Өндіруші: Циндао Синбан Кукерс энд Авэнс Эпплайнсиз Ко., Лтд.
№132, Тайцзыгоу Чанцзян тас жолы, Хуандао аймағы, Циндао қ., Шаньдун пров., Қытай.

Қытайда жасалған.

Импорттаушы / Қазақстан Республикасында талаптар қабылдайтын заңды тұлға: «DNS QAZAQSTAN (ДНС КАЗАХСТАН)» ЖШС, Астана қ-ы, Сарыарқа ауданы, Сарыарқа д-лы, 12 Ғ-т, Қазақстан Республикасы.

Электронды пошта мекен-жайы: info@dns-shop.kz

Тауар КО ТР (ЕАЭО) талаптарына сәйкес келеді.

Құрылғының сыртқы түрі, оның сипаттамалары мен жинақталымы пайдаланушыға ескертусіз өзгертілуі мүмкін.



Өндіріс күні пайдаланушы нұсқаулығының орыс тіліндегі нұсқасында көрсетілген. V.1

ҚОСЫМША

ПІСІРУ

- Жақсы нәтижеге қол жеткізу үшін үстіңгі және астыңғы жылыту режимін немесе конвекция режимдерін (желдеткіштің жұмысы) пайдалану ұсынылады.
- Ыдыс-аяқтарды тұмшاپештің ортасына жақын пісіру ұсынылады.
- Қара қаңылтыр табасын пайдаланыңыз, өйткені ашық түсті қаңылтыр табалары жылуды шағылайды.
- Пісіруге арналған пішімдерді гриль торына қойыңыз.
- Жұмыс камерасы қажетті температураға жеткенше ыдысты пешке салмаңыз.

Ескерту: төмендегі кестедегі деректер шамамен алынған. Температура мен пісіру уақыты тағамның мөлшеріне, қолданылатын ингредиенттерге және сіздің жеке қалауыңызға байланысты өзгеруі мүмкін.

Мәзір	Сөренің орны	Режимдегі температура (°C) ???	Режимдегі температура (°C) ✂	Уақыт (мин)
Тәтті піскен нандар				
Мейізді кекс	2	160–170	150–160	55–70
Кекс-сақина		160–170	150–160	60–70
Баумкухен		160–170	150–160	45–60
Чизкейк	2 — жоғарғы және төменгі жылу; 3 — конвекция	180–190	160–170	60–80
Жеміс торты		190–200	170–180	50–70
Қант шәрбаты бар жеміс бәліші		180–190	160–170	60–70
Бисквит	2	180–190	160–170	30–40
Шоколадты торт	3	190–200	170–180	25–35
Шие бәліші		190–210	170–200	30–50
Орама		190–200	170–180	15–25
Майқоспалы тоқаш	2 — жоғарғы және төменгі жылу; 3 — конвекция	190–210	180–210	35–50
Рождестволық бәліш		180–190	170–200	45–70
Алма бәліші		190–210	170–200	40–60
Қатпарлы піскен нан		180–190	160–170	40–60

Мәзір	Сөренің орны	Режимдегі температура (°C)	Режимдегі температура (°C)	Уақыт (мин)
		???	✂	
Майқоспалы піспенан	3	180–190	160–170	15–25
Крекер		180–190	160–170	20–30
Даниш		190–210	170–200	20–35
Қаттама нан		200–210	180–200	20–30
Профитроль		190–210	170–200	25–45
Тойымды піскен нан				
Бекон сэндвичі	2 — жоғарғы және төменгі жылу; 3 — конвекция	190–200	170–180	45–60
Пицца		220–240	210–230	30–45
Нан		200–220	180–210	50–60
Тоқаштар		210–230	200–220	30–40
Мұздатылған піскен нан				
Алма бәліші	2 — жоғарғы және төменгі жылу; 3 — конвекция	190–210	170–200	50–70
Чизкейк		190–200	170–180	65–85
Пицца		210–230	200–220	20–30
Чипстер		210–230	200–220	20–35
Фри картобы		210–230	200–220	20–35

БАСҚА КЕҢЕСТЕР

- Пісірудің дайындығын тіс тазалағышпен тексеріңіз. Егер қамыр тіс тазалағышқа жабыспаса, пісіру дайын болады.
- Егер бәліш ортасында құлап кетсе, қамырға аз сұйық ингредиенттерді қолданыңыз. Пропорциялар мен илеу уақыты дұрыс сақталғанына және қажетті консистенцияға қол жеткізілгеніне көз жеткізіңіз.
- Егер бәліш түбінде піспеген болса, қаңылтыр табаны немесе қою түсті пішінді қолданыңыз, сонымен қатар бәлішті төмендегі сөреге қойыңыз. Пісіру процесін аяқтау үшін тек төменгі жылуды пайдаланыңыз.
- Егер бәліш пісірілмеген болса, температураны төмендетіп, пісіру уақытын көбейтіңіз.

ЕТ ПІСІРУ

- Жақсы нәтиже алу үшін тағамдарды конвекция режимінде қуырыңыз.
- Эмальданған пісіру парақтарын, сондай-ақ ыстыққа төзімді шыныдан, саздан немесе шойыннан жасалған қалыптарды қолданыңыз.
- Шырындарды сақтау және жұмыс камерасын ластамау үшін тағамды қақпақпен немесе фольгамен жабыңыз.
- Егер сіз ыдысты жаппасаңыз, ол тезірек піседі.
- Еттің үлкен бөліктерін тікелей гриль торына қойыңыз. Тордың сөренің ойықтарына мықтап бекітілгеніне көз жеткізіңіз.
- Еттен ағып жатқан майды жинау үшін қаңылтыр табасын сөренің астына қойыңыз.
- Еттің үлкен бөліктерін қуыру есікте бу мен конденсацияны тудыруы мүмкін. Бұл құрылғының жұмысына әсер етпейтін қалыпты жағдай. Пісіру аяқталғаннан кейін есікті сүртіңіз.
- Қуырылған тағамды мезгіл-мезгіл тексеріп, айналдырыңыз.
- Пісіру аяқталғаннан кейін конденсацияның пайда болуын болдырмау үшін тағамды тұмшашештің ішінде қалдырмаңыз, бұл өз кезегінде жұмыс камерасының қабырғаларын жемірілуге ұшыратуы мүмкін.

ЕСКЕРТПЕЛЕР

- Төмендегі кестедегі деректер шамамен алынған. Пісіру температурасы мен уақыты өнімнің мөлшеріне, түріне және сапасына байланысты.
- Кестедегі барлық тағамдарға арналған қаңылтыр табаның/тордың орналасу деңгейі — 2.

Ет	Салмағы (г)	Режимдегі температура (°C) ⋮	Режимдегі температура (°C) ✂	Уақыт (мин)
Сиыр еті				
Кесу	1000	210–230	200–220	100–120
	1500			120–150
Қанмен ростбиф	1000	230–240	220–230	30–40
Ростбиф, қуырылған	1000	230–240	220–230	40–50
Шошқа еті				
Терісімен шошқа еті	1500	190–200	170–180	140–160
Төс еті	1500	200–210	180–190	120–150
	2000	190–210	170–200	150–180
Кесу	1500	210–230	200–220	120–140
Ет орамасы	1500	210–230	200–220	120–140
Жон еті	1500	190–210	170–200	100–120

Ет	Салмағы (г)	Режимдегі	Режимдегі	Уақыт (мин)
		температура (°C)	температура (°C)	
))))))	
Котлеттер	1500	220–230	210–220	60–70
Бұзау еті				
Ет орамасы	1500	190–210	170–200	90–120
Сирақ	1700	190–210	170–200	120–130
Қой еті				
Қабырғалар	1500	200–220	180–210	100–120
Жауырын	1500	200–220	180–200	120–130
Жабайы				
Қоян қабырғалары	1500	200–220	180–210	100–120
Қоян жауырыны	1500	200–220	180–210	100–120
Қабан ветчинасы	1500	200–220	180–210	100–120
Құс				
Тауық	1200	210–220	200–210	60–70
	1500	210–220	200–210	70–90
Үйрек	1700	190–210	170–200	120–150
Қаз	4000	170–180	150–160	180–200
Күркетауық	5000	160–170	140–150	180–240
Балық				
Тұтас балық	1000	210–220	200–210	50–60

ГРИЛЬ

- Грильдің инфрақызыл элементтері өте қызады. Гриль режимінде жұмыс істегенде абай болыңыз және қолғаптар мен арнайы қысқыштарды қолданыңыз.
- Гриль режимін іске қосу кезінде құрылғыны қараусыз қалдырмаңыз.
- Гриль майсыз шұжықтарды, етті, балық филесін, стейктерді қуыру, тағамдарды қызарту және қытырлақ қыртысты алу үшін қолданылады.
- Гриль режимінде пісіру кезінде есік жабық болуы керек.
- Өнімдерді тұшпашешке салмас бұрын, жұмыс камерасын 3 минут алдын ала қыздырыңыз.
- Өнімдерді үстіне қоймас бұрын гриль торын майлаңыз.
- Еттен ағып жатқан майды жинау үшін қаңылтыр табасын сөрениң астына қойыңыз.

- Етті пісірудің ортасында айналдырыңыз. Үлкен бөліктер бірнеше рет айналдыруды қажет етуі мүмкін.
- Грильді әр қолданғаннан кейін жұмыс камерасын және барлық керек-жарақтарды мұқият тазалаңыз.

Ет	Салмағы (г)	Сөренің қалпы	Температура (°C)	Уақыт (мин)
Ет және шұжық				
Қанмен бифштекс (2 дана)	400	5	240	14–16
Орташа қуырылған бифштекс (2 дана)	400	5	240	16–20
Қуырылған бифштекс (2 дана)	400	5	240	20–23
Шошқа мойны (2 дана)	350	5	240	19–23
Сүйектегі шошқа стейкі (2 дана)	400	5	240	20–23
Бұзау етінен стейк (2 дана)	700	5	240	19–22
Қой етінен қаре (2 дана)	700	5	240	15–18
Гриль шұжықтары (4 дана)	400	5	240	9–14
Балапан, жартысы	1400	3	240–250	28–33 (бір жағы) 23–28 (екінші жағы)
Тауық	1000	3	180–200	60–70
Шошқа еті	1500	3	160–180	90–120
Шошқа мойны	1500	3	160–180	100–180
Шошқа сирағы	1000	3	160–180	120–160
Ростбиф	1500	3	190–200	40–80
Балық				
Ақсерке филесі	400	4	240	19–22
Фольгадағы балық	500	4	230	10–13
Нан және тосттар				
Ақ нан тосттары (4 дана)	200	5	240	1,5–3
Тұтас дәнді нан тосттары (2 дана)	200	5	240	2–3
Сэндвич	600	5	240	4–7

Орнату туралы куәлік

Өнімді алдым, сыртқы келбетіне ешқандай шағым жоқ.

(Тұтынушының Т.А.Ә., қолы)

Кепілдік міндеттемелердің шарттарымен таныстым және келісемін.

(Тұтынушының Т.А.Ә., қолы)

Өнімді дайындау (өндіру) жөніндегі қызметті жүзеге асыру орнының мекенжайы: Циндао Синбан Күкерс энд Авэнс Эпплайнсиз Ко., Лтд. №132, Тайцзыгоу Чанцзян тас жолы, Хуандао аймағы, Циндао қаласы, Шандун пров., Қытай.

ОРНАТУ ДЕРЕКТЕРІ

Қосуды (орнатуды) жүзеге асырған маман толтырады.

Қосылу (орнату) күні	Қосуды (орнатуды) жүзеге асырған маманның Т.А.Ә.	Қосуды (орнатуды) жүзеге асырған маманның Т.А.Ә.	Қосуды (орнатуды) жүзеге асырған ұйымның атауы	Қосуды (орнатуды) растайтын құжаттың нөмірі

Кепілдік талоны

SN/IMEI: _____

Кепілдікке қойылған күні: _____

Өндіруші бүкіл кепілдік мерзімі ішінде құрылғының үздіксіз жұмыс істейтініне, сондай-ақ материалдар мен құрастырымда ақаулар болмайтынына кепілдік береді. Кепілдік мерзімі бұйым сатып алынған сәттен бастап есептеледі және жаңа өнімдерге ғана қолданылады.

Кепілдікті қызмет көрсету бұйым пайдаланушы нұсқаулығына сәйкес пайдаланылған жағдайда, кепілдік мерзімі ішінде тұтынушының кінәсіз істен шыққан элементтерді тегін жөндеуді немесе ауыстыруды қамтиды. Элементтерді жөндеу немесе ауыстыру уәкілетті сервис орталықтарының аумағында жүргізіледі.

Құрылғыға кепілдік мерзімі: 12 ай.

Пайдалану мерзімі: 120 ай.

Сервистік орталықтардың өзекті тізімі келесі мекенжай бойынша:

<https://www.dns-shop.kz/service-center/>

Кепілдік міндеттемелер және тегін сервистік қызмет көрсету, егер оларды ауыстыру бұйымды бөлшектеуге байланысты болмаса, тауардың жиынтықтылығына кіретін, төменде аталған керек-жарақтарға қолданылмайды:

- ҚБП (қашықтықтан басқару пульті) үшін қуат элементтері (батареялары).
- Жалғағыш кәбілдер, антенналар және оларға арналған ауыстырғыштар, құлаққаптар, микрофондар, «HANDS-FREE» құрылғылары; жиынтықта жеткізілетін әртүрлі типтегі ақпарат тасығыштар, бағдарламалық жасақтама (БЖ) және драйверлер (бұйымның қатқыл магниттік дискілеріндегі жинақтағышқа алдын ала орнатылған БЖ қоса алғанда, бірақ онымен шектелмей), сыртқы енгізу-шығару құрылғылары және манипуляторлар.
- Қаптамалар, сөмкелер, белдіктер, тасымалдауға арналған баулар, монтаждық құрылғылар, құралдар, бұйымға қоса берілетін құжаттама.
- Табиғи тозуға ұшырайтын шығын материалдары мен бөлшектер.



Өндіруші келесі жағдайларда кепілдік міндеттемелерге ие болмайды:

- Кепілдік мерзімі аяқталды.
- Егер жеке (тұрмыстық, отбасылық) қажеттіліктерге арналған бұйым кәсіпкерлік қызметті жүзеге асыру үшін, сондай-ақ оның тікелей міндетіне сәйкес келмейтін басқа мақсаттарда пайдаланылған болса.
- Өндіруші бұйымды пайдалану кезінде пайдаланушы нұсқаулығының талаптарын бұзу, бұйымды орнату және оған қызмет көрсету жөніндегі ұсынымдарды, қосу ережелерін (бұйымның өзіне де, онымен байланысты бұйымдарға да сәйкес келмейтін желілік кернеудің әсері нәтижесінде туындаған қысқа тұйықталулар), бұйымды сақтау және тасымалдау кезінде өнім иесі және/немесе үшінші тұлғалар шеккен ықтимал материалдық, моральдық және өзге де зиян үшін жауапты болмайды.
- Механикалық зақымданудың барлық жағдайлары: өнімді пайдалану кезінде алынған сызаттар, жарықтар, деформациялар, соққы іздері, майысулар, кептелістер және т.б.
- Түрлендірулерді, рұқсат етілмеген жөндеулерді осындай жұмыстарды жүргізуге уәкілетті емес адамдар жүргізген жағдайлар. Егер ақаулық конструкцияны немесе бұйымның сұлбасын өзгерту, Өндіруші қарастырмаған сыртқы құрылғыларды қосу, Қазақстан Республикасының заңнамасына сай сәйкестік сертификаты жоқ құрылғыны пайдалану салдарынан туындаған болса.
- Егер бұйымның ақауы еңсерілмейтін күштің әсерінен (табиғи элементтер, өрт, су тасқыны, жер сілкінісі, тұрмыстық факторлар және Өндірушіге тәуелді емес басқа жағдайлар) немесе Өндіруші болжай алмаған үшінші тұлғалардың әрекеттерінен туындаса.
- Бұйымның толық немесе ішінара істен шығуына алып келген бұйымның ішіне бөгде заттардың, өзге денелердің, заттектердің, сұйықтықтардың, жәндіктердің немесе жануарлардың түсуінен, агрессивті ортаның әсерінен, жоғары ылғалдылықтан, жоғары температуралардан туындаған ақау.
- Бұйымды сәйкестендіру (сериялық нөмірі) жоқ немесе сәйкес келмейді. Егер зақымданулар (кемшіліктер) зиянды бағдарламалық қамтаманың; БЖ ұсынушысының осы қызметті ұсынбауына байланысты мүмкіндігінсіз бұйымның бағдарламалық ресурстарына қолжетімділіктің болмауына әкеп соққан құпиясөздерді (кодтарды) оларды жинау/қалпына келтіру мүмкіндігінсіз орнату, ауыстыру немесе жою әсерінен туындаса.
- Егер жұмыстың ақаулықтары қуат беруші, кәбілдік, телекоммуникациялық желілердің, радиосигнал қуатының стандарттарға немесе техникалық регламенттеріне сәйкес келмеуінен, оның ішінде бедер ерекшеліктерінен және басқа да осыған ұқсас сыртқы факторлардан, бұйымның желі әрекет ететін шекарада немесе аймақтан тыс жерде пайдаланылуынан туындаған болса.
- Егер зақымданулар стандартты емес (түпнұсқалық емес) және/немесе сапасыз (зақымданған) шығыс материалдарын, керек-жарақтарды, қосалқы бөлшектерді, қуат беру элементтерін, әртүрлі үлгідегі ақпарат тасымалдағыштарды (CD, DVD дискілерді, жад карталарын, SIM карталарын, картриджердерді қоса алғанда) пайдаланудан туындаса.
- Егер кемшіліктер үйлесімсіз контентті (әуендерді, графиканы, бейне және басқа файлдарды, Java қосымшаларын және оларға ұқсас бағдарламаларды) алуға, орнатуға және пайдалануға байланысты туындаған болса.
- Осы бұйыммен жанасып жұмыс істейтін басқа жабдыққа келтірілген залалға.



eigen