

eigen

Пайдалану бойынша нұсқаулық

**Микротолқынды пеш
Eigen MW-FBSK900I**

МАЗМҰНЫ

ҚҰРЫЛҒЫ МАҚСАТЫ	5
САҚТЫҚ ШАРАЛАРЫ	5
ҚАУІПСІЗДІК ТАЛАПТАРЫ	6
ӘРТҮРЛІ МАТЕРИАЛДАРДЫ ПАЙДАЛАНУ	8
ЫДЫСТАРДЫ ТЕКСЕРУ	9
ОРНАТУ БОЙЫНША НҮСҚАУЛЫҚ	10
ҚҰРЫЛҒЫ СХЕМАСЫ	10
ОРНАТУ	11
РОЗЕТКАНЫ ЖЕРГЕ ҚОСУ	11
ПАЙДАЛАНУ	12
БАСҚАРУ ПАНЕЛІ	12
ҚҰРЫЛҒЫМЕН ЖҰМЫС ІСТЕУ	13
ҚЫЗМЕТ КӨРСЕТУ ЖӘНЕ КҮТІМ	18
АҚАУЛЫҚ СЕБЕБІН ІЗДЕУ ЖӘНЕ ТҮЗЕТУ	19
ҚАТЕ КОДТАРЫ	20
ТЕХНИКАЛЫҚ СИПАТТАМАЛАРЫ	21
МОНТАЖДАУ, САҚТАУ, ТАСЫМАЛДАУ (ТАСУ), ӨТКІЗУ ЖӘНЕ КӘДЕГЕ ЖАРАТУ ЕРЕЖЕЛЕРІ МЕН ШАРТТАРЫ	22
ҚОСЫМША АҚПАРАТ	23

Құрметті сатып алушы!

Eigen брендин таңдағаныңызға рахмет.

Біз құрылғының функционалдығы мен қауіпсіздігін мұқият тексердік, содан кейін оны жөнелту үшін қауіпсіз қаптамаға салдық.

Құрылғыны желіге бірінші рет қоспас бұрын осы нұсқаулықты мұқият оқып шығыңыз. Онда құрылғыны дұрыс орнату және пайдалану туралы маңызды ақпарат, сондай-ақ оны күту бойынша кеңестер бар. Ықтимал бұзылуларды немесе жазатайым оқиғаларды болдырмау үшін берілген нұсқауларды орындауды ұсынамыз.

Нұсқаулықты қажет кезде анықтама ретінде пайдалану үшін қауіпсіз жерде сақтаңыз.

ҚҰРЫЛҒЫ МАҚСАТЫ

Микротолқынды пеш тағамдар мен тамақтарды пісіруге, жылытуға және жібітуге арналған.

САҚТЫҚ ШАРАЛАРЫ

НАЗАР АУДАРЫҢЫЗ!

- Зиянды микротолқынды пешке, құрылғыға зақым келтірмеу немесе өнімділікті төмендетпеу үшін құрылғыны есігі ашық күйде пайдаланбаңыз.
- Есік құрылғыға тығыз орналасуы керек. Пештің алдыңғы жағы мен есік арасына ешбір зат қоймаңыз.
- Есік пен құлыптың, топсалар мен ысырмалардың, сондай-ақ есік тығыздағыштарының және кез келген басқа герметикалық беттердің жақсы жұмыс күйінде болуын қамтамасыз ету өте маңызды. Тығыздағыштарда кір мен тазалағыш заттардың жиналуына жол бермеңіз.
- Кез келген зақым болса, құрылғыны пайдалануды дереу тоқтатып, уәкілетті қызмет көрсету орталығына хабарласыңыз.
- Құрылғыға техникалық қызмет көрсету немесе жөндеу жұмыстарын тек білікті мамандар орындауы керек. Құрылғыны өзіңіз бөлшектеуге тырыспаңыз: бұл өмірге қауіп төндіруі мүмкін және сіздің тегін кепілдік қызмет көрсету құқығынан айырылады.

ҚАУІПСІЗДІК ТАЛАПТАРЫ

НАЗАР АУДАРЫҢЫЗ!

Күйіп қалуды, электр тогының соғуын, өртті және басқа да мүлік пен адам денсаулығына ықтимал зиян келтірмеу үшін:

- Құрылғыны тек осы нұсқаулықта көрсетілген мақсаттар үшін пайдаланыңыз.
- Құрылғыны тек үйлесімді жерге тұйықталған электр тізбектерінде пайдаланыңыз.
- Құрылғыны тазалау үшін ешқашан абразивті немесе каустикалық химиялық заттарды қолданбаңыз.
- Егер оның камерасы бос болса (ішінде тамақ жоқ) құрылғыны қоспаңыз, бұл пештің дұрыс жұмыс істемеуіне әкелуі мүмкін.
- Егер ол зақымдалған болса (құлаланып, соғылып немесе басқа жолмен), қуат сымы немесе ашасы зақымдалған болса немесе құрылғыда ақаулар болса, құрылғыны пайдаланбаңыз. Құрылғының қандай да бір ақауын, сондай-ақ сыртқы немесе ішкі зақымдануды байқасаңыз, оны пайдалануды дереу тоқтатып, уәкілетті қызмет көрсету орталығына хабарласыңыз.
- Құрылғы камерасында өрттің алдын алу үшін:
 - Пластмасса немесе қағаз қаптамада тағам пісіру қажет болса, орамның микротолқынды пешке қауіпсіз екеніне көз жеткізіңіз.
 - Пластикалық/қағаз орамдағы тағамды пісірген кезде, өрт болмас үшін пісіру процесін мұқият қадағалаңыз.
 - Тағамды пештің ішіндегі қағаз қаптамаға салмас бұрын, барлық таңғыш таспаларды, әсіресе фольга таспаларын алып тастағаныңызға көз жеткізіңіз.
 - Түтін немесе ерекше иіс пайда болса, пешті дереу өшіріп, розеткадан ажыратыңыз. Өрт орын алса, оның асқынып кетпеуі үшін есікті жабық ұстаңыз.
 - Құрылғыны сақтау контейнері ретінде пайдаланбаңыз. Қолданбаған кезде өнімнің ішінде қағазды, ыдыстарды, тағамды және т.б. қалдырмаңыз.
- Жабық ыдыстарда сұйықтықтарды қыздырмаңыз, себебі олар жарылуы мүмкін. Микротолқынды пеште сусындарды жылыту олардың кенеттен қайнауына әкелуі мүмкін.
- Микротолқынды пешті көп мөлшерде май қосылған тағамды пісіру немесе қайта қыздыру үшін пайдаланбаңыз, себебі ыстық май құрылғы мен ыдысты зақымдауы және терінің ауыр күйіп қалуына әкелуі мүмкін.
- Тұтас жұмыртқаларды, қызанақтарды, алмаларды немесе ұқсас тағамдарды микротолқынды пешке қоймаңыз, себебі олар жарылуы мүмкін.
- Микротолқынды пешті пайдаланған кезде картоп, кәді, алма сияқты қабығы қалың тағамдарды микротолқынды пеште қыздырар алдында жұқа инемен тесу керек.
- Микротолқынды пеште қыздырғаннан кейін нәресте бөтелкелері мен банкалардың ішіндегісін балаларға бермес бұрын мұқият араластыру немесе шайқау керек.
- Тағам қыздырылған ыдыстар да айтарлықтай қызып кетуі мүмкін. Ыдыстарды алған кезде арнайы тұтқалардан (бар болса) ұстаңыз немесе пешке арналған қолғапты (жинаққа кірмейді) пайдаланыңыз.
- Тек микротолқынды пеште пайдалануға арналған ыдыстарды пайдаланыңыз. Жарамсыз ыдыстарды пайдалану пешке зақым келтіруі және денсаулығыңызға зиян тигізуі мүмкін.
- Бұл құрылғы балалардың немесе физикалық, сенсорлық немесе ақыл-ой қабілеттері шектеулі адамдардың пайдалануына арналмаған, егер олардың

қауіпсіздігіне жауапты адамның тікелей қадағалауынсыз немесе мұндай адам құрылғыны пайдалану туралы егжей-тегжейлі нұсқауларды бермесе. осы нұсқаулықтағы сақтық шаралары, сондай-ақ оларды сақтамаудың ықтимал салдары.

НАЗАР АУДАРЫҢЫЗ!

Микротолқынды пешті пеш, радиатор немесе жылыту құрылғылары сияқты күшті жылу көздеріне жақын жерге орнатпаңыз. Бұл құрылғыға зақым келтіруі және тегін кепілдік қызмет көрсету құқығынан айыруы мүмкін.

- Құрылғының беті мен есігі пайдалану кезінде айтарлықтай қызып кетуі мүмкін, бұл қалыпты жағдай.
- Бұл құрылғы коммерциялық пайдалануға арналмаған. Тек жеке, тұрмыстық мақсаттарда пайдалануға рұқсат етіледі.
- Құрылғының тауашаның/шкафтың қабырғаларына жақын емес екеніне және желдету тесігі жеткілікті ауа айналымын қамтамасыз ететініне көз жеткізіңіз. Бұл нұсқауларды орындамау өртке немесе құрылғының зақымдалуына әкелуі мүмкін.
- Құрылғыны жылжыту/тасымалдау қажет болса, алдымен оның жұмыс камерасынан бос бөлшектерді алып тастаңыз. Бұл құрылғыны жылжытқанда оның зақымдалуын болдырмауға көмектеседі.
- Қақпағы бар тағамды қыздырған кезде ыстық бу жиналуы мүмкін екенін ескеріңіз. Қақпақты алған кезде күйіп қалмау үшін абай болыңыз.

ӘРТҮРЛІ МАТЕРИАЛДАРДЫ ПАЙДАЛАНУ

Микротолқынды пешке қоюға болатын материалдар (микротолқынды пеште пісіру режимдерін пайдаланған кезде).

Ыдыс-аяқ	Ескертпелер
Ас үй ыдыстары	Тек микротолқынды пешке қауіпсіз ыдыстар. Өндірушінің нұсқауларын орындаңыз. Шеттері ойылған немесе жарықтары бар ыдыстарды қолданбаңыз.
Шыны банкалар	Әрқашан қақпақты алыңыз. Тамақты жылығанша қыздыру үшін ғана пайдаланыңыз. Көптеген шыны банкалар ыстыққа төзімді емес және сынуы мүмкін.
Шыны ыдыс	Пешке арналған тек ыстыққа төзімді шыны ыдыс. Металл жиектердің жоқтығына көз жеткізіңіз. Жиектері кесілген немесе жарықтары бар ыдыстарды пайдаланбаңыз.
Пеш пісіруге арналған сөмкелер	Өндірушінің нұсқауларын орындаңыз. Металл байламы бар сөмкелерді жаппаңыз. Бу шығуы үшін саңылаулар жасаңыз.
Қағаз табақтар мен стақандар	Оларды тағамды қысқа мерзімде пісіру/жылыту үшін ғана пайдаланыңыз. Пісіру/қызу кезінде пешті қараусыз қалдырмаңыз.
Қағаз сүлгілері	Майды жылыту және сіңіру үшін тағамды жабу үшін пайдаланыңыз. Тек қысқа мерзімді пісіру үшін пайдаланыңыз және пісіруді қараусыз қалдырмаңыз.
Пергамент қағазы	Майдың шашырауын болдырмау немесе бумен пісіру үшін орауыш ретінде пайдаланыңыз.
Пластик	Тек микротолқынды пешке қауіпсіз және осылайша таңбалануы керек. Өндірушінің нұсқауларын орындаңыз. Кейбір пластик ыдыстар ішіндегі тағам қызған сайын жұмсарады. «Пісіруге арналған сөмкелер» және тығыз жабылған пластик пакеттер желдету үшін кесілуі немесе тесілуі керек.
Пластикалық қаптама	Тек микротолқынды пешке қауіпсіз. Оны пісіру кезінде тағамды ылғалды ұстау үшін пайдаланыңыз. Пластикалық ораманың тағамға тиюіне жол бермеңіз.
Термометрлер	Тек микротолқынды пеште қауіпсіз (ет және кәмпит термометрлері).
Балауыз қағаз	Майдың шашырауын болдырмау немесе ылғалды сақтау үшін орауыш ретінде пайдаланыңыз.

Микротолқынды пешке қоюға **болмайтын** материалдар (микротолқынды пеш режимдерін пайдаланған кезде).

Ыдыс-аяқ	Ескертпелер
Алюминий фольга	Электр доғасының пайда болуына себеп болуы мүмкін. Сонымен қатар, микротолқынды пеште қыздырылған кезде фольга ыдырайды және алюминийдің микробөлшектері тағамға енеді.
Алюминий науа	Электр доғасының пайда болуына себеп болуы мүмкін. Тағамды микротолқынды пешке жарамды ыдысқа ауыстырыңыз.
Металл тұтқасы бар картон қорап	Электр доғасының пайда болуына себеп болуы мүмкін. Тағамды микротолқынды пешке жарамды ыдысқа ауыстырыңыз.
Металл ыдыстар немесе металдан жасалған бұйымдар	Металл тағамды микротолқынды сәулелерден қорғайды. Металл жиектер доғаны тудыруы мүмкін.
Семкелерге арналған металл қыстырғыштар	Пеште доға және өрт шығуы мүмкін.
Қағаз қаптар	Пеште өрт шығуы мүмкін.
Көбік/полистирол	Жоғары температура әсер еткенде ішкі бетті ерітуі немесе ластауы мүмкін.
Ағаш	Микротолқынды пеште пайдаланған кезде ағаш кебеді және жарылуы немесе жарылуы мүмкін.

ЫДЫСТАРДЫ ТЕКСЕРУ

- Тұмшапешке жарамды контейнерге 250 мл су құйып, сынап жатқан ыдыстармен бірге микротолқынды пешке салыңыз.
- Максималды қуатта 1 минут қыздырыңыз.
- Ыдысты жайлап ұстаңыз. Ыдыс қатты қызып кетсе, оны микротолқынды пеште қолданбаңыз.
- Қыздыру уақытын 1 минуттан асырмаңыз.

ОРНАТУ БОЙЫНША НҮСҚАУЛЫҚ

ҚҰРЫЛҒЫ СХЕМАСЫ

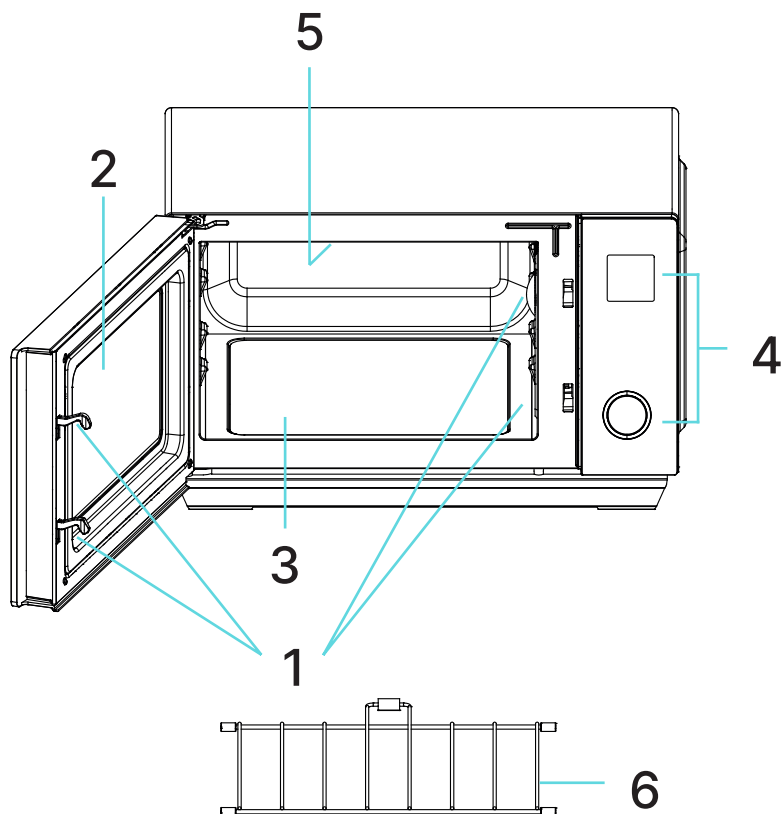

1. Есіктің қауіпсіздікті құлыптау жүйесі.
2. Қарау терезесі.
3. Жұмыс камерасының төменгі жағы.
4. Басқару панелі.
5. Гриль қыздырғыш элементі.
6. Гриль торы.

ОРНАТУ

- Қосар алдында құрылғының сыртынан және оның камерасынан барлық орауыш материалдың алынғанына көз жеткізіңіз.
- Микротолқынды пешті оның салмағын және оған қойылған тағамның салмағын көтере алатын тегіс жерге орнату керек.
- Құрылғыны ылғалға, шектен тыс температураға ұшыратпаңыз немесе жарылғыш немесе жанғыш заттарға жақын қоймаңыз.
- Құрылғы дұрыс жұмыс істеуі үшін оның жеткілікті желдетуімен қамтамасыз етілуі керек. Микротолқынды пештен үстіңгі жағындағы ең жақын кедергіге дейін кемінде 20 см және бүйірлерінде 5 см бос орын қалдырыңыз. Артқы жағы қабырғаға жақын болуы керек.
- Құрылғының желдеткіш саңылауларын жаппаңыз немесе астыңғы жақтан тіректерді алып тастамаңыз.
- Қуат сымның қысылып қалмағанын, қысылып қалмағанын немесе ыстық беттермен немесе өткір заттармен жанаспағанын тексеріңіз.
- Қажет болса, құрылғыны төтенше жағдайда ажырату үшін құрылғыны қосқан розетка оңай қол жетімді болуы керек.
- Құрылғыны тек үй ішінде орнатыңыз.

НАЗАР АУДАРЫҢЫЗ!

Құрылғыны іске қоспас бұрын, дұрыс орнатылмаған есік, ақаулы есік құлпы, құрылғы камерасының ішкі төсемі, зақымдалған немесе босаған ысырмалар немесе топсалар, камераның ішіндегі немесе үстіндегі ойықтар немесе сызаттар сияқты ақауларды немесе зақымдарды тексеріңіз. есік. Құрылғының қандай да бір ақауы немесе зақымдалуын тапсаңыз, оны пайдалануды дереу тоқтатып, сатып алған жеріңізге хабарласыңыз.

РОЗЕТКАНЫ ЖЕРГЕ ҚОСУ

Бұл құрылғы жерге тұйықтауды қажет етеді және арнайы жерге қосу сымымен және ашамен жабдықталған. Құрылғы дұрыс орнатылған және жерге тұйықталған розеткаға қосылуы керек. Қысқа тұйықталу жағдайында жерге қосу разряд сымын пайдалану арқылы электр тогының соғу қаупін азайтады. Ешбір қосымша құрылғыларды қоспай-ақ осы өнімге арналған бөлек розеткадан пайдалану ұсынылады. Өрт пен электр тогының соғуын болдырмау үшін ұзартқыш сымдар мен адаптерлерді құрылғымен бірге пайдалану қатаң ұсынылмайды.

Қуат кәбілінің ішіндегі сымдар сәйкес түстермен белгіленген:

- Жасыл және сары = жерге қосылу.
- Көк = бейтарап.
- Қоңыр = кернеу астында.

НАЗАР АУДАРЫҢЫЗ!

- Құрылғыны жерленбеген розеткаға қосу электр тогының соғуына әкелуі мүмкін.
- Жерге дұрыс қосу туралы сұрақтарыңыз болса, сертификатталған электрикке хабарласыңыз.
- Егер құрылғының ақаулығының себебі пайдаланушының осы пайдалану нұсқаулығында көрсетілген ережелерді немесе шараларды сақтамауы болса, өндіруші шағымды қабылдамауға құқылы.

ПАЙДАЛАНУ

БАСҚАРУ ПАНЕЛІ

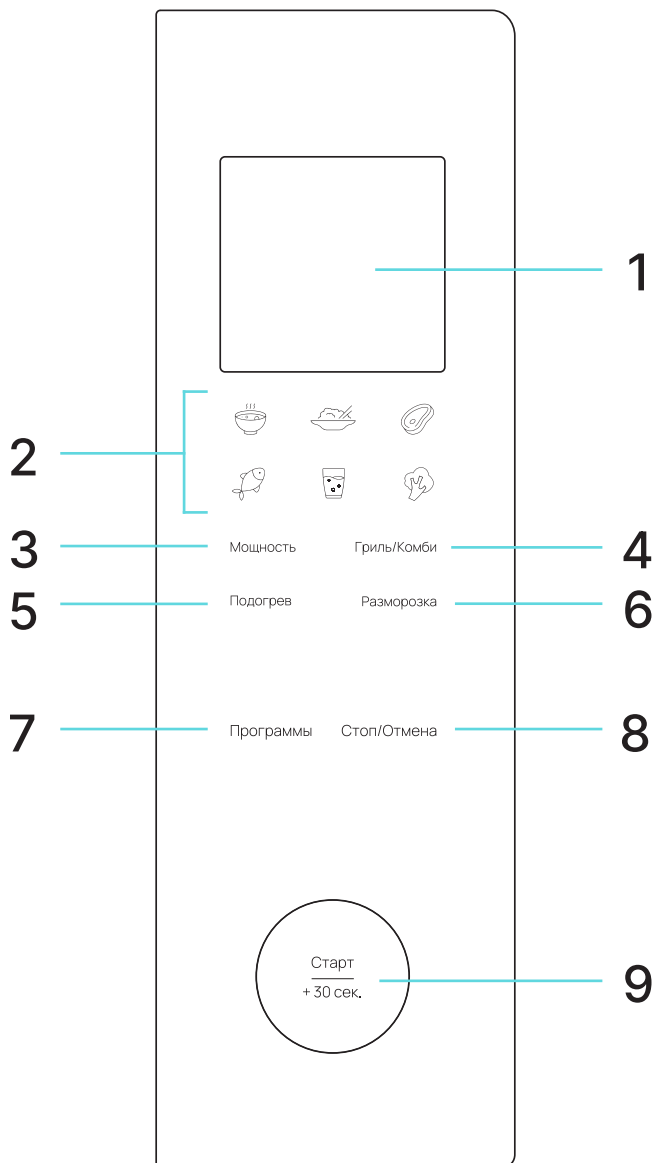

1. Дисплей.
2. Жылыту бағдарламасының автоматты индикаторы.
3. Пісіру қуатын орнату индикаторы.
4. «Гриль/Комби» бағдарламасының индикаторы.
5. «Подогрев» бағдарламасының индикаторы.
6. «Разморозка» бағдарламасының индикаторы.
7. «Программы» түймесі: пісіру бағдарламасын таңдау үшін басыңыз.
8. «Стоп/Отмена» батырмасы: пісіруді кідірту/тоқтату үшін басыңыз; басқару панелін құлыптау үшін басып тұрыңыз.
9. «Старт/+ 30 сек.» тұтқасы: бағдарламаларды немесе опцияларды таңдау, сондай-ақ сандық мәндерді реттеу үшін бұраңыз; параметрлерді растау немесе жұмысты бастау үшін басыңыз.

ҚҰРЫЛҒЫМЕН ЖҰМЫС ІСТЕУ

ЖАЛПЫ НҮСҚАУЛАР

1. Құрылғыны қуат көзіне бірінші рет қосқанда, дыбыстық сигнал естіледі және дисплейде «01:01» көрсетіледі. Осыдан кейін сағатқа уақытты орнатуға болады («Дисплейдегі сағатты орнату» тарауын қараңыз).
2. Пісіру параметрлерін таңдау кезінде 30 секундтан астам ешбір әрекетті орындамасаңыз, құрылғы автоматты түрде күту режиміне оралады.
3. Пісіру кезінде пісіруді кідірту үшін «Стоп/Отмена» батырмасын бір рет немесе бағдарламаны аяқтау/тоқтату үшін екі рет басыңыз.
4. Пісіру аяқталған кезде дисплейде «End» жазуы пайда болады және батырманы басқанша немесе есікті ашқанша әр екі минут сайын дыбыстық сигнал естіледі.
5. Микротолқынды пештің өзін-өзі салқындату функциясы бар. Кез келген жұмыс режимінде пісіру уақыты 2 минуттан асса, қыздыруды тоқтату немесе аяқтау кезінде желдеткіш пештің қызмет ету мерзімін ұзарту үшін салқындату үшін шамамен 30 секундқа көбірек жұмыс істейді.

ДИСПЛЕЙДЕГІ САҒАТТЫ ОРНАТУ

1. Құрылғыны қуат көзіне қосыңыз және ол уақытты орнату режиміне өтеді. Дисплейде ағымдағы уақыт көрсетіледі (егер уақыт орнатылмаған болса, әдепкі дисплей «01:01» болады).
2. Сағатты таңдау үшін теруді бұраңыз. Растау үшін батырманы басыңыз.
3. Минуттарды таңдау үшін теруді бұраңыз. Растау үшін батырманы басыңыз.

Ескертпелер:

- Уақыт мәні 24 сағаттық режимде көрсетіледі.
- Уақытты орнату режимінен шығу үшін «Стоп/Отмена» батырмасын басыңыз. Сондай-ақ, 30 секунд бойы ешқандай әрекет болмаса, құрылғы күту режиміне өтеді.

БАСҚАРУ ПАНЕЛІН ҚҰЛЫПТАУ

Басқару панелін құлыптау мүмкіндігі бақыланбайтын балалардың пешті пайдалануын болдырмау үшін пайдаланылады.

- Құрылғы күту режимінде болғанда, «Стоп/Отмена» батырмасын 3 секунд басып тұрыңыз — дыбыстық сигнал естіледі және құлыптау индикаторы жанады. Құлыпталған күйде барлық батырмалар белсенді емес болады.
- Құлыптаудан бас тарту үшін «Стоп/Отмена» батырмасын 3 секунд басып тұрыңыз — дыбыстық сигнал естіледі және батырмалар құлыптан босатылады.

МИКРОТОЛҚЫНДЫ ПЕШТІ ПАЙДАЛАНЫП ПІСІРУ

1. Құрылғы күту режимінде болғанда, «Программы» батырмасын бір рет басыңыз — «Мощность» индикаторы жанады және дисплейде «900w» көрсетіледі.
2. Қуат деңгейін өзгерту үшін тұтқаны бұраңыз. Мәндер келесі ретпен өзгереді: «900w» (100%) > «0w» (0%) > «200w» (20%) > «350w» (40%) > «550w» (60%) > «700w» (80%).

Ескерту: максималды қуатта пісіргіңіз келсе, бұл қадамды өткізіп жіберуге болады.

3. Таңдалған қуатты растау үшін тұтқаны басыңыз.
4. Пісіру уақытын орнату үшін батырманы бұраңыз. Қолжетімді уақыт диапазоны: 10 секундтан 95 минутқа дейін. Орнатылған уақытты пісіру кезінде тетігін бұрау немесе басу арқылы да өзгертуге болады.
5. Пешті көрсетілген параметрлерде іске қосу үшін басқару батырмасын басыңыз.

ЭКСПРЕСС ПІСІРУ

Микротолқынды пешті жылдам пісіру/жоғары қуатпен қыздыру үшін пайдалану үшін басқару батырмасын қажетінше бірнеше рет басыңыз (әр басқанда пісіру уақытын 30 секундқа, ең көбі 10 минутқа дейін арттырады). Пеш автоматты түрде жұмыс істей бастайды.

Ескерту: Сондай-ақ, уақытты өзгерту үшін құрылғы жұмыс істеп тұрған кезде теруді бұруға болады (10 минутқа дейін).

ГРИЛЬ ФУНКЦИЯСЫ БАР РЕЖИМДЕР

НАЗАР АУДАРЫҢЫЗ!

Берілген металл гриль сәресін тек «Гриль» режимінде пайдалануға болады, себебі ол микротолқынды пештерді пайдаланбайды. «Комби-1» және «Комби-2» режимдері үшін тек микротолқынды пешке жарамды ыдыстарды ғана пайдалануға рұқсат етіледі («Әртүрлі материалдарды пайдалану» тарауын қараңыз).

Гриль — пешке орнатылған бөлек қыздыру элементі. Грильдің қызуы арқасында ыдысқа қытырлақ қыртысты алуға болады, ал ішкі жағы шырынды болып қалады.

Аралас бағдарламалар микротолқынды пештің қуаты мен грильдің қызуын біріктіреді. Микротолқындар тағамды тез және жақсы пісіруге мүмкіндік береді, ал гриль оның үстіне қызаруға мүмкіндік береді.

Әртүрлі бағдарламалардағы әсер ету түрлері арасындағы уақытты бөлу келесідей:

- **Гриль (GrI):** 0% — микротолқынды пеш экспозициясы, 100% — гриль экспозициясы.
- **Комби-1 (Co-1):** 15% — микротолқынды пеш экспозициясы, 40% — гриль экспозициясы, 45% — суспензия.
- **Комби-2 (Co-2):** 15% — микротолқынды пеш экспозициясы, 40% — үзіліс, 45% — гриль экспозициясы.

Gr1, Co-1 және Co-2 режимдерін пайдалану арқылы пісіруге болады:

- кез келген майсыз ет (бұзау, сиыр еті, күркетауық, тауық еті, шошқа еті және т.б.);
- майсыз балық/теңіз өнімдері (лосось, камбала, балық, кальмар және т.б.);
- көкөністер (цуккини, баклажан, болгар бұрышы, брокколи, картоп және т.б.);
- нан өнімдері (тоқаш, кастрюль, пирог және т.б.);
- күрделі тағамдар (көкөніс қосылған балық/ет).

«ГРИЛЬ» РЕЖИМИ

1. Құрылғы күту режимінде болғанда, «Программы» батырмасын екі рет басыңыз — «Гриль/Комби» индикаторы жанады және дисплейде «Gr1» пайда болады.
2. Растау үшін батырманы басыңыз.
3. Пісіру уақытын орнату үшін батырманы бұраңыз. Қолжетімді уақыт диапазоны: 10 секундтан 95 минутқа дейін. Орнатылған уақытты пісіру кезінде тетігін бұрау немесе басу арқылы да өзгертуге болады.
4. Пешті көрсетілген параметрлерде іске қосу үшін басқару батырмасын басыңыз.

«КОМБИ-1» ЖӘНЕ «КОМБИ-2» РЕЖИМДЕРІ

1. Құрылғы күту режимінде болғанда, «Программы» батырмасын екі рет басыңыз — «Гриль/Комби» индикаторы жанады және дисплейде «Gr1» пайда болады.
2. Аралас режимдердің біріне ауысу үшін тұтқаны бұраңыз — дисплейде «Co-1» және «Co-2» көрсетіледі. Қажетті режимді таңдап, растау үшін батырманы басыңыз.
3. Пісіру уақытын орнату үшін батырманы бұраңыз. Қолжетімді уақыт диапазоны: 10 секундтан 95 минутқа дейін. Орнатылған уақытты пісіру кезінде тетігін бұрау немесе басу арқылы да өзгертуге болады.
4. Пешті көрсетілген параметрлерде іске қосу үшін басқару батырмасын басыңыз.

ЖЫЛЫТУ

Жылы ұстау функциясын пайдаланған кезде уақытты қолмен орнатудың қажеті жоқ. Қыздырылатын тағамның температурасы автоматты түрде анықталады және орнатылған мәнге жеткенде пеш өшеді.

1. Құрылғы күту режимінде болғанда, «Программы» батырмасын үш рет басыңыз — «Подогрев» индикаторы жанады және дисплейде «60 °C» көрсетіледі.
2. Тағамды қыздырғыңыз келетін температураны өзгерту үшін тұтқаны бұраңыз. Мәндер келесі ретпен өзгереді: 60 °C > 65 °C > 70 °C > 75 °C > 80 °C > 85 °C > 90 °C > 95 °C > 100 °C > 45 °C > 50 °C > 55 °C.
3. Пешті көрсетілген параметрлерде іске қосу үшін басқару батырмасын басыңыз.

ЖІБІТУ

1. Құрылғы күту режимінде болғанда, «Программы» батырмасын төрт рет басыңыз — «Жібіту» индикаторы жанады және дисплейде «-1 °C» көрсетіледі.
2. Температура мәнін өзгерту үшін батырманы бұраңыз. Мәндер келесі ретпен өзгереді: -1 °C > 0 °C > 3 °C.
3. Таңдауыңызды растау үшін батырманы басыңыз.
4. Жібітілетін тағамның салмағын орнату үшін дискіні бұраңыз.

Режим	Өнімдер	Бөлім салмағы
-1 °C	Ет	100–2000 г
0 °C	Балық, теңіз өнімдері	100–1000 г
3 °C	Ет фаршы	100–2000 г

5. Пешті көрсетілген параметрлерде іске қосу үшін басқару батырмасын басыңыз.

Ескертпе: жібіту кезінде құрылғы тоқтап, тағамды аудару керектігін еске салу үшін дыбыстық сигнал береді. Оны төңкеріп, жібітуді жалғастыру үшін басқару батырмасын басыңыз.

АВТОМАТТЫ ЖЫЛЫТУ МӘЗІРІ

Бұл функцияны әртүрлі тағамдарды белгіленген температураға дейін қыздыру үшін пайдаланыңыз.

1. Күту режимінде басқару тетігін сағат тіліне қарсы бір рет бұраңыз. Бейнебетте «75 °C» көрсетіледі.
2. Басқару тақтасының жоғарғы жағындағы автоматірі опцияларының бірін таңдау үшін тұтқаны сағат тілімен бұраңыз. Индикаторлар солдан оңға қарай дәйекті түрде жанады және дисплейде сәйкес температура мәні көрсетіледі.
3. Қажетті опцияны таңдағаннан кейін пешті іске қосу үшін тұтқаны басыңыз.

Мәзір	Индикатор	Салмағы	Температура
Сорпа		300 г	75 °C
Гарнир		200 г	75 °C
Ет		300 г	75 °C
Балық		200 г	75 °C
Сусындар		250 мл	60 °C
Көкөністер		200 г	75 °C

АВТОПІСІРУ МӘЗІРІ

Микротолқынды пеште алдын ала орнатылған бағдарламалардың арқасында әртүрлі тағамдарды дайындауға болады. Қуатты және уақытты қолмен орнатудың қажеті жоқ, тек тағамды, сондай-ақ оның салмағын немесе порция санын таңдау керек.

1. Автоматты пісіру мәзіріне кіру үшін күту режимінде тұтқаны сағат тіліне қарсы екі рет бұраңыз — дисплейде «А10» көрсетіледі. Басқа әдісті де қолдануға болады: тұтқаны сағат тіліне қарсы бір рет бұраңыз, содан кейін дисплейде «А01» көрсетілгенше оны тағы 6 рет бұраңыз.
2. А01–А10 режимдерінің бірін таңдау үшін тұтқаны бұраңыз. Растау үшін батырманы басыңыз.
3. Ыдыстың салмағын немесе порциялар санын орнату үшін дискіні бұраңыз.
4. Пешті көрсетілген параметрлерде іске қосу үшін басқару батырмасын басыңыз.

Код	Мәзір	Салмағы
A01	Көкөністер	200–600 г
A02	Грильде пісірілген көкөністер	200–600 г
A03	Попкорн	100 г
A04	Пицца	150 г / 300 г / 450 г
A05	Күріш	150–600 г
A06	Ақтүйнек	1–2 порция
A07	Паста	100 г / 200 г / 300 г
A08	Балық	200–600 г
A09	Қуырылған тауық	800–1400 г
A10	Қуырылған ет	200–600 г

- «Овощи-гриль», «Жареная курица» және «Жареное мясо» бағдарламаларын таңдағанда, ең жақсы нәтижеге жету үшін тағамды пісіру кезінде бұру керек.
- Автопісіру режимінде нәтиже көптеген факторларға байланысты болады: өнімнің пішіні мен өлшемі, белгілі бір тағамдарды қуыруға қатысты сіздің жеке қалауларыңыз, сондай-ақ тағамның пештегі орналасуы. Пісірудің соңында нәтиже сізді қанағаттандырмаса, тағамның орнын реттеңіз немесе пісіру уақытын көбейтіңіз.

ҚЫЗМЕТ КӨРСЕТУ ЖӘНЕ КҮТІМ

Құрылғыны үнемі күтіп ұстау және тазалау оның қызмет ету мерзімін ұзартады. Микротолқынды пешті әр қолданғаннан кейін бетін зақымдамау және өнімділікті жақсарту үшін тазалаңыз.

Тазалау алдында құрылғыны қуат көзінен ажыратуды ұмытпаңыз.

- Тұмшапештің камерасы таза болып қалатынына көз жеткізіңіз. Кірді дымқыл шүберекпен кетіріңіз. Әсіресе қатты дақтарды жұмсақ жуғыш затпен тазалауға болады. Бетіне зақым келтірмеу үшін агрессивті тазалау құралдарын пайдаланбаңыз.
- Құрылғының сыртқы беттерін дымқыл шүберекпен тазалаңыз. Тұмшапештің ішіндегі жұмыс істейтін бөліктерге зақым келтірмеу үшін желдеткіш тесіктерге судың түсуіне жол бермеңіз.
- Есік пен терезенің екі жағын, есік тығыздағыштарын және іргелес бөліктерін дымқыл шүберекпен жүйелі түрде тазалаңыз. Абразивті тазалау құралдарын қолданбаңыз.
- Құрылғыны тазалау үшін бу тазалағышты пайдаланбаңыз.
- Басқару панелінің дымқыл емес екеніне көз жеткізіңіз. Оны жұмсақ, сәл дымқыл шүберекпен сүртіңіз. Басқару панелін тазалаған кезде пештің есігін оның кездейсоқ қосылып қалмауы үшін ашыңыз.
- Тұмшапеш есігінің іші немесе сырты тұман болып қалса, оны жұмсақ шүберекпен сүртіңіз. Бұл микротолқынды пеш ылғалды ортада жұмыс істегенде орын алуы мүмкін.
- Шамадан тыс шуды болдырмау үшін пеш камерасының түбін жүйелі түрде тазалау керек. Оны жұмсақ жуғыш затпен сүртіңіз.
- Тұмшапештегі иістерді кетіру үшін жарты лимонды ыдысқа салып, 300 мл су құйып, 5 минут қыздырыңыз. Содан кейін пісіру камерасын жұмсақ шүберекпен мұқият сүртіңіз.
- Шам жанып кетсе, оны ауыстыру үшін тұтынушыларға қызмет көрсету орталығына хабарласыңыз.

АҚАУЛЫҚ СЕБЕБІН ІЗДЕУ ЖӘНЕ ТҮЗЕТУ

Құрылғы жұмыс кезінде қателер мен ақаулардың ең аз ықтималдығымен ұзақ қызмет ету мерзіміне арналған және әзірленген. Бірақ ақаулыққа тап болсаңыз, құрылғының жұмысындағы бірқатар қателерді жоюдың ықтимал себептері мен ұсыныстарын көрсететін төмендегі кестені қараңыз. Егер мәселенің шешімі оны шешуге көмектеспесе, уәкілетті қызмет көрсету орталығына хабарласуды ұсынамыз.

Проблема	Ықтимал себеп	Шешім
Пеш қосылмайды	Қуат сымының ашасы розеткаға мықтап кірмеген	Ашаны розеткадан ажыратып, 10 секундтан кейін қайта қосыңыз
	Сақтандырғыш жарылған	Қызмет көрсету орталығына хабарласу арқылы сақтандырғышты ауыстырыңыз
	Розетка ақаулы	Розетканы басқа электр құрылғысымен тексеріңіз
Пеш қызбайды	Пештің есігі толығымен жабылмаған	Қауіпсіздік блоктау жүйесі іске қосылғанша есікті толығымен жабыңыз
Пеш теледидарды қабылдауға кедергі жасайды		Микротолқынды пеш араластырғыштар, шаңсорғыштар және электр желдеткіштері сияқты шағын құрылғылардың кедергісі сияқты радио мен теледидарды қабылдауға кедергі келтіруі мүмкін. Бұл қалыпты жағдай, пешті немесе антеннаны жылжытып көріңіз
Құрылғыны бірінші рет пайдаланған кезде жағымсыз иіс пен түтін		Бұл қалыпты жағдай. Пеш майлау майымен қапталған болат табақтардан жасалған - жанған кезде түтін мен иіс шығады. Құрылғыны біраз уақыт пайдаланғаннан кейін бұл құбылыс жоғалады
Пеш жұмысын тоқтатты және дисплейде «Hot» көрсетіледі		Жүйе қызып кетуді анықтады. Құрылғыны қуат көзінен ажыратып, оны қайта қоспас бұрын салқындатыңыз
Пеш жұмысын тоқтатты, дисплейде «FAIL» деген жазу пайда болды және дыбыстық сигнал естілді		Басқару панелінің қатесі. Егер мәселе шешілмесе, қызмет көрсету орталығына хабарласыңыз

ҚАТЕ КОДТАРЫ

Қате коды	Себеп
E-01	Микротолқынды пеште пісіру режимінде жүйе 5 секундтан астам уақытқа созылатын танылмаған сигналды анықтаса, құрылғы жұмысын тоқтатады.
E-30	Инвертордың кіріс кернеуі тым төмен
E-31	Инвертордың кіріс кернеуі тым жоғары
E-32	Аса ток қорғанысы істен шықты
E-33	Қызып кетуден қорғаныс істен шықты
E-34	Магнетрон ақауы анықталды
E-35	Ток кернеуінен қорғаныс істен шықты
E-36	Коммутациялық кернеу тым жоғары
E-37	Түтік ақауы
E-38	Байланыс қатесі
E-39	Көмекші қуат көзінің істен шығуы
Eg70	Инфрақызыл датчик байланысының қатесі

Егер дисплейде қате коды пайда болса, құрылғыны өшіріп, желіден ажыратыңыз. Егер мәселе шешілмесе, жөндеу үшін уәкілетті қызмет көрсету орталығына хабарласыңыз.

ТЕХНИКАЛЫҚ СИПАТТАМАЛАРЫ

Сауда белгісі	Eigen
Үлгісі	MW-FBSK900I
Қуат параметрлері	220–240 В ~ 50 Гц
Шығыс қуаты	900 Вт
Микротолқынды электр қуатын тұтыну	1400 Вт
Гриль қуаты	1000 Вт
Жиілік	2450 МГц
Пештің ішкі көлемі	23 л
Автоматты пісіру бағдарламаларының саны	10
Айналмалы үстел	Жоқ
Балалардан қорғау функциясы	Бар
Сыртқы өлшемдер	292×490×378 мм
Таза салмағы	10,1 кг
Қуат сымын бекіту түрі	Ү
Электр тогының соғуынан қорғау класы	I
Қолдану саласы	Тұрмыстық
Жинақталым	<ul style="list-style-type: none"> • Микротолқынды пеш • Гриль торы • Пайдалану бойынша нұсқаулық

МОНТАЖДАУ, САҚТАУ, ТАСЫМАЛДАУ (ТАСУ), ӨТКІЗУ ЖӘНЕ КӘДЕГЕ ЖАРАТУ ЕРЕЖЕЛЕРІ МЕН ШАРТТАРЫ

- Орнату ережелері мен шарттары «Орнату нұсқаулығы» бөлімінде сипатталған.
- Құрылғыны қаптамада, өндірушінің және тұтынушының жылытылатын үй-жайларында ауаның 5 және 40 °С аралығындағы температурада және ауаның 80%-дан аспайтын салыстырмалы ылғалдылығында сақтау керек. Үй-жайда жемірілуді тудыратын жегі қоспалар (қышқылдардың, сілтілердің булары) болмауы тиіс.
- Құрылғының тасымалдануы құрғақ ортада жүзеге асырылуы тиіс.
- Құрылғы ұқыпты өңдеуді талап етеді, оны шаң, кір, соққы, ылғал, от және т.б. әсерінен қорғаңыз.
- Құрылғыны сату жергілікті заңнамасына сәйкес жүргізілуі керек.
- Бұйымның қызмет ету мерзімі аяқталғаннан кейін оны қарапайым тұрмыстық қоқыспен бірге тастауға болмайды. Оның орнына, ол федералды немесе жергілікті заңнамаға сәйкес қайта өңдеу және қайта өңдеу үшін электрлік және электронды жабдықты тиісті қабылдау бекетіне қайта өңдеуге жіберіледі. Осы бұйымды дұрыс жоюды қамтамасыз ете отырып, сіз табиғи ресурстарды үнемдеуге және қоршаған ортаға және адамдардың денсаулығына зиян келтірмеуге көмектесесіз. Бұл бұйымды қабылдау және жою бекеттері туралы қосымша ақпаратты жергілікті муниципалды органдардан немесе тұрмыстық қалдықтарды шығаратын кәсіпорыннан алуға болады.
- Құрылғының ақаулығы анықталған жағдайда, тез арада авторландырылған сервистік орталыққа хабарласу немесе құрылғыны кәдеге жарату керек.

ҚОСЫМША АҚПАРАТ

Өндіруші:

Гуандун Галанз Майкровэйв Электрикал Эпплайнсиз Мэньюфэчурин Ко., Лтд.
№ 3 Синпу даңғылының шығысы, Масинь өнеркәсіптік аймағы, Хуанпу, Чжуншань қ.,
Гуандун пров., Қытай.

Қытайда жасалған.

Импортер / юр. лицо, принимающее претензии в Республике Казахстан:

ТОО «ДНС КАЗАХСТАН», г. Астана, р-н Сарыарқа, пр-т Сарыарқа, зд. 12, Республика
Казахстан.

Импорттаушы / Қазақстан Республикасында талаптар қабылдайтын заңды тұлға:
«DNS QAZAQSTAN (ДНС КАЗАХСТАН)» ЖШС, Астана қ-ы, Сарыарқа ауданы, Сарыарқа
д-лы, 12 ғ-т, Қазақстан Республикасы.

Адрес электронной почты / электронды пошта мекен-жайы: info@dns-shop.kz

Тауар КО ТР (ЕАЭО) талаптарына сәйкес келеді.

Құрылғының сыртқы түрі, оның сипаттамалары мен керек-жарақтары пайдаланушыға алдын ала ескертусіз өзгертілуі мүмкін.



Өндіріс күні пайдаланушы нұсқаулығының орыс тіліндегі нұсқасында көрсетілген. V.1

Өндіруші келесі жағдайларда кепілдік міндеттемелерге ие болмайды:

- Кепілдік мерзімі аяқталды.
- Егер жеке (тұрмыстық, отбасылық) қажеттіліктерге арналған бұйым кәсіпкерлік қызметті жүзеге асыру үшін, сондай-ақ оның тікелей міндетіне сәйкес келмейтін басқа мақсаттарда пайдаланылған болса.
- Өндіруші бұйымды пайдалану кезінде пайдаланушы нұсқаулығының талаптарын бұзу, бұйымды орнату және оған қызмет көрсету жөніндегі ұсынымдарды, қосу ережелерін (бұйымның өзіне де, онымен байланысты бұйымдарға да сәйкес келмейтін желілік кернеудің әсері нәтижесінде туындаған қысқа тұйықталулар), бұйымды сақтау және тасымалдау кезінде өнім иесі және/немесе үшінші тұлғалар шеккен ықтимал материалдық, моральдық және өзге де зиян үшін жауапты болмайды.
- Механикалық зақымданудың барлық жағдайлары: өнімді пайдалану кезінде алынған сызаттар, жарықтар, деформациялар, соққы іздері, майысулар, кептелістер және т.б.
- Түрлендірулерді, рұқсат етілмеген жөндеулерді осындай жұмыстарды жүргізуге уәкілетті емес адамдар жүргізген жағдайлар. Егер ақаулық конструкцияны немесе бұйымның схемасын өзгерту, Өндіруші қарастырмаған сыртқы құрылғыларды қосу, Қазақстан Республикасының заңнамасына сай сәйкестік сертификаты жоқ құрылғыны пайдалану салдарынан туындаған болса.
- Егер бұйымның ақауы еңсерілмейтін күштің әсерінен (табиғи элементтер, өрт, су тасқыны, жер сілкінісі, тұрмыстық факторлар және Өндірушіге тәуелді емес басқа жағдайлар) немесе Өндіруші болжай алмаған үшінші тұлғалардың әрекеттерінен туындаса. Бұйымның толық немесе ішінара істен шығуына алып келген бұйымның ішіне бөгде заттардың, өзге денелердің, заттектердің, сұйықтықтардың, жәндіктердің немесе жануарлардың түсуінен, агрессивті ортаның әсерінен, жоғары ылғалдылықтан, жоғары температуралардан туындаған ақау.
- Бұйымды сәйкестендіру (сериялық нөмірі) жоқ немесе сәйкес келмейді. Егер зақымданулар (кемшіліктер) зиянды бағдарламалық қамтаманың; БҚ ұсынушысының осы қызметті ұсынбауына байланысты мүмкіндігінсіз бұйымның бағдарламалық ресурстарына қолжетімділіктің болмауына әкеп соққан құпиясөздерді (кодтарды) оларды жинау/қалпына келтіру мүмкіндігінсіз орнату, ауыстыру немесе жою әсерінен туындаса.
- Егер жұмыстың ақаулықтары қуат беруші, кәбілдік, телекоммуникациялық желілердің, радиосигнал қуатының стандарттарға немесе техникалық регламенттеріне сәйкес келмеуінен, оның ішінде бедер ерекшеліктерінен және басқа да осыған ұқсас сыртқы факторлардан, бұйымның желі әрекет ететін шекарада немесе аймақтан тыс жерде пайдаланылуынан туындаған болса.
- Егер зақымданулар стандартты емес (түпнұсқалық емес) және/немесе сапасыз (зақымданған) шығыс материалдарын, керек-жарақтарды, қосалқы бөлшектерді, қуат беру элементтерін, әртүрлі үлгідегі ақпарат тасымалдағыштарды (CD, DVD дискілерді, жад карталарын, SIM карталарын, картридждерді қоса алғанда) пайдаланудан туындаса.
- Егер кемшіліктер үйлесімсіз контентті (әуендерді, графиканы, бейне және басқа файлдарды, Java қосымшаларын және оларға ұқсас бағдарламаларды) алуға, орнатуға және пайдалануға байланысты туындаған болса.
- Осы бұйыммен жанасып жұмыс істейтін басқа жабдыққа келтірілген залалға.



Кепілдік талоны

SN/IMEI:

Кепілдікке қойылған күні:

Өндіруші бүкіл кепілдік мерзімі ішінде құрылғының үздіксіз жұмыс істеуіне, сондай-ақ материалдар мен жинақтарда ақаулардың болмауына кепілдік береді. Кепілдік кезеңі бұйымды сатып алған сәттен басталады және тек қана жаңа өнімдерге қолданылады.

Кепілдік қызмет көрсетуге пайдаланушы нұсқаулығына сәйкес бұйымды пайдалану шартымен кепілдік мерзімі ішінде тұтынушының кесірінен істен шықпаған элементтерді тегін жөндеу немесе ауыстыру кіреді. Элементтерді жөндеу немесе ауыстыру уәкілетті сервистік орталықтардың аумағында жүргізіледі.

Кепілдік мерзімі: 3 жыл.

Пайдалану мерзімі: 5 жыл

Сервистік орталықтардың өзекті тізімі келесі мекенжай бойынша:

<https://www.dns-shop.kz/service-center/>

Кепілдік міндеттемелер және тегін сервистік қызмет көрсету, егер оларды ауыстыру бұйымды бөлшектеуге байланысты болмаса, тауардың жиынтықтылығына кіретін, төменде аталған керек-жарақтарға қолданылмайды:

- ҚБП (Қашықтан басқару пультіне) арналған қуат элементтері (батареялар).
- Жалғағыш кәбілдер, антенналар және оларға арналған жалғастырғыш тетіктер, құлаққаптар, микрофондар, «HANDS-FREE» құрылғылары; жиынтықта жеткізілетін әртүрлі типтегі ақпарат тасымалдағыштар, бағдарламалық құрал (БҚ) және драйверлер (бұйымның қатты магниттік дискілердегі жинақтағышқа алдын ала орнатылған БҚ-ны қоса алғанда, бірақ онымен шектелмей), сыртқы енгізу-шығару құрылғылары және манипуляторлар.
- Қаптар, сөмкелер, белдіктер, тасымалдауға арналған баулар, монтаждық керек-жарақтар, құрал-саймандар, бұйымға қоса берілетін құжаттама.
- Табиғи тозуға ұшырайтын шығын материалдары мен бөлшектер.



eigen