

eigen

Пайдалану бойынша нұсқаулық

Eigen MW-TTE900I
Микротолқыншы пеші

МАЗМҰНЫ

ҚҰРЫЛҒЫ МАҚСАТЫ.....	5
САҚТЫҚ ШАРАЛАРЫ	5
ҚАУІПСІЗДІК ТАЛАПТАРЫ	6
ӘР ТҮРЛІ МАТЕРИАЛДАРДЫ ҚОЛДАНУ	8
ЫДЫС-АЯҚТЫ ТЕКСЕРУ	9
ОРНАТУ БОЙЫНША НҰСҚАУЛЫҚ	10
ҚҰРЫЛҒЫ СҰЛБАСЫ.....	10
ОРНАТУ	11
РОЗЕТКАНЫ ЖЕРГЕ ТҰЙЫҚТАУ.....	11
ПАЙДАЛАНУ	12
БАСҚАРУ ТАҚТАСЫ	12
ҚҰРЫЛҒЫМЕН ЖҰМЫС	13
ҚЫЗМЕТ КӨРСЕТУ ЖӘНЕ КҮТІМ	19
АҚАУЛЫҚТАРДЫ ТАБУ ЖӘНЕ ЖОЮ	20
ТЕХНИКАЛЫҚ СИПАТТАМАЛАР.....	21
МОНТАЖДАУ, САҚТАУ, ТАСЫМАЛДАУ (ТАСУ), ӨТКІЗУ ЖӘНЕ КӘДЕГЕ ЖАРАТУ ЕРЕЖЕЛЕРІ МЕН ШАРТТАРЫ	22
ҚОСЫМША АҚПАРАТ	23

Құрметті сатып алушы!

Eigen брендінің сенімі мен таңдауы үшін рахмет. Біз құрылғының жұмысқа қабілеттілікті сынап оның қауіпсіздігін мұқият тексердік, содан кейін оны жөнелту үшін мықтап орадық. Электр құрылғысын желіге бірінші рет қоспас бұрын, осы нұсқаулықты мұқият оқып шығыңыз. Онда маңызды ақпарат бар құрылғыны дұрыс орнату, пайдалану туралы және оған күтім жасау бойынша кеңестерді қамтиды. Ықтимал бұзылуларды немесе жазатайым оқиғаларды болдырмау үшін берілген нұсқауларды орындауды ұсынамыз. Қажет болса, анықтамалық материал ретінде пайдалану үшін нұсқаулықты қауіпсіз жерде сақтаңыз.

ҚҰРЫЛҒЫ МАҚСАТЫ

Микротолқынды пеш тамақ пен тағамдарды дайындауға, жылытуға және ерітуге арналған.

САҚТЫҚ ШАРАЛАРЫ

НАЗАР АУДАРЫҢЫЗ!

- Микротолқынды пештің зиянды әсерін, құрылғыны зақымдауды немесе оның тиімділігін төмендетпеу үшін есігі ашық құрылғыны пайдаланбаңыз.
- Есік құрылғыға тығыз орналасуы керек. Пештің алдыңғы жағы мен есіктің арасына ешқандай заттарды қоймаңыз.
- Есіктің және құлыптың, ілмектер мен ысырмалардың, сондай-ақ есік тығыздағыштарының және кез келген басқа тығыздағыш беттердің дұрыстығын бақылау өте маңызды. Тығыздағыш беттерде кір мен тазартқыштардың жиналуына жол бермеңіз.
- Кез келген зақым болса, құрылғыны пайдалануды дереу тоқтатыңыз және уәкілетті қызмет көрсету орталығына хабарласыңыз.
- Құрылғыға кез-келген техникалық қызмет көрсетуді немесе оны жөндеуді тек білікті қызметкерлер жасай алады. Құрылғыны өз бетіңізше бөлшектеуге тырыспаңыз: бұл өмірге қауіп төндіруі мүмкін, сонымен қатар Сізді тегін кепілдік қызметінен айыруы мүмкін.

ҚАУІПСІЗДІК ТАЛАПТАРЫ

НАЗАР АУДАРЫҢЫЗ!

Күйіп қалуды, электр тогының соғуын, өртті және адамдардың мүлкі мен денсаулығына басқа да ықтимал зиянды болдырмау үшін:

- Құрылғыны тек осы нұсқаулықта көрсетілген мақсаттар үшін пайдаланыңыз.
- Құрылғыны тек үйлесімді жерге тұйықталған электр желілерімен пайдаланыңыз.
- Құрылғыны тазалау үшін ешқашан абразивті немесе күйдіргіш химиялық заттарды қолданбаңыз.
- Егер оның қуысы бос болса, құрылғыны қоспаңыз (ішінде тамақ жоқ), бұл пештің істен шығуына әкелуі мүмкін.
- Егер ол зақымдалған болса (құлау, соққы немесе басқа жолмен), қуат сымы немесе оның ашасы зақымдалған болса, сондай-ақ құрылғының жұмысындағы ақаулар анықталса, құрылғыны пайдаланбаңыз. Құрылғының дұрыс жұмыс істемей, сондай-ақ кез келген сыртқы немесе ішкі зақым анықталса, оны пайдалануды дереу тоқтатыңыз және уәкілетті қызмет көрсету орталығына хабарласыңыз.
- Құрылғы қуысының ішінде жануды болдырмау үшін:
 - Өнімдерді пластиктен немесе қағаздан орау қажет болса, бұл қаптаманың микротолқынды пеште қолдануға жарамды екеніне көз жеткізіңіз.
 - Пластмассадан/қағаздан жасалған өнімдерді дайындаған кезде, өрттің алдын алу үшін пісіру процесін мұқият қадағалаңыз.
 - Өнімдерді пештің ішіне қағаз пакетке салмас бұрын, барлық таңғыш таспаларды, әсіресе фольгаларды алып тастағаныңызға көз жеткізіңіз.
 - Түтін немесе тән иіс пайда болса, пешті дереу өшіріп, розеткадан ажыратыңыз. Жалын пайда болған жағдайда, есікті күшейтпеу үшін оны жабық ұстаңыз.
 - Құрылғыны сақтау контейнері ретінде пайдаланбаңыз. Пайдаланылмаған кезде құрылғының ішінде қағазды, ыдыс-аяқты, азық-түлікті және т.б. қалдырмаңыз.
- Сұйықтықтарды жабық контейнерлерде қыздырмаңыз, себебі олар жарылуы мүмкін.
- Сусындарды микротолқынды пеште қыздыру олардың кенеттен қайнауына әкелуі мүмкін.
- Микротолқынды пеште май мөлшері көп тағамдарды дайындау және жылыту үшін пайдаланбаңыз, себебі ыстық май құрылғы мен ыдыстарды зақымдауы мүмкін, сонымен қатар терінің қатты күйіп қалуына әкелуі мүмкін.
- Микротолқынды пештің көмегімен жұмыртқаны, қызанақты, алманы және ұқсас тағамдарды қыздырмаңыз, себебі олар жарылып кетуі мүмкін.
- Микротолқынды пешті қолданған кезде картоп, кәді, алма сияқты қалың қабығы бар өнімдерді микротолқынды пешке жібермес бұрын жұқа инемен тесу керек.
- Микротолқынды пеште балаларға арналған бөтелкелер мен банкаларды қыздырғаннан кейін және балаларға бермес бұрын мұқият араластыру немесе шайқау қажет.
- Азық-түлік жылытылатын ыдыс-аяқтар да айтарлықтай қызуы мүмкін. Ыдыс-аяқтарды алу кезінде арнайы тұтқаларынан ұстап алыңыз (егер бар болса) немесе қолғапты қолданыңыз (жинаққа кірмейді).

- Тек микротолқынды пешке арналған ыдыстарды пайдаланыңыз. Дұрыс емес ыдыстарды пайдалану пешке зақым келтіруі мүмкін, сонымен қатар сіздің денсаулығыңызға зиян тигізуі мүмкін.
- Бұл құрылғыны пайдалануға балалар, олардың қауіпсіздігіне тікелей жауапты адамның тікелей бақылауында болған жағдайларды қоспағанда, физикалық, сенсорлық немесе ақыл-ой қабілеті шектеулі адамдар жіберілмейді не бұл адам құрылғыны пайдалану бойынша егжей-тегжейлі нұсқаулар беріледі, сондай-ақ осы нұсқаулықтан барлық сақтық шаралары, оларды сақтамаудың ықтимал салдары түсіндіріледі.

НАЗАР АУДАРЫҢЫЗ!

Микротолқынды пештің қасына ас пеші, жылыту батареясы немесе жылыту құрылғылары сияқты қуатты жылу көздеріне жақын орнатпаңыз. Бұл құрылғыға зиян тигізуі мүмкін, сонымен қатар сізді тегін кепілдік қызметінен айыруы мүмкін.

- Құрылғының беті мен есігі пайдаланылған кезде айтарлықтай қызуы мүмкін, бұл қалыпты жағдай
- Бұл құрылғы коммерциялық пайдалануға арналмаған. Пайдалануға тек жеке, үй мақсаттары үшін рұқсат етіледі.
- Құрылғының тауашаның/шкафтың қабырғаларына жақын орналаспағанына көз жеткізіңіз, ал желдеткіш жеткілікті ауа айналымын қамтамасыз етеді. Бұл ережелерді сақтамау өртке, сондай-ақ құрылғының бұзылуына әкелуі мүмкін.
- Құрылғыны жылжыту/тасымалдау қажет болса, оның жұмыс камерасынан бос бөлшектерді алдын ала алыңыз. Бұл қозғалу кезінде құрылғының зақымдалуын болдырмауға көмектеседі.
- Құрылғыны қоспас бұрын бұрылмалы табақтың дұрыс орнатылғанына көз жеткізіңіз. Құрылғыны айналмалы үстелсіз пайдаланбаңыз.
- Есіңізде болсын, қақпақпен жабылған тағамдарды қыздырған кезде ыстық бу жиналуы мүмкін. Қақпақты шешкен кезде абай болыңыз және күйіп қалмаңыз.

ӘР ТҮРЛІ МАТЕРИАЛДАРДЫ ҚОЛДАНУ

Микротолқынды пешке салуға болатын материалдар (микротолқынды пештерді пайдалану кезінде).

Ыдыс-аяқ	Ескертпелер
Ас ыдыстар	Тек микротолқынды пешке қауіпсіз ыдыс. Өндірушінің нұсқауларын орындаңыз. Шеттері сынған немесе жарылған ыдыстарды пайдаланбаңыз.
Шыны құтылар	Әрқашан қақпақты алыңыз. Тамақты жылы болғанша қыздыру үшін ғана пайдаланыңыз. Шыны құтылардың көпшілігі ыстыққа төзімді емес және жарылып кетуі мүмкін.
Шыны ыдыстар	Тек ыстыққа төзімді шыны пеш ыдыстары. Оның металл әрлеуі жоқ екеніне көз жеткізіңіз. Шеттері сынған немесе жарылған тағамдарды пайдаланбаңыз.
Пеште пісіруге арналған қаптар	Өндірушінің нұсқауларын орындаңыз. Сөмкелерді металл тығыздағыштармен жаппаңыз. Будың шығуы үшін кесінділер жасаңыз.
Қағаз тәрелкелер мен стақандар	Оларды тек қысқа мерзімді пісіру/жылыту үшін пайдаланыңыз. Пісіру/қыздыру кезінде пешті қараусыз қалдырмаңыз.
Қағаз сүлгілер	Майды жылыту және сіңіру үшін тағамды жабу үшін пайдаланыңыз. Тек қысқа мерзімді пісіру үшін пайдаланыңыз және пісіру үдерісін қараусыз қалдырмаңыз.
Пергамент қағазы	Майдың шашырауын болдырмау немесе бумен пісіру үшін орауыш ретінде пайдаланыңыз.
Пластик	Тек микротолқынды пеште қауіпсіз, тиісті таңбалануы керек. Өндірушінің нұсқауларын орындаңыз. Кейбір пластикалық контейнерлер жұмсарады, өйткені олардың ішіндегі тағам қызады. «Пісіруге арналған қаптар» мен тығыз жабылған полиэтилен пакеттерді желдету үшін кесу немесе тесу керек.
Пластикалық қаптама	Тек микротолқынды пеште қауіпсіз. Оны пісіру кезінде тағамдағы ылғалды сақтау үшін пайдаланыңыз. Пластикалық қаптаманың тамақпен жанасуына жол бермеңіз.
Термометрлер	Тек микротолқынды пеште қолдануға қауіпсіз (ет пен кәмпит термометрлері).
Балауыз қағаз	Майдың шашырауын болдырмау немесе ылғалды сақтау үшін орауыш ретінде пайдаланыңыз.

Микротолқынды пешке салуға **болмайтын** материалдар (микротолқынды режимдерді қолданған кезде).

Ыдыс-аяқ	Ескертпелер
Алюминий жұқалтыр	Электр доғасының пайда болуына әкелуі мүмкін. Сонымен қатар, микротолқындар астында қыздырылған кезде фольга ыдырайды және алюминий микробөлшектері тағамға енеді.
Алюминий науасы	Электр доғасының пайда болуына әкелуі мүмкін. Тамақты микротолқынды пешке қауіпсіз ыдысқа салыңыз.
Металл тұтқасы бар картоннан жасалған азық-түлік қаптамасы	Электр доғасының пайда болуына әкелуі мүмкін. Тамақты микротолқынды пешке қауіпсіз ыдысқа салыңыз.
Металл ыдыс немесе металл әрлеуі бар ыдыс	Металл тағамды микротолқынды сәулеленуден қорғайды. Металл әрлеу электр доғасының пайда болуына әкелуі мүмкін.
Металл қапшық қыстырғыштары	Пеште электр доғасының пайда болуына және тұтануына әкелуі мүмкін.
Қағаз пакеттер	Пеште тұтануды тудыруы мүмкін.
Пенопласт/полистирол	Жоғары температураның әсерінен ішкі бетті ерітуі немесе ластауы мүмкін.
Ағаш	Ағаш микротолқынды пеште пайдаланылған кезде кепеді және жарылып немесе сынуы мүмкін.

ЫДЫС-АЯҚТЫ ТЕКСЕРУ

- Пешке қауіпсіз контейнерге 250 мл су құйып, тексерілетін ыдыспен бірге микротолқынды пешке салыңыз.
- Максималды қуатта 1 минут қыздырыңыз.
- Ыдыс-аяқты ақырын түртіңіз. Егер ыдыс айтарлықтай қызған болса, оны микротолқынды пеште қолданбаңыз.
- Қыздыру уақытын 1 минуттан асырмаңыз.

ОРНАТУ БОЙЫНША НҰҚАУЛЫҚ

ҚҰРЫЛҒЫ СҰЛБАСЫ

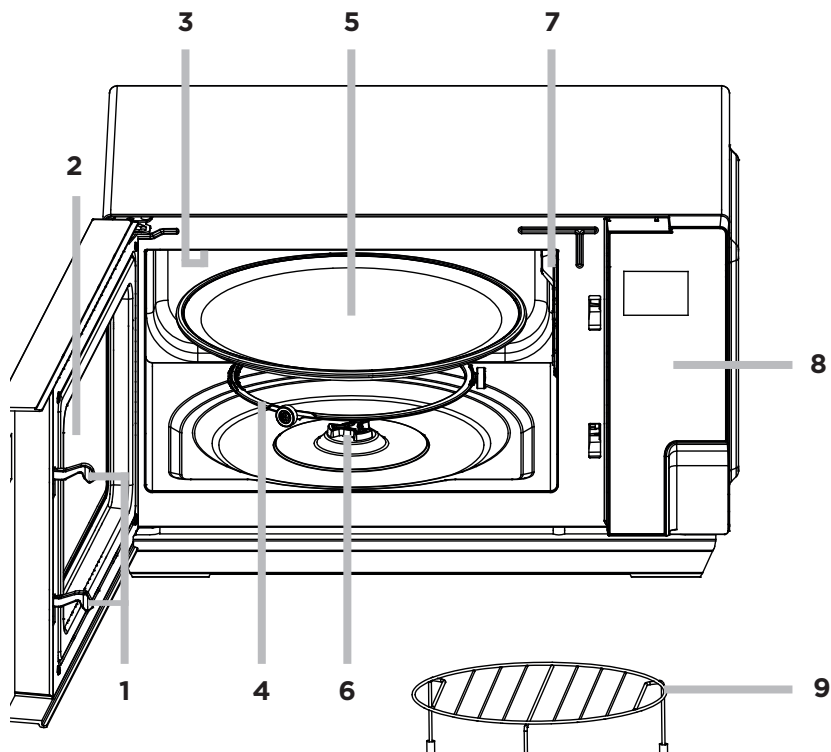

1. Есіктің қорғаныс құлыптау жүйесі.
2. Қарау терезесі.
3. Грильдің қыздыру элементі.
4. Айналмалы үстел сақинасы.
5. Айналмалы үстел.
6. Айналмалы үстел осі.
7. Толқын бағыттаушы*.
8. Басқару тақтасы.
9. Гриль торы.

*Толқын өткізгіштің саңылауын жабатын шақпақ тас тілімін ешқашан алып тастамаңыз.

ОРНАТУ

- Қосар алдында барлық орауыш материалдың құрылғының сыртқы бөліктерінен және оның қуысынан алынғанына көз жеткізіңіз.
- Микротолқынды пеш оның салмағын және оған салынған өнімдердің салмағын көтере алатын тегіс бетке орнатылуы керек.
- Құрылғыны ылғалға, экстремалды температураға ұшыратпаңыз, сонымен қатар оны жарылғыш немесе жанғыш заттарға жақын жерде орнатпаңыз.
- Құрылғының дұрыс жұмыс істеуі үшін оған жеткілікті желдету қажет. Микротолқынды пештен үстіңгі ең жақын тосқауылға дейін кем дегенде 20 см бос орын қалдырыңыз, ал бүйірлерінде 5 см. Артқы жағы қабырғаға жақын орналасуы керек.
- Құрылғының желдеткіш саңылауларына тосқауыл қоймаңыз және тіректі астыңғы жағынан алып тастамаңыз.
- Қуат сымның қысылып, басылып қалмауын және ыстық беттермен, сондай-ақ өткір заттармен байланыста болмауын қадағалаңыз.
- Құрылғыны қосқан розетка қажет болған жағдайда құрылғыны одан шұғыл ажырату үшін оңай қол жетімді болуы керек.
- Құрылғыны тек үй ішінде орнатыңыз.

НАЗАР АУДАРЫҢЫЗ

Жұмыс алдында құрылғыны дұрыс орнатылмаған есік, ақаулы есік құлпы, құрылғы қуысының ішкі жабыны, зақымдалған немесе бекітілмеген ысырмалар мен ілмектер, қуыстың ішіндегі немесе есіктегі ойықтар немесе сызаттар сияқты ақаулар мен зақымдарды тексеріңіз. Құрылғының ақаулары немесе зақымдануы байқалса, оны пайдалануды дереу тоқтатыңыз және оны сатып алған жерге хабарласыңыз.

РОЗЕТКАНЫ ЖЕРГЕ ТҰЙЫҚТАУ

Бұл құрылғы жерге тұйықтауды қажет етеді және арнайы жерге тұйықтау сыммен және штепсельді ашамен жабдықталған. Құрылғыны дұрыс орнатылған және жерге тұйықталған розеткаға қосу керек. Қысқа тұйықталу жағдайында жерге қосу сым арқылы электр тогының соғу қаупін азайтады. Қосымша құрылғыларды қоспай, осы құрылғы үшін арнайы бөлінген жеке розетканы пайдалану ұсынылады. Өрт пен электр тогының соғуын болдырмау үшін құрылғымен ұзартқыштар мен адаптерлерді пайдалану қатаң ұсынылмайды.

Тиісті түстермен белгіленген қуат кәблінің ішіндегі сымдар:

- Жасыл және сары = жерге тұйықтау.
- Көк = бейтарап.
- Қоңыр = кернеу астында.

НАЗАР АУДАРЫҢЫЗ!

- Құрылғыны жерге тұйықталмаған розеткаға қосу электр тогының соғуына әкелуі мүмкін.
- Егер сізде дұрыс жерге қосу туралы сұрақтарыңыз болса, сертификатталған электршіге хабарласыңыз.
- Егер құрылғының істен шығуына пайдаланушының осы пайдалану жөніндегі нұсқаулықта баяндалған қандай да бір ережелерді немесе шараларды сақтамауы себеп болса, өндіруші шағымды қабылдамауға құқылы.

ПАЙДАЛАНУ

БАСҚАРУ ТАҚТАСЫ

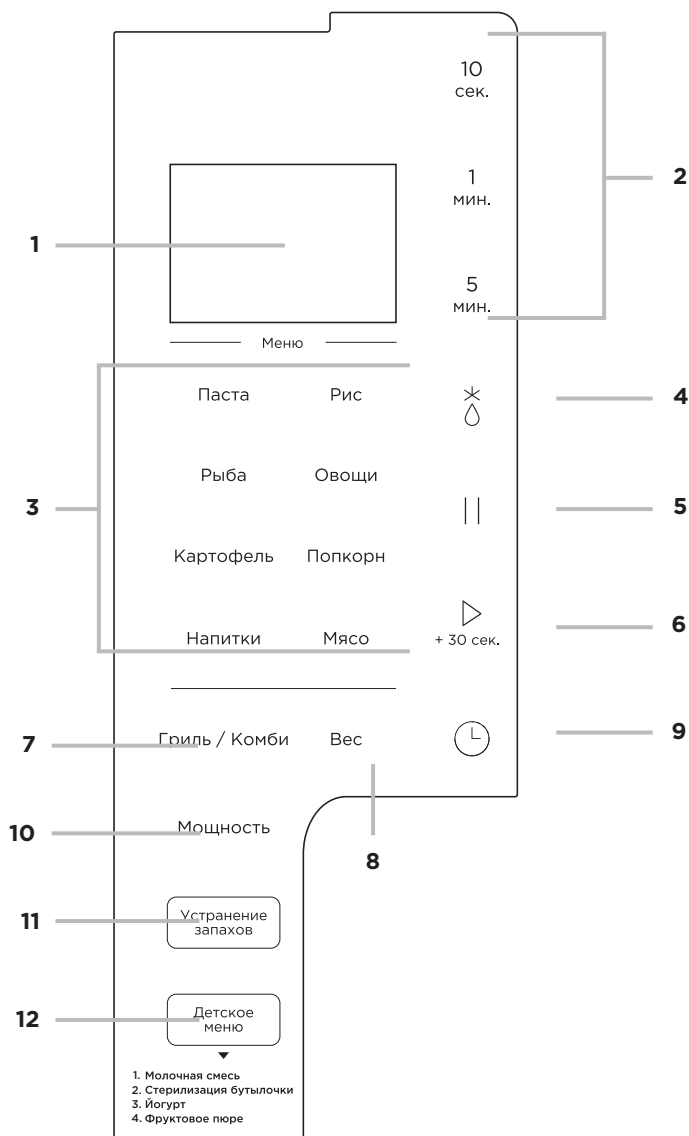

1. Дисплей.
2. Уақытты белгілеу батырмалары.
3. Автопісіру бағдарламаларын таңдау батырмалары. (Паста, Күріш, Балық, Көкөністер, Картоп, Попкорн, Сусындар, Ет)
4. «Жібіту салмақ/уақыт» батырмасы: жібіту режимін таңдау.
5. «Тоқтату/Қалпына келтіру» батырмасы: тоқтата тұру/тоқтату; балалардан бұғаттау.
6. «Бастау/+ 30 сек.»: жұмысты бастау батырмасы.
7. «Гриль/Комби» батырмасы: гриль режимін қосу.
8. «Салмақ» батырмасы: өнімнің салмағын таңдау.
9. «Сағат/Таймер» батырмасы: ағымдағы уақытты орнату; таймерді іске қосу.
10. «Қуат» батырмасы: пісіру қуатын таңдау.
11. «Иістерді жою» режимін таңдау батырмасы.
12. «Балалар мәзірі» бағдарламаларын таңдау батырмасы. (1. сүт қоспасы, 2. бөтелкені зарарсыздандыру, 3. йогурт, 4. жеміс пюресі)

ҚҰРЫЛҒЫМЕН ЖҰМЫС

ЖАЛПЫ НҰСҚАУЛАР

1. Құрылғыны электр желісіне қосқан кезде дыбыстық сигнал шығады, дисплейде «1:00» және сағат белгішесі көрсетіледі.
2. Егер сіз пісіру теңшелімін таңдағанда 30 секундтан артық әрекет жасамаңыз, құрылғы автоматты түрде күту режиміне оралады.
3. Пісіру процесінде пісіруді кідірту үшін «Тоқтату/Қалпына келтіру» батырмасын бір рет немесе бағдарламаны аяқтау/болдырмау үшін екі рет басыңыз.
4. Пісіру аяқталғаннан кейін дисплейде «End» жазуы пайда болады және сіз кез-келген батырманы басқанға немесе есікті ашқанға дейін екі минут сайын дыбыстық сигнал шығады.
5. Күту режимінде жұмыс камерасының артқы жарығы 30 секундтан кейін сөнеді.
6. Микротолқынды пеште өзін-өзі салқындату функциясы бар. Кез-келген режимде, егер пісіру уақыты 2 минуттан асса, қыздыру тоқтаған немесе аяқталған кезде желдеткіш пештің қызмет ету мерзімін ұзарту үшін оны салқындату үшін тағы 3 минуттай автоматты түрде жұмыс істейді.
7. Пісіру режиміндегі кез — келген батырманы басу дыбыстық сигналмен бірге жүреді: бір сигнал операцияның орындалғанын, екі рет — бұл режимде орындалмайтынын білдіреді.
8. Пісіру үдерісінде жұмыс уақытын ұзартуға болады (барлық режимдерде, салмағы бойынша жібіту мен автоматты дайындаудан басқа) уақытты орнату батырмасын немесе «Бастау/+ 30 сек» батырмасын басу арқылы.».

ДИСПЛЕЙДЕ САҒАТТЫ ОРНАТУ

1. Сіз 12 сағаттық және 24 сағаттық уақытты көрсету форматын таңдай аласыз. Арасында ауысу үшін күту режиміндегі «Сағат/Таймер» батырмасын басыңыз.
2. Сағаттың ағымдағы мәнін орнату үшін уақытты белгілеу батырмаларын пайдаланыңыз. Растау үшін «Бастау/ + 30 сек» батырмасын басыңыз.
3. Минуттардың ағымдағы мәнін орнату үшін уақытты белгілеу батырмаларын пайдаланыңыз. Растау үшін «Бастау/ + 30 сек» батырмасын басыңыз.

Ескерту: пісіру үдерісінде сіз әрқашан «Сағат/Таймер» батырмасын басу арқылы ағымдағы уақытты тексере аласыз.

МИКРОТОЛҚЫНДАРДЫ ҚОЛДАНУ АРҚЫЛЫ ПІСІРУ

1. Құрылғы күту режимінде болғанда, пісіру қуатының деңгейін таңдау үшін қуат батырмасын қажетті рет басыңыз. Анықтама үшін төмендегі кестені пайдаланыңыз:

Басу саны	Қуат	Дисплейдегі мән
1	100%	P100
2	80%	P-80
3	60%	P-60
4	40%	P-40
5	20%	P-20
6	0%	P-00

Ескерту: егер сіз максималды қуатта пісіргіңіз келсе, бұл қадамды өткізіп жіберуге болады.

2. Пісіру уақытын дұрыс орнату үшін уақытты белгілеу батырмаларын пайдаланыңыз. Уақыттың максималды мәні — 99 минут 50 секунд.
3. Пісіруді бастау үшін «Бастау/ + 30 сек» батырмасын басыңыз.

ЖЕДЕЛ-ПІСІРУ

Ең жоғары қуатта жедел пісіру/қыздыру үшін микротолқынды пешті пайдалану үшін «Бастау/+ 30 сек.» қажетті рет саны (әр басу пісіру уақытын 30 секундқа арттырады, бұл режимдегі уақыттың максималды мәні — 10 минут). Пеш автоматты түрде жұмыс істей бастайды.

ЖІБІТУ ФУНКЦИЯСЫ

Салмақ бойынша:

Жібіту уақыты, сондай-ақ қуат өнімнің салмағын таңдағаннан кейін автоматты түрде реттеледі.

1. Құрылғы күту режимінде болғанда, «Жібіту салмақ/уақыт» батырмасын бір рет басыңыз.
2. Еріген өнімнің салмағын 100-ден 1800 г-ға дейін көрсету үшін «Салмақ» батырмасын басыңыз.
3. Жібітуді бастау үшін «Бастау/+ 30 сек» батырмасын басыңыз.

Уақыт бойынша:

1. Құрылғы күту режимінде болғанда, «Жібіту салмақ/уақыт» батырмасын екі рет басыңыз.
2. Пісіру уақытын дұрыс орнату үшін уақытты белгілеу батырмаларын пайдаланыңыз. Уақыттың максималды мәні — 99 минут 50 секунд.
3. Жібітуді бастау үшін «Бастау/+ 30 сек» батырмасын басыңыз.

Ескерту: екі режимде де құрылғы жұмысын тоқтатады және өнімді аударуды еске салатын дыбыстық сигнал береді. Оны аударып, жібітуді жалғастыру үшін «Бастау/+ 30 сек» батырмасын басыңыз.

ГРИЛЬ ФУНКЦИЯСЫ БАР РЕЖИМДЕР

НАЗАР АУДАРЫҢЫЗ!

Жинақта берілген металл гриль торын тек GrI режимінде пайдалануға болады, өйткені ол микротолқынды пештерді пайдаланбайды. Со–1 және Со–2 режимдері үшін тек микротолқынды пешке жарамды ыдыстарды пайдалану қажет («Әртүрлі материалдарды пайдалану» бөлімін қараңыз).

Гриль — бұл пешке салынған бөлек қыздыру элементі. Грильдің жылу әсерінен сіз тағамда қытырлақ қабық жасай аласыз, ал ішінде ол шырынды болып қалады.

Аралас бағдарламалар (Со–1 және Со–2) микротолқынды пештің қуаты мен грильдің жылу әсерін біріктіреді. Микротолқындар ыдысты тез және жақсы қуыруға мүмкіндік береді, ал грильдің арқасында ол үстіңгі жағында қытырлақ болады.

Әр түрлі бағдарламалардағы әсер ету түрлері арасындағы уақыт бойынша бөлу келесідей:

- **Гриль (GrI):** 0% — микротолқынды пештің әсері, 100% — грильдің әсері.
- **Комби-1 (Со-1):** 30% — микротолқынды пештің әсері, 70% — грильдің әсері.
- **Комби-2 (Со-2):** 45% — микротолқынды пешке әсер ету, 10% — жұмысты тоқтату, 45% — грильге әсер ету.

GrI, Со–1 және Со–2 режимдерінің көмегімен сіз:

- кез-келген майсыз ет (бұзау, сиыр еті, күркетауық, тауық еті, шошқа еті және т. б.);
- майсыз балық/теңіз өнімдері (ақсерке, минтай, ирекше, кальмар және т. б.);
- көкөністер (кәді, баялды, болгар бұрышы, брокколи, картоп және т. б.);
- пісіру (тоқаштар, пісірмелер, бәліш және т. б.);
- күрделі тағамдар (балық/көкөністер қосылған ет) жасай аласыз.

Ескерту: жақсы нәтижеге қол жеткізу үшін стейктер/көкөністер/кондитерлік өнімдер тым қалың емес екеніне көз жеткізіңіз, әйтпесе тағам дайын болғанға дейін пісірілмеуі мүмкін.

ГРИЛЬ

1. Құрылғы күту режимінде болғанда, «Гриль/Комби» батырмасын бір рет басыңыз.
2. Пісіру уақытын дұрыс орнату үшін уақытты белгілеу батырмаларын пайдаланыңыз. Уақыттың максималды мәні — 99 минут 50 секунд.
3. Дайындауды бастау үшін «Бастау/+ 30 сек» батырмасын басыңыз.

КОМБИ–1 (Со–1) и КОМБИ–2 (Со–2)

1. Құрылғы күту режимінде болғанда, «Гриль/Комби» батырмасын екі рет, «Комби-1» режимін таңдау үшін немесе «Комби-2» стейктерін таңдау үшін үш рет басыңыз.
2. Пісіру уақытын дұрыс орнату үшін уақытты белгілеу батырмаларын пайдаланыңыз. Уақыттың максималды мәні — 99 минут 50 секунд.
3. Дайындауды бастау үшін «Бастау/+ 30 сек» батырмасын басыңыз.

Ескерту: Ескерту: пісіру процесінде ағымдағы қуат деңгейін тексеру үшін «Гриль/Комби» батырмасын басуға болады.

АВТОМАТТЫ ПІСІРУ

Тағамның белгілі бір түрлерін дайындау үшін автоматты мәзірді пайдалануға болады. Автоматты мәзірде бағдарламалардың қуаты мен уақыты алдын ала орнатылған, тек бөліктердің салмағы/саны көрсетілуі керек.

1. Қажетті режим батырмасын басыңыз (төмендегі кестені қараңыз).
2. Режимді таңдау батырмасын қайтадан басыңыз немесе тағамның немесе бөліктің салмағын орнату үшін «Салмақ» батырмасын басыңыз.
3. Пісіруді бастау үшін «Бастау/+ 30 сек.» батырмасын басыңыз.

Автоматты бағдарламалар кестесі

Бағдарлама	Салмағы/порция саны
Паста	100 г / 200 г / 300 г
Күріш	150–600 г
Балық	200–600 г
Көкөніс	200–600 г
Картоп	1–2 порция (230 ±10 г — бір порция)
Попкорн	100 г
Сусындар	1–3 тостаған (200 мл — бір тостаған)
Ет	200–600 г

Ескерту:

- «Паста» бағдарламасын қолданған кезде судың спагеттиге қатынасы 8:1 болуы керек.
- «Күріш» бағдарламасын пайдаланған кезде су мен күріштің қатынасы шамамен 2:1 болуы керек.
- «Балық» бағдарламасын пайдаланған кезде балықты бөлме температурасында микротолқынды пешке салыңыз. Оны алдын ала қалыңдығы 2,5 см кесектерге кесіңіз немесе бүкіл тұтас еттің ұзындығы бойынша диагональды кесулер жасаңыз. Пісірер алдында балықта саңылаулар болмайтындай етіп ас пленкасымен жабыңыз.

ИІСТІ ЖОЮ ФУНКЦИЯСЫ

Бұл функция микротолқынды пештің жұмыс камерасынан жағымсыз иістерді кетіру үшін қолданылады.

1. Күту режимінде «Иісті кетіру» батырмасын бір рет басыңыз.
2. Растау үшін «Бастау/+ 30 сек.» батырмасын басыңыз.

Ескерту: осы бағдарламаның жұмыс уақыты 5 минутты құрайды.

ПІСІРУДІ БАСТАУ ТАЙМЕРІ

Бұл функция пісіру уақытын жоспарлауға мүмкіндік береді.

1. Қажетті бағдарламаны таңдаңыз (уақыт/салмақ бойынша жібітуден басқа кез келгенін таңдауға болады).
2. «Сағат /Таймер» батырмасын басыңыз. Сағаттың мәнін орнату үшін уақытты белгілеу батырмаларын пайдаланыңыз.
3. «Сағат /Таймер» батырмасын қайтадан басыңыз. Минуттардың мәнін орнату үшін уақытты белгілеу батырмаларын пайдаланыңыз.
4. Уақытты растау үшін «Сағат /Таймер» батырмасын немесе «Бастау/+ 30 сек» батырмасын тағы бір рет басыңыз.

Ескерту: пісіруді бастау таймері іске қосылғаннан кейін, кез келген уақытта «Сағат /Таймер» батырмасын бір рет басу арқылы жоспарланған уақытты тексеруге болады. Таймерден бас тарту үшін экранда уақыт пайда болған кезде «Тоқтату/Қалпына келтіру» батырмасын басыңыз.

БАЛАЛАРДАН БҰҒАТТАУ

Басқару тақтасын құлыптау функциясы балалардың пешті бақылаусыз жұмыс істеуіне жол бермеу үшін қолданылады.

- Құрылғы күту режимінде болғанда, «Тоқтату/Қалпына келтіру» батырмасын 3 секунд басып тұрыңыз — дыбыстық сигнал шығады, дисплейде «Loc» жазуы пайда болады.
- Жүйе 5 секундтан кейін автоматты түрде күту режиміне оралады. Құлыптау күйінде барлық батырмалар өшіріледі. Кез келген батырманы басуға тырысқанда, дисплейде құлыптау белсенді екенін еске салатын «Loc» жазуы пайда болады.
- Құлыпты болдырмау үшін «Тоқтату/Қалпына келтіру» батырмасын 3 секунд басып тұрыңыз — дыбыстық сигнал шығады, батырмалар құлыптан босатылады.

БАЛАЛАР МӘЗІРІ

1. Күту режимінде дисплей сізге қажет бағдарламаның кодын көрсеткенше «Балалар мәзірі» батырмасын басыңыз (кестені қараңыз).
2. «Бастау/+ 30 сек» бір рет басқанда дисплейде тағамның немесе порцияның салмағы көрсетіледі.
3. Растау үшін тағы бір рет «Бастау/+ 30 сек» батырмасын басыңыз.

Балалар мәзірінің бағдарламалар кестесі

Код	Бағдарлама	Салмақ/порция	Пісіру сипаттамасы
B01	Сүт қоспасы	200 г	Қыздырылған сүттің бастапқы температурасы 5 °С болуы керек. Балаңызға қыздырылған сүтті бермес бұрын, бөтелкені 30 секунд шайқаңыз, оны алдымен сағат тілімен, содан кейін сағат тіліне қарсы араластырыңыз. Қыздырылған сүттің температурасы 38-45 °С болуы керек. Балаңызға тым ыстық емес екеніне көз жеткізгеннен кейін ғана сүт беріңіз.
B02	Бөтелкені зарарсыздандыру	1 бөтелке	Нәресте бөтелкесіне 50-100 мл қайнаған су қосып, оны микротолқынды пешке салыңыз да, осы бағдарламаны іске қосыңыз. Бағдарлама аяқталғаннан кейін су құйыңыз.
B03	Йогурт	1 л сүт	<ol style="list-style-type: none"> 1. Йогурт ыдысы мен араластырғыш қасықты қайнаған сумен дезинфекциялаңыз. 2. Контейнерге 1 литр сүт құйыңыз (бөлме температурасында), 100 г йогурт ашытқысын қосыңыз, жақсылап араластырыңыз, содан кейін пленкамен жабыңыз. 3. Контейнерді микротолқынды пешке салыңыз және осы бағдарламаны іске қосыңыз. Бағдарлама аяқталғаннан кейін йогуртқа қант ұнтағын немесе джем қосыңыз. Дәмді жақсарту үшін оны тоңазытқышта салқындатыңыз. 4. Йогуртты ашыту жылдамдығы қолданылатын ингредиенттерге байланысты. Егер бағдарлама аяқталғаннан кейін йогурт тұтқыр консистенцияға ие болмаса, бағдарламаны қайтадан бастаңыз.
B04	Жеміс пюресі	100 г	<ol style="list-style-type: none"> 1. Жемістерді ботқа қылдырып езіңіз. 2. Алынған пюресі бар контейнерді микротолқынды пешке салыңыз (жабудың қажеті жоқ) және осы бағдарламаны іске қосыңыз. 3. Қыздыру аяқталғаннан кейін пюрені біркелкі араластырып, балаларға қызмет етер алдында оның температурасын тексеру керек. Температура шамамен 40 °С болуы керек.

ҚЫЗМЕТ КӨРСЕТУ ЖӘНЕ КҮТІМ

Құрылғыны үнемі күтіп ұстау және тазалау оның қызмет ету мерзімін ұзартады. Құрылғының бетіне зақым келтірмеу үшін, сондай-ақ оның жақсы жұмыс істеуі үшін микротолқынды пешті әр қолданғаннан кейін әр түрлі ластаушы заттардан тазалаңыз.

Тазалау алдында құрылғыны қуат көзінен міндетті түрде ажыратуды ұмытпаңыз.

- Пештің жұмыс камерасын таза ұстаңыз. Кірді дымқыл шүберекпен тазалаңыз. Әсіресе қатты кірді жұмсақ жуғыш затпен тазартуға болады. Бетіне зақым келтірмеу үшін қатты тазартқыштарды қолданбаңыз.
- Құрылғының сыртқы беттерін дымқыл шүберекпен тазалаңыз. Пештің ішіндегі жұмыс бөлшектеріне зақым келтірмеу үшін желдеткіш саңылауларға судың түсуіне жол бермеңіз.
- Есік пен терезені екі жағынан, есік тығыздағыштарын және оның айналасындағы бөліктерді дымқыл шүберекпен үнемі сүртіңіз. Абразивті тазартқыш заттарды қолданбаңыз.
- Құрылғыны тазалау үшін бу тазалағышты пайдаланбаңыз.
- Басқару тақтасы дымқыл емес екеніне көз жеткізіңіз. Оны жұмсақ, сәл дымқыл шүберекпен сүртіңіз. Басқару тақтасын тазалаған кезде, оның кездейсоқ қосылуын болдырмау үшін пештің есігін ашыңыз.
- Егер пештің есігі ішіне немесе сырты буланса, оны жұмсақ шүберекпен сүртіңіз. Бұл микротолқынды пеш жоғары ылғалдылық жағдайында жұмыс істегенде болуы мүмкін.
- Тазалау үшін микротолқынды пештен шыны айналмалы табақты мезгіл бойынша алыңыз. Оны жылы сабынды сумен немесе ыдыс жуғышта жуыңыз.
- Артық шуды болдырмау үшін айналмалы үстелдің сақинасын және пештің түбін үнемі тазалаңыз. Пештің түбін жұмсақ жуғыш затпен тазалаңыз. Сақинаны сабынды сумен немесе ыдыс жуғышта жууға болады. Тазалағаннан кейін сақинаны орнына қойыңыз.
- Пештен қатты иістерді кетіру үшін лимонның жартысын ыдысқа салыңыз, 300 мл су қосып, 5 минут қыздырыңыз. Содан кейін жұмыс камерасын жұмсақ шүберекпен мұқият сүртіңіз.
- Егер шам жанып кетсе, оны ауыстыру үшін қызметке хабарласыңыз.

АҚАУЛЫҚТАРДЫ ТАБУ ЖӘНЕ ЖОЮ

Құрылғы ұзақ қызмет ету мерзіміне арналған, қателер мен ақаулардың пайда болуының минималды ықтималдығымен құрастырылған. Бірақ егер сіз ақаулыққа тап болсаңыз, құрылғының жұмысындағы бірқатар қателерді жою үшін ықтимал себептер мен ұсыныстар берілген төмендегі кестеге жүгінуіңізді сұраймыз. Егер мәселені шешу туралы ұсыныс сізге көмектеспесе және мәселе шешілмесе — уәкілетті қызмет көрсету орталығына хабарласуды ұсынамыз.

Мәселе	Мүмкін себеп	Шешім
Пеш қосылмайды	Қуат сымының ашасы розеткаға еркін салынған	Бауды розеткадан шығарып 10 секундтан кейін қайтадан салыңыз
	Сақтандырғыш жанып кетті	Қызмет көрсету орталығына хабарласу арқылы сақтандырғышты ауыстырыңыз
	Розетка ақаулы	Электр құрылғысы бар розетканы басқаларымен тексеріңіз.
Пеш қыздырмайды	Пештің есігі соңына дейін жабық емес	Қауіпсіздік құлыптау жүйесі жұмыс істеуі үшін есікті толығымен жабыңыз
Пеш теледидар хабарларын қабылдауға кедергі жасайды		Микротолқынды пеш жұмыс істеп тұрғанда, араластырғыш, шаңсорғыш және электр желдеткіші сияқты шағын электр құрылғыларынан туындайтын кедергілер сияқты радио және телехабар таратуға кедергі болуы мүмкін. Бұл қалыпты жағдай, пешті немесе антеннаны жылжытып көріңіз
Құрылғыны алғаш қолданған кезде жағымсыз иіс пен түтін		Бұл қалыпты жағдай. Пеш майлау майымен қапталған болат табақтардан жасалған — түтін мен иіс жанған кезде пайда болады. Бұл құбылыс құрылғыны пайдаланудың белгілі бір кезеңінен кейін жоғалады
Пеш жұмысын тоқтатты, дисплейде «E-01» қате коды көрсетіледі		Жүйеде қате пайда болды. Қызмет көрсету орталығына хабарласыңыз
Пеш жұмысын тоқтатты, дисплейде «FAIL» пайда болды, дыбыстық сигнал естілді		Басқару тақтасының қатесі. Егер мәселе шешілмесе, қызмет көрсету орталығына хабарласыңыз

ТЕХНИКАЛЫҚ СИПАТТАМАЛАР

Сауда белгісі	Eigen
Үлгі	MW-ТТЕ900I
Қуат параметрлері	220–240 В, 50 Гц
Шығу қуаты	900 Вт
Микротолқынды толқындардың тұтыну қуаты	1400 Вт
Гриль тұтыну қуаты	1000 Вт
Жиілігі	2450 МГц
Пештің ішкі көлемі	23 л
Автоматты бағдарламалар саны	8 + 4 (балалар мәзірі)
Айналмалы үстел	Бар
Балаларға тыйым салу функциясы	Бар
Сыртқы өлшемдер	292*490*375 мм
Таза салмақ	9,8 кг
Қуат сымын бекіту түрі	Ү
Электр тогының соғуынан қорғау класы	I
Қолдану саласы	Тұрмыстық
Жинақталым	<ul style="list-style-type: none"> • Микротолқынды пеш • Гриль торы • Пайдалану бойынша нұсқаулық

МОНТАЖДАУ, САҚТАУ, ТАСЫМАЛДАУ (ТАСУ), ӨТКІЗУ ЖӘНЕ КӘДЕГЕ ЖАРАТУ ЕРЕЖЕЛЕРІ МЕН ШАРТТАРЫ

- Құрылғы ешқандай орнатуды немесе тұрақты бекітуді қажет етпейді.
- Құрылғыны сақтау дайындаушы мен тұтынушының жылытылатын бөлмелерінде ауа температурасы 5 °С-тан 40 °С-қа дейін болған кезде және 80%-дан аспайтын ауаның салыстырмалы ылғалдылығы кезінде қаптамада жүргізілуі тиіс. Бөлмелерде коррозия тудыратын агрессивті қоспалар (қышқыл булары, сілтілер) болмауы тиіс.
- Құрылғыны тасымалдау құрғақ ортада жүзеге асырылуы керек.
- Құрылғы мұқият өңдеуді қажет етеді, оны шаң, кір, соққы, ылғал, от және т.б. әсерінен қорғаңыз.
- Құрылғы Қазақстан Республикасының қолданыстағы заңнамасына сәйкес са-тылуы тиіс.
- Осы өнімді дұрыс кәдеге жаратуды қамтамасыз ете отырып, Сіз қоршаған ортаға және адам денсаулығына ықтимал зиянды бақылаусыз қалдықтардың шығарылуын алдын алуға және материалдық ресурстарды ұтымды пайдалануға көмектесесіз. Осы өнімді қабылдау және кәдеге жарату пункттері туралы толығырақ ақпаратты жергілікті муниципалдық органдардан немесе тұрмыстық қоқысты шығару жөніндегі кәсіпорыннан алуға болады
- Құрылғының ақаулығы анықталған жағдайда дереу уәкілетті қызмет көрсету орталығына жүгіну немесе құрылғыны кәдеге жарату қажет.

ҚОСЫМША АҚПАРАТ

Өндіруші: Гуандун Галанз Эпплайнсес Мэньюфэкчеринг Ко., Лтд.
№3 Синпу даңғылының шығысы, Масинь өнеркәсіптік аймағы, Хуанпу, Чжушань қ., Гуандун пров., Қытай.

Қытайда жасалған.

Импорттаушы / Қазақстан Республикасында талаптар қабылдайтын заңды тұлға: «DNS QAZAQSTAN (ДНС КАЗАХСТАН)» ЖШС, Астана қ-ы, Сарыарқа ауданы, Сарыарқа д-лы, 12 ғ-т, Қазақстан Республикасы.

Адрес электронной почты / электронды пошта мекен-жайы: info@dns-shop.kz

Тауар КО ТР (ЕАЭО) талаптарына сәйкес келеді.

Өнімнің сыртқы түрі, оның сипаттамалары мен конфигурациясы пайдаланушыға алдын-ала ескертусіз өзгеруі мүмкін.



Кепілдік талоны

SN/IMEI: _____

Кепілдікке қойылған күні: _____

Өндіруші бүкіл кепілдік мерзімі ішінде құрылғының үздіксіз жұмыс істеуіне, сондай-ақ материалдар мен жинақтарда ақаулардың болмауына кепілдік береді. Кепілдік кезеңі бұйымды сатып алған сәттен басталады және тек қана жаңа өнімдерге қолданылады.

Кепілдік қызмет көрсетуге пайдаланушы нұсқаулығына сәйкес бұйымды пайдалану шартымен кепілдік мерзімі ішінде тұтынушының кесірінен істен шықпаған элементтерді тегін жөндеу немесе ауыстыру кіреді. Элементтерді жөндеу немесе ауыстыру уәкілетті сервистік орталықтардың аумағында жүргізіледі.

Кепілдік мерзімі: 3 жыл.

Пайдалану мерзімі: 10 жыл.

Сервистік орталықтардың өзекті тізімі келесі мекенжай бойынша:

<https://www.dns-shop.ru/service-center/>

Кепілдік міндеттемелер және тегін сервистік қызмет көрсету, егер оларды ауыстыру бұйымды бөлшектеуге байланысты болмаса, тауардың жиынтықтылығына кіретін, төменде аталған керек-жарақтарға қолданылмайды:

- ҚБП (Қашықтан басқару пультіне) арналған қуат элементтері (батареялар).
- Жалғағыш кәбілдер, антенналар және оларға арналған жалғастырғыш тетіктер, құлаққаптар, микрофондар, «HANDS-FREE» құрылғылары; жиынтықта жеткізілетін әртүрлі типтегі ақпарат тасымалдағыштар, бағдарламалық құрал (БҚ) және драйверлер (бұйымның қатты магниттік дискілердегі жинақтағышқа алдын ала орнатылған БҚ-ны қоса алғанда, бірақ онымен шектелмей), сыртқы енгізу-шығару құрылғылары және манипуляторлар.
- Қаптар, сөмкелер, белдіктер, тасымалдауға арналған баулар, монтаждық керек-жарақтар, құрал-саймандар, бұйымға қоса берілетін құжаттама.
- Табиғи тозуға ұшырайтын шығын материалдары мен бөлшектер



Өндіруші келесі жағдайларда кепілдік міндеттемелерге ие болмайды:

- Кепілдік мерзімі аяқталды.
- Егер жеке (тұрмыстық, отбасылық) қажеттіліктерге арналған бұйым кәсіпкерлік қызметті жүзеге асыру үшін, сондай-ақ оның тікелей міндетіне сәйкес келмейтін басқа мақсаттарда пайдаланылған болса.
- Өндіруші бұйымды пайдалану кезінде пайдаланушы нұсқаулығының талаптарын бұзу, бұйымды орнату және оған қызмет көрсету жөніндегі ұсынымдарды, қосу ережелерін (бұйымның өзіне де, онымен байланысты бұйымдарға да сәйкес келмейтін желілік кернеудің әсері нәтижесінде туындаған қысқа тұйықталулар), бұйымды сақтау және тасымалдау кезінде өнім иесі және/немесе үшінші тұлғалар шектен ықтимал материалдық, моральдық және өзге де зиян үшін жауапты болмайды.
- Механикалық зақымданудың барлық жағдайлары: өнімді пайдалану кезінде алынған сызаттар, жарықтар, деформациялар, соққы іздері, майысулар, кептелістер және т.б.
- Түрлендірулерді, рұқсат етілмеген жөндеулерді осындай жұмыстарды жүргізуге уәкілетті емес адамдар жүргізген жағдайлар. Егер ақаулық конструкцияны немесе бұйымның схемасын өзгерту, Өндіруші қарастырмаған сыртқы құрылғыларды қосу, Қазақстан Республикасының заңнамасына сай сәйкестік сертификаты жоқ құрылғыны пайдалану салдарынан туындаған болса.
- Егер бұйымның ақауы еңсерілмейтін күштің әсерінен (табиғи элементтер, өрт, су тасқыны, жер сілкінісі, тұрмыстық факторлар және Өндірушіге тәуелді емес басқа жағдайлар) немесе Өндіруші болжай алмаған үшінші тұлғалардың әрекеттерінен туындаса.
- Бұйымның толық немесе ішінара істен шығуына алып келген бұйымның ішіне бөгде заттардың, өзге денелердің, заттектердің, сұйықтықтардың, жәндіктердің немесе жануарлардың түсуінен, агрессивті ортаның әсерінен, жоғары ылғалдылықтан, жоғары температуралардан туындаған ақау.
- Егер зақымданулар (кемшіліктер) зиянды бағдарламалық қамтаманың; БҚ ұсынушысының осы қызметті ұсынбауына байланысты мүмкіндігінсіз бұйымның бағдарламалық ресурстарына қолжетімділіктің болмауына әкеп соққан құпия сөздерді (кодтарды) оларды жинау/қалпына келтіру мүмкіндігінсіз орнату, ауыстыру немесе жою әсерінен туындаса.
- Егер жұмыстың ақаулықтары қуат беруші, кәбілдік, телекоммуникациялық желілердің, радиосигнал қуатының стандарттарға немесе техникалық регламенттеріне сәйкес келмеуінен, оның ішінде бедер ерекшеліктерінен және басқа да осыған ұқсас сыртқы факторлардан, бұйымның желі әрекет ететін шекарада немесе аймақтан тыс жерде пайдаланылуынан туындаған болса.
- Егер зақымданулар стандартты емес (түпнұсқалық емес) және/немесе сап сыз (зақымданған) шығыс материалдарын, керек-жарақтарды, қосалқы бөлшектерді, қуат беру элементтерін, әртүрлі үлгідегі ақпарат тасымалдағыштарды (CD, DVD дискілерді, жад карталарын, SIM карталарын, картридждерді қоса алғанда) пайдаланудан туындаса.
- Егер кемшіліктер үйлесімсіз контентті (әуендерді, графиканы, бейне және басқа файлдарды, Java қосымшаларын және оларға ұқсас бағдарламаларды) алуға, орнатуға және пайдалануға байланысты туындаған болса.
- Осы бұйыммен жанасып жұмыс істейтін басқа жабдыққа келтірілген залалға.



eigen