

eigen

Пайдалану бойынша нұсқаулық

Кір жуғыш кептіргіш машина
Rein C series L3

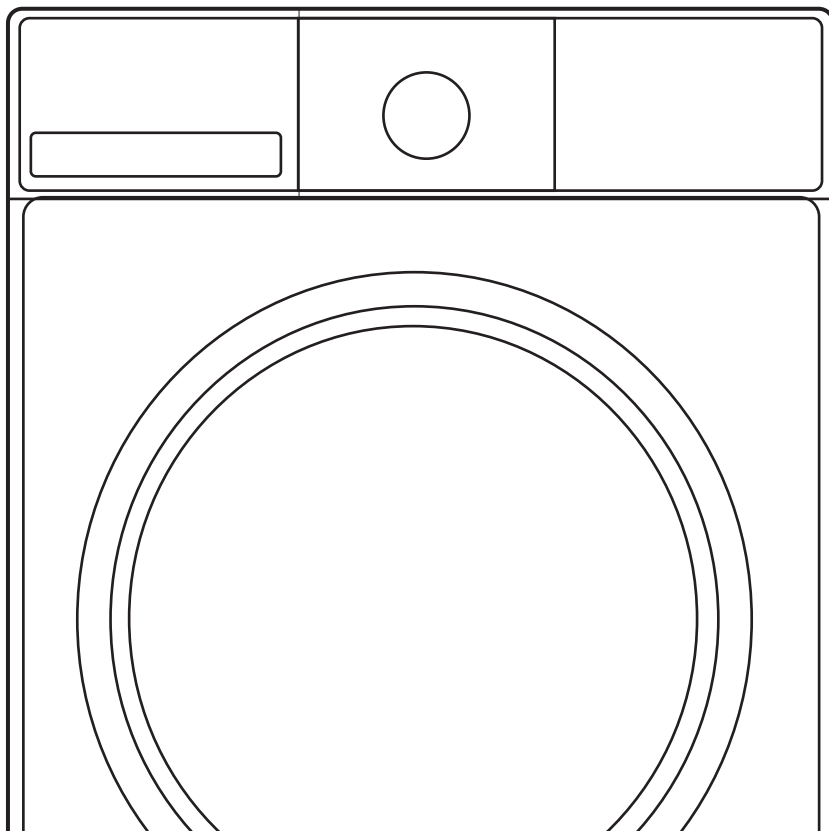

МАЗМҰНЫ

ҚҰРЫЛҒЫ МАҚСАТЫ	6
САҚТЫҚ ШАРАЛАРЫ	6
ЭЛЕКТР ЭНЕРГИЯСЫМЕН ЖҰМЫС КЕЗІНДЕ.....	6
СУМЕН ЖҰМЫС КЕЗІНДЕ	7
ЖАЛПЫ ЕРЕЖЕЛЕР	7
ОРНАТУ	9
ҚҰРЫЛҒЫ СХЕМАСЫ	9
ҚҰРЫЛҒЫНЫ ҚАПТАМАДАН ШЫҒАРУ	10
ЖЕТКІЗУ БОЛТТАРЫН ШЕШУ	10
ОРНАЛАСУЫ	11
АЯҚТАРДЫ ТУРАЛАУ	12
ТЫҒЫЗДАҒЫШТЫ ҚОЛДАНУ	12
СУ КӨЗІНЕ ҚОСЫЛУ	13
СУ ТӨГЕТІН ШЛАНГТЫ ҚОСУ	14
ПАЙДАЛАНУ	16
БАСҚАРУ ПАНЕЛІ	16
ЭКРАН МӘНДЕРІ	17
БІРІНШІ ЖУУҒА ДЕЙІН	18
КИІМДІ ЖУУҒА ДАЙЫНДАУ	18
БАҒДАРЛАМАЛАРМЕН ЖҰМЫСТЫ БАСТАУ.....	21
НЕГІЗГІ БАҒДАРЛАМАЛАРДЫҢ СИПАТТАМАСЫ.....	22
ҚОСЫМША ПАРАМЕТРЛЕРДІҢ СИПАТТАМАСЫ.....	23
ЖУҒЫШ ЗАТТАРДЫ САЛУ.....	26
БАҒДАРЛАМАЛАР КЕСТЕСІ.....	28
КҮТІМ ЖӘНЕ ҚЫЗМЕТ КӨРСЕТУ	29
КОРПУСТЫ ТАЗАЛАУ	29
ЕСІКТІ ЖӘНЕ ТЫҒЫЗДАҒЫШТЫ ТАЗАЛАУ.....	29
ІШКІ БӨЛІКТЕРДІ ӨЗДІГІНЕН ТАЗАЛАУ	30
СУ ҚҰЯТЫН ШЛАНГ СҮЗГІСІН ТАЗАЛАУ	30
СОРҒЫ СҮЗГІСІН ТАЗАЛАУ.....	31
ЖУҒЫШ ЗАТ ЖӘШІГІН ТАЗАЛАУ.....	32
АҚАУЛЫҚ СЕБЕБІН ІЗДЕУ ЖӘНЕ ТҮЗЕТУ	33
ҚАТЕ КОДТАРЫ.....	34
ЭНЕРГИЯ ТИІМДІЛІГІ ТУРАЛЫ АҚПАРАТ	35
ТЕХНИКАЛЫҚ СИПАТТАМАЛАРЫ	36
МОНТАЖДАУ, САҚТАУ, ТАСЫМАЛДАУ (ТАСУ), ӨТКІЗУ ЖӘНЕ КӘДЕГЕ ЖАРАТУ ЕРЕ- ЖЕЛЕРІ МЕН ШАРТТАРЫ	37
ҚОСЫМША АҚПАРАТ	38

ҚЫСҚАША НҮСҚАУЛЫҚ

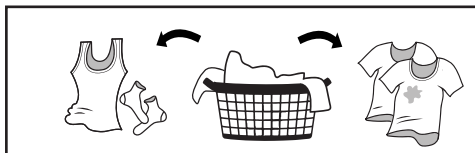

Кірді сұрыптаңыз (қосымша ақпарат алу үшін «Киімді жууға дайындау» бөлімін қараңыз).

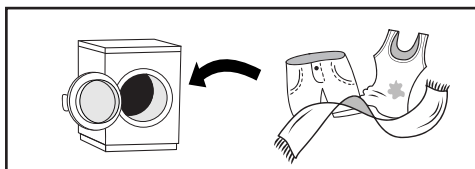

Көліктің есігін ашыңыз, кірді салыңыз және есікті жабыңыз.



«Қосу/өшіру» батырмасын басу арқылы кір жуғыш машинаны қосыңыз.

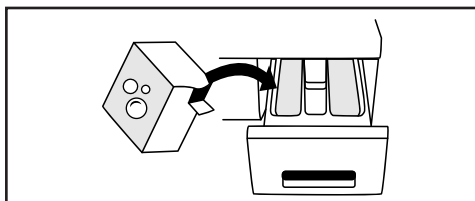

Кір жуғыш затты қосыңыз (қосымша ақпаратты «Жуғыш затты салу» бөлімін қараңыз).

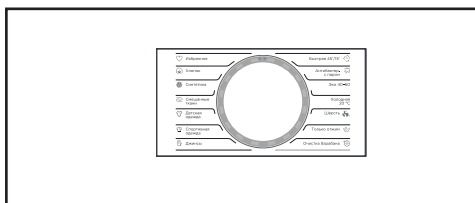

Жуу бағдарламасын таңдаңыз (толығырақ ақпарат алу үшін «Пайдалану» бөлімін қараңыз).

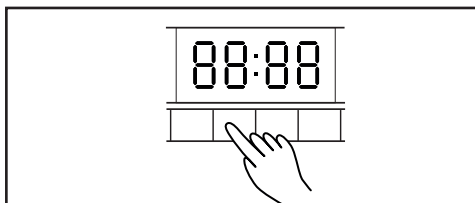

Қосымша опцияларды таңдаңыз.



Жуу циклын бастау үшін «Бастау/Үзіліс» батырмасын басыңыз.

Құрметті сатып алушы!

Еіген брендің таңдағаныңызға рахмет.

Біз құрылғының функционалдығы мен қауіпсіздігін мұқият тексердік, содан кейін оны жөнелту үшін қауіпсіз қаптамаға салдық.

Құрылғыны желіге бірінші рет қоспас бұрын, осы нұсқаулықты мұқият оқып шығыңыз. Онда құрылғыны дұрыс орнату және пайдалану туралы маңызды ақпарат, сондай-ақ оны күту бойынша кеңестер бар. Ықтимал бұзылуларды немесе жазатайым оқиғаларды болдырмау үшін берілген нұсқауларды орындауды ұсынамыз.

Нұсқаулықты қажет кезде анықтама ретінде пайдалану үшін қауіпсіз жерде сақтаңыз.

ҚҰРЫЛҒЫ МАҚСАТЫ

Кір жуғыш машина тұрмыста пайдалануға, тоқыма бұйымдары мен сыртқы киімдерді жууға арналған, жуғыш зат ерітіндісінде машинада жууға жарамды.

САҚТЫҚ ШАРАЛАРЫ

ЭЛЕКТР ЭНЕРГИЯСЫМЕН ЖҰМЫС КЕЗІНДЕ

- Құрылғыны электр қуатына тек білікті адам қосуы керек.
- Қауіпті болдырмау үшін зақымдалған қуат сымын өндіруші, оның қызмет көрсету өкілі немесе басқа білікті персонал ауыстыруы керек.
- Тазалау немесе қызмет көрсету алдында машинаны қуат көзінен ажырату керек.
- Қуат ашасын ылғал қолмен ұстамаңыз.
- Қауіпсіздігіңіз үшін қуат сымының ашасы екі полюсті, жерге қосылатын розеткаға қосылуы керек. Қуат розеткасының дұрыс және қауіпсіз жерге қосылғанына көз жеткізіңіз.
- Құрылғыны тек техникалық сипаттамаларда көрсетілген кернеуі бар желіге қосуға болады. Құрылғыны техникалық сипаттамаларда көрсетілгеннен төмен ток күші бар электр желісіне қоспаңыз. Қуат параметрлерін білмесеңіз, уәкілетті қызмет көрсету орталығына хабарласыңыз.
- Қуат сымын тиісті қорғаныспен қамтамасыз етіңіз. Қуат сымы адамдарға немесе басқа заттарға тиіп кетпеуі немесе зақымдалмауы үшін мықтап бекітілуі керек. Электрмен жабдықтау желісіне ерекше назар аудару керек. Электр ашасы розеткаға оңай түсуі керек. Сондай-ақ, розетканың орналасуына және оған қол жеткізудің қарапайымдылығына ерекше назар аудару керек.
- Розеткаға шамадан тыс жүктеме немесе сымды ұзартуға болмайды. Сымды ұзарту өртке немесе электр тогының соғуына әкелуі мүмкін. Қуат сымын дымқыл қолмен ұстамаңыз.

СУМЕН ЖҰМЫС КЕЗІНДЕ

- Құрылғыны сумен жабдықтауға және дренажға қосуды тек білікті маман жүзеге асыруы керек.
- Жеткізілімге енгізілген жаңа шлангтарды пайдалану керек; ескі шлангтарды қайта пайдалануға болмайды.
- Есікті ашпас бұрын барабанда судың жоқтығына көз жеткізіңіз. Барабан ішінде су көрінетін болса, есікті ашпаңыз.
- Машинадан ыстық суды ағызу кезінде күйіп қалудан сақ болыңыз.
- Бір кіріс клапаны бар машина суық су құбырына қосылуы керек. Екі кіріс клапаны бар машинаны ыстық және суық су құбырларына қосуға болады.

ЖАЛПЫ ЕРЕЖЕЛЕР

- Құрылғы тек үй ішінде пайдалануға арналған.
- Корпустағы желдету саңылаулары кілемдермен немесе басқа жабындармен жабылмауы керек.
- Бұл құрылғы 8 жасқа толмаған балалардың немесе физикалық, сенсорлық немесе ақыл-ой қабілеттері шектеулі немесе тәжірибесі мен білімі жоқ адамдардың қадағалауынсыз немесе осы құрылғыны қауіпсіз пайдалану туралы нұсқауларды қоспағанда, пайдалануға арналмаған. Және оларға оның жұмысына байланысты қауіптер туралы түсінік беру. Балаларға құрылғымен ойнауға рұқсат бермеңіз.
- Жуу алдында киіміңіздің барлық қалталары бос екеніне көз жеткізіңіз.
- Монеталар, зергерлік бұйымдар, шегелер, болттар, қиыршық тастар және т.б. сияқты үшкір және қатты заттар машинаның ішіне кіріп кетсе, оны қатты зақымдауы мүмкін.
- Құрылғы ұзақ уақыт бойы пайдаланылмаса, машинаны қуат көзінен ажыратып, сумен жабдықтауды өшіріңіз.
- Қолданар алдында балалар мен үй жануарларының ішке кірмегенін тексеріңіз.
- Өнімнің есігіне сүйенбеңіз, себебі ол жұмыс кезінде қатты қызып кетуі мүмкін. Жұмыс кезінде балалардың немесе үй жануарларының құрылғымен тікелей жанасуына жол бермеңіз.
- Машинаны жуынатын бөлмеге немесе ылғалдылығы жоғары жерге немесе жарылғыш немесе коррозиялық газдар бар жерге орнатпаңыз.
- Құрылғыны қолданар алдында орауыштың барлық компоненттерін және тасымалдау болттарын алыңыз. Әйтпесе, жуу кезінде машина қатты зақымдалуы мүмкін.
- Барлық орау материалдарын (пластикалық пакеттер, пенопласт және т.б.) балалардың қолы жетпейтін жерде сақтаңыз. Қаптама материалдары балалар үшін қауіпті болуы мүмкін.
- Алғаш рет жуу алдында киімді салмай, әрбір жуу бағдарламасының бір циклін орындау арқылы құрылғыны тексеріңіз.
- Бұл құрылғы тек үйде пайдалануға және тек машинада жууға болатын тоқыма бұйымдарына арналған.
- Жанғыш, жарылғыш немесе улы тазалағыш заттарды қолданбаңыз.
- Тазартқыш ретінде бензинді, алкогольді және т.б. қолданбаңыз.
- Тек машинада жууға арналған жуғыш заттарды, әсіресе барабанды кір жуғыш машиналарда ғана пайдаланыңыз.
- Кілемдерді машинада жууға болмайды.

- Жуу бағдарламасы аяқталғаннан кейін есікті ашпас бұрын екі минут күтіңіз.
- Жуу аяқталғаннан кейін бірден суды және қуатты өшіруді ұмытпаңыз.
- Аяғыңызды құрылғының үстіне қоймаңыз немесе оған отырмаңыз.
- Есікті күшпен жаппаңыз. Есікті жабу қиын болса, машинаның ішінде тым көп киім бар-жоғын және оның барабан ішінде біркелкі бөлінгенін тексеріңіз.
- Бұл машина кіріктірілген жабдық ретінде пайдалануға арналмаған.
- Бұл құрылғы коммерциялық пайдалануға арналмаған.

НАЗАР АУДАРЫҢЫЗ!

- Құрылғыны жылжитпас бұрын тасымалдау болттарын орнатуды ұмытпаңыз.
- Тасымалдау болттарын қайта орнатуды тек білікті техник орындауы керек.
- Машинаны жылжитпас бұрын, жұмыс кезінде түтіктер мен сүзгілерде жиналған суды төгіп тастаңыз.
- Құрылғыны абайлап жылжытыңыз. Тасымалдау және қозғалыс кезінде есік жабық болуы керек.
- Құрылғыны ешқашан алдына немесе артына қоймаңыз. Қаптаманы алу үшін машинаны еден мен оның арасына көбік резеңке сияқты жұмсақ материалмен жағына қойыңыз.

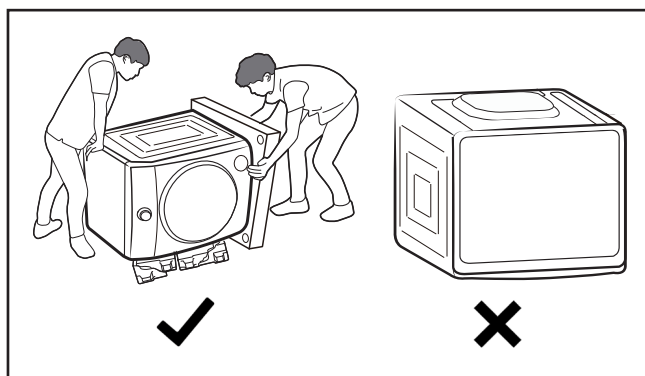

ОРНАТУ

ҚҰРЫЛҒЫ СХЕМАСЫ

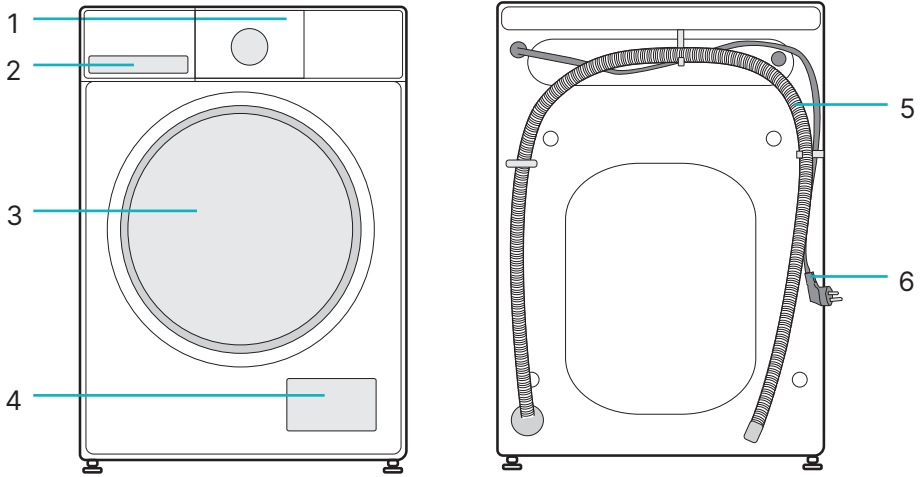

1. Басқару панелі.
2. Жуғыш заттарға арналған бөлік.
3. Есік.
4. Сорғы сүзгісінің қақпағы.
5. Су төгетін шланг.
6. Қуат кәбілі.

АКСЕССУАРЛАР

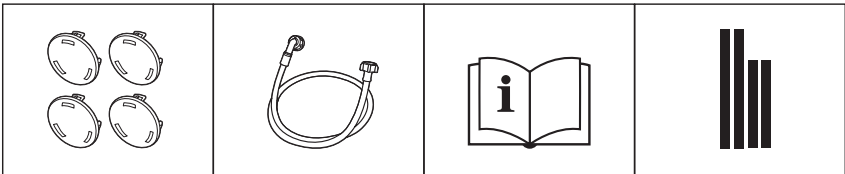

Жеткізу тығындары

Су құятын
шланг

Пайдалану бой-
ынша нұсқаулық

Дыбыс өткізбейтін
тығыздағыш

НАЗАР АУДАРЫҢЫЗ!

Барлық кескіндер мен схемалар ақпараттық мақсаттарға арналған және нақты құрылғыдан өзгеше болуы мүмкін.

ҚҰРЫЛҒЫНЫ ҚАПТАМАДАН ШЫҒАРУ

Құрылғыны қаптамадан шығарған кезде, тасымалдау кезінде орын алған зақымдардың бар-жоғын тексеріңіз. Сондай-ақ, барлық бөліктердің керек-жарақ сөмкесінде қамтылғанын тексеріңіз. Тасымалдау нәтижесінде құрылғыға зақым келсе немесе қандай да бір керек-жарақтар жоқ болса, дереу дилерге хабарласыңыз.

НАЗАР АУДАРЫҢЫЗ!

- Бұл машинаның қаптамасын материалдары балалар үшін қауіпті болуы мүмкін, балаларды олардан алыс ұстаңыз.
- Орам материалдарын басқа стандартты тұрмыстық қалдықтармен бірге тастамаңыз. Оларды қайта өңдеуге болатын материалдар ретінде тастаңыз.

ЖЕТКІЗУ БОЛТТАРЫН ШЕШУ

Құрылғыны пайдаланбас бұрын, құрылғының артқы жағындағы тасымалдау болттарын алып тастау керек. Ол үшін мына қадамдарды орындаңыз:

1. Кілтті (жинақпен бірге беріледі) пайдаланып, 4 тасымалдау болттарын алыңыз.
2. Болттарды резеңке төлкелермен бірге алып тастаңыз.
3. Тесіктерді жинаққа кіретін тығындармен жабыңыз.

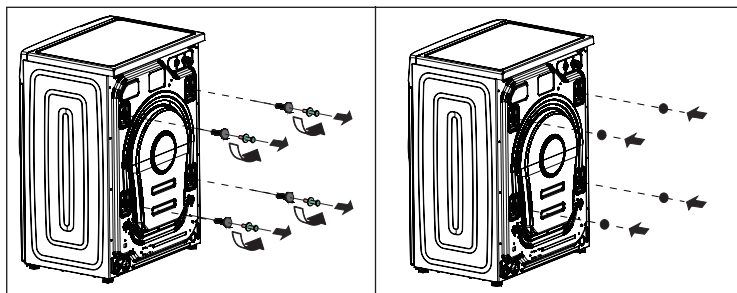

НАЗАР АУДАРЫҢЫЗ!

- Құрылғыны жылжытпас бұрын тасымалдау болттарын орнатыңыз.
- Тасымалдау болттарын лақтырмаңыз, бірақ болашақта пайдалану үшін сақтап қойыңыз.

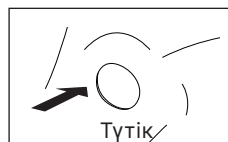
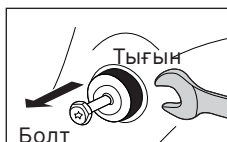
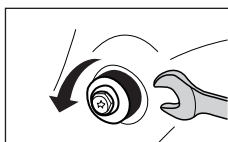

ОРНАЛАСУЫ

КӨЛДЕНЕҢ ЕДЕН

Еденнің рұқсат етілген еңісі — 1°.

ЭЛЕКТР РОЗЕТКАСЫ

Розетка машинаның бүйір қабырғасынан 1 м қашықтықта орналасуы керек. Бірнеше электр құралдарын бір розеткаға бірден қоспаңыз.

БОС ОРЫН

- Машинаның бүйірлерінде және артында бос орын болуы керек (төмендегі диаграмманы қараңыз).
- Құрылғыда тұрмыстық заттарды сақтамаңыз. Бұл жабынды және басқару панелін зақымдауы мүмкін.
- Тікелей күн сәулесі түсетін жерлерде орнатудан аулақ болыңыз.
- Машинаны кілем төселген еденге қоймаңыз.
- Орнату орны таза, құрғақ және тегіс болуы керек. Ағаштан, картоннан немесе ұқсас материалдардан жасалған стендтерді станок астына қою арқылы тегіс емес едендердің орнын толтыруға тыйым салынады.
- Құрылғыны көмір немесе газ жылыту жабдықтары сияқты жылу көздерінен алыс орнату керек. Құрылғыны жылу көзінің жанына орнатудан аулақ болу мүмкін болмаса, олардың арасына алюминий фольгасы бар жағын жылу көзіне қаратып оқшаулағыш қалқаны орналастырыңыз.
- Бөлмеде жеткілікті желдету болуы керек.
- Құрылғының қуат сымында тұрмағанына көз жеткізіңіз.

АҒАШ ЕДЕНГЕ ОРНАТУ

- Ағаш едендер дірілге әсіресе сезімтал.
- Шамадан тыс дірілді болдырмау үшін әр аяқтың астына қалыңдығы кемінде 15 мм болатын дірілге қарсы төсемдерді қою ұсынылады. Тіректерді бұрандалармен кем дегенде екі еден тақтасына бекітіңіз.
- Мүмкін болса, еден ең қауіпсіз болатын бөлменің бұрышын таңдаңыз.

НАЗАР АУДАРЫҢЫЗ!

Бұл құрылғы су кемелерінде (кемелерде, яхталарда және т.б.) немесе жылжымалы қондырғыларда (жылжымалы үйлер, ұшақтар және т.б.) пайдалануға арналмаған.

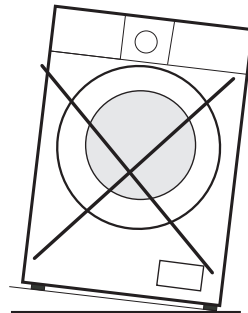
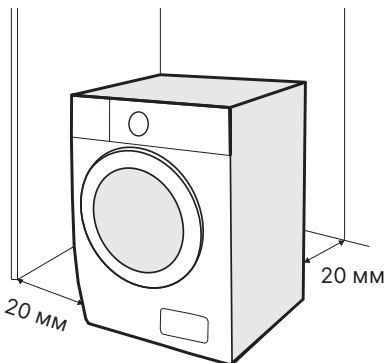

АЯҚТАРДЫ ТУРАЛАУ

Машинаны көлденеңінен туралау үшін:

- Бекіткіш гайканы кілтпен босатыңыз және аяқты еденге толық тигенше бұраңыз.
- Аяқтарды реттеңіз.
- Құрылғыны орнатқаннан кейін оның денесінің төрт бұрышының әрқайсысын дәйекті түрде басыңыз. Егер басқан кезде құрылғының тұрақсыз екені анықталса, сәйкес аяқты қайта реттеу керек.
- Құрылғының орнын деңгейді пайдаланып тексеріңіз.
- Бекіткіш гайкаларды қатайтыңыз.

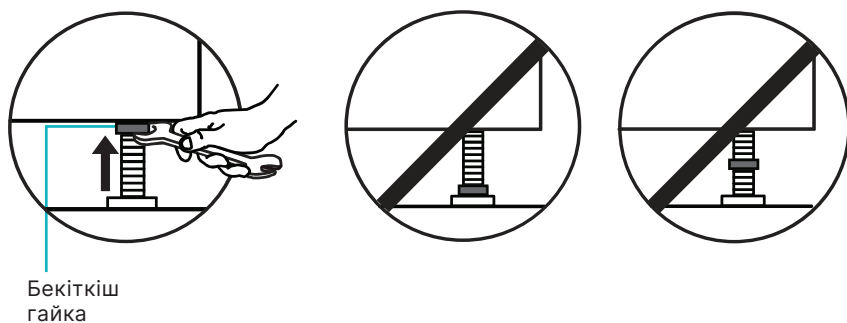
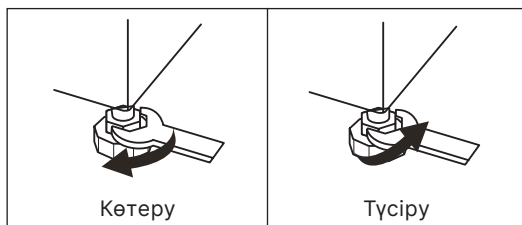

ТЫҒЫЗДАҒЫШТЫ ҚОЛДАНУ

Кір жуғыш машинадан шығатын шу деңгейін айтарлықтай азайту үшін құрылғымен бірге келетін өздігінен жабысатын тығыздағышты пайдаланыңыз.

1. Қорғау үшін машинаны поролон резеңке немесе мата сияқты жұмсақ материалмен оның жағына және еденнің арасына қойыңыз.
2. Төмендегі суретте көрсетілгендей, көліктің астыңғы жағына екі ұзын жолақты, ал алдыңғы және артқы жағына екі қысқа жолақты жабыстырыңыз.

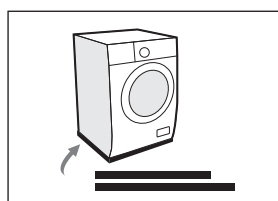
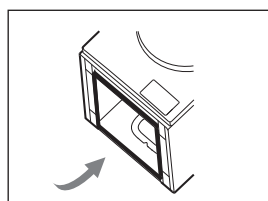

СУ КӨЗІНЕ ҚОСЫЛУ

НАЗАР АУДАРЫҢЫЗ!

Құрылғыны су құбырына қосуды тек білікті маман жүзеге асыруы керек.

1. Пакетке кіретін жаңа шлангтарды пайдаланыңыз; ескі шлангтарды қайта пайдалануға болмайды.
2. Сумен жабдықтау желісіндегі су қысымы 0,05–1 МПа диапазонында екеніне көз жеткізіңіз (бұл бір минут ішінде толық ашық шүмектен кемінде 5 литр су ағып кетуі керек дегенді білдіреді). Егер қысым көрсетілген мәннен жоғары болса, су қысымын төмендеткіш орнату керек.
3. Құрылғыны жаңа құбырларға қоспас бұрын (немесе сумен жабдықтау бірнеше сағат бойы өшірілген болса), құбырларда жиналуы мүмкін қоқысты кетіру үшін жеткілікті суды төгіңіз.

СУ ҚҰЯТЫН ШЛАНГТЫ ҚОСУ

1. Су құятын шлангтың бір ұшын суық су шүмегіне жалғап, оны қатайтыңыз. Қосар алдында су толығымен мөлдір болғанша еркін ағып кетуіне мүмкіндік беріңіз.
2. Су құятын шлангтың екінші ұшын машинаның артындағы су беру клапанына жалғап, оны қолмен қатайтыңыз.
3. Су беру шүмегін толығымен ашу арқылы шланг қосылымының тығыздығын тексеріңіз.
4. Шлангтың майыспағанын немесе қысылып қалмағанын тексеріңіз.

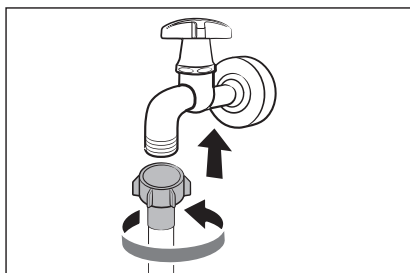
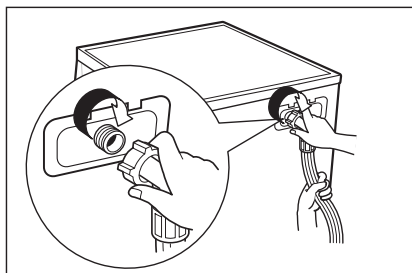

КӘДІМГІ КРАНҒА ҚОСЫЛУ

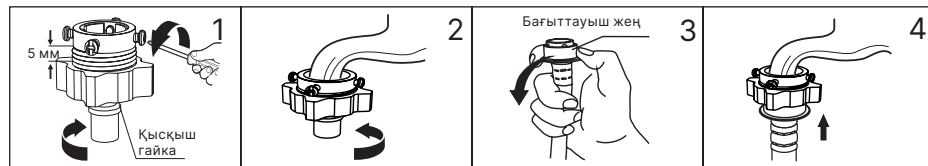

1. Қысқыш гайканы және төрт болтты босатыңыз.
2. Адаптерді кранға орнатыңыз және қысқыш гайканы және төрт болтты қатайтыңыз.
3. Бағыттауыш гильзаны басыңыз, кіріс түтігін қосылатын негізге салыңыз.
4. Қосылым аяқталды.

БҰРАНДАЛЫ ҚОСЫЛЫМЫ БАР КРАНҒА ҚОСЫЛУ

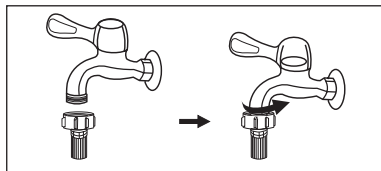

Су беру үшін жіппен және шлангпен түртіңіз

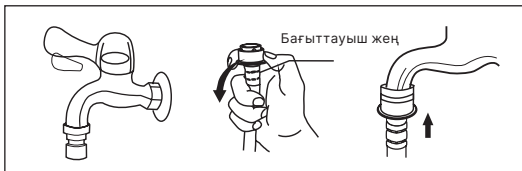

Кір жуғыш машинаға арналған арнайы шүмек

- Адаптерді шүмекке бекітіңіз.
- Су құятын шлангты қосыңыз.

НАЗАР АУДАРЫҢЫЗ!

Әдетте, стандартты жалпы мақсаттағы су шүмегіне қосылу машинаны қосу үшін жарамды. Егер кранның стандартты параметрлерден басқа параметрлері болса, онда кранды немесе кіріс шлангын ауыстыру қажет.

НАЗАР АУДАРЫҢЫЗ!

- Су жіберетін шлангты ұзартпаңыз.
- Су көзі көліктен алыс болса, ұзағырақ шланг сатып алыңыз.

Ескерту: егер келіп түсетін суда көп мөлшерде қоспалар болса (құм, саз, тот және т.б.), суды тазарту үшін арнайы сүзгілерді пайдалану ұсынылады. Қатты ластанған суды пайдалану құрылғының ішкі бөліктерінің тезірек тозуына әкеледі, сонымен қатар жуу сапасына әсер етеді. Сәйкес сүзгіні таңдау үшін мамандандырылған дүкендерге хабарласыңыз.

СУ ТӨГЕТІН ШЛАНГТЫ ҚОСУ

НАЗАР АУДАРЫҢЫЗ!

Құрылғыны дренаж жүйесіне қосуды тек білікті маман жүзеге асыруы керек.

- Суды тікелей кәрізге ағызу үшін, ағынды судың машинаға қайта сорылуын болдырмау үшін машинаның су төгетін шлангісі ағынды суды ағызу шынтағының (сифон) үстіне ішкі диаметрі кемінде 40 мм болатын кәріз құбырына орнатылады. Су төгетін шланг құбыры бар сифонға тікелей қосылуы мүмкін.
- Су төгетін шланг еден деңгейінен 600–1000 мм биіктікте орналасуы керек және оның ұшы суға батырылмауы керек.
 - Шлангты тым төмен қоссаңыз, су машинаға тартылмайды, бірақ бірден кәрізге ағып кете бастайды. Егер су ағызылса, жуу қате туралы хабармен үзіледі.
 - Шлангты тым жоғары қоссаңыз, кір жуғыш машинадан су ағып кетпейді, бұл да апаттарға әкеледі.
- Су төгетін шланг қажеттен ұзағырақ болса, артық шлангты кір жуғыш машинаға итермеңіз. Бұл шу деңгейін жоғарылатып, кір жуғыш машинаны зақымдауы мүмкін.

НАЗАР АУДАРЫҢЫЗ!

- Су төгетін шлангты бүгуге немесе созуға болмайды.
- Ықтимал су ағып кетпес үшін су төгетін шлангты дұрыс жалғаңыз.

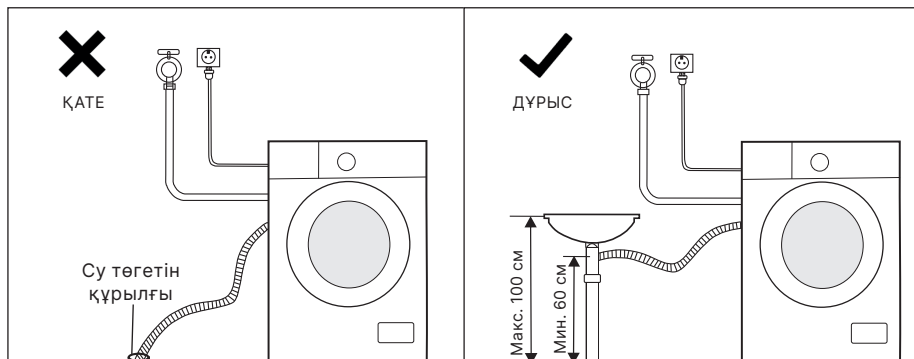

ШЛАНГТЫ КРОНШТЕЙНМЕН БЕКІТУ

Егер сізде су төгетін шланг кронштейні болса, оны төмендегі схемаларда көрсетілгендей жалғаңыз.

- Су төгетін шлангты шынжырмен бекітіңіз.
- Шлангты мықтап бекіту ағып кетуді болдырмауға көмектеседі.
- Су төгетін шлангты еденнен 100 см биіктікте орнатуға болмайды.

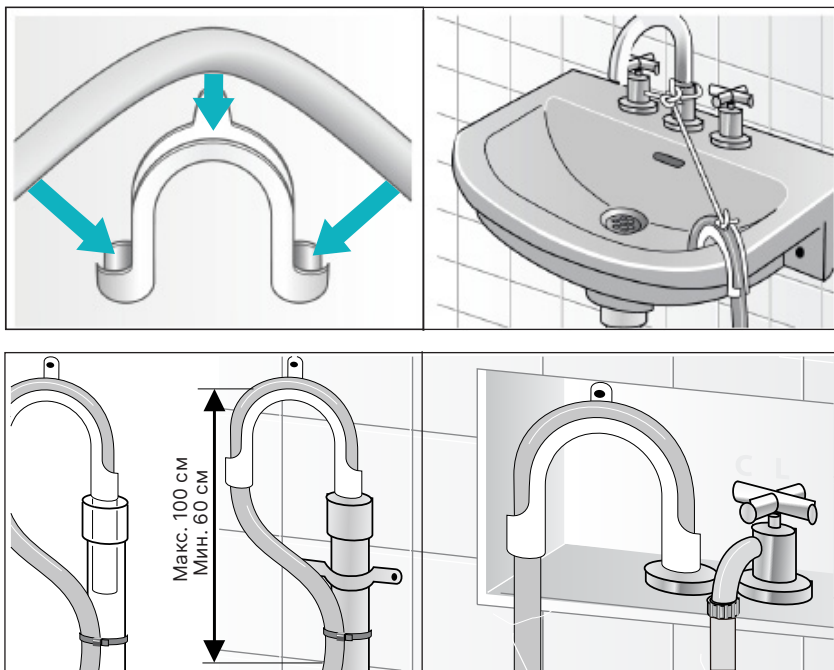





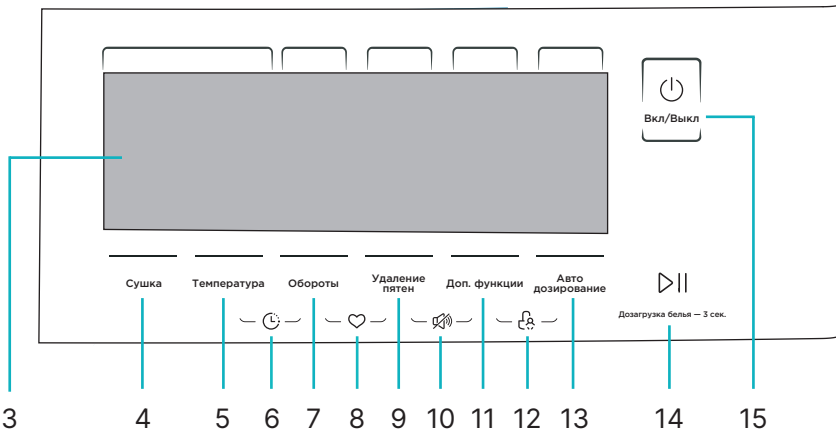
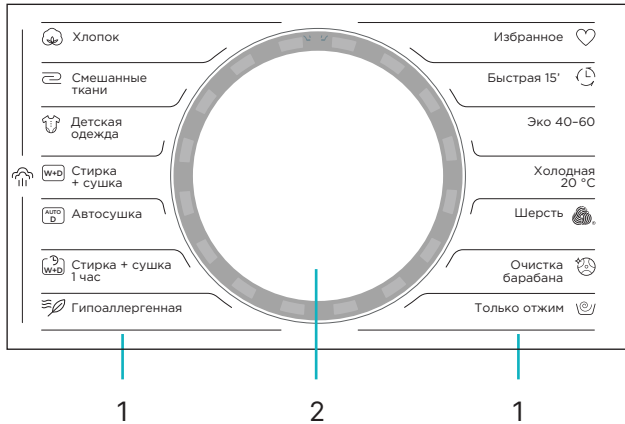













ПАЙДАЛАНУ

БАСҚАРУ ПАНЕЛІ



1. Жуу бағдарламаларының тізімі.
2. Бағдарламаларды таңдауға арналған айналмалы басқару.
3. Экран.
4. Кептіру параметрлерін таңдау батырмасы.
5. Температураны реттеу батырмасы.
6. Кешіктірілген бастау.
7. Жылдамдықты басқару батырмасы.
8. Таңдаулыларға бағдарлама қосу.
9. Дақтарды кетіру функциясының батырмасы.
10. Дыбысты өшіру.
11. Қосымша функцияларды таңдауға арналған батырма.
12. Басқару тақтасын құлыптау.
13. Автодозалау функциялары қосу/өшіру түймесі.
14. БАСТАУ/ТОҚТАТА ТҰРУ батырмасы/кірді қайта салу.
15. Қуат батырмасы.

ЭКРАН МӘНДЕРІ

-  Есік құлыптаулы.
-  Басқару панелі құлыпталған.
-  Кешіктірілген бастау.
-  Негізгі жуу.
-  Шаю.
-  Сығу.
-  Кептіру.
-  Дақтардың түрі: тамақ дақтары.
-  Дақтардың түрі: шарап пен басқа сусындардың дақтары.
-  Дақтардың түрі: спортпен айналысқаннан кейін қалған дақтар.
-  Дақтардың түрі: мұнай өнімдерінің дақтары (машина майы, бояу және т.б.).
-  Дақтардың түрі: косметика мен дәрі-дәрмектің дақтары.
-  Бумен өңдеу.
-  Қосымша шаю.
-  Жуғыш затты автоматты мөлшерлеу индикаторы.
-  Кондиционердің автоматты мөлшерлеу индикаторы.
-  Су кермектігі деңгейінің көрсеткіші: төмен.
-  Су кермектігі деңгейінің көрсеткіші: орташа.
-  Су кермектігі деңгейінің көрсеткіші: жоғары.

 1:28 Қалған жуу уақыты.

 400 Сығудағы айналымдар саны.

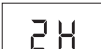
 2H Кешіктіріп бастаудың қалған уақыты.

 End Жуу аяқталды.

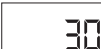
 30 Жуу температурасы (°C).

 E 30 Қате коды.

БІРІНШІ ЖУУҒА ДЕЙІН

Ескерту:

Өнімнің функционалды бөліктерінде су қалдығы және/немесе жаңа құрылғының манжетінде жолақтар болуы мүмкін. Бұл құбылыстар өндірушіде өнімнің тұтастығына жоғары сапалы тестілеумен байланысты.

Жаңа машинаның барабанында зауыттық ластану іздері болуы мүмкін. Бұл жақсы. Киімді бірінші рет жуған кезде келесі әрекеттерді орындаңыз:

1. Құрылғыны бірінші рет іске қосу үшін құралды сатып алыңыз.
2. Қуат пен суды қосыңыз.
3. Құрылғыңызды қосыңыз.
4. Өнімді науаға құйып, оны жабыңыз.
5. «Барабан тазалау» жуу бағдарламасын таңдаңыз.
6. Бастау батырмасын басыңыз
7. Бағдарлама аяқталғанша күтіңіз.

КАЛИБРЛЕУ

Бұл кір жуғыш машина ең үнемді жууды орындау үшін тұтынылатын су мен электр қуатын реттей отырып, оған салынған кірдің салмағын анықтай алады.

Бұл функция дұрыс жұмыс істеуі үшін кір жуғыш машинаны қолданар алдында оны калибрлеу ұсынылады. Осыған:

- Барабаннан барлық заттарды шығарып, есікті жабыңыз.
- Кір жуғыш машинаны желіге қосыңыз.
- Кір жуғыш машинаны қосыңыз, содан кейін дереу (10 секунд ішінде) «Температура» және «Автодозирование» батырмаларын басыңыз. Дисплейде «t19» пайда болғанша оларды 3 секунд басып тұрыңыз.
- Калибрлеу процесін бастау үшін **▶** батырмасын басыңыз. Дисплейде бастапқыда «0» көрсетіледі, содан кейін бұл сан үш санға айналады және барабанның нақты айналу жылдамдығын көрсететін өзгере бастайды.
- Дисплей мәні өзгеруін тоқтатқанда, калибрлеу сәтті аяқталды.

КИІМДІ ЖУУҒА ДАЙЫНДАУ

- Киімді бірінші рет жуған кезде олардың түсі өзгермейтініне көз жеткізіңіз. Киімдердің бозарғанын тексеру үшін сұйық жуғыш затқа малынған ақ сүлгіні пайдалануға болады.
- Шарфтарды және басқа бояғыш киімдерді, әсіресе басқа заттармен араласқан жағдайда, жуу алдында бөлек жуыңыз.
- Жеңдердегі, жағалардағы және қалталардағы дақтарды мінсіз әсерге жету үшін машинада жуу алдында щеткамен және сұйық жуғыш затпен мұқият алып тастаңыз.
- Киімді жуу алдында киім өндірушісі тиісті белгілерде көрсетілген келесі сипаттамаларға сәйкес өнімдердің жіктелуіне назар аударыңыз.

- Сілтілі/оттегі ағартқышты қолданғанда абай болыңыз, себебі ол киімді зақымдауы мүмкін.
- Ұнтақ жуғыш заттар киімде дақтар мен иіс қалдыруы мүмкін, сондықтан киімді жуғаннан кейін жақсылап шаю керек.
- Жуғыш затты тым көп пайдалансаңыз немесе судың температурасы жеткіліксіз болса, жуғыш зат қалдықтары шлангтарға немесе машина бөліктеріне кептеліп, киіміізге дақ қалдыруы мүмкін.
- Кір жуғыш машинада жуу үшін арнайы жуғыш заттарды пайдаланыңыз.
- Жуғыш заттарды балалардың және жануарлардың қолы жетпейтін құрғақ жерде сақтаңыз.
- Жуу алдында киім қалтаңызды мұқият тексеріңіз, өйткені зергерлік бұйымдар немесе сақиналар сияқты қатты заттар машинаны зақымдауы мүмкін.

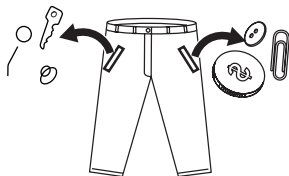

- Кейбір киімдер кір машинаңызды зақымдауы мүмкін. Зипперлер мықтап бекітіліп, түймелер немесе ілгектер ішінен сыртқа бекітілуі керек. Бос жолақтар немесе жолақтар бір-біріне байланған болуы керек.

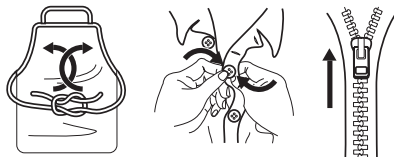

- Ерекше нәзік жууды қажет ететін тоқыма бұйымдарың, мысалы, шілтерлері бар, ұсақ заттарды (қалың шұлықтар, орамалдар, галстуктар және т.б.) арнайы торлы кір жууға арналған қапшықтарға салу керек.

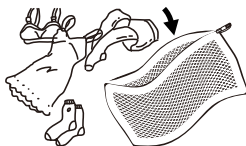

- Жуу алдында заттарды материалы бойынша сұрыптаңыз (мақта, жібек, жүн, синтетика және т.б.).
- Ақ және түсті заттарды, әсіресе қанық түстерді бөліңіз.

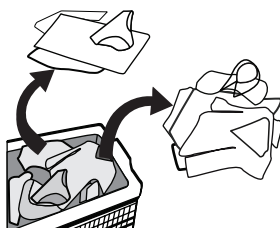

- Жұмсақ заттарды бөлек жуу керек. Табиғи жүн мен жібектен жасалған жаңа өнімдер, соның ішінде перделер үшін жұмсақ жуу циклін таңдау керек.
- Барлық жаңа түсті заттарды бөлек жуу керек.
- Үлкен өлшемді және салмақты жалғыз заттарды жуу кезінде (мысалы, ванна сүлгілері, джинсы шалбарлар, курткалар және т.б.) ауырлық центрінің ығысуы мүмкін, нәтижесінде машинаның жұмыс істеуі нәтижесінде дабыл қағуы мүмкін. қатты теңгерімсіздік. Сондықтан, біркелкі айналдыру циклін қоса алғанда, буындарды жуу үшін бір немесе бірнеше ұқсас заттарды қосу ұсынылады.
- Жуар алдында киімнен шаңды, кірді және үй жануарларының шаштарын алып тастаңыз.
- Жуу алдында максималды жуу тиімділігіне қол жеткізу үшін ақ шұлықтар, жағалар және манжеттер сияқты оңай ластанған және түсі өзгерген заттарды қолмен шайыңыз.
- Жүктелген киімнің салмағы машинаның сипаттамаларына сәйкес келетініне көз жеткізіңіз, машинаны шамадан тыс жүктемеңіз, бұл жуу тиімділігіне теріс әсер етуі мүмкін.

ОҢАЙ ТҮТІЛІП КЕТУІ МҮМКІН ЗАТТАР

Оңай түтілетін заттарды (мысалы, төмен) жуу алдында сыртына айналдыру керек. Мұндай заттарды бөлек жуған дұрыс, өйткені олар басқа заттарды бүлдіріп, өзін нашарлатуы мүмкін. Дәл осы себепті қара және түсті мақтадан жасалған бұйымдарды бөлек жуған дұрыс.

БАЛАЛАРДЫҢ КИІМДЕРІН ЖУУ

Балаларға арналған заттарды (балалар киімі мен сүлгілері), соның ішінде жаялықтарды бөлек жуу керек. Ересектерге арналған киіммен бірге жуған кезде олар балаларға зиянды микроорганизмдердің әсеріне ұшырауы мүмкін. Жуғыш зат қалдықтарын мұқият шаюды және тазалауды қамтамасыз ету үшін балалар киімін шаю уақытын көбейту керек.

МАШИНАДА ЖУУҒА БОЛМАЙТЫН КИІМДЕР



- Галстуктар, кеудешелер және т.б. машинада жуу кезінде жиырылуы мүмкін.
- Машинада жуу кезінде бұрмалануы мүмкін қатпарлары немесе бедері бар киімдер.
- Толығымен немесе ішінара үлбірден жасалған киім.
- Әшекейлері бар киімдер.
- Өндірушінің жуу шарттарына қойылатын талаптарына сәйкес келмейтін заттарды жуудан аулақ болыңыз.
- Бензинмен, керосинмен, дизельдік отынмен, бояумен, еріткіштермен немесе спирттермен боялған киімді ешқашан жууға болмайды.
- Су өткізбейтін материалдардан жасалған заттарды кір жуғыш машинада жууға болмайды. Әйтпесе, құрылғы суға толып, су шашырап кетуі мүмкін немесе шаю және кептіру кезінде шамадан тыс діріл тудыруы мүмкін, бұл заттарды (шаңғы костюмдері, пальтолар, қолшатырлар, көлік жамылғылары, шатырлар, ұйықтайтын қаптар және т.б.) зақымдауы мүмкін. Суды төгу кезінде су өткізбейтін өнімдерде жиналған суды толығымен төгу мүмкін емес және бір жерде жиналып, машина қатты теңгерімсіз болады және дірілдейді немесе қозғалады.

БАҒДАРЛАМАЛАРМЕН ЖҰМЫСТЫ БАСТАУ

Негізгі жуу бағдарламаларының кез келгенін бастау үшін:

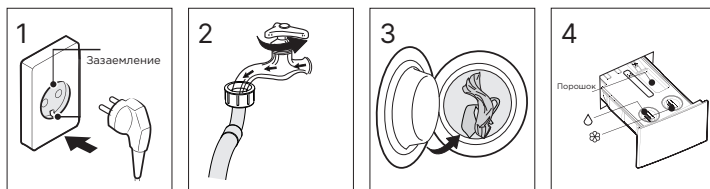
1. Құрылғыны қуат көзіне қосыңыз.
2. Су толтыру және төгу шлангтарының дұрыс жалғанғанын тексеріңіз. Су беру шүмегін ашыңыз.
3. Кірді барабанға салып, есікті жабыңыз.
4. Жуғыш зат пен жұмсартқышты наудағы сәйкес бөліктерге қосыңыз («Жуғыш затты салу» бөлімін қараңыз).



5.  батырмасын басу арқылы машинаны қосыңыз.
6. Нүктенің көмегімен қажетті жуу бағдарламасын таңдаңыз.
7. Қажет болса, су температурасын және барабанның айналу жылдамдығын реттеңіз, қажетті қосымша опцияларды таңдаңыз. функциялары («Қосымша параметрлердің сипаттамасы» бөлімін қараңыз).
8. Жууды бастау үшін  батырмасын басыңыз.

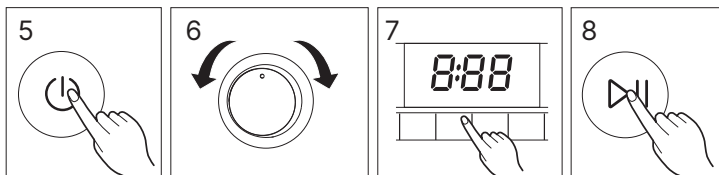



ЕСКЕРТПЕЛЕР:

- Ең қолайлы бағдарламаны таңдау үшін «Негізгі бағдарламалардың сипаттамасы» бөлімін мұқият оқып шығыңыз.
- Кейбір бағдарламаларда алдын ала орнатылған параметрлер бар және оларды реттеу мүмкін емес («Бағдарламалар кестесі» бөлімін қараңыз).

КІРДІ ҚАЙТА САЛУ

Бұл әрекетті жуу процесінде орындауға болады.

1.  батырмасын 3 секунд басып тұрыңыз.
2. Жуу процесі тоқтағанша және экранда есікті құлыптау белгішесі сөнгенше күтіңіз.
3. Кір жуғыш машинаның есігін ашып, кірді салыңыз.
4. Есікті жауып, жууды жалғастыру үшін  батырмасын басыңыз.

НАЗАР АУДАРЫҢЫЗ!

Барабанда тым көп су болса немесе оның температурасы 40 °C-тан асса, қайта толтырмаңыз.

НЕГІЗГІ БАҒДАРЛАМАЛАРДЫҢ СИПАТТАМАСЫ

ХЛОПОК

Тозуға төзімді және ыстыққа төзімді мақта және зығыр бұйымдарды жуу.

СМЕШАННЫЕ ТКАНИ

Бағдарлама әртүрлі маталардан жасалған заттарды жуу үшін қолданылады. Қараңғы маталарды ашық маталармен жууға болмайтынын ескеріңіз.

ДЕТСКАЯ ОДЕЖДА

Киімдегі жуғыш заттарды жақсырақ кетіру үшін нәресте киімдерін қосымша шаю арқылы жуу.

СТИРКА + СУШКА

Киімді жууға және кептіруге арналған стандартты бағдарлама.

АВТОСУШКА

Тек кептіру. Бағдарлама киімді ең жоғары тиімділікпен автоматты түрде кептіруге арналған.

СТИРКА + СУШКА 1 ЧАС

Синтетикалық матадан жасалған аз мөлшердегі заттарды (1 кг-ға дейін) жуу және кептіру.

ГИПОАЛЕРГЕННАЯ

Суды қолданбай ыстық ауамен және бумен дезинфекциялау. Үтіктеу әсерін жасайды, киімдегі шаң мен жағымсыз иістерді кетіреді. Бағдарламаны құрғақ киімдер үшін пайдалануға болады.

БЫСТРАЯ 15'

Аздап ластанған заттарды 15 минут бойы жуыңыз.

ЭКО 40–60

40–60 °C температурада жууға болатын орташа ластанған мақта бұйымдарын жуу. Стандартты бағдарламалармен салыстырғанда қуат пен суды тұтыну азаяды.

ШЕРСТЬ

Элементтерді кішірейтуден қорғауға көмектесетін ұзағырақ үзілістері бар нәзік бағдарлама. Машинада жууға болатын жүн мен трикотажды ғана жуыңыз (жапсырмаларды қараңыз).

ХОЛОДНАЯ 20 °C

Түсін тез жоғалтатын аз мөлшердегі заттарды суық сумен жуыңыз.

ОЧИСТКА БАРАБАНА

Бағдарлама барабанды тазалау үшін арнайы жасалған. Бағдарлама кірді салуға рұқсат бермейді! («Ішкі бөліктерді өздігінен тазалау» тарауын қараңыз).

ТОЛЬКО ОТЖИМ

Бөлек сығу бағдарламасы.

ҚОСЫМША ПАРАМЕТРЛЕРДІҢ СИПАТТАМАСЫ

СУШКА

Кептіру кезеңін қамтитын бағдарламаларды таңдаған кезде («Бағдарламалар кестесінде» бұл бағдарламалар :Q: белгішесімен белгіленген), кірдің кептіру дәрежесін таңдау үшін «Кептіру» батырмасын басыңыз. Қалдық ылғалдылық деңгейінің 3 нұсқасы бар:

- d-1 (аздап дымқыл): қосымша үтіктегіңіз келетін заттар үшін.
- d-2 (құрғақ): жақын арада киюді жоспарлаған заттар үшін.
- d-3 (өте құрғақ): ұзақ сақтау үшін шкафа салатын заттар үшін.

Сондай-ақ кептіру ұзақтығының 5 нұсқасы бар: 30 минут, 60 минут, 90 минут, 120 минут және 180 минут.

Параметрлер дисплейде пайда болады және «Кептіру» батырмасын келесі ретпен басқан сайын кезекпен өзгереді: «d-1» > «d-2» > «d-3» > «30 min» > «60 min» > «90 min» > «120min» > «180min».

НАЗАР АУДАРЫҢЫЗ!

- Жақсы нәтиже алу үшін кептіру алдында киіміңізді сұрыптаңыз. Әртүрлі материалдардан жасалған киімдерді бірге кептірмеңіз, өйткені әртүрлі мата түрлері әртүрлі параметрлерді қажет етеді.
- Синтетикалық маталар табиғиға қарағанда ұзағырақ кептіріледі.
- Кептіру бағдарламасы аяқталғаннан кейін кір ыстық болуы мүмкін болғандықтан, үтіктемес бұрын біраз күтіңіз.
- Кейбір киімдер кептіруге жарамайды:
 - ерекше нәзік маталардан жасалған бұйымдар: синтетикалық перделер, металл кірістірулері бар киімдер, жүннен, былғарыдан және жібектен жасалған бұйымдар, нейлон шұлықтары;
 - көлемді заттар, мысалы, аноркалар, мамық күртелер, көрпелер, төсек жапқыштар және ұйықтайтын қаптар, сондай-ақ көбік резеңкемен немесе қасиеттері бойынша көбік резеңкеге ұқсас басқа материалдармен толтырылған киімдер;
 - шашқа арналған лосьондардың немесе спрейлердің, тырнақ еріткіштерінің немесе ұқсас химиялық заттардың қалдықтары бар маталар.

ТЕМПЕРАТУРА



Осы батырманы пайдаланып, қалаған жуу температурасын таңдауға болады. Қолжетімді параметрлер: Холодная / 20 °C / 30 °C / 40 °C / 60 °C / 90 °C.

ОБОРОТЫ

Бұл батырманы пайдаланып жуу кезінде айналым санын реттеуге болады. Қолжетімді параметрлер: 0 / 600 / 800 / 1000 / 1200 / 1400.

ОТСРОЧКА СТАРТА

Бұл функция бағдарламаның іске қосылуын белгілі бір уақыт кезеңіне кейінге қалдыруға мүмкіндік береді.

1. Жуу бағдарламасын таңдаңыз.
2. Бағдарлама басталғанға дейінгі уақытты орнату үшін (0–24 сағат) «Температура» және «Обороты» батырмаларын бір уақытта басыңыз. Индикатор шамы  жанады.
3. Бағдарламаның басталуына дейін кері санақты бастау үшін  батырмасын басыңыз.
4. Кешіктіруден бас тарту үшін экранда «0H» көрсетілгенше «Температура» және

«Айналым» батырмаларын қайтадан басып тұрыңыз. Осыдан кейін бағдарлама параметрлерін қалпына келтіру қажет болатынын ескеріңіз.

УДАЛЕНИЕ ПЯТЕН



Бұл функция шөп, шарап, қан, жидектер, май және т.б. кететін қиын дақтардың үлкен саны бар киімді жууға мүмкіндік береді.

Сізге қолайлы опцияны таңдаңыз (🍔/🍷/🏀/🔧/💧) және осы функция қолжетімді негізгі жуу бағдарламасын таңдағаннан кейін «Дақтарды кетіру» батырмасын басу арқылы оны белсендіріңіз («Бағдарламалар кестесін» қараңыз).

Белгі	Ластану түрі	Ұсынылатын бағдарламалар	Дақтардың пайда болу көздері
	Тамақ	Хлопок Смешанные ткани Детская одежда	Көкөністер, жемістер, жидектер, соустар және шырындар
	Сусындар	Хлопок Смешанные ткани Детская одежда	Қызыл шарап, кофе, шай және т.б.
	Спорт	Хлопок Смешанные ткани	Шөп, шаң, тер
	Мұнай өнімдері	Хлопок Смешанные ткани	Машина майы, кір, күйе
	Косметика	Хлопок Смешанные ткани	Косметика, қан, дәрі-дәрмектер

ДОП. ФУНКЦИИ

Бұл батырма жуу кезінде 2 қосымша функцияның бірін таңдауға мүмкіндік береді (тек бұл бағдарламада қарастырылған болса, «Бағдарламалар кестесін» қараңыз):

-  Қосымша шаю. Бұл батырманы пайдаланып негізгі жуу бағдарламасына қосымша шаюды қосуға болады.
-  Бумен өңдеу. Жуу процесінде кірді қосымша бумен өңдеуді таңдаңыз..

ТАҢДАУЛЫЛАРҒА ҚОСЫҢЫЗ

Жуу/кептіру параметрлерін таңдаулыларға қосу үшін:

- Бағдарламаны таңдаңыз.
- Қосымша параметрлерді таңдаңыз (температура, жылдамдық, дақ кетіру және т.б.).
- «Обороты» және «Удаление пятен» батырмаларын 3 секунд басып тұрыңыз.
- Құрылғы параметрлеріңізді Таңдаулылар бағдарламасына қосады. Келесі жуулар үшін айналмалы басқару құралын пайдаланып «Избранное» тармағын таңдаңыз.

Ескерту: әдепкі бойынша, «Хлопок» бағдарламасы қосымша параметрлерсіз таңдаулы бағдарлама ретінде орнатылады.

ДЫБЫССЫЗ



Дыбыстық ескертулерді өшіру үшін «Удаление пятен» және «Доп функции» түймелерін 3 секунд басып тұрыңыз. Дыбыстық ескертулерді қосу үшін де солай істеңіз. Таңдалған параметр кір жуғыш машина қайта іске қосылғанша сақталады.

БАСҚАРУ ПАНЕЛІН ҚҰЛЫПТАУ (CHILD LOCK)

Балалардың байқаусызда басылуын болдырмау үшін басқару тақтасын құлыптау үшін «Доп функции» және «Автодозирование» түймелерін 3 секунд басып тұрыңыз. Дыбыстық сигнал естіледі және индикатор жанады. 

Ескерту: панель құлыпталған кезде дисплейде «CL» индикаторы және жуудың соңына дейін қалған уақыт кезекпен көрсетіледі. Бұл режимде  түймесі мен құлыпты алып тастау үшін пайдалануға болатын «Доп функции» және «Автодозирование» түймелерінің тіркесімінен басқа кез келген түймелер белсенді емес.

АВТОДОЗИРОВАНИЕ

Автоматты мөлшерлеу функциясын қосу үшін басқару панеліндегі «Автодозирование» түймесін басыңыз — функция белсенді болғанда, панельдегі  және  индикаторлары жанады. Шамдардың біреуі жыпылықтап тұрса, сәйкес бөлікте жуғыш зат/жұмсартқыш жеткіліксіз.

Ескерту: автодозалау функциясы әдепкі бойынша белсенді. Оны өшіргізіңіз келсе, «Автодозирование» батырмасын басыңыз.



Автоматты түрде төгу мүмкіндігі қосылғанда, кір жуғыш машина әрбір жуу циклі үшін сұйық жуғыш зат пен жұмсартқыштың оңтайлы мөлшерін автоматты түрде есептейді. Бұл функция кір жуу ұнтақтары үшін қол жетімді емес (толығырақ ақпаратты «Жуу құралдарын салу» бөлімін қараңыз).

Кондиционердің мөлшерін «Удаление пятен» батырмасын басып, оны 3 секунд ұстап тұру арқылы реттеуге болады. 2 параметр қолжетімді: «S-1» (қалыпты ағын) және «S-2» (артқан ағын). Төмендегі кестедегі мәндер анықтама үшін берілген, кондиционердің нақты мөлшері таңдалған бағдарламаға, жүктеме өлшеміне және т.б. байланысты есептеледі.



Параметрлер	1/2 жүктеу кезіндегі тұтыну (мл)	Толық жүктемедегі тұтыну (мл)
S-1	25	47
S-2	38	70

СУ КЕРМЕКТІК ДЕҢГЕЙІН ТАҢДАУ

Бұл функция жууға пайдаланылатын судың кермектігіне байланысты жуғыш заттың мөлшерін реттеуге арналған. Дұрыс деңгейді таңдау ең тиімді жуу нәтижесіне қол жеткізуге мүмкіндік береді.

Келесі күш деңгейіне ауысу үшін «Автодозирование» батырмасын 3 секунд басып тұрыңыз. Экранда ағымдағы деңгей көрсеткіші көрсетіледі:  — жұмсақ су,  — орташа кермек су (әдепкі параметр),  — кермек су.

Төмендегі кестедегі мәндер анықтама үшін берілген, сұйық жуғыш заттың нақты мөлшері таңдалған бағдарламаға, жүктеме өлшеміне және т.б. негізінде есептеледі.

Параметрлер	Жүктеу кезіндегі тұтыну 1/2(мл)	Толық жүктемедегі тұтыну (мл)
	25	47
	50	94
	76	140

ҚОЛДАНУ ЕСЕПТЕГІШІ

1. Кір жуғыш машина қосулы кезде «Автодозирование» және «Сушка» батырмаларын бір уақытта басып, оларды 5 секунд ұстап тұрыңыз.
2. Дыбыстық сигнал шыққаннан кейін Құрғату түймесін екі рет басыңыз. Дисплейде құрылғының қанша рет пайдаланылғанын көрсететін сан пайда болады.
3. Құрылғы қайтадан қалыпты жұмыс істеуі үшін 1-қадамды қайталаңыз.

ЖУҒЫШ ЗАТТАРДЫ САЛУ

Жууды бастамас бұрын науаға жуғыш затты салыңыз, максималды белгіден аспауға тырысыңыз. Жуғыш заттың әр түрінің өз бөлімі бар екенін ескеріңіз (төмендегі суретті қараңыз).

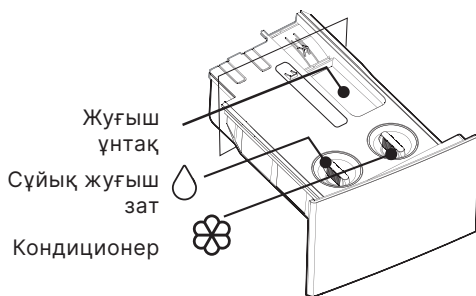

НАЗАР АУДАРЫҢЫЗ!

- Автоматты түрде төгу функциясы қосылғанда, әр жуу алдында сұйық жуғыш зат пен жұмсартқышты қосудың қажеті жоқ — сәйкес бөліктерді максималды деңгейге дейін толтырыңыз, сонда машина таңдалған бағдарламаға және таңдалған бағдарламаға байланысты мөлшерді есептей отырып, жуғыш затты автоматты түрде пайдаланады. жүктеме деңгейі. Бөлімдердің біріндегі өнім таусылғанда дисплейде сәйкес индикатор жыпылықтай бастайды.
- Жуғыш ұнтақтың дозасын автоматты мөлшерлеу функциясын пайдаланып автоматты түрде есептеу мүмкін емес. Кір жуғыш ұнтақты пайдалану қажет болса, автоматты түрде төгу функциясын өшіріп, ұнтақтың қажетті мөлшерін тиісті бөлікке салыңыз, мөлшерді қолмен өлшеңіз.
- Кір капсулаларын диспенсерге салмаңыз.

ЖУУ ТУРАЛЫ ҰСЫНЫСТАР

Ұсынылатын жуғыш зат	Мата түрі	Ұсынылатын жуу бағдарламасы	Ұсынылатын темп., °C
Күшті дақ кетіргіштер, оптикалық ағартқыштар	Ақ/ақшыл мақта/зығыр мата	Хлопок Эко 40-60 Смешанные ткани	40
Ағартқышсыз түсті заттарға арналған жуғыш зат	Қалың матадан жасалған түрлі-түсті бұйымдар	Хлопок Эко 40-60 Смешанные ткани	40

Ұсынылатын жуғыш зат	Мата түрі	Ұсынылатын жуу бағдарламасы	Ұсынылатын темп., °C
Ағартқышсыз түрлі-түсті/нәзік заттарға арналған жуғыш зат	Жұқа матадан/синтетикадан жасалған түрлі-түсті заттар	Холодная 20 °C	20
Нәзік заттарға арналған жуғыш зат	Нәзік матадан жасалған түрлі-түсті заттар	Быстрая 15'	Холодная
Жүннен жасалған бұйымдарға арналған жуғыш зат	Жүннен жасалған бұйымдар	Шерсть	40

Ескертпелер:

- Өте қалың және тұтқыр кір жуғыш заттарды науаға құймас бұрын сумен сұйылтуға болады. Бұл диспенсер саңылауының бітелуін болдырмауға көмектеседі, бұл судың толып кетуіне әкелуі мүмкін.
- Ең аз су мен энергияны жұмсай отырып, жақсы нәтижеге қол жеткізу үшін жуатын киіміңізге сәйкес жуғыш заттың дұрыс түрін пайдаланыңыз.
- Ең тиімді жуу нәтижелеріне қол жеткізу үшін жуғыш заттардың дұрыс дозасын қолдану маңызды. Осы кір жуғыш машинаға орнатылған автоматты мөлшерлеу функциясын пайдаланыңыз немесе матаның салмағы мен түріне байланысты жуғыш заттың мөлшерін қолмен есептеңіз.
- Машинаның барабаны толығымен толмаған болса, жуғыш затты азырақ пайдаланыңыз.
- Қолданылатын судың кереметтігіне (егер су жұмсақ болса, азырақ өнім қосыңыз), сондай-ақ кіріңіздің ластануына байланысты (аз ластанған заттар үшін азырақ өнім қажет) қосылған өнім мөлшерін реттеңіз.
- Әсіресе жоғары концентрацияланған жуғыш заттардың дозасын мұқият бақылау қажет.
- Жуғыш заттың артық болуы келесі белгілермен анықталады:
 - көп мөлшерде көбік;
 - шаю немесе жуу нәтижелері нашар.
- Жуғыш заттың жетіспеуін келесі белгілер көрсетеді:
 - зығыр матаның сұр реңктері;
 - барабанда, қыздыру элементінде және/немесе кірде әк түзілуі.

ҰСЫНЫС КЕСТЕСІ

Бағдарлама		
Хлопок	●	○
Смешанные ткани	●	○
Детская одежда	●	○
Стирка + сушка	●	○
Автосушка	–	–
Стирка + сушка 1 час	●	○
Гипоаллергенная	–	–

Бағдарлама		
Быстрая 15'	●	○
ЭКО 40–60	●	○
Холодная 20°	●	○
Шерсть	●	○
Очистка барабана	–	–
Только отжим	–	–

Ескертпелер:

- «●» — жуғыш зат қажет.
- «○» — кондиционер қажет.
- «–» — жуғыш зат/кондиционер қажет емес.

БАҒДАРЛАМАЛАР КЕСТЕСІ

Бағдарламалар	Әдепкі су тем-пературасы (°C)	Жүктелу (кг)		Әдепкі уақыт (сағ:мин.)	Әдепкі ай-налым	Қосымша функцияларды пайдалану мүмкіндігі									
		Жуу	Кетіру			☀️	👑	☁️	▶️	🚗 дозирование	Удаление пятен	☀️	👑	☁️	▶️
Хлопок	40	10,5	7	3:39	1400	☀️	👑	☁️	▶️	🚗 дозирование	Удаление пятен				
Смешанные ткани	40	10,5	7	1:20	1000	☀️	👑	☁️	▶️	🚗 дозирование	Удаление пятен				
Детская одежда	60	10,5	7	2:01	1000	☀️	👑	☁️	▶️	🚗 дозирование	Удаление пятен				
Стирка + сушка	40	10,5	7	5:35	1400	☀️	---	☁️	▶️	🚗 дозирование	---				
Автосушка	---	---	7	4:28	1200	☀️	---	☁️	---	---	---				
Стирка + сушка 1 час	Холодная	1	1	0:58	1400	☀️	👑	☁️	▶️	🚗 дозирование	---				
Гипоаллергенная	---	2,5	---	0:34	---	☀️	---	☁️	---	---	---				
Быстрая 15'	Холодная	2	---	0:15	800	☀️	👑	---	▶️	🚗 дозирование	---				
Эко 40-60	---	10,5	---	3:59	1400	☀️	---	☁️	▶️	🚗 дозирование	---				
		5	---	3:00											
		2,5	---	3:00											
Холодная 20 °C	20	5	---	1:01	1000	☀️	👑	☁️	▶️	🚗 дозирование	---				
Шерсть	40	2	---	1:07	600	☀️	👑	☁️	▶️	🚗 дозирование	---				
Очистка барабана	90	---	---	1:18	---	☀️	---	☁️	---	---	---				
Только отжим	---	10,5	---	0:12	1000	☀️	---	☁️	---	---	---				

«---» — параметрлерді реттеу мүмкін емес.

Ескерту: «Хлопок», «Синтетика» және «Смешанные ткани» бағдарламаларын таңдаған кезде, кір жуғыш машина оған салынған кірдің салмағын автоматты түрде өлшеп, жуу уақытын мен су деңгейін сәйкесінше реттейді.

КҮТІМ ЖӘНЕ ҚЫЗМЕТ КӨРСЕТУ

НАЗАР АУДАРЫҢЫЗ!

- Техникалық қызмет көрсетуді бастамас бұрын, қуат сымын розеткадан ажыратып, су беру шүмегін жабыңыз.
- Құрылғыны зақымдамау және улы және/немесе жарылғыш газдарды шығаруды болдырмау үшін еріткіштерді қолданбаңыз.
- Құрылғыны тазалаған кезде құрамында антисептикалық хлороксиленол (PCMX) бар тазалау құралдарын пайдаланбаңыз.
- Кір жуғыш машинаны үнемі және дұрыс күтіп ұстау оның қызмет ету мерзімін ұзартуы мүмкін.

КОРПУСТЫ ТАЗАЛАУ

Қажет болса, бетті сұйылтылған, абразивті емес, бейтарап тазалағыш құралдармен тазалау керек. Корпусты тазалау кезінде өткір заттарды пайдаланбаңыз. Егер толып кетсе, төгілген суды дереу жинау үшін дымқыл шүберекті пайдаланыңыз.



ЕСІКТІ ЖӘНЕ ТЫҒЫЗДАҒЫШТЫ ТАЗАЛАУ

- Әрбір циклден кейін кішкене заттарды, талшықтарды және шаңды кетіру үшін есікті және тығыздағышты сүртіңіз.
- Жағымсыз иістерді болдырмау үшін тазалаудан кейін есікті ашық қалдырыңыз.
- Жуғаннан кейін жуылған заттарды ішінде ұзақ уақыт қалдырмаңыз — киім солып, жағымсыз иіске ие болуы мүмкін.

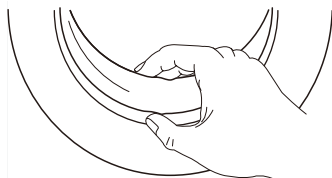

ІШКІ БӨЛІКТЕРДІ ӨЗДІГІНЕН ТАЗАЛАУ

Бұл кір жуғыш машина барабанға және басқа ішкі бөліктерге арналған өзін-өзі тазалау функциясымен жабдықталған. Тұрақты тазалау жоғары жуу өнімділігін сақтауға және құрылғының қызмет ету мерзімін ұзартуға көмектеседі.

Барабанның өзін-өзі тазалау бағдарламасын кемінде айына бір рет іске қосу ұсынылады.

БАРАБАҢДЫ ТАЗАЛАУ ҮШІН

- Барабанда бөгде заттардың немесе киімдердің жоқтығына көз жеткізіңіз.
- Құрылғыны қосыңыз, арнайы жуғыш затты қосыңыз және «Барабанды тазалау» бағдарламасын таңдаңыз.
- Экранда бағдарлама уақыты (1:18 мин.) пайда болады. ▶ түймесін басыңыз.
- Бағдарлама автоматты түрде аяқталады.

СУ ҚҰЯТЫН ШЛАНГ СҮЗГІСІН ТАЗАЛАУ

1. Кранды жауып, одан су жіберетін шлангты ажыратыңыз.
2. Су құятын түтіктегі сүзгіні тазалаңыз.
3. Кір жуғыш машинадан су жіберетін шлангты ажыратыңыз және ұзын қысқыштарды пайдаланып кіріс сүзгісін алыңыз.
4. Сүзгіні щеткамен тазалаңыз, содан кейін оны ауыстырыңыз және кір жуғыш машинаға құятын түтікті қайта қосыңыз.

НАЗАР АУДАРЫҢЫЗ!

- Құрылғының тұрақты жұмысын сақтау үшін сүзгіні 3 ай сайын тазалаңыз.
- Электр тогының соғуын болдырмау үшін тазалау алдында қуат сымын ажыратыңыз.

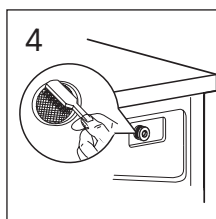
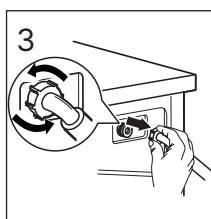
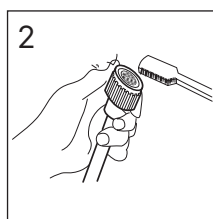
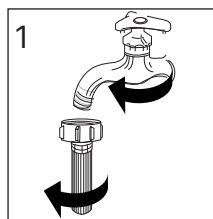

СОРҒЫ СҮЗГІСІН ТАЗАЛАУ

НАЗАР АУДАРЫҢЫЗ!

- Сорғы сүзгісін тазалау алдында құрылғыны розеткадан ажыратып, су беру шүмегін жабыңыз.
- Кір жуғыш машина жұмыс істеп тұрғанда, сорғының ішінде ыстық су болуы мүмкін. Шаю циклі кезінде тығындарды ешқашан шешпеңіз. Құрылғының жұмысын аяқтағанына көз жеткізіңіз және судың суығанын күтіңіз.

Су төгетін сорғы сүзгісі жуылатын заттардан мата қалдықтары мен ұсақ бөгде заттарды сүзеді.

Машина суды ағызбаса және/немесе айналдырмаса, сорғыны тексеріңіз; сондай-ақ сорғыны бітеп тастайтын бөгде заттардың салдарынан суды төгу кезінде тән емес су болса.

Кір жуғыш машинаның дұрыс жұмыс істеуін қамтамасыз ету үшін сүзгіні 3 ай сайын тазалаңыз.

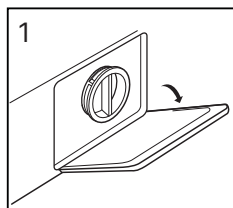

Қақпақ панелін алыңыз.

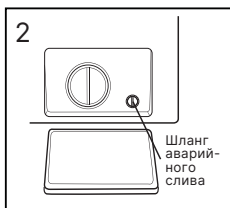

Апаттық су төгетін түтіктің тығынын 90° бұрап, шлангты тартып шығарыңыз. Штепсельді алыңыз.

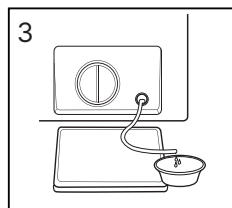

Барлық суды түтік арқылы төгіп тастаңыз, содан кейін оны орнына қайтарыңыз.

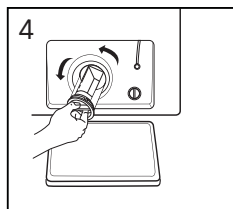

Сүзгіні сағат тіліне қарсы бұрап бұрап алыңыз.

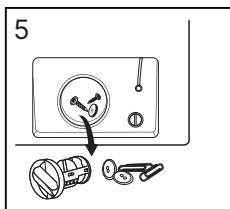

Сүзгіні бөгде заттардан тазалаңыз.

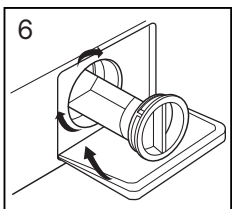

Сүзгіні орнына қойып, қақпақты жабыңыз.

НАЗАР АУДАРЫҢЫЗ!

Тазалауды аяқтағаннан кейін апаттық су төгетін түтік орнына салынғанын және барлық тығындардың тесіктерге мықтап кіретінін тексеріңіз.

ЖУҒЫШ ЗАТ ЖӘШІГІН ТАЗАЛАУ

1. Диаграммада көрсетілгендей науаны бөліктен шығару үшін науа қақпағындағы  ысырмасын басыңыз.

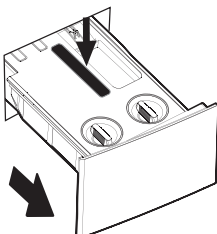

2. Науаны сумен шайып, құрғатып сүртіңіз.

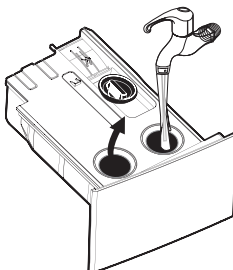

3. Жуғыш зат бөлігінің ойығын щеткамен сүртіңіз.

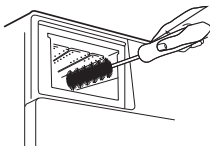

4. Науаны орнына салып, оны бастапқы орнына қайтарыңыз.

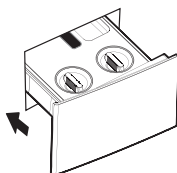

АҚАУЛЫҚ СЕБЕБІН ІЗДЕУ ЖӘНЕ ТҮЗЕТУ

Құрылғы жұмыс кезінде қателер мен ақаулардың ең аз ықтималдығымен ұзақ қызмет ету мерзіміне арналған және әзірленген. Бірақ ақаулыққа тап болсаңыз, құрылғының жұмысындағы бірқатар қателерді жоюдың ықтимал себептері мен ұсыныстарын көрсететін төмендегі кестені қараңыз. Егер мәселенің шешімі оны шешуге көмектеспесе, уәкілетті қызмет көрсету орталығына хабарласуды ұсынамыз.



Проблемалар	Мүмкін себептері және шешімі
Машинаға су ағып жатқан жоқ.	<ul style="list-style-type: none"> • Су қабылдайтын шүмекті ашыңыз. • Сумен жабдықтау жүйесінде су бар-жоғын тексеріңіз. • Сүзгіні тазалаңыз.
Есік ашылмайды.	Бағдарламаның аяқталуын күтіңіз. Мәселе шешілмесе, кір жуғыш машинаны электр желісінен ажыратып, қайта іске қосыңыз.
Қатты шу. Күшті діріл.	<ul style="list-style-type: none"> • Тасымалдау болттарын бұрап алыңыз. • Кір жуғыш машинаны іске қоспас бұрын, кірде бөгде заттардың бар-жоғын мұқият тексеріңіз. • Кір жуғыш машинаның қатты және тегіс жерде тұрғанына көз жеткізіңіз.
Біртүрлі иіс бар.	Құрылғының кейбір бөліктері осы материал арқылы жасалғандықтан, сәл резеңке иісі болуы мүмкін.
Жуу циклі кезінде су машинаға түседі.	Жуу кезінде су деңгейі төмендесе, машина оны автоматты түрде толтырады.
Тым көп көбік.	Науаға шамадан тыс ұнтақ қосылды. Қол жуу ұнтағы қолданылды.
Циклдың соңына дейінгі уақыт үнемі өзгеріп отырады.	Кір жуу кезінде жиналады, жоғары сапалы жууды қамтамасыз ету үшін машина цикл уақытын реттейді.
Көлік іске қосылмайды.	<ul style="list-style-type: none"> • Есіктің мықтап жабылғанын тексеріңіз. • Қуат сымның ашасы дұрыс салынғанын тексеріңіз. • Су беру шүмегі ашық екенін тексеріңіз. •  түймесі басылғанын тексеріңіз. • Жуу кідірісі орнатылғанын тексеріңіз.
Дисплей жанбайды.	Құрылғыны ажыратып, қуат ашасы дұрыс жалғанғанын тексеріңіз. Мәселе шешілмесе, қызмет көрсету орталығына хабарласыңыз.
Жұмыс кезінде машинада судың өте аз көлемі.	Кірдің берілген көлемімен таңдалған режимде жұмыс істеу үшін машина судың аз мөлшерін пайдаланады.
Электр қуаты үзілгеннен кейін машина жұмысын жалғастырмайды.	Электр қуатының асқынуы немесе электр қуатының үзілуі кезінде кір жуғыш машина автоматты түрде өшеді. Құрылғы жұмысын жалғастыру үшін қуат түймесін басып, бағдарламаны қалпына келтіріңіз.
Барабанда дақтар бар.	«Очистка барабана» режимін іске қосыңыз.
Жуғыш зат үлестіргіші ағып жатыр.	<ul style="list-style-type: none"> • Жуғыш зат тартпасы бітеліп қалған және тазалауды қажет етеді. • Судың қысымы тым жоғары. • Құрылғы дұрыс тегістелмеген және алға еңкейтілген.
Машина жақсы айналмайды.	Құрылғыда тым аз киім бар, бұл құрылғы теңгерімдеуші қорғанысты іске қосады. Жууды тоқтатып, көбірек киім салыңыз.
Көлік ағып жатыр.	Кіріс/ағызу түтігі мықтап бекітілмеген. Қосылымның тығыздығын тексеріңіз. Құрылғының ішінен ағып кетсе, дереу құрылғыны розеткадан ажыратып, уәкілетті қызмет көрсету орталығына хабарласыңыз.

Проблемалар	Мүмкін себептері және шешімі
Құрылғы суды ағызбайды/ ағызып жібермейді	<ul style="list-style-type: none"> Су төгетін тесікке жалғанған су төгетін түтіктің ұшы тым жоғары орнатылған. Су төгетін түтіктің ұшы еден деңгейінен кемінде 65 см және 100 см-ден аспайтын биіктікте орналасуы керек. Түтік қосылымының биіктігін өзгертіңіз. Сорғы сүзгісі бітеліп қалған. Сүзгіні тазалаңыз. Су төгетін түтік майысқан немесе қысылған. Түтікшені түзетіңіз. Су төгетін түтік бітеліп қалған немесе қатып қалған. Түтікшені тазалаңыз/ерітіңіз.
Жаңа көліктегі су.	Жаңа құрылғының барабанындағы қалдық су қолайлы. Бұл өндірушінің құрылғының тұтастығын тексеруінің көрсеткіші.

ҚАТЕ КОДТАРЫ

Қате коды	Себеп	Мүмкін шешім
E30	Есік мықтап жабылмаған.	Есікті мықтап жауып, жуу бағдарламасын қайта бастаңыз.
E10	Сумен қамтамасыз ету мәселесі.	<ul style="list-style-type: none"> Су беру клапанын тексеріңіз. Электр кернеуін және су қысымын тексеріңіз. Құбырларды жібіту үшін ыстық суды пайдаланыңыз немесе бөлме температурасын көтеріңіз. Құбырларды тазалаңыз. Сүзгіні тазалаңыз.
E21	Нашар су ағызу.	Сүзгіні тазалаңыз. Су төгетін түтіктің зақымдалмағанына немесе майыспағанына көз жеткізіңіз.
E12	Тым көп су.	Құрылғыңызды қайта іске қосыңыз.
EXX	Басқа себептер.	Құрылғыны электр желісінен ажыратып, қызмет көрсету орталығына хабарласыңыз.

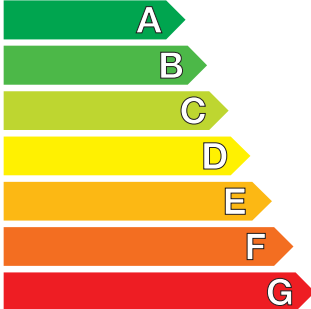
ЭНЕРГИЯ ТИІМДІЛІГІ ТУРАЛЫ АҚПАРАТ

ЭНЕРГЕТИЧЕСКАЯ ЭФФЕКТИВНОСТЬ RU / KZ	
ЭНЕРГЕТИКАЛЫҚ ТИІМДІЛІК	
МАШИНА СТИРАЛЬНО-СУШИЛЬНАЯ	
КІР ЖҮҒЫШ-КЕПТІРГІШ МАШИНА	
ИЗГОТОВИТЕЛЬ ӨНДІРУШІ МОДЕЛЬ ҮЛГІСІ	 REIN C SERIES L3
БОЛЕЕ ЭНЕРГОЭФФЕКТИВНЫЙ ЭНЕРГИЯНЫ ТИІМДІРЕК ЕТЕДІ  МЕНЕЕ ЭНЕРГОЭФФЕКТИВНЫЙ ЭНЕРГИЯНЫ АЗ ҮНЕМДЕЙДІ	
РАСХОД ЭЛЕКТРОЭНЕРГИИ, кВт·ч ЭЛЕКТР ЭНЕРГИЯСЫ ШЫҒЫНЫ, кВт·сағ (на цикл стирки и сушки при полной загрузке при температуре 60 °С*) ПОТРЕБЛЕНИЕ ЭЛЕКТРОЭНЕРГИИ НА СТИРКУ, кВт·ч ЖУУҒА АРНАЛҒАН ЭЛЕКТР ЭНЕРГИЯСЫН ТҰТЫНУ, кВт·сағ Реальный расход электроэнергии зависит от режима эксплуатации машины**	6,8 1,1
ЭФФЕКТИВНОСТЬ ОТСТИРЫВАНИЯ*** ЖУУ ТИІМДІЛІГІ**** МАКСИМАЛЬНАЯ ЧАСТОТА ВРАЩЕНИЯ ЦЕНТРИФУГИ, об/мин ЦЕНТРИФУГАНЫҢ МАКСИМАЛДЫ АЙНАЛУ ЖИІЛІГІ, айн/мин	A B C D E F G 1400
ЗАГРУЗКА (ХЛОПОК), кг ЖҮКТЕУ (МАҚТА), кг	СТИРКА ЖУУ СУШКА КЕПТІРУ 10,5 7
РАСХОД ВОДЫ (ОБЩИЙ), л СУ ШЫҒЫНЫ (ЖАЛПЫ), л	160
КОРРЕКТИРОВАННЫЙ УРОВЕНЬ ЗВУКОВОЙ МОЩНОСТИ, дБ(А) ТҮЗЕЛГЕН ДЫБЫС ҚҰАТ ДЕҢГЕЙІ, дБ(А)	СТИРКА ЖУУ ОТЖИМ АЙНАЛДЫРУ СУШКА КЕПТІРУ 64 72 64
<small>*60 °С температурада толық жүктемемен жуу және кептіру циклі үшін ** Нақты қуат тұтыну машинаның жұмыс режиміне байланысты ***А — высокая, G — низкая ****А — жоғары, G — төмен</small>	

ТЕХНИКАЛЫҚ СИПАТТАМАЛАРЫ

Үлгісі	Rein C series L3
Сауда белгісі	Eigen
Электр тогының соғуынан қорғау класы	I
Желілік кернеу	220–240 В
Жиілік	50 Гц
Номиналды қуат	1900 Вт
Номиналды ток	10 А
Кірдің максималды салмағы	10,5
Кептіруге арналған кірдің максималды салмағы	7
Максималды айналдыру жылдамдығы	1400 айн/мин
Энергия тиімділігі класы	B
Айналдыру тиімділігі класы	B
Жуу циклына энергия тұтыну	1,1 кВт·сағ
Бір жууға арналған энергия шығыны + құрғақ цикл	6,8 кВт·сағ
Жылына энергия тұтыну (жуу)	220 кВт·сағ
Жылына энергия тұтыну (жуу + кептіру)	1360 кВт·сағ
Бір жуу циклына су шығыны	70 л
Бір жууға арналған су шығыны + құрғақ цикл	160 л
Жалпы жылдық су тұтыну (жуу)	14000 л
Жалпы жылдық су тұтыну (жуу + кептіру)	32000 л
Барабан көлемі	64 л
Жуу кезіндегі шу деңгейі	64 дБ
Айналдыру шу деңгейі	72 дБ
Су қысымы	0,05-1 МПа
Су өткізбейтін класс	IPX4
Қуат сымын бекіту түрі	Ү
Таза салмағы	66 кг
Өлшемдері (Е×Т×Б)	595 × 535 × 850 мм
Жинақталым	<ul style="list-style-type: none"> • Кір жуғыш машина. • Су құятын түтік. • Тасымалдау болттарына арналған тесіктерге арналған тығындар. • Сомынды бұрайтын кілт. • Аяқ астындағы сырғанауға қарсы парақтар (4 дана). • Дыбыс өткізбейтін таспа (4 дана) • Жылдам құрастыру нұсқаулығы. • Пайдалану бойынша нұсқаулық.

МОНТАЖДАУ, САҚТАУ, ТАСЫМАЛДАУ (ТАСУ), ӨТКІЗУ ЖӘНЕ КӘДЕГЕ ЖАРАТУ ЕРЕЖЕЛЕРІ МЕН ШАРТТАРЫ

- Құрылғыны орнату ережелері мен шарттары осы нұсқаулықта «Орнату» бөлімінде сипатталған.
- Құрылғыны қаптамада, өндірушінің және тұтынушының жылытылатын үй-жайларында ауаның 5 және 40 °С аралығындағы температурада және ауаның 80%-дан аспайтын салыстырмалы ылғалдылығында сақтау керек. Үй-жайда жемірілуді тудыратын жегі қоспалар (қышқылдардың, сілтілердің булары) болмауы тиіс.
- Құрылғының дұрыс тасымалдануын қамтамасыз ету үшін келесі талаптарды орындау қажет:
 - барлық ішкі керек-жарақтарды, егер бар болса, құрылғыдан алып тастаңыз және оларды бөлек орап алыңыз;
 - құрылғының өнімділігі мен сыртқы түрін сақтау үшін дұрыс оралғанына көз жеткізіңіз (үлкен жабдықты маңызды жерлерде пластикалық немесе гофрленген картон төсеніштері бар көпіршікті орамамен орау керек);
 - құрылғыны көліктің айналасында қозғалмауы үшін белдіктермен мықтап бекітіңіз;
 - сыртқы ортаның әсерін толығымен жою үшін тек жабық көлікті пайдаланыңыз;
 - қаптаманы тиеу және түсіру кезінде өте сақтықпен өңделгеніне көз жеткізіңіз.
- Құрылғы ұқыпты өңдеуді талап етеді, оны шаң, кір, соққы, ылғал, от және т.б. әсерінен қорғаңыз.
- Құрылғыны сату жергілікті заңнамасына сәйкес жүргізілуі керек.
- Бұйымның қызмет ету мерзімі аяқталғаннан кейін оны қарапайым тұрмыстық қоқыспен бірге тастауға болмайды. Оның орнына, ол федералды немесе жергілікті заңнамаға сәйкес қайта өңдеу және қайта өңдеу үшін электрлік және электронды жабдықты тиісті қабылдау бекетіне қайта өңдеуге жіберіледі. Осы бұйымды дұрыс жоюды қамтамасыз ете отырып, сіз табиғи ресурстарды үнемдеуге және қоршаған ортаға және адамдардың денсаулығына зиян келтірмеуге көмектесесіз. Бұл бұйымды қабылдау және жою бекеттері туралы қосымша ақпаратты жергілікті муниципалды органдардан немесе тұрмыстық қалдықтарды шығаратын кәсіпорыннан алуға болады.
- Құрылғының ақаулығы анықталған жағдайда, тез арада авторландырылған сервистік орталыққа хабарласу немесе құрылғыны кәдеге жарату керек.

ҚОСЫМША АҚПАРАТ

Өндіруші: Уси Литтл Суон Электрик Ко., Лтд.
18, Чанцзян оңтүстік тас жолы, даму және жоғары технологиялар ұлттық аймағы,
Синьу ауд., Уси қ., Цзянсу пров., Қытай.

Қытайда жасалған.

Импортер / юр. лицо, принимающее претензии в Республике Казахстан:
ТОО «ДНС КАЗАХСТАН», г. Астана, р-н Сарыарқа, пр-т Сарыарқа, зд. 12, Республика
Казахстан.

Импорттаушы / Қазақстан Республикасында талаптар қабылдайтын заңды тұлға:
«DNS QAZAQSTAN (ДНС КАЗАХСТАН)» ЖШС, Астана қ-ы, Сарыарқа ауданы, Сарыарқа
д-лы, 12 ғ-т, Қазақстан Республикасы.

Адрес электронной почты / электронды пошта мекен-жайы: info@dns-shop.kz

Тауар КО ТР (ЕАЭО) талаптарына сәйкес келеді.

Құрылғының сыртқы түрі, оның сипаттамалары мен керек-жарақтары пайдаланушыға алдын ала ескертусіз өзгертілуі мүмкін.



ЕСКЕРТПЕЛЕР

ҚҰРҒАҚ КІРДІҢ ШАМАМЕН САЛМАҒЫ

ТӨСЕК-ОРЫН ТЫСЫ

Төсек жабынының түрі	Шамамен салмағы (грамм)
Жастық қап	180–220
Орамал	220–600
Жайма	350–700
Көрпе жамылғысы	500–800

КИІМ

Киім түрі	Шамамен салмағы (грамм)		
	Ерлердікі	Әйелдер	Балаларға арналған
Футболка	230–300	80–150	40–80
Блуза, көйлек	130–180	100–300	50–120
Костюм	1300–2000	800–1000	650–800
Матадан жасалған шалбар	500–700	300–450	130–250
Деним шалбар	600–700	400–500	150–200
Халат	500–800	350–500	130–300
Шорттар	200–350	150–350	70–150
Свитер, жел қорғағыш	800–1100	400–650	300–500
Аяқ пиджак, куртка	1300–1800	900–1300	500–1000

КИІМДЕ КӨРСЕТІЛГЕН ПИКТОГРАММАЛАРДЫҢ МАҒЫНАСЫ

Таңба	Сипаттама	Ұсыныстар
	Қалыпты жуу	
	Киімді 95 °С температурада жуу	Ақ мақта немесе зығыр. Ыстыққа төзімді түсті зығыр
	Киімді 60 °С температурада жуу	Жіңішке мақта іш киім немесе полиэстерден жасалған киім
	Киімді 40 °С температурада жуу	Қара, түрлі-түсті мақта киімдері, полиэстер және басқа синтетикалық маталар
	Киімді 30 °С температурада жуу	Машинада жууға болатын жүн
	Қол жуу	Машинада жууға жарамайтын киім
	Жууға тыйым салынады	Химиялық тазалауды қолданыңыз
	Ағарту	-
	Құрамында хлор бар жуғыш заттармен ағарту	-
	Ағартуға болмайды	-
	Үтіктеу	-
	Жоғары температурада үтіктеу (макс. 200 °С)	Ылғал мақта, зығыр, тоқыма
	Орташа температурада үтіктеу (макс. 150 °С)	Аздап суланған мата (мақта, жібек, синтетикалық маталар)
	Төмен температурада үтіктеу (макс. 110 °С)	Әртүрлі синтетикалық маталар
	Үтіктеуге болмайды	-

КИИМДЕ КӨРСЕТІЛГЕН БАСҚА ПИКТОГРАММАЛАРДЫҢ МАҒЫНАСЫ

Таңба	Сипаттама
	Химиялық және құрғақ тазалау
	Барлық ықтимал тазалау әдістеріне рұқсат етіледі
	Перхлорэтиленді тазалау
	Арнайы еріткіштерге негізделген тазалау
	Таңбаның астындағы сызықша өнімді абайлап тазалау керектігін білдіреді
	Химиялық тазалауға жатпайды
	Электр кептіргіштерге рұқсат етіледі
	Қалыпты температурада құрғатыңыз
	Төмен температурада кептіргіште кептіріңіз (жұмсақ кептіру)
	Электр кептіргіштерге тыйым салынады
	Тік кептіру
	Көлденең беткейде кептіру
	Сығусыз кептіру
	Құрамында хлоры жоқ жуғыш заттармен ағарту

ДАҚТАРДЫ КЕТПРУГЕ АРНАЛҒАН КЕҢЕСТЕР

Дақ түрі	Асылдандыру бойынша ұсыныстар
Таңқурай, құлпынай	Бір шай қасық сірке суы мен лимон шырынын қоспасын дайындаңыз, қоспаға матаны малып, дақты сүртіңіз
Көкжидек, қарақат	Дақтарды суық сумен шайыңыз, содан кейін лимон шырынын бірнеше минутқа жібітіңіз
Балмұздақ	Боялған матаны 1 шай қасық борак және 1 шай қасық су ерітіндісіне салып, содан кейін қалыпты түрде шайып, жуыңыз
Кофе	Глицерин, мұсатырлы спирт және судың тең бөліктерінің қоспасын дайындаңыз. Бұл композициямен дақты мұқият ылғалдандырып, 5 сағатқа қалдырыңыз, содан кейін сумен шайыңыз
Шоколад	Ыдысқа су құйып, 1 литр суға 1 ас қасық мөлшерінде тұз қосып, дақтары бар киімдерді осы суда жуыңыз
Қызыл вино	Қызыл шарап дағын тұзбен себіңіз, содан кейін қатты қаныққан шарап-тұз қоспасын щеткамен сүртіп, дақты таза, сіңіргіш шүберекпен сүртіңіз. Дақтарға суық су жағыңыз (дақтың таралмауы үшін әрқашан оның шетінен ортасына дейін жұмыс жасаңыз). Қайтадан сулаңыз және әдеттегідей тазалаңыз
Жеміс пен шырын	1/2 кесе суға 1 шай қасық сутегі асқын тотығының ерітіндісін дайындаңыз, оны даққа сүртіңіз және суық сумен шайыңыз
Шөп	Оларды өнеркәсіптік спиртпен ақырын сүртіңіз (ацетатты және триацетатты маталарға қолдануға болмайды!), содан кейін шайыңыз және жуыңыз
Шаш бояуы	Сутегі асқын тотығы мен аммиак ерітіндісін дайындап, дақты шүберекпен сүртіңіз
Қан	Қанға боялған киімді ыстық суға малуға немесе жууға болмайды. Дақтарды суық суға салып, содан кейін кір сабынмен жуыңыз
Йод	Дақтарды мұсатырлы спиртпен сүртіңіз
Кеңселік желім	Мақтаға тырнақ лак кетіргішті (ацетонсыз) жағып, дақты сүртіңіз
Сағыз	Элементті мұздатқышқа салыңыз. Сағыз қатайғаннан кейін оны заттан абайлап алып тастаңыз

Кепілдік талоны

SN/IMEI: _____

Кепілдікке қойылған күні: _____

Өндіруші бүкіл кепілдік мерзімі ішінде құрылғының үздіксіз жұмыс істеуіне, сондай-ақ материалдар мен жинақтарда ақаулардың болмауына кепілдік береді. Кепілдік кезеңі бұйымды сатып алған сәттен басталады және тек қана жаңа өнімдерге қолданылады. Кепілдік қызмет көрсетуге пайдаланушы нұсқаулығына сәйкес бұйымды пайдалану шартымен кепілдік мерзімі ішінде тұтынушының кесірінен істен шықпаған элементтерді тегін жөндеу немесе ауыстыру кіреді. Элементтерді жөндеу немесе ауыстыру уәкілетті сервистік орталықтардың аумағында жүргізіледі.

Кепілдік мерзімі: 2 жыл.

Пайдалану мерзімі: 10 жыл.

Инверторлы қозғалтқыштың кепілдік мерзімі: 10 жыл.

Сервистік орталықтардың өзекті тізімі келесі мекенжай бойынша:

<https://www.dns-shop.kz/service-center/>

Кепілдік міндеттемелер және тегін сервистік қызмет көрсету, егер оларды ауыстыру бұйымды бөлшектеуге байланысты болмаса, тауардың жиынтықтылығына кіретін, төменде аталған керек-жарақтарға қолданылмайды:

- ҚБП (Қашықтан басқару пультіне) арналған қуат элементтері (батареялар).
- Жалғағыш кәбілдер, антенналар және оларға арналған жалғастырғыш тетіктер, құлаққаптар, микрофондар, «HANDS-FREE» құрылғылары; жиынтықта жеткізілетін әртүрлі типтегі ақпарат тасымалдағыштар, бағдарламалық құрал (БҚ) және драйверлер (бұйымның қатты магниттік дискілердегі жинақтағышқа алдын ала орнатылған БҚ-ны қоса алғанда, бірақ онымен шектелмей), сыртқы енгізу-шығару құрылғылары және манипуляторлар.
- Қаптар, сөмкелер, белдіктер, тасымалдауға арналған баулар, монтаждық керек-жарақтар, құрал-саймандар, бұйымға қоса берілетін құжаттама.
- Табиғи тозуға ұшырайтын шығын материалдары мен бөлшектер.



Өндіруші келесі жағдайларда кепілдік міндеттемелерге ие болмайды:

- Кепілдік мерзімі аяқталды.
- Егер жеке (тұрмыстық, отбасылық) қажеттіліктерге арналған бұйым кәсіпкерлік қызметті жүзеге асыру үшін, сондай-ақ оның тікелей міндетіне сәйкес келмейтін басқа мақсаттарда пайдаланылған болса.
- Өндіруші бұйымды пайдалану кезінде пайдаланушы нұсқаулығының талаптарын бұзу, бұйымды орнату және оған қызмет көрсету жөніндегі ұсынымдарды, қосу ережелерін (бұйымның өзіне де, онымен байланысты бұйымдарға да сәйкес келмейтін желілік кернеудің әсері нәтижесінде туындаған қысқа тұйықталулар), бұйымды сақтау және тасымалдау кезінде өнім иесі және/немесе үшінші тұлғалар шеккен ықтимал материалдық, моральдық және өзге де зиян үшін жауапты болмайды.
- Механикалық зақымданудың барлық жағдайлары: өнімді пайдалану кезінде алынған сызаттар, жарықтар, деформациялар, соққы іздері, майысулар, кептелістер және т.б.
- Түрлендірулерді, рұқсат етілмеген жөндеулерді осындай жұмыстарды жүргізуге уәкілетті емес адамдар жүргізген жағдайлар. Егер ақаулық конструкцияны немесе бұйымның схемасын өзгерту, Өндіруші қарастырмаған сыртқы құрылғыларды қосу, Қазақстан Республикасының заңнамасына сай сәйкестік сертификаты жоқ құрылғыны пайдалану салдарынан туындаған болса.
- Егер бұйымның ақауы еңсерілмейтін күштің әсерінен (табиғи элементтер, өрт, су тасқыны, жер сілкінісі, тұрмыстық факторлар және Өндірушіге тәуелді емес басқа жағдайлар) немесе Өндіруші болжай алмаған үшінші тұлғалардың әрекеттерінен туындаса. Бұйымның толық немесе ішінара істен шығуына алып келген бұйымның ішіне бөгде заттардың, өзге денелердің, заттектердің, сұйықтықтардың, жәндіктердің немесе жануарлардың түсуінен, агрессивті ортаның әсерінен, жоғары ылғалдылықтан, жоғары температуралардан туындаған ақау.
- Бұйымды сәйкестендіру (сериялық нөмірі) жоқ немесе сәйкес келмейді. Егер зақымданулар (кемшіліктер) зиянды бағдарламалық қамтаманың; БҚ ұсынушысының осы қызметті ұсынбауына байланысты мүмкіндігінсіз бұйымның бағдарламалық ресурстарына қолжетімділіктің болмауына әкеп соққан құпиясөздерді (кодтарды) оларды жинау/қалпына келтіру мүмкіндігінсіз орнату, ауыстыру немесе жою әсерінен туындаса.
- Егер жұмыстың ақаулықтары қуат беруші, көбілдік, телекоммуникациялық желілердің, радиосигнал қуатының стандарттарға немесе техникалық регламенттеріне сәйкес келмеуінен, оның ішінде бедер ерекшеліктерінен және басқа да осыған ұқсас сыртқы факторлардан, бұйымның желі әрекет ететін шекарада немесе аймақтан тыс жерде пайдаланылуынан туындаған болса.
- Егер зақымданулар стандартты емес (түпнұсқалық емес) және/немесе сапасыз (зақымданған) шығыс материалдарын, керек-жарақтарды, қосалқы бөлшектерді, қуат беру элементтерін, өртүрлі үлгідегі ақпарат тасымалдағыштарды (CD, DVD дискілерді, жад карталарын, SIM карталарын, картридждерді қоса алғанда) пайдаланудан туындаса.
- Егер кемшіліктер үйлесімсіз контентті (әуендерді, графиканы, бейне және басқа файлдарды, Java қосымшаларын және оларға ұқсас бағдарламаларды) алуға, орнатуға және пайдалануға байланысты туындаған болса.
- Осы бұйыммен жанасып жұмыс істейтін басқа жабдыққа келтірілген залалға.



eigen