

eigen

Пайдалану бойынша нұсқаулық

Кір жуғыш машина
Rein C series L1
Rein C series M1

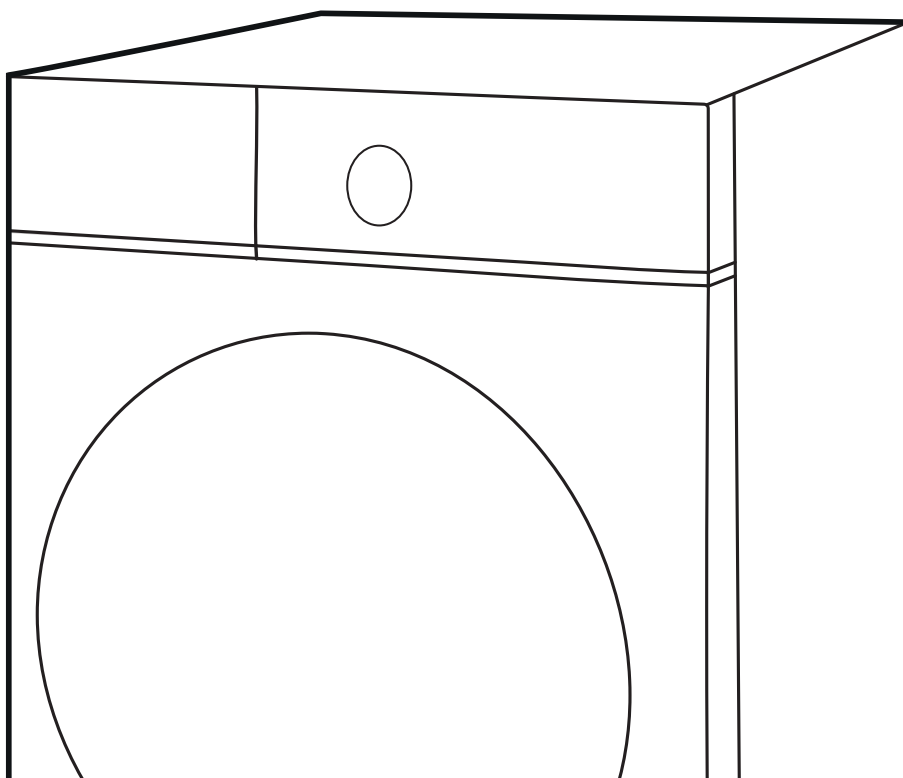

ҚЫСҚАША НҮСҚАУЛЫҚ

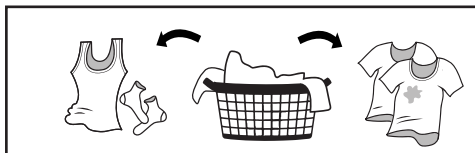

Кірді сұрыптаңыз (қосымша ақпарат алу үшін «Киімді жууға дайындау» бөлімін қараңыз).

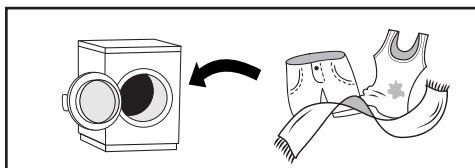

Көліктің есігін ашыңыз, кірді салыңыз және есікті жабыңыз.



«Қосу/өшіру» батырмасын басу арқылы кір жуғыш машинаны қосыңыз.

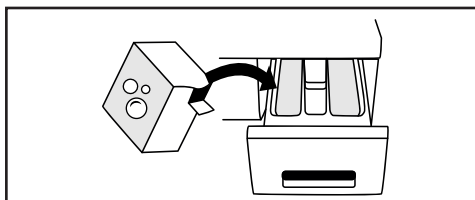

Кір жуғыш затты қосыңыз (қосымша ақпаратты «Жуғыш затты салу» бөлімін қараңыз).

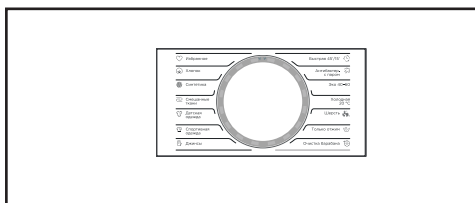

Жуу бағдарламасын таңдаңыз (толығырақ ақпарат алу үшін «Пайдалану» бөлімін қараңыз).

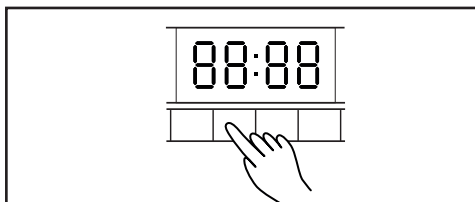

Қосымша опцияларды таңдаңыз.



Жуу циклын бастау үшін «Бастау/Үзіліс» батырмасын басыңыз.

МАЗМҰНЫ

ҚҰРЫЛҒЫ МАҚСАТЫ	6
САҚТЫҚ ШАРАЛАРЫ	6
ЭЛЕКТР ЭНЕРГИЯСЫМЕН ЖҰМЫС КЕЗІНДЕ.....	6
СУМЕН ЖҰМЫС КЕЗІНДЕ	7
ЖАЛПЫ ЕРЕЖЕЛЕР	7
ОРНАТУ	9
ҚҰРЫЛҒЫ СХЕМАСЫ	9
ҚҰРЫЛҒЫНЫ ОРАМАДАН ШЫҒАРУ	10
ЖЕТКІЗУ БОЛТТАРЫН ШЕШУ	10
ОРНАЛАСУЫ	11
АЯҚТАРДЫ ТУРАЛАУ	12
ТЫҒЫЗДАҒЫШТЫ ҚОЛДАНУ	12
СУ КӨЗІНЕ ҚОСЫЛУ	13
СУ ТӨГЕТІН ШЛАНГТЫ ҚОСУ	14
ПАЙДАЛАНУ	16
БАСҚАРУ ПАНЕЛІ	16
ЭКРАН АҢЫЗДАР	17
БІРІНШІ ЖУУҒА ДЕЙІН	18
КИІМДІ ЖУУҒА ДАЙЫНДАУ	18
БАҒДАРЛАМАЛАРМЕН ЖҰМЫСТЫ БАСТАУ.....	21
НЕГІЗГІ БАҒДАРЛАМАЛАРДЫҢ СИПАТТАМАСЫ.....	22
ҚОСЫМША ПАРАМЕТРЛЕРДІҢ СИПАТТАМАСЫ.....	23
ЖУҒЫШ ЗАТТАРДЫ САЛУ.....	25
БАҒДАРЛАМАЛАР КЕСТЕСІ.....	27
КҮТІМ ЖӘНЕ ҚЫЗМЕТ КӨРСЕТУ	29
КОРПУСТЫ ТАЗАЛАУ	29
ЕСІКТІ ЖӘНЕ ТЫҒЫЗДАҒЫШТЫ ТАЗАЛАУ.....	29
ІШКІ БӨЛІКТЕРДІ ӨЗДІГІНЕН ТАЗАЛАУ	30
СУ ҚҰЯТЫН ШЛАНГ СҮЗГІСІН ТАЗАЛАУ	30
СОРҒЫ СҮЗГІСІН ТАЗАЛАУ.....	31
ЖУҒЫШ ЗАТ ЖӘШІГІН ТАЗАЛАУ.....	32
АҚАУЛЫҚ СЕБЕБІН ІЗДЕУ ЖӘНЕ ТҮЗЕТУ	33
ҚАТЕ КОДТАРЫ.....	34
ТЕХНИКАЛЫҚ СИПАТТАМАЛАРЫ	35
ЭНЕРГИЯ ТИІМДІЛІГІ ТУРАЛЫ АҚПАРАТ	36
МОНТАЖДАУ, САҚТАУ, ТАСЫМАЛДАУ (ТАСУ), ӨТКІЗУ ЖӘНЕ КӘДЕГЕ ЖАРАТУ ЕРЕ- ЖЕЛЕРІ МЕН ШАРТТАРЫ	37
ҚОСЫМША АҚПАРАТ	38

Құрметті сатып алушы!

Eigen брендин таңдағаныңызға рахмет.

Біз құрылғының функционалдығы мен қауіпсіздігін мұқият тексердік, содан кейін оны жөнелту үшін қауіпсіз қаптамаға салдық.

Құрылғыны желіге бірінші рет қоспас бұрын, осы нұсқаулықты мұқият оқып шығыңыз. Онда құрылғыны дұрыс орнату және пайдалану туралы маңызды ақпарат, сондай-ақ оны күту бойынша кеңестер бар. Ықтимал бұзылуларды немесе жазатайым оқиғаларды болдырмау үшін берілген нұсқауларды орындауды ұсынамыз.

Нұсқаулықты қажет кезде анықтама ретінде пайдалану үшін қауіпсіз жерде сақтаңыз.

ҚҰРЫЛҒЫ МАҚСАТЫ

Кір жуғыш машина тұрмыста пайдалануға, тоқыма бұйымдары мен сыртқы киімдерді жууға арналған, жуғыш зат ерітіндісінде машинада жууға жарамды.

САҚТЫҚ ШАРАЛАРЫ

ЭЛЕКТР ЭНЕРГИЯСЫМЕН ЖҰМЫС КЕЗІНДЕ

- Құрылғыны электр қуатына тек білікті адам қосуы керек.
- Қауіпті болдырмау үшін зақымдалған қуат сымын өндіруші, оның қызмет көрсету өкілі немесе басқа білікті персонал ауыстыруы керек.
- Тазалау немесе қызмет көрсету алдында машинаны қуат көзінен ажырату керек.
- Қуат ашасын ылғал қолмен ұстамаңыз.
- Қауіпсіздігіңіз үшін қуат сымының ашасы екі полюсті, жерге қосылатын розеткаға қосылуы керек. Қуат розеткасының дұрыс және қауіпсіз жерге қосылғанына көз жеткізіңіз.
- Құрылғыны тек техникалық сипаттамаларда көрсетілген кернеуі бар желіге қосуға болады. Құрылғыны техникалық сипаттамаларда көрсетілгеннен төмен ток күші бар электр желісіне қоспаңыз. Қуат параметрлерін білмесеңіз, уәкілетті қызмет көрсету орталығына хабарласыңыз.
- Қуат сымын тиісті қорғаныспен қамтамасыз етіңіз. Қуат сымы адамдарға немесе басқа заттарға тиіп кетпеуі немесе зақымдалмауы үшін мықтап бекітілуі керек. Электрмен жабдықтау желісіне ерекше назар аудару керек. Электр ашасы розеткаға оңай түсуі керек. Сондай-ақ, розетканың орналасуына және оған қол жеткізудің қарапайымдылығына ерекше назар аудару керек.
- Розеткаға шамадан тыс жүктеме немесе сымды ұзартуға болмайды. Сымды ұзарту өртке немесе электр тогының соғуына әкелуі мүмкін. Қуат сымын дымқыл қолмен ұстамаңыз.

СУМЕН ЖҰМЫС КЕЗІНДЕ

- Құрылғыны сумен жабдықтауға және дренажға қосуды тек білікті маман жүзеге асыруы керек.
- Жеткізілімге енгізілген жаңа шлангтарды пайдалану керек; ескі шлангтарды қайта пайдалануға болмайды.
- Есікті ашпас бұрын барабанда судың жоқтығына көз жеткізіңіз. Барабан ішінде су көрінетін болса, есікті ашпаңыз.
- Машинадан ыстық суды ағызу кезінде күйіп қалудан сақ болыңыз.
- Бір кіріс клапаны бар машина суық су құбырына қосылуы керек. Екі кіріс клапаны бар машинаны ыстық және суық су құбырларына қосуға болады.

ЖАЛПЫ ЕРЕЖЕЛЕР

- Құрылғы тек үй ішінде пайдалануға арналған.
- Корпустағы желдету саңылаулары кілемдермен немесе басқа жабындармен жабылмауы керек.
- Бұл құрылғы 8 жасқа толмаған балалардың немесе физикалық, сенсорлық немесе ақыл-ой қабілеттері шектеулі немесе тәжірибесі мен білімі жоқ адамдардың қадағалауынсыз немесе осы құрылғыны қауіпсіз пайдалану туралы нұсқауларды қоспағанда, пайдалануға арналмаған. Және оларға оның жұмысына байланысты қауіптер туралы түсінік беру. Балаларға құрылғымен ойнауға рұқсат бермеңіз.
- Жуу алдында киіміңіздің барлық қалталары бос екеніне көз жеткізіңіз.
- Монеталар, зергерлік бұйымдар, шегелер, болттар, қиыршық тастар және т.б. сияқты үшкір және қатты заттар машинаның ішіне кіріп кетсе, оны қатты зақымдауы мүмкін.
- Құрылғы ұзақ уақыт бойы пайдаланылмаса, машинаны қуат көзінен ажыратып, сумен жабдықтауды өшіріңіз.
- Қолданар алдында балалар мен үй жануарларының ішке кірмегенін тексеріңіз.
- Өнімнің есігіне сүйенбеңіз, себебі ол жұмыс кезінде қатты қызып кетуі мүмкін. Жұмыс кезінде балалардың немесе үй жануарларының құрылғымен тікелей жанасуына жол бермеңіз.
- Машинаны жуынатын бөлмеге немесе ылғалдылығы жоғары жерге немесе жарылғыш немесе коррозиялық газдар бар жерге орнатпаңыз.
- Құрылғыны қолданар алдында орауыштың барлық компоненттерін және тасымалдау болттарын алыңыз. Әйтпесе, жуу кезінде машина қатты зақымдалуы мүмкін.
- Барлық орау материалдарын (пластикалық пакеттер, көбік және т.б.) балалардың қолы жетпейтін жерде сақтаңыз. Қаптама материалдары балалар үшін қауіпті болуы мүмкін.
- Алғаш рет жуу алдында киімді салмай, әрбір жуу бағдарламасының бір циклін орындау арқылы құрылғыны тексеріңіз.
- Бұл құрылғы тек үйде пайдалануға және тек машинада жууға болатын тоқыма бұйымдарына арналған.
- Жанғыш, жарылғыш немесе улы тазалағыш заттарды қолданбаңыз.
- Тазартқыш ретінде бензинді, алкогольді және т.б. қолданбаңыз.
- Тек машинада жууға арналған жуғыш заттарды, әсіресе барабанды кір жуғыш машиналарда ғана пайдаланыңыз.
- Кілемдерді машинада жууға болмайды.

- Жуу бағдарламасы аяқталғаннан кейін есікті ашпас бұрын екі минут күтіңіз.
- Жуу аяқталғаннан кейін бірден суды және қуатты өшіруді ұмытпаңыз.
- Аяғыңызды құрылғының үстіне қоймаңыз немесе оған отырмаңыз.
- Есікті күшпен жаппаңыз. Есікті жабу қиын болса, машинаның ішінде тым көп киім бар-жоғын және оның барабан ішінде біркелкі бөлінгенін тексеріңіз.
- Бұл машина кіріктірілген жабдық ретінде пайдалануға арналмаған.
- Бұл құрылғы коммерциялық пайдалануға арналмаған.

НАЗАР АУДАРЫҢЫЗ!

- Құрылғыны жылжитпас бұрын тасымалдау болттарын орнатуды ұмытпаңыз.
- Тасымалдау болттарын қайта орнатуды тек білікті техник орындауы керек.
- Машинаны жылжитпас бұрын, жұмыс кезінде түтіктер мен сүзгілерде жиналған суды төгіп тастаңыз.
- Құрылғыны абайлап жылжытыңыз. Тасымалдау және қозғалыс кезінде есік жабық болуы керек.
- Құрылғыны ешқашан алдына немесе артына қоймаңыз. Қаптаманы алу үшін машинаны еден мен оның арасына поролон резеңке сияқты жұмсақ материалмен жағына қойыңыз.

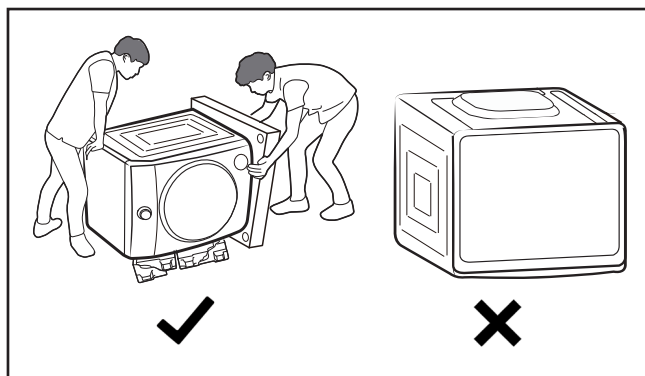

ОРНАТУ

ҚҰРЫЛҒЫ СХЕМАСЫ

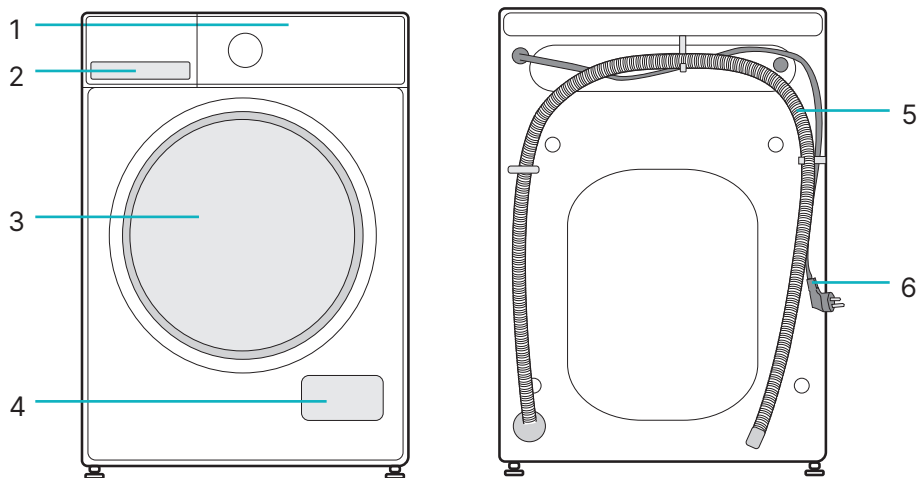

1. Басқару панелі.
2. Жуғыш заттарға арналған бөлік.
3. Есік.
4. Сорғы сүзгісінің қақпағы.
5. Су төгетін шланг.
6. Қуат көбілі.

АКСЕССУАРЛАР

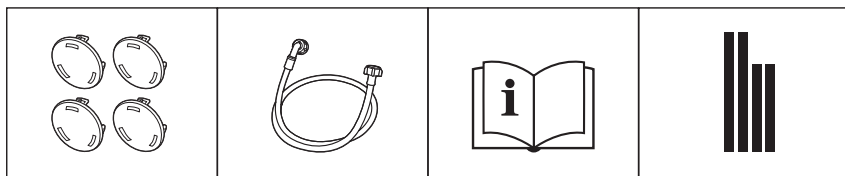

Жеткізу тығындары

Су құятын
шланг

Пайдалану бой-
ынша нұсқаулық

Дыбыс өткізбейтін
тығыздағыш

НАЗАР АУДАРЫҢЫЗ!

Барлық кескіндер мен схемалар ақпараттық мақсаттарға арналған және нақты құрылғыдан өзгеше болуы мүмкін.

ҚҰРЫЛҒЫНЫ ҚАПТАМАДАН ШЫҒАРУ

Құрылғыны қаптамадан шығарған кезде, тасымалдау кезінде орын алған зақымдардың бар-жоғын тексеріңіз. Сондай-ақ, барлық бөліктердің керек-жарақ сөмкесінде қамтылғанын тексеріңіз. Тасымалдау нәтижесінде құрылғыға зақым келсе немесе қандай да бір керек-жарақтар жоқ болса, дереу дилерге хабарласыңыз.

НАЗАР АУДАРЫҢЫЗ!

- Бұл машинаның қаптама материалдары балалар үшін қауіпті болуы мүмкін, балаларды олардан алыс ұстаңыз.
- Қаптама материалдарын басқа стандартты тұрмыстық қалдықтармен бірге тастамаңыз. Оларды қайта өңдеуге болатын материалдар ретінде тастаңыз.

ЖЕТКІЗУ БОЛТТАРЫН ШЕШУ

Құрылғыны пайдаланбас бұрын, құрылғының артқы жағындағы тасымалдау болттарын алып тастау керек. Ол үшін мына қадамдарды орындаңыз:

1. Кілтті (жинақпен бірге беріледі) пайдаланып, 4 тасымалдау болттарын алыңыз.
2. Болттарды резеңке төлкелермен бірге алып тастаңыз.
3. Тесіктерді жинаққа кіретін тығындармен жабыңыз.

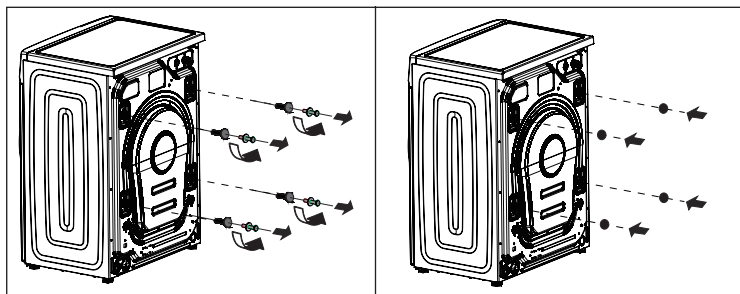

НАЗАР АУДАРЫҢЫЗ!

- Құрылғыны жылжытпас бұрын тасымалдау болттарын орнатыңыз.
- Тасымалдау болттарын лақтырмаңыз, бірақ болашақта пайдалану үшін сақтап қойыңыз.

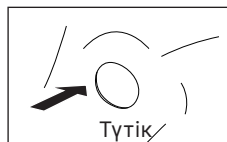
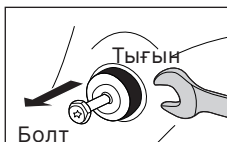
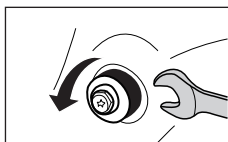

ОРНАЛАСУЫ

КӨЛДЕНЕҢ ЕДЕН

Еденнің рұқсат етілген еңісі — 1°.

ЭЛЕКТР РОЗЕТКАСЫ

Розетка машинаның бүйір қабырғасынан 1 м қашықтықта орналасуы керек. Бірнеше электр құралдарын бір розеткаға бірден қоспаңыз.

БОС ОРЫН

- Машинаның бүйірлерінде және артында бос орын болуы керек (төмендегі схеманы қараңыз).
- Құрылғыда тұрмыстық заттарды сақтамаңыз. Бұл жабынды және басқару панелін зақымдауы мүмкін.
- Тікелей күн сәулесі түсетін жерлерде орнатудан аулақ болыңыз.
- Машинаны кілем төселген еденге қоймаңыз.
- Орнату орны таза, құрғақ және тегіс болуы керек. Ағаштан, картоннан немесе ұқсас материалдардан жасалған стендтерді станок астына қою арқылы тегіс емес едендердің орнын толтыруға тыйым салынады.
- Құрылғыны көмір немесе газ жылыту жабдықтары сияқты жылу көздерінен алыс орнату керек. Құрылғыны жылу көзінің жанына орнатудан аулақ болу мүмкін болмаса, олардың арасына алюминий фольгасы бар жағын жылу көзіне қаратып оқшаулағыш қалқаны орналастырыңыз.
- Бөлмеде жеткілікті желдету болуы керек.
- Құрылғының қуат сымында тұрмағанына көз жеткізіңіз.

АҒАШ ЕДЕНГЕ ОРНАТУ

- Ағаш едендер дірілге әсіресе сезімтал.
- Шамадан тыс дірілді болдырмау үшін әр аяқтың астына қалыңдығы кемінде 15 мм болатын дірілге қарсы төсемдерді қою ұсынылады. Тіректерді бұрандалармен кем дегенде екі еден тақтасына бекітіңіз.
- Мүмкін болса, еден ең қауіпсіз болатын бөлменің бұрышын таңдаңыз.

НАЗАР АУДАРЫҢЫЗ!

Бұл құрылғы су кемелерінде (кемелерде, яхталарда және т.б.) немесе жылжымалы қондырғыларда (жылжымалы үйлер, ұшақтар және т.б.) пайдалануға арналмаған.

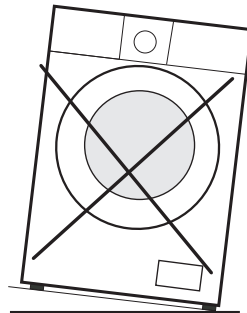
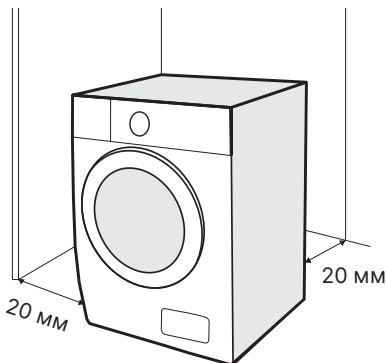

АЯҚТАРДЫ ТУРАЛАУ

Машинаны көлденеңінен туралау үшін:

- Бекіткіш гайканы кілтпен босатыңыз және аяқты еденге толық тигенше бұраңыз.
- Аяқтарды реттеңіз.
- Құрылғыны орнатқаннан кейін оның денесінің төрт бұрышының әрқайсысын дәйекті түрде басыңыз. Егер басқан кезде құрылғының тұрақсыз екені анықталса, сәйкес аяқты қайта реттеу керек.
- Құрылғының орнын деңгейді пайдаланып тексеріңіз.
- Бекіткіш гайкаларды қатайтыңыз.

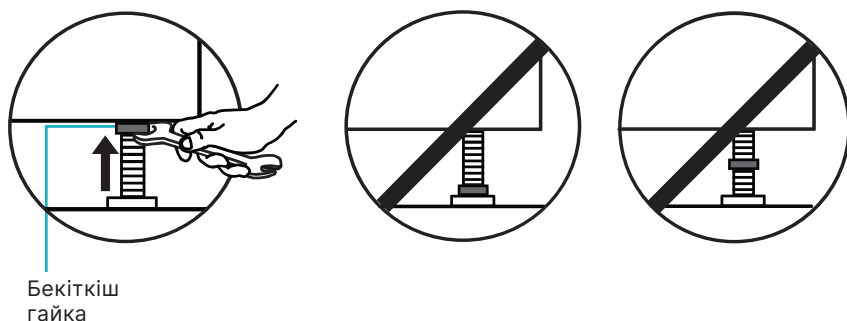
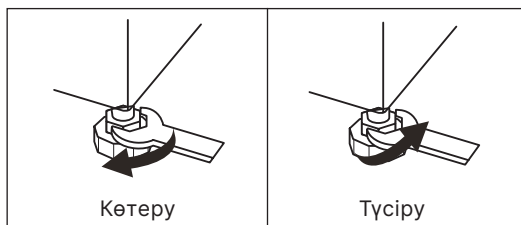

ТЫҒЫЗДАҒЫШТЫ ҚОЛДАНУ

Кір жуғыш машинадан шығатын шу деңгейін айтарлықтай азайту үшін құрылғымен бірге келетін өздігінен жабысатын тығыздағышты пайдаланыңыз.

1. Қорғау үшін машинаны поролон резеңке немесе мата сияқты жұмсақ материалмен оның жағына және еденнің арасына қойыңыз.
2. Төмендегі суретте көрсетілгендей, көліктің астыңғы жағына екі ұзын жолақты, ал алдыңғы және артқы жағына екі қысқа жолақты жабыстырыңыз.

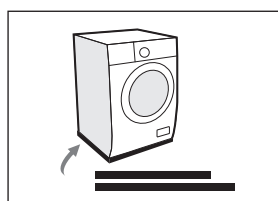
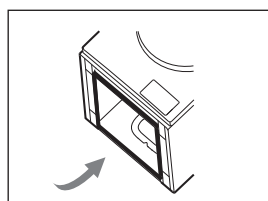

СУ КӨЗІНЕ ҚОСЫЛУ

НАЗАР АУДАРЫҢЫЗ!

Құрылғыны су құбырына қосуды тек білікті маман жүзеге асыруы керек.

1. Пакетке кіретін жаңа түтіктерді пайдаланыңыз; ескі шлангтарды қайта пайдалануға болмайды.
2. Сумен жабдықтау желісіндегі су қысымы 0,05–1 МПа диапазонында екеніне көз жеткізіңіз (бұл бір минут ішінде толық ашық шүмектен кемінде 5 литр су ағып кетуі керек дегенді білдіреді). Егер қысым көрсетілген мәннен жоғары болса, су қысымын төмендеткіш орнату керек.
3. Құрылғыны жаңа құбырларға қоспас бұрын (немесе сумен жабдықтау бірнеше сағат бойы өшірілген болса), құбырларда жиналуы мүмкін қоқысты кетіру үшін жеткілікті суды төгіңіз.

СУ ҚҰЯТЫН ШЛАНГТЫ ҚОСУ

1. Су құятын шлангтың бір ұшын суық су шүмегіне жалғап, оны қатайтыңыз. Қосар алдында су толығымен мөлдір болғанша еркін ағып кетуіне мүмкіндік беріңіз.
2. Су құятын шлангтың екінші ұшын машинаның артындағы су беру клапанына жалғап, оны қолмен қатайтыңыз.
3. Су беру шүмегін толығымен ашу арқылы шланг қосылымының тығыздығын тексеріңіз.
4. Шлангтың майыспағанын немесе қысылып қалмағанын тексеріңіз.

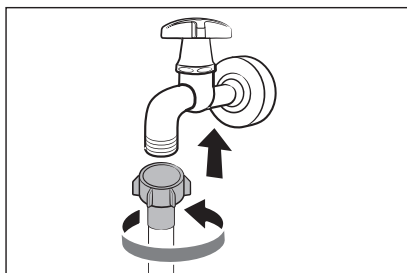
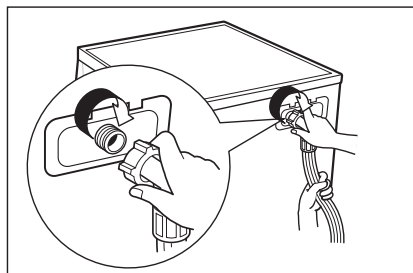

КӘДІМГІ КРАНҒА ҚОСЫЛУ

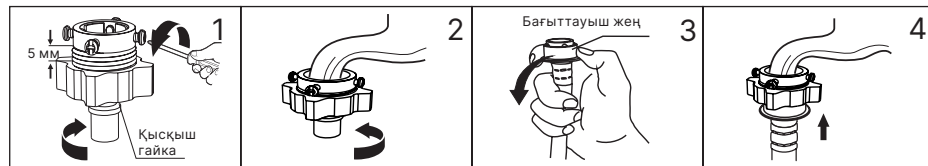

1. Қысқыш гайканы және төрт болтты босатыңыз.
2. Адаптерді кранға орнатыңыз және қысқыш гайканы және төрт болтты қатайтыңыз.
3. Бағыттауыш гильзаны басыңыз, кіріс түтігін қосылатын негізге салыңыз.
4. Қосылым аяқталды.

БҰРАНДАЛЫ ҚОСЫЛЫМЫ БАР КРАНҒА ҚОСЫЛУ

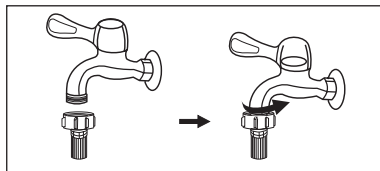

Су беру үшін жіппен және шлангпен түртіңіз

- Адаптерді шүмекке бекітіңіз.
- Су құятын шлангты қосыңыз.



Кір жуғыш машинаға арналған арнайы шүмек

НАЗАР АУДАРЫҢЫЗ!

Әдетте, стандартты жалпы мақсаттағы су шүмегіне қосылу машинаны қосу үшін жарамды. Егер кранның стандартты параметрлерден басқа параметрлері болса, онда кранды немесе кіріс түтігін ауыстыру қажет.

НАЗАР АУДАРЫҢЫЗ!

- Су жіберетін шлангты ұзартпаңыз.
- Су көзі көліктен алыс болса, ұзағырақ шланг сатып алыңыз.

Ескерту: егер келіп түсетін суда көп мөлшерде қоспалар болса (құм, саз, тот және т.б.), суды тазарту үшін арнайы сүзгілерді пайдалану ұсынылады. Қатты ластанған суды пайдалану құрылғының ішкі бөліктерінің тезірек тозуына әкеледі, сонымен қатар жуу сапасына әсер етеді. Сәйкес сүзгіні таңдау үшін мамандандырылған дүкендерге хабарласыңыз.

СУ ТӨГЕТІН ШЛАНГТЫ ҚОСУ

НАЗАР АУДАРЫҢЫЗ!

Құрылғыны дренаж жүйесіне қосуды тек білікті маман жүзеге асыруы керек.

- Суды тікелей кәрізге ағызу үшін, ағынды судың машинаға қайта сорылуын болдырмау үшін машинаның су төгетін шлангісі ағынды суды ағызу шынтағының (сифон) үстіне ішкі диаметрі кемінде 40 мм болатын кәріз құбырына орнатылады. Су төгетін шланг құбыры бар сифонға тікелей қосылуы мүмкін.
- Су төгетін шланг еден деңгейінен 600–1000 мм биіктікте орналасуы керек және оның ұшы суға батырылмауы керек.
 - Шлангты тым төмен қоссаңыз, су машинаға тартылмайды, бірақ бірден кәрізге ағып кете бастайды. Егер су ағызылса, жуу қате туралы хабармен үзіледі.
 - Шлангты тым жоғары қоссаңыз, кір жуғыш машинадан су ағып кетпейді, бұл да апаттарға әкеледі.
- Су төгетін шланг қажеттен ұзағырақ болса, артық түтікті кір жуғыш машинаға итермеңіз. Бұл шу деңгейін жоғарылатып, кір жуғыш машинаны зақымдауы мүмкін.

НАЗАР АУДАРЫҢЫЗ!

- Су төгетін шлангты бүгуге немесе созуға болмайды.
- Ықтимал су ағып кетпес үшін су төгетін шлангты дұрыс жалғаңыз.

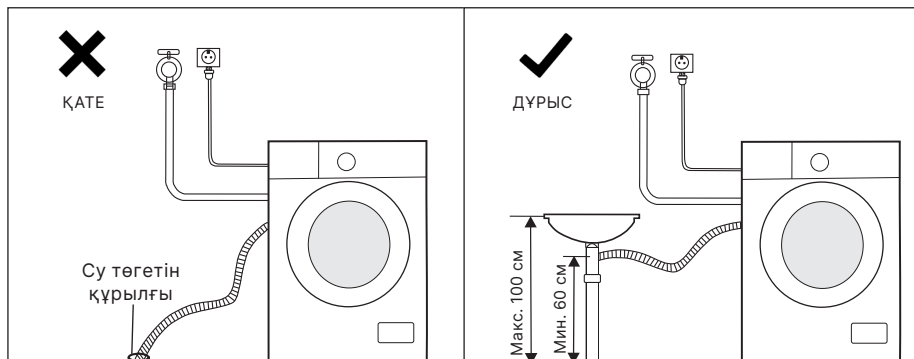

ШЛАНГТЫ КРОНШТЕЙНМЕН БЕКІТУ

Егер сізде су төгетін шланг кронштейні болса, оны төмендегі схемаларда көрсетілгендей жалғаңыз.

- Су төгетін шлангты шынжырмен бекітіңіз.
- Шлангты мықтап бекіту ағып кетуді болдырмауға көмектеседі.
- Су төгетін шлангты еденнен 100 см биіктікте орнатуға болмайды.

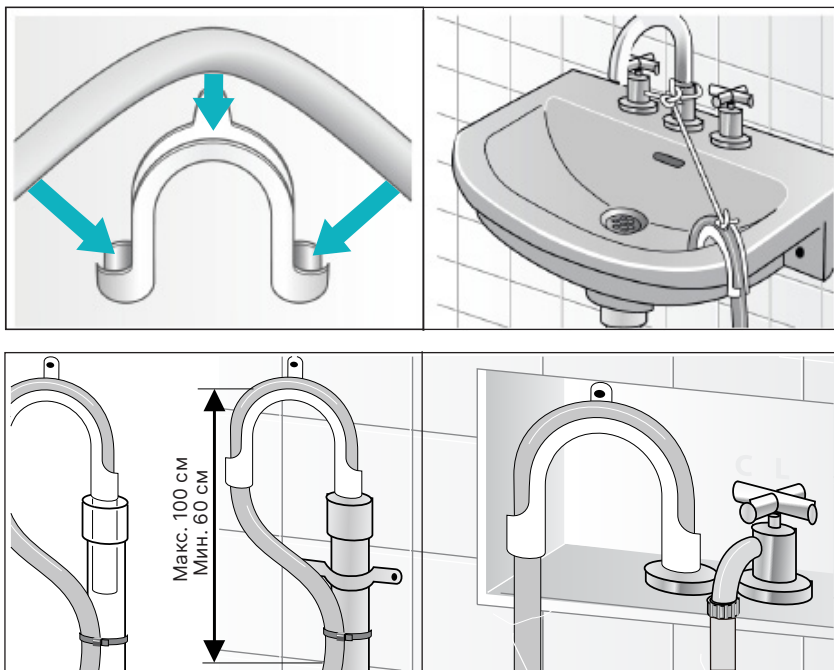





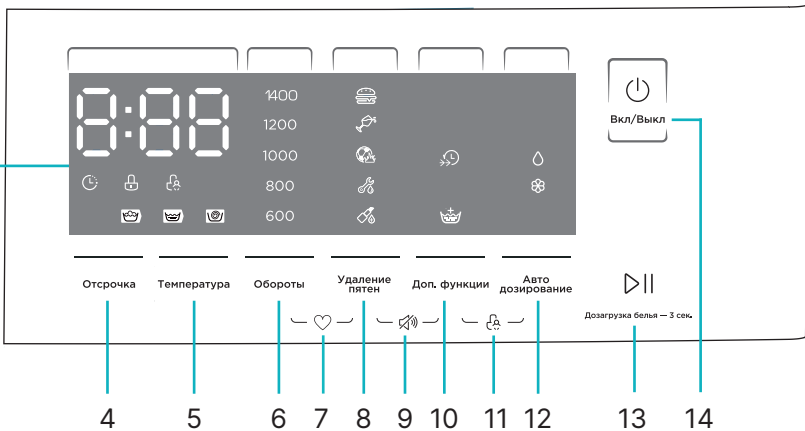
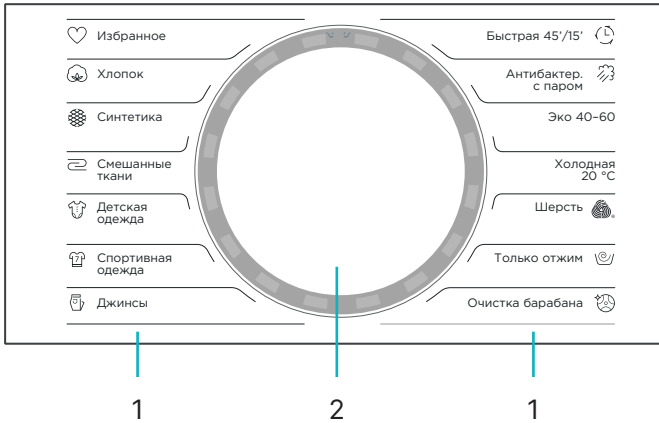









ПАЙДАЛАНУ

БАСҚАРУ ПАНЕЛІ



1. Жуу бағдарламаларының тізімі.
2. Бағдарламаларды таңдауға арналған айналмалы басқару.
3. Дисплей.
4. Кешіктіріп бастау батырмасы.
5. Температураны реттеу батырмасы.
6. Жылдамдықты басқару батырмасы.
7. Таңдаулыларға бағдарлама қосу.
8. Дақтарды кетіру функциясының батырмасы.
9. Дыбысты өшіру.
10. Қосымша функцияларды таңдауға арналған батырма.
11. Басқару тақтасын құлыптау.
12. Автодозалау функцияларын қосу/өшіру батырмасы.
13. БАСТАУ/ҮЗІЛІС/кірді қайта салу автодозалау батырмасы.
14. Қуат батырмасы.

ЭКРАҢДАҒЫ МӘНДЕР

-  Кешіктірілген бастау.
-  Есік құлыптаулы.
-  Басқару панелі құлыпталған.
-  Негізгі жуу.
-  Шаю.
-  Сығу.
-  Дақтардың түрі: тамақ дақтары.
-  Дақтардың түрі: шарап пен басқа сусындардың дақтары.
-  Дақтардың түрі: спортпен айналысқаннан кейін қалған дақтар.
-  Дақтардың түрі: мұнай өнімдерінің дақтары (машина майы, бояу және т.б.).
-  Дақтардың түрі: косметика мен дәрі-дәрмектің дақтары.
-  Жуу уақытын жылдамдату.
-  Қосымша шаю.
-  Жуғыш затты автоматты мөлшерлеу индикаторы.
-  Кондиционердің автоматты мөлшерлеу индикаторы.

1:28 Қалған жуу уақыты.

2H Кешіктіріп бастаудың қалған уақыты.

30 Жуу температурасы (°C).

400 Сығудағы айналымдар саны.

End Жуу аяқталды.

E 30 Қате коды.

БІРІНШІ ЖУУҒА ДЕЙІН

Ескерту:

Өнімнің функционалды бөліктерінде су қалдығы және/немесе жаңа құрылғының манжетінде жолақтар болуы мүмкін. Бұл құбылыстар өндірушіде өнімнің тұтастығына жоғары сапалы тестілеумен байланысты.

Жаңа машинаның барабанында зауыттық ластану іздері болуы мүмкін. Бұл жақсы. Киімді бірінші рет жуған кезде келесі әрекеттерді орындаңыз:

1. Құрылғыны бірінші рет іске қосу үшін құралды сатып алыңыз.
2. Қуат пен суды қосыңыз.
3. Құрылғыңызды қосыңыз.
4. Өнімді науаға құйып, оны жабыңыз.
5. «Барабан тазалау» жуу бағдарламасын таңдаңыз.
6. Бастау батырмасын басыңыз
7. Бағдарлама аяқталғанша күтіңіз.

КАЛИБРЛЕУ

Бұл кір жуғыш машина ең үнемді жууды орындау үшін тұтынылатын су мен электр қуатын реттей отырып, оған салынған кірдің салмағын анықтай алады.

Бұл функция дұрыс жұмыс істеуі үшін кір жуғыш машинаны қолданар алдында оны калибрлеу ұсынылады. Осыған:

- Барабаннан барлық заттарды шығарып, есікті жабыңыз.
- Кір жуғыш машинаны желіге қосыңыз.
- Кір жуғыш машинаны қосыңыз, содан кейін дереу (10 секунд ішінде) «Температура» және «Автодозирование» батырмаларын басыңыз. Дисплейде «t19» пайда болғанша оларды 3 секунд басып тұрыңыз.
- Калибрлеу процесін бастау үшін **▶** батырмасын басыңыз. Дисплейде бастапқыда «0» көрсетіледі, содан кейін бұл сан үш санға айналады және барабанның нақты айналу жылдамдығын көрсететін өзгере бастайды.
- Дисплей мәні өзгеруін тоқтатқанда, калибрлеу сәтті аяқталды.

КИІМДІ ЖУУҒА ДАЙЫНДАУ

- Киімді бірінші рет жуған кезде олардың түсі өзгермейтініне көз жеткізіңіз. Киімдердің бозарғанын тексеру үшін сұйық жуғыш затқа малынған ақ сүлгіні пайдалануға болады.
- Шарфтарды және басқа бояғыш киімдерді, әсіресе басқа заттармен араласқан жағдайда, жуу алдында бөлек жуыңыз.
- Жеңдердегі, жағалардағы және қалталардағы дақтарды мінсіз әсерге жету үшін машинада жуу алдында щеткамен және сұйық жуғыш затпен мұқият алып тастаңыз.
- Киімді жуу алдында киім өндірушісі тиісті белгілерде көрсетілген келесі сипаттамаларға сәйкес өнімдердің жіктелуіне назар аударыңыз.

- Сілтілі/оттегі ағартқышты қолданғанда абай болыңыз, себебі ол киімді зақымдауы мүмкін.
- Ұнтақ жуғыш заттар киімде дақтар мен иіс қалдыруы мүмкін, сондықтан киімді жуғаннан кейін жақсылап шаю керек.
- Жуғыш затты тым көп пайдалансаңыз немесе судың температурасы жеткіліксіз болса, жуғыш зат қалдықтары шлангтарға немесе машина бөліктеріне кептеліп, киіміңізге дақ қалдыруы мүмкін.
- Кір жуғыш машинада жуу үшін арнайы жуғыш заттарды пайдаланыңыз.
- Жуғыш заттарды балалардың және жануарлардың қолы жетпейтін құрғақ жерде сақтаңыз.
- Жуу алдында киім қалтаңызды мұқият тексеріңіз, өйткені зергерлік бұйымдар немесе сақиналар сияқты қатты заттар машинаны зақымдауы мүмкін.

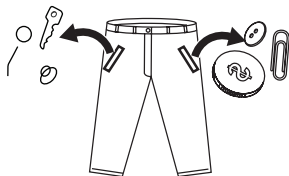

- Кейбір киімдер кір машинаңызды зақымдауы мүмкін. Зипперлер мықтап бекітіліп, түймелер немесе ілгектер ішінен сыртқа бекітілуі керек. Бос жолақтар немесе жолақтар бір-біріне байланған болуы керек.

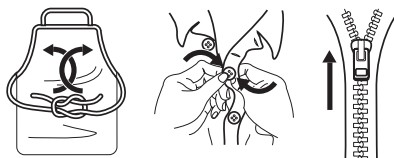

- Ерекше нәзік жууды қажет ететін тоқыма бұйымдарың, мысалы, шілтерлері бар, ұсақ заттарды (қалың шұлықтар, орамалдар, галстуктар және т.б.) арнайы торлы кір жууға арналған қапшықтарға салу керек.

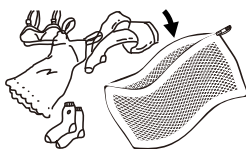

- Жуу алдында заттарды материалы бойынша сұрыптаңыз (мақта, жібек, жүн, синтетика және т.б.).
- Ақ және түсті заттарды, әсіресе қанық түстерді бөліңіз.

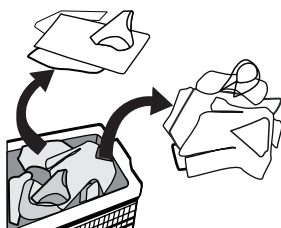

- Жұмсақ заттарды бөлек жуу керек. Табиғи жүн мен жібектен жасалған жаңа өнімдер, соның ішінде перделер үшін жұмсақ жуу циклін таңдау керек.
- Барлық жаңа түсті заттарды бөлек жуу керек.
- Үлкен өлшемді және салмақты жалғыз заттарды жуу кезінде (мысалы, ванна сүлгілері, джинсы шалбарлар, курткалар және т.б.) ауырлық центрінің ығысуы мүмкін, нәтижесінде машинаның жұмыс істеуі нәтижесінде дабыл қағуы мүмкін. қатты теңгерімсіздік. Сондықтан, біркелкі айналдыру циклін қоса алғанда, буындарды жуу үшін бір немесе бірнеше ұқсас заттарды қосу ұсынылады.
- Жуар алдында киімнен шаңды, кірді және үй жануарларының шаштарын алып тастаңыз.
- Жуу алдында максималды жуу тиімділігіне қол жеткізу үшін ақ шұлықтар, жағалар және манжеттер сияқты оңай ластанған және түсі өзгерген заттарды қолмен шайыңыз.
- Жүктелген киімнің салмағы машинаның сипаттамаларына сәйкес келетініне көз жеткізіңіз, машинаны шамадан тыс жүктемеңіз, бұл жуу тиімділігіне теріс әсер етуі мүмкін.

ОҢАЙ ТҮТІЛІП КЕТУІ МҮМКІН ЗАТТАР

Оңай түтілетін заттарды (мысалы, төмен) жуу алдында сыртына айналдыру керек. Мұндай заттарды бөлек жуған дұрыс, өйткені олар басқа заттарды бүлдіріп, өзін нашарлатуы мүмкін. Дәл осы себепті қара және түсті мақтадан жасалған бұйымдарды бөлек жуған дұрыс.

БАЛАЛАРДЫҢ КИІМДЕРІН ЖУУ

Балаларға арналған заттарды (балалар киімі мен сүлгілері), соның ішінде жаялықтарды бөлек жуу керек. Ересектерге арналған киіммен бірге жуған кезде олар балаларға зиянды микроорганизмдердің әсеріне ұшырауы мүмкін. Жуғыш зат қалдықтарын мұқият шаюды және тазалауды қамтамасыз ету үшін балалар киімін шаю уақытын көбейту керек.

МАШИНАДА ЖУУҒА БОЛМАЙТЫН КИІМДЕР



- Галстуктар, кеудешелер және т.б. машинада жуу кезінде жиырылуы мүмкін.
- Машинада жуу кезінде бұрмалануы мүмкін қатпарлары немесе бедері бар киімдер.
- Толығымен немесе ішінара үлбірден жасалған киім.
- Әшекейлері бар киімдер.
- Өндірушінің жуу шарттарына қойылатын талаптарына сәйкес келмейтін заттарды жуудан аулақ болыңыз.
- Бензинмен, керосинмен, дизельдік отынмен, бояумен, еріткіштермен немесе спирттермен боялған киімді ешқашан жууға болмайды.
- Су өткізбейтін материалдардан жасалған заттарды кір жуғыш машинада жууға болмайды. Әйтпесе, құрылғы суға толып, су шашырап кетуі мүмкін немесе шаю және кептіру кезінде шамадан тыс діріл тудыруы мүмкін, бұл заттарды (шаңғы костюмдері, пальтолар, қолшатырлар, көлік жамылғылары, шатырлар, ұйықтайтын қаптар және т.б.) зақымдауы мүмкін. Суды төгу кезінде су өткізбейтін өнімдерде жиналған суды толығымен төгу мүмкін емес және бір жерде жиналып, машина қатты теңгерімсіз болады және дірілдейді немесе қозғалады.

БАҒДАРЛАМАЛАРМЕН ЖҰМЫСТЫ БАСТАУ

Негізгі жуу бағдарламаларының кез келгенін бастау үшін:

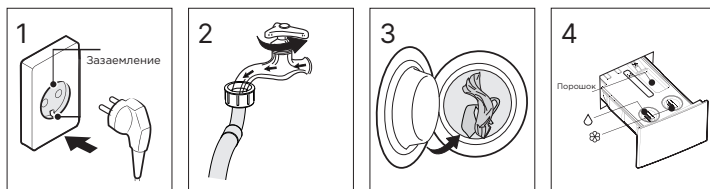
1. Құрылғыны қуат көзіне қосыңыз.
2. Су толтыру және төгу шлангтарының дұрыс жалғанғанын тексеріңіз. Су беру шүмегін ашыңыз.
3. Кірді барабанға салып, есікті жабыңыз.
4. Жуғыш зат пен жұмсартқышты наудағы сәйкес бөліктерге қосыңыз («Жуғыш затты салу» бөлімін қараңыз).



5.  батырмасын басу арқылы машинаны қосыңыз.
6. Нүктенің көмегімен қажетті жуу бағдарламасын таңдаңыз.
7. Қажет болса, су температурасын және барабанның айналу жылдамдығын реттеңіз, қажетті қосымша опцияларды таңдаңыз. функциялары («Қосымша параметрлердің сипаттамасы» бөлімін қараңыз).
8. Жууды бастау үшін  батырмасын басыңыз.

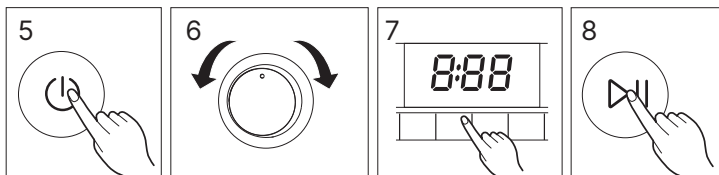



ЕСКЕРТПЕЛЕР:

- Ең қолайлы бағдарламаны таңдау үшін «Негізгі бағдарламалардың сипаттамасы» бөлімін мұқият оқып шығыңыз.
- Кейбір бағдарламаларда алдын ала орнатылған параметрлер бар және оларды реттеу мүмкін емес («Бағдарламалар кестесі» бөлімін қараңыз).

КІРДІ ҚАЙТА САЛУ

Бұл әрекетті жуу процесінде орындауға болады.

1.  батырмасын 3 секунд басып тұрыңыз.
2. Жуу процесі тоқтағанша және экранда есікті құлыптау белгішесі сөнгенше күтіңіз.
3. Кір жуғыш машинаның есігін ашып, кірді салыңыз.
4. Есікті жауып, жууды жалғастыру үшін  батырмасын басыңыз.

НАЗАР АУДАРЫҢЫЗ!

Барабанда тым көп су болса немесе оның температурасы 40 °С-тан асса, қайта толтырмаңыз.

НЕГІЗГІ БАҒДАРЛАМАЛАРДЫҢ СИПАТТАМАСЫ

ХЛОПОК

Тозуға төзімді және ыстыққа төзімді мақта және зығыр бұйымдарды жуу.

СИНТЕТИКА

Бағдарлама синтетикалық және аралас маталардан жасалған заттарды жууға арналған: жейде, күрте, шалбар және т.б.

СМЕШАННЫЕ ТКАНИ

Бағдарлама әртүрлі маталардан жасалған заттарды жуу үшін қолданылады. Қараңғы маталарды ашық маталармен жууға болмайтынын ескеріңіз.

ДЕТСКАЯ ОДЕЖДА

Киімдегі жуғыш заттарды жақсырақ кетіру үшін нәресте киімдерін қосымша шаю арқылы жуу.

СПОРТИВНАЯ ОДЕЖДА

Бағдарлама спорттық киімді жууға арналған.

ДЖИНСЫ

Бағдарлама джинсы бұйымдарын жууға арналған.

БЫСТРАЯ 45'/15'

Аздап ластанған заттарды 45 немесе 15 минут бойы жуыңыз. Әдепкі уақыт — 45 минут. 15 минутқа ауысу үшін «Доп. функции» түймесін басыңыз. функциялары». 15 минуттық жуу режимінде машина кірді 45 минуттық жуу режиміне қарағанда сәл нашар айналдыруы мүмкін.

АНТИБАКТЕРИАЛЬНАЯ С ПАРОМ

Қосымша бумен өңдеу арқылы жоғары температурада жуыңыз. Дезинфекцияны қажет ететін киімге жарамды.

ЭКО 40–60

40–60 °C температурада жууға болатын орташа ластанған мақта бұйымдарын жуу. Стандартты бағдарламалармен салыстырғанда қуат пен суды тұтыну азаяды.

ХОЛОДНАЯ 20 °C

Түсін тез жоғалтатын аз мөлшердегі заттарды суық сумен жуыңыз.

ШЕРСТЬ

Элементтерді кішірейтуден қорғауға көмектесетін ұзағырақ үзілістері бар нәзік бағдарлама. Машинада жууға болатын жүн мен трикотажды ғана жуыңыз (жапсырмаларды қараңыз).

ТОЛЬКО ОТЖИМ

Бөлек сығу бағдарламасы.

ОЧИСТКА БАРАБАНА

Бағдарлама барабанды тазалау үшін арнайы жасалған. Бағдарлама кірді салуға рұқсат бермейді! («Ішкі бөліктерді өздігінен тазалау» тарауын қараңыз).

ҚОСЫМША ПАРАМЕТРЛЕРДІҢ СИПАТТАМАСЫ

ТЕМПЕРАТУРА



Осы батырманы пайдаланып, қалаған жуу температурасын таңдауға болады.
 Қолжетімді параметрлер: Холодная / 20 °C / 30 °C / 40 °C / 60 °C / 90 °C. / 20 °C / 30 °C / 40 °C / 60 °C / 90 °C.

ОБОРОТЫ

Бұл батырманы пайдаланып жуу кезінде айналым санын реттеуге болады.
 Қолжетімді параметрлер: 0 / 600 / 800 / 1000 / 1200 / 1350.







ОТСРОЧКА

Бұл батырманы пайдаланып жұмыстың басталуын белгілі бір уақытқа кейінге қалдыруға болады.

1. Жуу бағдарламасын таңдаңыз.
2. Бағдарлама басталғанға дейінгі уақытты орнату үшін «Отсрочка» батырмасын басыңыз (0-ден 24 сағатқа дейін). Индикатор шамы  жанады.
3. Бағдарламаның басына кері санақты бастау үшін  батырмасын басыңыз.
4. Кейінге қалдырудан бас тарту үшін, экранда «0 Н» көрсетілмей тұрып, кейінге қалдыру батырмасын басыңыз. Осыдан кейін бағдарлама параметрлерін қалпына келтіру қажет болатынын ескеріңіз.

УДАЛЕНИЕ ПЯТЕН



Бұл батырма шөп, шарап, қан, жидектер, май және т.б. кететін қиын дақтардың үлкен саны бар киімді жууға мүмкіндік береді.

Сізге қолайлы опцияны таңдаңыз (     ) және негізгі жуу бағдарламасын таңдағаннан кейін «Дақтарды кетіру» батырмасын басу арқылы оны іске қосыңыз.

Белгі	Ластану түрі	Ұсынылатын бағдарламалар	Дақтардың пайда болу көздері
	Тамақ	Хлопок Синтетика Смешанные ткани Детская одежда Джинсы	Көкөністер, жемістер, жидектер, соустар және шырындар
	Сусындар	Хлопок Синтетика Смешанные ткани Детская одежда	Қызыл шарап, кофе, шай және т.б.
	Спорт	Хлопок Синтетика Смешанные ткани Спортивная одежда	Шөп, шаң, тер
	Мұнай өнімдері	Хлопок, Синтетика Смешанные ткани Спортивная одежда Джинсы	Машина майы, кір, күйе
	Косметика	Хлопок Синтетика Смешанные ткани	Косметика, қан, дәрі-дәрмектер

ДОП. ФУНКЦИИ

Бұл түйме жуу кезінде 2 қосымша функцияның бірін таңдауға мүмкіндік береді (тек бұл бағдарламада қарастырылған болса, «Бағдарламалар кестесін» қараңыз):

-  Қосымша шаю. Бұл батырманы пайдаланып негізгі жуу бағдарламасына қосымша шаюды қосуға болады.
-  Жуу процесін тездетіңіз. Бұл функция жуу уақытын қысқартуға мүмкіндік береді.

БАСҚАРУ ПАНЕЛІН ҚҰЛЫПТАУ (CHILD LOCK)

Балалардың байқаусызда басылуын болдырмау үшін басқару панелін құлыптау үшін «Доп. функции» және «Автодозирование» батырмаларын 3 секунд бойы. Дыбыстық сигнал естіледі және индикатор жанады .

Ескерту: панель құлыпталған кезде дисплейде «CL» индикаторы және жуудың соңына дейін қалған уақыт кезекпен көрсетіледі. Бұл режимде  батырмасы мен «Доп. функции» және құлпын ашуға болатын «Автодозирование» батырмаларының тіркесімінен басқа кез келген батырмалар белсенді емес.

ТАҢДАУЛЫЛАРҒА ҚОСЫҢЫЗ

Жуу параметрлерін таңдаулыларға қосу үшін:

- Бағдарламаны таңдаңыз.
- Қосымша параметрлерді таңдаңыз (температура, жылдамдық, дақ кетіру және т.б.).
- «Обороты» және «Удаление пятен» батырмаларын 3 секунд басып тұрыңыз.
- Құрылғы параметрлеріңізді Таңдаулылар бағдарламасына қосады. Келесі жуулар үшін айналмалы басқару құралын пайдаланып «Таңдаулылар» тармағын таңдаңыз.

Ескерту: әдепкі бойынша, мақта бағдарламасы қосымша параметрлерсіз таңдаулы бағдарлама ретінде орнатылады.



ДЫБЫССЫЗ

Дыбыстық ескертулерді өшіру үшін «Удаление пятен» және «Доп. функции» батырмаларын 3 секунд басып тұрыңыз. Дыбыстық ескертулерді қосу үшін де солай істеңіз. Таңдалған параметр кір жуғыш машина қайта іске қосылғанша сақталады.

ҚОЛДАНУ ЕСЕПТЕГІШІ

1. Кір жуғыш машина қосулы кезде «Отсрочка» және «Автодозирование» батырмаларын бір уақытта басып, оларды 5 секунд ұстап тұрыңыз.
2. Дыбыстық сигнал шыққаннан кейін «Отсрочка» батырмасын екі рет басыңыз. Дисплейде құрылғының қанша рет пайдаланылғанын көрсететін сан пайда болады.
3. Құрылғы қайтадан қалыпты жұмыс істеуі үшін 1-қадамды қайталаңыз.

АВТОДОЗАЛАУ

Автоматты мөлшерлеу функциясын қосу үшін басқару панеліндегі «Автодозирование» түймесін басыңыз — функция белсенді болғанда, панельдегі  және  индикаторлары жанады. Шамдардың біреуі жыпылықтап тұрса, сәйкес бөлікте жуғыш зат/жұмсартқыш жеткіліксіз.

Автоматты түрде төгу функциясы белсенді болғанда, кір жуғыш машина әрбір жуу циклі үшін сұйық жуғыш зат пен жұмсартқыштың оңтайлы мөлшерін автоматты түрде есептейді. Бұл функция кір жуу ұнтақтары үшін қол жетімді емес (толығырақ ақпаратты «Жуу құралдарын салу» бөлімін қараңыз).

НАЗАР АУДАРЫҢЫЗ!

Қолданылатын судың кермектігі қажетті жуғыш заттың мөлшеріне әсер етеді (су неғұрлым қатты болса, тиімді жуу үшін соғұрлым көп жуғыш зат қажет). Автоматты мөлшерлеу мүмкіндігі дұрыс жұмыс істеуі үшін аймағыңыздағы ағын суға негізделген дұрыс ауырлық деңгейін таңдағаныңызға көз жеткізіңіз.

- Келесі су кермектік деңгейіне ауысу үшін «Автодозирование» батырмасын 3 секунд басып тұрыңыз. Ағымдағы параметр дисплейде көрсетіледі: «Н-1» — жұмсақ су, «Н-2» — орташа кермек су, «Н-3» — кермек су. Әдепкі параметр — Н-2.
- Кондиционер ағынының жылдамдығын арттыру немесе азайту үшін Дақтарды кетіру түймесін 3 секунд басып тұрыңыз: S-1 — әдепкі параметр, S-2 — жоғарылатылған ағын жылдамдығы.

ЖУҒЫШ ЗАТТАРДЫ САЛУ

Жууды бастамас бұрын науаға жуғыш затты салыңыз, максималды белгіден аспауға тырысыңыз. Жуғыш заттың әр түрінің өз бөлімі бар екенін ескеріңіз (төмендегі суретті қараңыз).

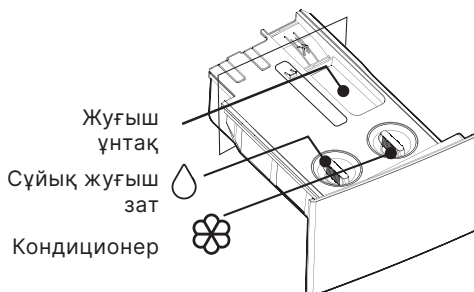

НАЗАР АУДАРЫҢЫЗ!

- Автоматты түрде төгу функциясы қосылғанда, әр жуу алдында сұйық жуғыш зат пен жұмсартқышты қосудың қажеті жоқ — сәйкес бөліктерді максималды деңгейге дейін толтырыңыз, сонда машина таңдалған бағдарламаға және таңдалған бағдарламаға байланысты мөлшерді есептей отырып, жуғыш затты автоматты түрде пайдаланады. жүктеме деңгейі. Бөлімдердің біріндегі өнім таусылғанда дисплейде сәйкес индикатор жыпылықтай бастайды.
- Автоматты мөлшерлеу функциясы арқылы ұнтақ жуғыш заттың мөлшерін автоматты түрде өлшеу мүмкін емес. Кір жуғыш ұнтақты пайдалану қажет болса, автоматты түрде төгу функциясын өшіріп, ұнтақтың қажетті мөлшерін тиісті бөлікке салыңыз, мөлшерді қолмен өлшеңіз.

ӘРТҮРЛІ БАҒДАРЛАМАЛАР ҮШІН ЖУҒЫШ ЗАТТАРДЫ ПАЙДАЛАНУ

- «Только отжим» және «Очистка барабана» бағдарламаларын қоспағанда, осы кір жуғыш машинаның барлық негізгі бағдарламалары жуғыш затты (міндетті) және кондиционерді (қосымша) пайдалануды қамтиды.
- Тек сығу және барабанды тазалау бағдарламалары ешқандай жуғыш затты қажет етпейді.
- Жуғыш заттарды қолдану туралы қосымша ақпаратты келесі беттегі ұсыныстардан қараңыз.

ЖУҒЫШ ЗАТТАРДЫ ҚОЛДАНУ БОЙЫНША ҰСЫНЫСТАР

Ұсынылатын жуғыш зат	Мата түрі	Ұсынылатын жуу бағдарламасы	Ұсынылатын темп., °С
Күшті дақ кетіргіштер, оптикалық ағартқыштар	Ақ/ақшыл мақта/зығыр мата	Хлопок Эко 40–60 Смешанные ткани	40
Ағартқышсыз түсті заттарға арналған жуғыш зат	Қалың матадан жасалған түрлі-түсті бұйымдар	Хлопок Эко 40–60 Смешанные ткани Спортивная одежда	40
Ағартқышсыз түрлі-түсті/нәзік заттарға арналған жуғыш зат	Жұқа матадан/синтетикадан жасалған түрлі-түсті заттар	Холодная 20 °С	20
Нәзік заттарға арналған жуғыш зат	Нәзік матадан жасалған түрлі-түсті заттар	Быстрая 45' / 15'	20

Ескертпелер:

- Өте қалың және тұтқыр кір жуғыш заттарды науаға құймас бұрын сумен сұйылтуға болады. Бұл диспенсер саңылауының бітелуін және судың толып кетуін болдырмауға көмектеседі.
- Ең аз су мен энергияны жұмсай отырып, жақсы нәтижеге қол жеткізу үшін жуатын киіміңізге сәйкес жуғыш заттың дұрыс түрін пайдаланыңыз.
- Ең тиімді жуу нәтижелеріне қол жеткізу үшін жуғыш заттардың дұрыс дозасын қолдану маңызды. Осы кір жуғыш машинаға орнатылған автоматты мөлшерлеу функциясын пайдаланыңыз немесе матаның салмағы мен түріне байланысты жуғыш заттың мөлшерін қолмен есептеңіз.
- Машинаның барабаны толығымен толмаған болса, жуғыш затты азырақ пайдаланыңыз.
- Қолданылатын судың кермектігіне (егер су жұмсақ болса, азырақ өнім қосыңыз), сондай-ақ кіріңіздің ластануына байланысты (аз ластанған заттар үшін азырақ өнім қажет) қосылған өнім мөлшерін реттеңіз.
- Әсіресе жоғары концентрацияланған жуғыш заттардың дозасын мұқият бақылау қажет.
- Жуғыш заттың артық болуы келесі белгілермен анықталады:
 - көп мөлшерде көбік;
 - шаю немесе жуу нәтижелері нашар.
- Жуғыш заттың жетіспеушілігін келесі белгілер көрсетеді:
 - зығыр матаның сұр реңктері;
 - барабанда, қыздыру элементінде және/немесе кірде әктің пайда болуы.

БАҒДАРЛАМАЛАР КЕСТЕСІ



REIN C SERIES L1

Бағдарламалар	Әдепкі су тем-пературасы (°C)	Жүктелу (кг)	Әдепкі уақыт (сағ.мин)	Әдепкі айна-лым	Қосымша функциялар		
							
Хлопок	40	10,5	3:39	1400	Иә	Иә	
Синтетика	40	5	3:18	1200	Иә	Иә	
Смешанные ткани	40	10,5	1:20	1000	Иә	Иә	
Детская одежда	60	10,5	2:01	1000	Иә	Иә	
Спортивная одежда	20	5,25	0:47	800	Иә	Иә	Жоқ
Джинсы	30	10,5	1:35	800	Иә	Иә	
Быстрая 45/15'	20	2	0:45/0:15	800	Иә	Иә	
Антибактериальная с паром	60	5,25	2:28	1000	Иә	Иә	
Эко 40-60	---	10,5	3:59	1400	Иә	Иә	Жоқ
		5,25	3:00				
		2	3:00				
Холодная 20 °C	20	5,25	1:01	1000	Иә	Иә	
Шерсть	40	2	1:07	600	Иә	Иә	Жоқ
Только отжим	---	10,5	0:12	1000	Иә	Иә	Жоқ
Очистка барабана	90	---	1:18	---	Иә	Иә	Жоқ

«---» — параметрлерді реттеу мүмкін емес.

Ескерту: «Хлопок», «Синтетика» және «Смешанные ткани» бағдарламаларын таңдаған кезде, кір жуғыш машина оған салынған кірдің салмағын автоматты түрде өлшеп, жуу уақыты мен су деңгейін сәйкесінше реттейді.

REIN C SERIES M1

Бағдарламалар	Әдепкі су тем-пературасы (°C)	Жүктелу (кг)	Әдепкі уақыт (сағ.мин)	Әдепкі айна-лым	Қосымша функциялар		
							
Хлопок	40	8	3:39	1400	Иә		
Синтетика	40	4	3:18	1200	Иә		
Смешанные ткани	40	8	1:20	1000	Иә		
Детская одежда	60	8	2:01	1000	Иә		
Спортивная одежда	20	4	0:47	800	Иә	Жоқ	
Джинсы	30	8	1:35	800	Иә		
Быстрая 45/15'	20	2	0:45/0:15	800	Иә		
Антибактериальная с паром	60	4	2:28	1000	Иә		
Эко 40-60	---	8	3:38	1400	Иә	Жоқ	
		4	2:48				
		2	2:48				
Холодная 20 °C	20	4	1:01	1000	Иә		
Шерсть	40	2	1:07	600	Иә	Жоқ	
Только отжим	---	8	0:12	1000	Иә	Жоқ	
Очистка барабана	90	---	1:18	---	Иә	Жоқ	

«---» — параметрлерді реттеу мүмкін емес.

Ескерту: «Хлопок», «Синтетика» және «Смешанные ткани» бағдарламаларын таңдаған кезде, кір жуғыш машина оған салынған кірдің салмағын автоматты түрде өлшеп, жуу уақыты мен су деңгейін сәйкесінше реттейді.

КҮТІМ ЖӘНЕ ҚЫЗМЕТ КӨРСЕТУ

НАЗАР АУДАРЫҢЫЗ!

- Техникалық қызмет көрсетуді бастамас бұрын, қуат сымын розеткадан ажыратып, су беру шүмегін жабыңыз.
- Құрылғыны зақымдамау және улы және/немесе жарылғыш газдарды шығаруды болдырмау үшін еріткіштерді қолданбаңыз.
- Құрылғыны тазалаған кезде құрамында антисептикалық хлороксиленол (PCMХ) бар тазалау құралдарын пайдаланбаңыз.
- Кір жуғыш машинаны үнемі және дұрыс күтіп ұстау оның қызмет ету мерзімін ұзартуы мүмкін.

КОРПУСТЫ ТАЗАЛАУ

Қажет болса, бетті сұйылтылған, абразивті емес, бейтарап тазалағыш құралдармен тазалау керек. Корпусты тазалау кезінде өткір заттарды пайдаланбаңыз. Егер толып кетсе, төгілген суды дереу жинау үшін дымқыл шүберекті пайдаланыңыз.

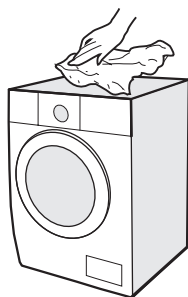

ЕСІКТІ ЖӘНЕ ТЫҒЫЗДАҒЫШТЫ ТАЗАЛАУ

- Әрбір циклден кейін кішкене заттарды, талшықтарды және шаңды кетіру үшін есікті және тығыздағышты сүртіңіз.
- Жағымсыз иістерді болдырмау үшін тазалаудан кейін есікті ашық қалдырыңыз.
- Жуғаннан кейін жуылған заттарды ішінде ұзақ уақыт қалдырмаңыз — киім солып, жағымсыз иіске ие болуы мүмкін.



ІШКІ БӨЛІКТЕРДІ ӨЗДІГІНЕН ТАЗАЛАУ

Бұл кір жуғыш машина барабанға және басқа ішкі бөліктерге арналған өзін-өзі тазалау функциясымен жабдықталған. Тұрақты тазалау жоғары жуу өнімділігін сақтауға және құрылғының қызмет ету мерзімін ұзартуға көмектеседі.

Барабанның өзін-өзі тазалау бағдарламасын кемінде айына бір рет іске қосу ұсынылады.

БАРАБАНДЫ ТАЗАЛАУ ҮШІН

- Барабанда бөгде заттардың немесе киімдердің жоқтығына көз жеткізіңіз.
- Құрылғыны қосыңыз, арнайы жуғыш затты қосыңыз және «Очистка барабана» бағдарламасын таңдаңыз.
- Экранда бағдарлама уақыты (1:18 мин.) пайда болады. Бағдарлама автоматты түрде аяқталады.

СУ ҚҰЯТЫН ШЛАНГ СҮЗГІСІН ТАЗАЛАУ

1. Кранды жауып, одан су жіберетін шлангты ажыратыңыз.
2. Су құятын шлангтағы сүзгіні тазалаңыз.
3. Кір жуғыш машинадан су жіберетін шлангты ажыратыңыз және ұзын қысқыштарды пайдаланып кіріс сүзгісін алыңыз.
4. Сүзгіні щеткамен тазалаңыз, содан кейін оны ауыстырыңыз және кір жуғыш машинаға құятын түтікті қайта қосыңыз.

НАЗАР АУДАРЫҢЫЗ!

- Құрылғының тұрақты жұмысын сақтау үшін сүзгіні 3 ай сайын тазалаңыз.
- Электр тогының соғуын болдырмау үшін тазалау алдында қуат сымын ажыратыңыз.

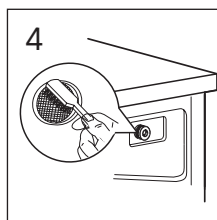
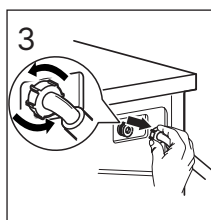
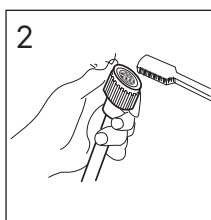
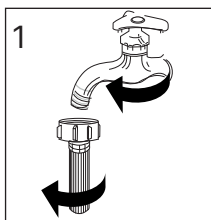

СОРҒЫ СҮЗГІСІН ТАЗАЛАУ

НАЗАР АУДАРЫҢЫЗ!

- Сорғы сүзгісін тазалау алдында құрылғыны розеткадан ажыратып, су беру шүмегін жабыңыз.
- Кір жуғыш машина жұмыс істеп тұрғанда, сорғының ішінде ыстық су болуы мүмкін. Шаю циклі кезінде тығындарды ешқашан шешпеңіз. Құрылғының жұмысын аяқтағанына көз жеткізіңіз және судың суығанын күтіңіз.

Су төгетін сорғы сүзгісі жуылатын заттардан мата қалдықтары мен ұсақ бөгде заттарды сүзеді.

Машина суды ағызбаса және/немесе сықпаса, сорғыны тексеріңіз; сондай-ақ сорғыны бітеп тастайтын бөгде заттардың салдарынан суды төгу кезінде тән емес шу болса. Кір жуғыш машинаның дұрыс жұмыс істеуін қамтамасыз ету үшін сүзгіні 3 ай сайын тазалаңыз.

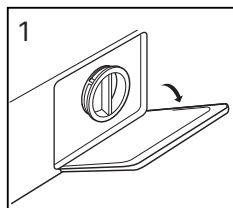

Қақпақ панелін алыңыз.

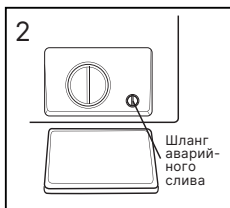

Апаттық су төгетін түтіктің тығынын 90° бұрап, шлангты тартып шығарыңыз. Штепсельді алыңыз.

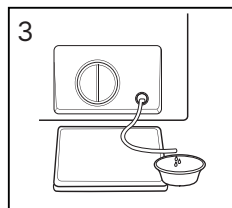

Барлық суды түтік арқылы төгіп тастаңыз, содан кейін оны орнына қайтарыңыз.

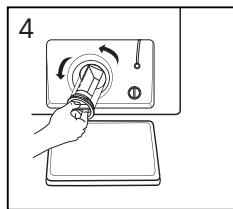

Сүзгіні сағат тіліне қарсы бұрап бұрап алыңыз.

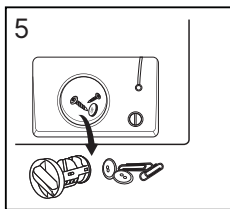

Сүзгіні бөгде заттардан тазалаңыз.

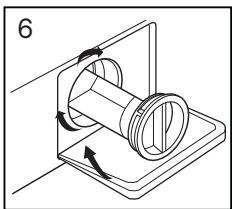

Сүзгіні орнына қойып, қақпақты жабыңыз.

НАЗАР АУДАРЫҢЫЗ!

Тазалауды аяқтағаннан кейін апаттық су төгетін шланг орнына салынғанын және барлық тығындардың тесіктерге мықтап кіретінін тексеріңіз.

ЖУҒЫШ ЗАТ ЖӘШІГІН ТАЗАЛАУ

1. Схемада көрсетілгендей науаны бөліктен шығару үшін науа қақпағындағы  ысырмасын басыңыз.

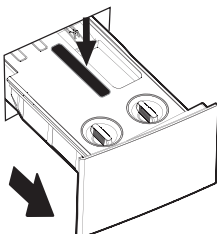

2. Науаны сумен шайып, құрғатып сүртіңіз.

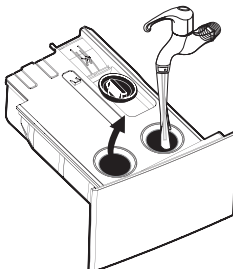

3. Жуғыш зат бөлігінің ойығын щеткамен сүртіңіз.

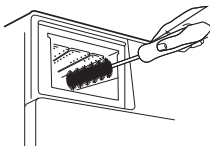

4. Науаны орнына салып, оны бастапқы орнына қайтарыңыз.

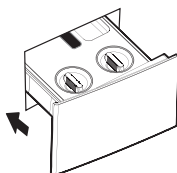

АҚАУЛЫҚ СЕБЕБІН ІЗДЕУ ЖӘНЕ ТҮЗЕТУ

Құрылғы жұмыс кезінде қателер мен ақаулардың ең аз ықтималдығымен ұзақ қызмет ету мерзіміне арналған және әзірленген. Бірақ ақаулыққа тап болсаңыз, құрылғының жұмысындағы бірқатар қателерді жоюдың ықтимал себептері мен ұсыныстарын көрсететін төмендегі кестені қараңыз. Егер мәселенің шешімі оны шешуге көмектеспесе, уәкілетті қызмет көрсету орталығына хабарласуды ұсынамыз.

Проблемалар	Мүмкін себептері және шешімі
Машинаға су ағып жатқан жоқ.	<ul style="list-style-type: none"> • Су қабылдайтын шүмекті ашыңыз. • Сумен жабдықтау жүйесінде су бар-жоғын тексеріңіз. • Сүзгіні тазалаңыз.
Есік ашылмайды.	Бағдарламаның аяқталуын күтіңіз. Мәселе шешілмесе, кір жуғыш машинаны электр желісінен ажыратып, қайта іске қосыңыз.
Қатты шу. Күшті діріл.	<ul style="list-style-type: none"> • Тасымалдау болттарын бұрап алыңыз. • Кір жуғыш машинаны іске қоспас бұрын, кірде бөгде заттардың бар-жоғын мұқият тексеріңіз. • Кір жуғыш машинаның қатты және тегіс жерде тұрғанына көз жеткізіңіз.
Біртүрлі иіс бар.	Құрылғының кейбір бөліктері осы материал арқылы жасалғандықтан, сәл резеңке иісі болуы мүмкін.
Жуу циклі кезінде су машинаға түседі.	Жуу кезінде су деңгейі төмендесе, машина оны автоматты түрде тоқтатады.
Тым көп көбік.	Науаға шамадан тыс ұнтақ қосылды. Қол жуу ұнтағы қолданылды.
Циклдың соңына дейінгі уақыт үнемі өзгеріп отырады.	Кір жуу кезінде жиналады, жоғары сапалы жууды қамтамасыз ету үшін машина цикл уақытын реттейді.
Көлік іске қосылмайды.	<ul style="list-style-type: none"> • Есіктің мықтап жабылғанын тексеріңіз. • Қуат сымның ашасы дұрыс салынғанын тексеріңіз. • Су беру шүмегі ашық екенін тексеріңіз. • > түймесі басылғанын тексеріңіз. • Жуу кідірісі орнатылғанын тексеріңіз.
Дисплей жанбайды.	Құрылғыны ажыратып, қуат ашасы дұрыс жалғанғанын тексеріңіз. Мәселе шешілмесе, қызмет көрсету орталығына хабарласыңыз.
Жұмыс кезінде машинада судың өте аз көлемі.	Кірдің берілген көлемімен таңдалған режимде жұмыс істеу үшін машина судың аз мөлшерін пайдаланады.
Электр қуаты үзілгеннен кейін машина жұмысын жалғастырмайды.	Электр қуатының асқынуы немесе электр қуатының үзілуі кезінде кір жуғыш машина автоматты түрде өшеді. Құрылғы жұмысын жалғастыру үшін қуат түймесін басып, бағдарламаны қалпына келтіріңіз.
Барабанда дақтар бар.	«Очистка барабана» режимін іске қосыңыз.
Жуғыш зат үлестіргіші ағып жатыр.	<ul style="list-style-type: none"> • Жуғыш зат тартпасы бітеліп қалған және тазалауды қажет етеді. • Судың қысымы тым жоғары. • Құрылғы дұрыс тегістелмеген және алға еңкейтілген.
Машина жақсы айналмайды.	Құрылғыда тым аз киім бар, бұл құрылғы теңгерімдеуші қорғанысты іске қосады. Жууды тоқтатып, көбірек киім салыңыз.

Проблемалар	Мүмкін себептері және шешімі
Көлік ағып жатыр.	Кіріс/ағызу түтігі мықтап бекітілмеген. Қосылымның тығыздығын тексеріңіз. Құрылғының ішінен ағып кетсе, дереу құрылғыны розеткадан ажыратып, уәкілетті қызмет көрсету орталығына хабарласыңыз.
Құрылғы суды ағызбайды/ ағызып жібермейді	<ul style="list-style-type: none"> Су төгетін тесікке жалғанған су төгетін шлангтың ұшы тым жоғары орнатылған. Су төгетін шлангтың ұшы еден деңгейінен кемінде 65 см және 100 см-ден аспайтын биіктікте орналасуы керек. Шланг қосылымының биіктігін өзгертіңіз. Сорғы сүзгісі бітеліп қалған. Сүзгіні тазалаңыз. Су төгетін шланг майысқан немесе қысылған. Шлангты түзетіңіз. Су төгетін шланг бітеліп қалған немесе қатып қалған. Шлангты тазалаңыз/ерітіңіз.
Жаңа көліктері су.	Жаңа құрылғының барабанындағы қалдық су қолайлы. Бұл өндірушінің құрылғының тұтастығын тексеруінің көрсеткіші.

ҚАТЕ КОДТАРЫ

Қате коды	Себеп	Мүмкін шешім
E30	Есік мықтап жабылмаған.	Есікті мықтап жауып, жуу бағдарламасын қайта бастаңыз.
E10	Сумен қамтамасыз ету мәселесі.	<ul style="list-style-type: none"> Су беру клапанын тексеріңіз. Электр кернеуін және су қысымын тексеріңіз. Құбырларды жібіту үшін ыстық суды пайдаланыңыз немесе бөлме температурасын көтеріңіз. Құбырларды тазалаңыз. Сүзгіні тазалаңыз.
E21	Нашар су ағызу.	Сүзгіні тазалаңыз. Су төгетін түтіктің зақымдалмағанына немесе майыспағанына көз жеткізіңіз.
E12	Тым көп су.	Құрылғыңызды қайта іске қосыңыз.
EXX	Басқа себептер.	Құрылғыны электр желісінен ажыратып, қызмет көрсету орталығына хабарласыңыз.

ТЕХНИКАЛЫҚ СИПАТТАМАЛАРЫ

Үлгісі	Rein C series L1	Rein C series M1
Сауда белгісі	Eigen	
Электр тогының соғуынан қорғау класы	I	
Желілік кернеу	220–240 В	
Жиілік	50 Гц	
Номиналды қуат	1950 Вт	
Номиналды ток	10 А	
Кірдің максималды салмағы	10,5 кг	8 кг
Максималды сығу жылдамдығы	1400 айн./мин	
Энергия тиімділігі класы	A+++	
Сығу тиімділігі класы	B	
Бір циклдегі энергия шығыны	0,82 кВт·сағ	
Жылына энергия тұтыну	175 кВт·сағ	
Бір циклдегі суды тұтыну	67 л	60 л
Жалпы жылдық су тұтыну	13640 л	12100 л
Барабан көлемі	64 л	52,7 л
Жуу кезіндегі шу деңгейі	62 дБ	
Сығу шу деңгейі	72 дБ	
Су қысымы	0,05-1 МПа	
Су өткізбейтін класс	IPX4	
Қуат сымын бекіту түрі	Y	
Таза салмағы	64 кг	63 кг
Өлшемдері (Е×Т×Б)	595 × 599 × 850 мм	595 × 475 × 850 мм
Жинақталым	<ul style="list-style-type: none"> • Кір жуғыш машина. • Су құятын шланг. • Тасымалдау болттарына арналған тесіктерге арналған тығындар. • Сомынды бұрайтын кілт. • Аяқ астындағы сырғанауға қарсы парақтар (4 дана). • Дыбыс өткізбейтін таспа (4 дана) • Жылдам құрастыру нұсқаулығы. • Пайдалану бойынша нұсқаулық. 	

ЭНЕРГИЯ ТИІМДІЛІГІ ТУРАЛЫ АҚПАРАТ

ЭНЕРГЕТИЧЕСКАЯ ЭФФЕКТИВНОСТЬ
СТИРАЛЬНОЙ МАШИНЫ

RU
KZ

КІР ЖУУ МАШИНАСЫНЫҢ ЭНЕРГИЯЛЫҚ ТИІМДІЛІГІ

eigen REIN C SERIES L1

A+++

СРЕДНЕВЗВЕШЕННОЕ КОЛИЧЕСТВО ПОТРЕБЛЯЕМОЙ ЭНЕРГИИ
ТҰТЫНЫЛАТЫН ЭНЕРГИЯНЫҢ ОРТАША ӨЛШЕНГЕН МӨЛШЕРІ

175
кВт·ч/год*

13640 л/год**

10,5 кг

AB CDEFG

62 дБА

72 дБА

* кВт·сағ/жыл ** л/жыл

ЭНЕРГЕТИЧЕСКАЯ ЭФФЕКТИВНОСТЬ
СТИРАЛЬНОЙ МАШИНЫ

RU
KZ

КІР ЖУУ МАШИНАСЫНЫҢ ЭНЕРГИЯЛЫҚ ТИІМДІЛІГІ

eigen REIN C SERIES M1

A+++

СРЕДНЕВЗВЕШЕННОЕ КОЛИЧЕСТВО ПОТРЕБЛЯЕМОЙ ЭНЕРГИИ
ТҰТЫНЫЛАТЫН ЭНЕРГИЯНЫҢ ОРТАША ӨЛШЕНГЕН МӨЛШЕРІ

175
кВт·ч/год*

12100 л/год**

8 кг

AB CDEFG

62 дБА

72 дБА

* кВт·сағ/жыл ** л/жыл

МОНТАЖДАУ, САҚТАУ, ТАСЫМАЛДАУ (ТАСУ), ӨТКІЗУ ЖӘНЕ КӘДЕГЕ ЖАРАТУ ЕРЕЖЕЛЕРІ МЕН ШАРТТАРЫ

- Құрылғыны орнату ережелері мен шарттары осы нұсқаулықта «Орнату» бөлімінде сипатталған.
- Құрылғыны қаптамада, өндірушінің және тұтынушының жылытылатын үй-жайларында ауаның 5 және 40 °С аралығындағы температурада және ауаның 80%-дан аспайтын салыстырмалы ылғалдылығында сақтау керек. Үй-жайда жемірілуді тудыратын жегі қоспалар (қышқылдардың, сілтілердің булары) болмауы тиіс.
- Құрылғының дұрыс тасымалдануын қамтамасыз ету үшін келесі талаптарды орындау қажет:
 - барлық ішкі керек-жарақтарды, егер бар болса, құрылғыдан алып тастаңыз және оларды бөлек орап алыңыз;
 - құрылғының өнімділігі мен сыртқы түрін сақтау үшін дұрыс оралғанына көз жеткізіңіз (үлкен жабдықты маңызды жерлерде пластикалық немесе гофрленген картон төсеніштері бар көпіршікті орамамен орау керек);
 - құрылғыны көліктің айналасында қозғалмауы үшін белдіктермен мықтап бекітіңіз;
 - сыртқы ортаның әсерін толығымен жою үшін тек жабық көлікті пайдаланыңыз;
 - қаптаманы тиеу және түсіру кезінде өте сақтықпен өңделгеніне көз жеткізіңіз.
- Құрылғы ұқыпты өңдеуді талап етеді, оны шаң, кір, соққы, ылғал, от және т.б. әсерінен қорғаңыз.
- Құрылғыны сату жергілікті заңнамасына сәйкес жүргізілуі керек.
- Бұйымның қызмет ету мерзімі аяқталғаннан кейін оны қарапайым тұрмыстық қоқыспен бірге тастауға болмайды. Оның орнына, ол федералды немесе жергілікті заңнамаға сәйкес қайта өңдеу және қайта өңдеу үшін электрлік және электронды жабдықты тиісті қабылдау бекетіне қайта өңдеуге жіберіледі. Осы бұйымды дұрыс жоюды қамтамасыз ете отырып, сіз табиғи ресурстарды үнемдеуге және қоршаған ортаға және адамдардың денсаулығына зиян келтірмеуге көмектесесіз. Бұл бұйымды қабылдау және жою бекеттері туралы қосымша ақпаратты жергілікті муниципалды органдардан немесе тұрмыстық қалдықтарды шығаратын кәсіпорыннан алуға болады.
- Құрылғының ақаулығы анықталған жағдайда, тез арада авторландырылған сервистік орталыққа хабарласу немесе құрылғыны кәдеге жарату керек.

ҚОСЫМША АҚПАРАТ

Өндіруші: Уси Литтл Суон Электрик Ко., Лтд.
18, Чанцзян оңтүстік тас жолы, даму және жоғары технологиялар ұлттық аймағы,
Синьу ауд., Уси қ., Цзянсу пров., Қытай.

Қытайда жасалған.

Импортер / юр. лицо, принимающее претензии в Республике Казахстан:
ТОО «ДНС КАЗАХСТАН», г. Астана, р-н Сарыарқа, пр-т Сарыарқа, зд. 12, Республика
Казахстан.

Импорттаушы / Қазақстан Республикасында талаптар қабылдайтын заңды тұлға:
«DNS QAZAQSTAN (ДНС КАЗАХСТАН)» ЖШС, Астана қ-ы, Сарыарқа ауданы, Сарыарқа
д-лы, 12 ғ-т, Қазақстан Республикасы.

Адрес электронной почты / электронды пошта мекен-жайы: info@dns-shop.kz

Тауар КО ТР (ЕАЭО) талаптарына сәйкес келеді.

Құрылғының сыртқы түрі, оның сипаттамалары мен керек-жарақтары пайдаланушыға алдын ала ескертусіз өзгертілуі мүмкін.



Өндіріс күні пайдаланушы нұсқаулығының орыс тіліндегі нұсқасында көрсетілген.

V.1

ЕСКЕРТПЕЛЕР

ҚҰРҒАҚ КІРДІҢ ШАМАМЕН САЛМАҒЫ



ТӨСЕК-ОРЫН ТЫСЫ

Төсек жабынының түрі	Шамамен салмағы (грамм)
Жастық қап	180–220
Орамал	220–600
Жайма	350–700
Көрпе жамылғысы	500–800

КИІМ

Киім түрі	Шамамен салмағы (грамм)		
	Ерлердікі	Әйелдер	Балаларға арналған
Футболка	230–300	80–150	40–80
Блуза, көйлек	130–180	100–300	50–120
Костюм	1300–2000	800–1000	650–800
Матадан жасалған шалбар	500–700	300–450	130–250
Деним шалбар	600–700	400–500	150–200
Халат	500–800	350–500	130–300
Шорттар	200–350	150–350	70–150
Свитер, жел қорғағыш	800–1100	400–650	300–500
Аяқ пиджак, куртка	1300–1800	900–1300	500–1000

КИІМДЕ КӨРСЕТІЛГЕН ПИКТОГРАММАЛАРДЫҢ МАҒЫНАСЫ

Таңба	Сипаттама	Ұсыныстар
	Қалыпты жуу	
	Киімді 95 °С температурада жуу	Ақ мақта немесе зығыр. Ыстыққа төзімді түсті зығыр
	Киімді 60 °С температурада жуу	Жіңішке мақта іш киім немесе полиэстерден жасалған киім
	Киімді 40 °С температурада жуу	Қара, түрлі-түсті мақта киімдері, полиэстер және басқа синтетикалық маталар
	Киімді 30 °С температурада жуу	Машинада жууға болатын жүн
	Қол жуу	Машинада жууға жарамайтын киім
	Жууға тыйым салынады	Химиялық тазалауды қолданыңыз
	Ағарту	-
	Құрамында хлор бар жуғыш заттармен ағарту	-
	Ағартуға болмайды	-
	Үтіктеу	-
	Жоғары температурада үтіктеу (макс. 200 °С)	Ылғал мақта, зығыр, тоқыма
	Орташа температурада үтіктеу (макс. 150 °С)	Аздап суланған мата (мақта, жібек, синтетикалық маталар)
	Төмен температурада үтіктеу (макс. 110 °С)	Әртүрлі синтетикалық маталар
	Үтіктеуге болмайды	-

КИИМДЕ КӨРСЕТІЛГЕН БАСҚА ПИКТОГРАММАЛАРДЫҢ МАҒЫНАСЫ

Таңба	Сипаттама
	Химиялық және құрғақ тазалау
	Барлық ықтимал тазалау әдістеріне рұқсат етіледі
	Перхлорэтиленді тазалау
	Арнайы еріткіштерге негізделген тазалау
	Таңбаның астындағы сызықша өнімді абайлап тазалау керектігін білдіреді
	Химиялық тазалауға жатпайды
	Электр кептіргіштерге рұқсат етіледі
	Қалыпты температурада құрғатыңыз
	Төмен температурада кептіргіште кептіріңіз (жұмсақ кептіру)
	Электр кептіргіштерге тыйым салынады
	Тік кептіру
	Көлденең беткейде кептіру
	Сығусыз кептіру
	Құрамында хлоры жоқ жуғыш заттармен ағарту

ДАҚТАРДЫ КЕТПРУГЕ АРНАЛҒАН КЕҢЕСТЕР

Дақ түрі	Асылдандыру бойынша ұсыныстар
Таңқурай, құлпынай	Бір шай қасық сірке суы мен лимон шырынын қоспасын дайындаңыз, қоспаға матаны малып, дақты сүртіңіз
Көкжидек, қарақат	Дақтарды суық сумен шайыңыз, содан кейін лимон шырынын бірнеше минутқа жібітіңіз
Балмұздақ	Боялған матаны 1 шай қасық борак және 1 шай қасық су ерітіндісіне салып, содан кейін қалыпты түрде шайып, жуыңыз
Кофе	Глицерин, мұсатырлы спирт және судың тең бөліктерінің қоспасын дайындаңыз. Бұл композициямен дақты мұқият ылғалдандырып, 5 сағатқа қалдырыңыз, содан кейін сумен шайыңыз
Шоколад	Ыдысқа су құйып, 1 литр суға 1 ас қасық мөлшерінде тұз қосып, дақтары бар киімдерді осы суда жуыңыз
Қызыл вино	Қызыл шарап дағын тұзбен себіңіз, содан кейін қатты қаныққан шарап-тұз қоспасын щеткамен сүртіп, дақты таза, сіңіргіш шүберекпен сүртіңіз. Дақтарға суық су жағыңыз (дақтың таралмауы үшін әрқашан оның шетінен ортасына дейін жұмыс жасаңыз). Қайтадан сулаңыз және әдеттегідей тазалаңыз
Жеміс пен шырын	1/2 кесе суға 1 шай қасық сутегі асқын тотығының ерітіндісін дайындаңыз, оны даққа сүртіңіз және суық сумен шайыңыз
Шөп	Оларды өнеркәсіптік спиртпен ақырын сүртіңіз (ацетатты және триацетатты маталарға қолдануға болмайды!), содан кейін шайыңыз және жуыңыз
Шаш бояуы	Сутегі асқын тотығы мен аммиак ерітіндісін дайындап, дақты шүберекпен сүртіңіз
Қан	Қанға боялған киімді ыстық суға малуға немесе жууға болмайды. Дақтарды суық суға салып, содан кейін кір сабынмен жуыңыз
Йод	Дақтарды мұсатырлы спиртпен сүртіңіз
Кеңселік желім	Мақтаға тырнақ лак кетіргішті (ацетонсыз) жағып, дақты сүртіңіз
Сағыз	Элементті мұздатқышқа салыңыз. Сағыз қатайғаннан кейін оны заттан абайлап алып тастаңыз

Кепілдік талоны

SN/IMEI: _____

Кепілдікке қойылған күні: _____

Өндіруші бүкіл кепілдік мерзімі ішінде құрылғының үздіксіз жұмыс істеуіне, сондай-ақ материалдар мен жинақтарда ақаулардың болмауына кепілдік береді. Кепілдік кезеңі бұйымды сатып алған сәттен басталады және тек қана жаңа өнімдерге қолданылады. Кепілдік қызмет көрсетуге пайдаланушы нұсқаулығына сәйкес бұйымды пайдалану шартымен кепілдік мерзімі ішінде тұтынушының кесірінен істен шықпаған элементтерді тегін жөндеу немесе ауыстыру кіреді. Элементтерді жөндеу немесе ауыстыру уәкілетті сервистік орталықтардың аумағында жүргізіледі.

Кепілдік мерзімі: 2 жыл.

Пайдалану мерзімі: 10 жыл.

Инверторлы қозғалтқыштың кепілдік мерзімі: 10 жыл.

Сервистік орталықтардың өзекті тізімі келесі мекенжай бойынша:

<https://www.dns-shop.kz/service-center/>

Кепілдік міндеттемелер және тегін сервистік қызмет көрсету, егер оларды ауыстыру бұйымды бөлшектеуге байланысты болмаса, тауардың жиынтықтылығына кіретін, төменде аталған керек-жарақтарға қолданылмайды:

- ҚБП (Қашықтан басқару пультіне) арналған қуат элементтері (батареялар).
- Жалғағыш кәбілдер, антенналар және оларға арналған жалғастырғыш тетіктер, құлаққаптар, микрофондар, «HANDS-FREE» құрылғылары; жиынтықта жеткізілетін әртүрлі типтегі ақпарат тасымалдағыштар, бағдарламалық құрал (БҚ) және драйверлер (бұйымның қатты магниттік дискілердегі жинақтағышқа алдын ала орнатылған БҚ-ны қоса алғанда, бірақ онымен шектелмей), сыртқы енгізу-шығару құрылғылары және манипуляторлар.
- Қаптар, сөмкелер, белдіктер, тасымалдауға арналған баулар, монтаждық керек-жарақтар, құрал-саймандар, бұйымға қоса берілетін құжаттама.
- Табиғи тозуға ұшырайтын шығын материалдары мен бөлшектер.



Өндіруші келесі жағдайларда кепілдік міндеттемелерге ие болмайды:

- Кепілдік мерзімі аяқталды.
- Егер жеке (тұрмыстық, отбасылық) қажеттіліктерге арналған бұйым кәсіпкерлік қызметті жүзеге асыру үшін, сондай-ақ оның тікелей міндетіне сәйкес келмейтін басқа мақсаттарда пайдаланылған болса.
- Өндіруші бұйымды пайдалану кезінде пайдаланушы нұсқаулығының талаптарын бұзу, бұйымды орнату және оған қызмет көрсету жөніндегі ұсынымдарды, қосу ережелерін (бұйымның өзіне де, онымен байланысты бұйымдарға да сәйкес келмейтін желілік кернеудің әсері нәтижесінде туындаған қысқа тұйықталулар), бұйымды сақтау және тасымалдау кезінде өнім иесі және/немесе үшінші тұлғалар шектен ықтимал материалдық, моральдық және өзге де зиян үшін жауапты болмайды.
- Механикалық зақымданудың барлық жағдайлары: өнімді пайдалану кезінде алынған сызаттар, жарықтар, деформациялар, соққы іздері, майысулар, кептелістер және т.б.
- Түрлендірулерді, рұқсат етілмеген жөндеулерді осындай жұмыстарды жүргізуге уәкілетті емес адамдар жүргізген жағдайлар. Егер ақаулық конструкцияны немесе бұйымның схемасын өзгерту, Өндіруші қарастырмаған сыртқы құрылғыларды қосу, Қазақстан Республикасының заңнамасына сай сәйкестік сертификаты жоқ құрылғыны пайдалану салдарынан туындаған болса.
- Егер бұйымның ақауы еңсерілмейтін күштің әсерінен (табиғи элементтер, өрт, су тасқыны, жер сілкінісі, тұрмыстық факторлар және Өндірушіге тәуелді емес басқа жағдайлар) немесе Өндіруші болжай алмаған үшінші тұлғалардың әрекеттерінен туындаса. Бұйымның толық немесе ішінара істен шығуына алып келген бұйымның ішіне бөгде заттардың, өзге денелердің, заттектердің, сұйықтықтардың, жәндіктердің немесе жануарлардың түсуінен, агрессивті ортаның әсерінен, жоғары ылғалдылықтан, жоғары температуралардан туындаған ақау.
- Бұйымды сәйкестендіру (сериялық нөмірі) жоқ немесе сәйкес келмейді. Егер зақымданулар (кемшіліктер) зиянды бағдарламалық қамтаманың; БҚ ұсынушысының осы қызметті ұсынбауына байланысты мүмкіндігінсіз бұйымның бағдарламалық ресурстарына қолжетімділіктің болмауына әкеп соққан құпиясөздерді (кодтарды) оларды жинау/қалпына келтіру мүмкіндігінсіз орнату, ауыстыру немесе жою әсерінен туындаса.
- Егер жұмыстың ақаулықтары қуат беруші, кәбілдік, телекоммуникациялық желілердің, радиосигнал қуатының стандарттарға немесе техникалық регламенттеріне сәйкес келмеуінен, оның ішінде бедер ерекшеліктерінен және басқа да осыған ұқсас сыртқы факторлардан, бұйымның желі әрекет ететін шекарада немесе аймақтан тыс жерде пайдаланылуынан туындаған болса.
- Егер зақымданулар стандартты емес (түпнұсқалық емес) және/немесе сапасыз (зақымданған) шығыс материалдарын, керек-жарақтарды, қосалқы бөлшектерді, қуат беру элементтерін, әртүрлі үлгідегі ақпарат тасымалдағыштарды (CD, DVD дискілерді, жад карталарын, SIM карталарын, картридждерді қоса алғанда) пайдаланудан туындаса.
- Егер кемшіліктер үйлесімсіз контентті (әуендерді, графиканы, бейне және басқа файлдарды, Java қосымшаларын және оларға ұқсас бағдарламаларды) алуға, орнатуға және пайдалануға байланысты туындаған болса.
- Осы бұйыммен жанасып жұмыс істейтін басқа жабдыққа келтірілген залалға.



eigen