

eigen

Пайдалану бойынша нұсқаулық



**Тоңазытқыш**  
**Eigen**  
**Stark-RF05**

## МАЗМҰНЫ

<b>ҚҰРЫЛҒЫ МАҚСАТЫ</b> .....	<b>5</b>
<b>ҚАУІПСІЗДІК ТАЛАПТАРЫ</b> .....	<b>7</b>
<b>САҚТЫҚ ШАРАЛАРЫ</b> .....	<b>7</b>
<b>ЭЛЕКТР ҚАУІПСІЗДІГІ</b> .....	<b>8</b>
<b>ОСЫ ӨНІМДІ ҚОЛДАНАР АЛДЫНДА</b> .....	<b>8</b>
<b>ОРНАТУ</b> .....	<b>10</b>
ҚҰРЫЛҒЫ СХЕМАСЫ .....	10
ТОҢАЗЫТҚЫШТЫ ТУРАЛАУ .....	11
ОРНАТУ БОЙЫНША ҰСЫНЫСТАР .....	11
ТОҢАЗЫТҚЫШТЫ ЕНДІРУ .....	12
ЕСІКТЕРДІ ТУРАЛАУ .....	14
<b>ПАЙДАЛАНУ</b> .....	<b>15</b>
БАСҚАРУ ТАҚТАСЫ .....	15
ФУНКЦИЯЛАР .....	16
<b>ҚЫЗМЕТ КӨРСЕТУ ЖӘНЕ КҮТІМ</b> .....	<b>18</b>
СӨРЕЛЕРДІ АЛУ.....	19
ЖІБІТУ .....	19
<b>АҚАУЛЫҚТАРДЫ ТАБУ ЖӘНЕ ЖОЮ</b> .....	<b>14</b>
ҚАТЕ КОДТАРЫ .....	20
ЫҚТИМАЛ МӘСЕЛЕЛЕР ЖӘНЕ ОЛАРДЫҢ ШЕШІМІ .....	10
<b>ТЕХНИКАЛЫҚ СИПАТТАМАЛАРЫ</b> .....	<b>26</b>
<b>ЭНЕРГИЯ ТИІМДІЛІГІ ТУРАЛЫ АҚПАРАТ</b> .....	<b>27</b>
<b>МОНТАЖДАУ, САҚТАУ, ТАСЫМАЛДАУ (ТАСУ), ӨТКІЗУ ЖӘНЕ КӘДЕГЕ ЖАРАТУ ЕРЕЖЕЛЕРІ МЕН ШАРТТАРЫ</b> .....	<b>19</b>
ТАСЫМАЛДАУ ЖӘНЕ ТАСЫМАЛДАУ .....	28
КӘДЕГЕ ЖАРАТУ.....	29
<b>ҚОСЫМША АҚПАРАТ</b> .....	<b>30</b>

## ҚЫСҚАША НҰСҚАУЛЫҚ

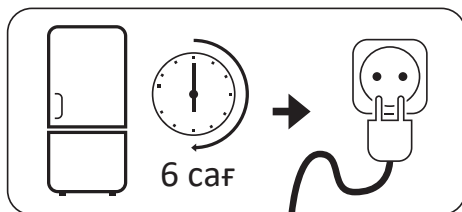

Тасымалдаудан кейін тоңазытқышты 6 сағат бойы желіге қоспаңыз.

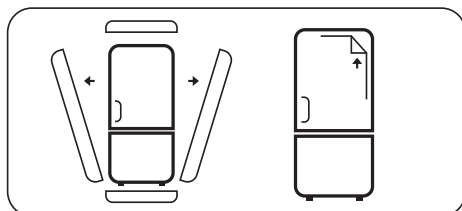

Тоңазытқышты қолданар алдында бүйірлік панельдегі мөлдір пленканы, бүкіл қаптаманы, пенопластты мен бекітуге арналған жабысқақ таспаны алыңыз.

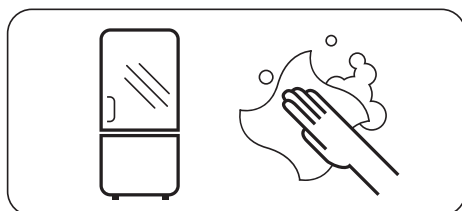

Тоңазытқышты мұқият жуыңыз. Есіктің тығыздағышына және корпусың алдыңғы жағына есік ілмектері жағынан жағылған силикон майлағышын жууға болмайды.

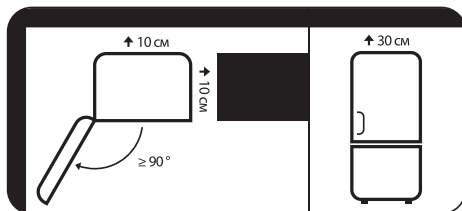

Тоңазытқышты бөлменің қабырғасына бүйірімен орнатқан кезде есіктерді 90 градустан жоғары бұрышқа ашу үшін жеткілікті орын болуын қамтамасыз етіңіз. Өнімді орнату кезінде жоғарыдан кемінде 30 см және ең жақын қабырғалар мен басқа заттарға дейін 10 см қашықтықты қамтамасыз ету қажет (толығырақ ақпарат алу үшін «Орнату» бөлімін қараңыз).

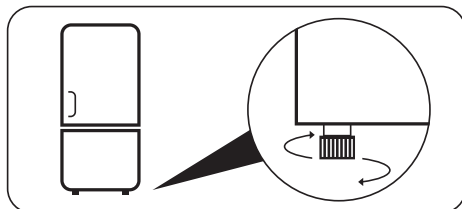

Тоңазытқышты реттегіш аяғымен тегіс, қатты еденге туралау керек (толығырақ ақпарат алу үшін «Тоңазытқышты туралау» бөлімін қараңыз).



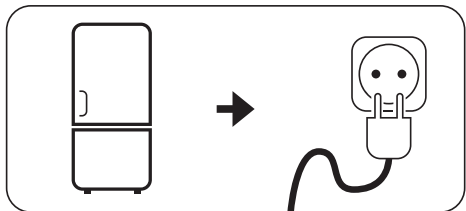

Тоңазытқышты розеткаға қосыңыз. Құрылғының штепселді ашасы еркін қол жетімді екеніне көз жеткізіңіз.

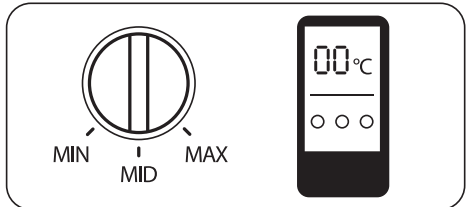

Реттегішінің көмегімен ұсынылған температураны реттеңіз (толығырақ ақпарат алу үшін «Пайдалану» бөлімін қараңыз).

\*Температура реттегіштің түрі тоңазытқыштың үлгісіне байланысты өзгеруі мүмкін.

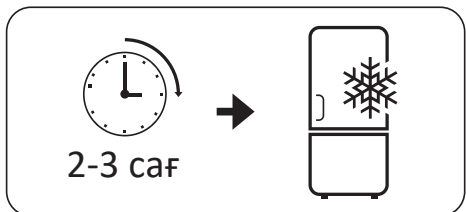

Температураны орнатқаннан кейін, тоңазытқыштың ішінде жұмыс температурасы болатындай етіп 2–3 сағат жұмыс жасаңыз.

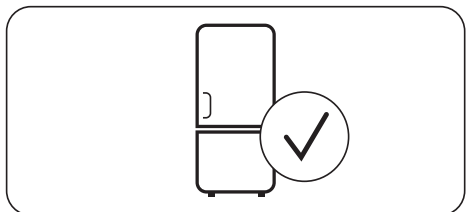

Өнімдерді тоңазытқышқа салыңыз.



## Құрметті сатып алушы!

Eigen брендіне сеніміңіз мен таңдағаныңыз үшін рахмет.

Біз құрылғының жұмысқа қабілеттілігін мен қауіпсіздігін мұқият тексердік, содан кейін оны жөнелту үшін мықтап орадық.

Электр құрылғысын желіге бірінші рет қоспас бұрын, осы нұсқаулықты мұқият оқып шығыңыз. Онда құрылғыны дұрыс орнату, пайдалану туралы маңызды ақпарат, сондай-ақ өнімге күтім жасау бойынша кеңестер бар. Ұқтимал бұзылуларды немесе жазатайым оқиғаларды болдырмау үшін берілген нұсқауларды орындауды ұсынамыз.

Қажет болса, анықтамалық материал ретінде пайдалану үшін нұсқаулықты қауіпсіз жерде сақтаңыз.

## ҚҰРЫЛҒЫНЫҢ МАҚСАТЫ

Тоңазытқыш — жылу оқшаулағыш камерада төмен температураны сақтайтын құрылғы. Ол әдетте тағамды немесе салқын жерде сақтауды қажет ететін заттарды сақтау үшін қолданылады.

## ҚАУІПСІЗДІК ТАЛАПТАРЫ

### НАЗАР АУДАРЫҢЫЗ!

- Балаларға құрылғымен ойнауға рұқсат бермеңіз. Балалар жарақат алуы немесе құрылғыны зақымдауы мүмкін.
- Балаларға құрылғыны өздігінен тазалауға және техникалық қызмет көрсетуге жол бермеңіз.
- Балалардың құрылғының есіктеріне немесе есік контейнерлеріне ілінуіне жол бермеңіз.
- Балалардың құрылғының ішіне кіруіне жол бермеңіз. Олар іштен бітеліп қалуы мүмкін, сонымен қатар тұншығу салдарынан жарақат алуға немесе өлімге әкелуі мүмкін.
- Балаларға аяқтарын тартпаға қоюға рұқсат бермеңіз. Қақпақ сынып, құлап қалуыңыз мүмкін.

## САҚТЫҚ ШАРАЛАРЫ

- Қауіпсіздік мақсатында құрылғыны орнатуды және пайдалануды бастамас бұрын барлық ескертулер мен ескертпелерді қоса, осы нұсқаулықты мұқият оқып шығыңыз.
- Осы құрылғыны пайдаланатын барлық адамдар пайдалану нұсқауларымен және сақтық шараларымен танысқанына көз жеткізіңіз.
- Құрылғының қызмет ету мерзімі ішінде пайдалану нұсқауларын сақтаңыз.
- Құрылғының корпусындағы желдеткіш саңылаулар ашық болуы керек. Оларды бұғаттамаңыз.
- Жібітуді тездету үшін механикалық құрылғылар мен басқа құрылғыларды өндіруші ұсынғаннан басқа қолданбаңыз.
- Өндіруші осындай пайдалануды ұсынбаған болса, құрылғы бөліктерінің ішіндегі электр құрылғыларын (мысалы, балмұздақ жасаушы) пайдаланбаңыз.
- Ұзақ уақыт қосулы болса, құрылғыдағы шамды ұстамаңыз, себебі ол ыстық болуы мүмкін.
- Құрылғыда аэрозольдер және т. б. сияқты жарылғыш материалдары бар ыдыстарды сақтамаңыз.

- Салқындату тізбегіндегі изобутан (R600a) тоңазытқыш агенті экологиялық қауіпсіздігі жоғары табиғи газ болып табылады, сонымен қатар ол тез тұтанғыш. Құрылғыны тасымалдау және орнату кезінде тоңазытқыш агент тізбегінің компоненттері зақымдалмағанына көз жеткізіңіз.
- Құрылғының құрылымына өзгерістер енгізуге тырыспаңыз.
- Бұл жабдық тұрмыстық және басқа да ұқсас жағдайларда пайдалануға арналған, мысалы: дүкендердегі, кеңселердегі және басқа жұмыс орындарындағы қызметкерлерге арналған асуілерде, фермалардағы, қонақ үйлердегі тұрғын үйлерде; қоғамдық тамақтандыруда.
- Құрылғымен бірге келетін шам басқа тұрмыстық мақсаттарда пайдалануға арналмаған.
- Құрылғыны тасымалдау кезінде сақ болыңыз, себебі оның салмағы айтарлықтай.
- Үзіп қалмас үшін құрылғыдағы немесе мұздатқыштағы тағамды дымқыл қолмен ұстамаңыз.
- Құрылғы балалар мен физикалық, сенсорлық немесе ақыл-ой қабілеті шектеулі адамдар үшін, олардың қауіпсіздігіне жауапты басқа адамдар бақылайтын жағдайларды қоспағанда, пайдалануға арналмаған.

## ЭЛЕКТР ҚАУІПСІЗДІГІ

### НАЗАР АУДАРЫҢЫЗ!

- Құрылғыны орнату орнындағы токтың түрі, кернеу мен жиілік төлқұжаттық тақтайшада көрсетілген деректерге сәйкес келуі керек.
- Кәбілдік ұзартқыш сымдарды немесе электр тармақтағыштарын пайдаланбаңыз. Құрылғыны көп құрылғылы розеткаға қоспаңыз, себебі бұл өртке әкелуі мүмкін.
- Автономды түрлендіргіштерді немесе энергияны үнемдейтін қосқыштарды пайдалануға тыйым салынады.
- Құрылғы жерге тұйықталған болуы керек. Құрылғыны тек электр сақтандырғышымен жабдықталған жерге қосылған розеткаға қосыңыз (сақтандырғыштың іске қосылу тогы 10-нан 16 А-ға дейін). Дұрыс орындалмаған жерге қосу құрылғының істен шығуына немесе электр тогының соғуына әкелуі мүмкін.
- Қуат сымы зақымдалмауы керек. Зақымдалған қуат сымы қызып кетуі мүмкін және өртке немесе электр тогының соғуына әкелуі мүмкін.
- Розетка оңай қол жетімді жерде болуы керек, ал құрылғының штепселді ашасы еркін қол жетімді болуы керек. Сондай-ақ, розетка құрылғының артқы қабырғасына жақын орналаспауы керек.
- Егер электр розеткасы мықтап бекітілмеген болса, электр тогының соғу қаупін болдырмау үшін оған штепсельдік ашасын салмаңыз.
- Кез келген электр компоненттері (штепсельдік ашасы, қуат сымы, компрессор және т.б.) ақаулы болған жағдайда жарақаттануды болдырмау үшін уәкілетті қызмет көрсету орталығымен ауыстырылуы тиіс.

## ОСЫ ӨНІМДІ ҚОЛДАНАР АЛДЫНДА

- Тоңазытқышты қоспас бұрын, төлқұжаттық тақтайшада көрсетілген кернеу мен жиілік желінің сипаттамаларына сәйкес келетініне көз жеткізіңіз.
- Құрылғы жерге тұйықталуы керек. Егер электр розеткасы жерге тұйықталмаған болса, білікті электршіге хабарласып, қолданыстағы ережелерге сәйкес тоңазытқышты жерге бөлек қосыңыз.
- Бекіту үшін барлық қаптаманы, пенопласты және жабысқақ таспаны алып тастаңыз. Тоңазытқыштың астына төсеу үшін қаптама пенопластын пайдаланбаңыз.
- Тоңазытқышты қолданар алдында, салқындату жүйесінің қалыпты жұмысына кедергі келтірмеу үшін және құрылғының қуат тұтынуын арттырмас үшін бүйірлік тақтадағы мөлдір пленканы алыңыз.
- Жоғарыда көрсетілген сақтық шаралары сақталмаған жағдайда өндіруші жауапты емес.

### НАЗАР АУДАРЫҢЫЗ!

Құрылғыны орнату кезінде оның климаттық класын ескеру қажет.

Климаттық класс тоңазытқыштың корпусында орналасқан техникалық сипаттамасы бар тоңазытқыштың заттаңбасында көрсетілген. Тоңазытқышты белгіленген шектен асатын температурада қолданбаңыз. Климаттық класс тоңазытқыштың жұмыс жағдайларын анықтайды.

Климаттық класс	Белгілеу	Температура
Субқалыпты	SN	+10 °C – +32 °C
Қалыпты	N	+16 °C – +32 °C
Субтропикалық	ST	+16 °C – +38 °C
Тропикалық	T	+16 °C – +43 °C

**Қалыпты** — бұл дүкендердегі тоңазытқыштардың көпшілігін қамтитын әмбебап климаттық класс. Жазда температура 32 °C-тан асатын оңтүстік аймақтардың тұрғындары үшін бұл жағдайда тоңазытқышты пайдалану тек кондиционерленген бөлмеде мүмкін болады. Қыста бөлме жылытылуы керек.

Отандық өндіріс бірліктеріндегі N және SN «УХЛ» (қоңыржай суық климат үшін класс) деп белгіленуі мүмкін.

**Субқалыпты** — тоңазытқыштардың бұл климаттық класы тұрақсыз жылытуы бар бөлмелерге (жертөлелер, қосалқы бөлмелер, суық дәліздер) арналған, онда температура ыңғайлыдан төмен түсуі мүмкін.

**Субтропикалық** — жазда температура 32 °C-тан жоғары көтерілетін аймақтарға арналған.

**Тропикалық** — температура 40 °C-тан жоғары көтерілетін оңтүстік аймақтарға немесе ерекше жағдайлары бар бөлмелерге арналған (оңтүстікке қарайтын, кондиционері жоқ, ауданы шағын).

## ОРНАТУ

### ҚҰРЫЛҒЫ СХЕМАСЫ

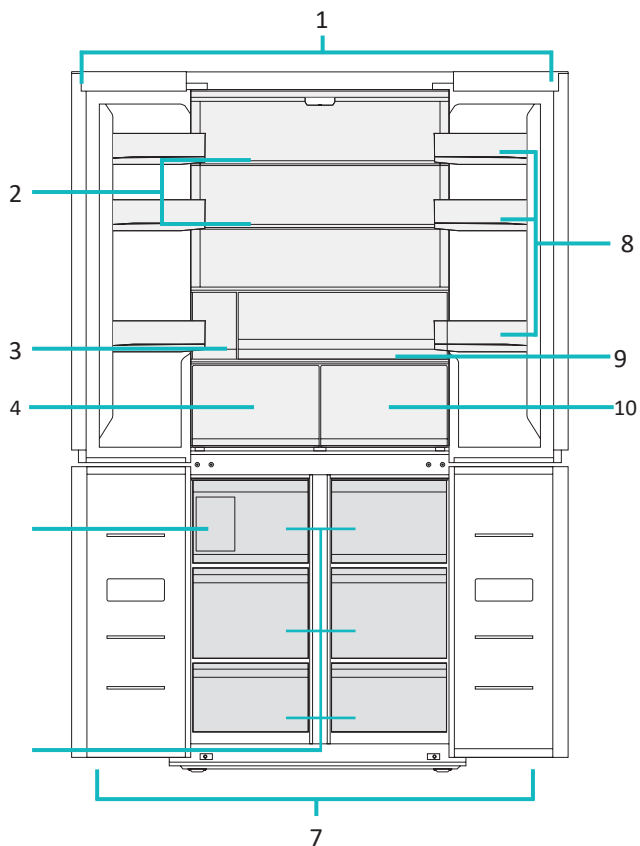

1. Тоңазытқыш камера.
2. Шыны сөрелер.
3. Мұз жасаушының су резервуары.
4. Көкөністер мен жемістерді сақтауға арналған интеллектуалды балғындық аймағы.
5. Мұз бөлімі.
6. Мұздатқыш камераның жәшіктері.
7. Мұздатқыш камера.
8. Есік сөрелері.
9. Көкөністер мен жемістерге арналған жәшік.

**Ескерту:** барлық суреттер мен схемалар танысу мақсатында берілген және нақты құрылғыдан өзгеше болуы мүмкін.

## ТОҒАЗЫТҚЫШТЫ ТУРАЛАУ

Тоңазытқышты тегіс, қатты еденге туралау керек. Бұл талапты орындамау тоңазытқыштың зақымдалуына немесе жарақатқа әкелуі мүмкін.

- Тоңазытқыш бос болған кезде туралау керек. Тоңазытқышта тағамдар жоқ екеніне көз жеткізіңіз.
- Алдыңғы жағын артқы жағынан сәл жоғары етіп жасау керек.
- Аяқты/аяқтарды реттеу үшін тоңазытқышты сәл еңкейтеңіз. Тоңазытқыштың алдыңғы жағын көтеру үшін аяқтарды/аяқты сағат тілімен бұраңыз, ал төмен түсіру үшін оң жақтағы суретте көрсетілгендей сағат тіліне қарсы бұраңыз.

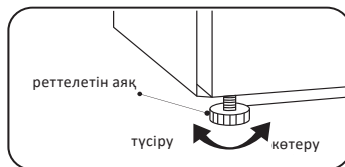

## ОРНАТУ БОЙЫНША ҰСЫНЫСТАР

- Тоңазытқыш үнемі жұмыс істейтін құрылғы болып табылады және өзіне тән дыбыстар шығарады, сондықтан оны демалуға және ұйықтауға арналған жерлерде орнату қажет емес.
- Тоңазытқыштың артқы жағындағы дөңгелек жапсырмаларды алып тастамаңыз. Олар технологиялық тесіктерді жабу арқылы сәндік функцияны орындайды.
- Қолданар алдында тоңазытқышты мұқият жуыңыз. Есіктің тығыздағышына және корпустың алдыңғы жағына есік ілмектері жағынан жағылған силикон майлағышын жууға болмайды. Майлағыш есіктерді жабу кезінде тығыздағыш сынуын алдын алады.
- Кейбір үлгілерде сөрелердің алдыңғы бөлігінде (металл түсті) мөлдір қорғағыш қабықша жапсырылған, оны қолданудан бұрын алып тастау ұсынылады.
- Тоңазытқышты жылыту құрылғыларының жанына және тікелей күн сәулесінің астында, сондай-ақ ылғалдылығы жоғары жерлерде орнатпаңыз.
- Нұсқаулықта көрсетілген электр тогының кернеуі сіздің үйіңіздің желілік параметрлеріне сәйкес келетініне көз жеткізіңіз. Қуат көбілін электр розеткасына қосыңыз. Сол розеткаға басқа электр құрылғыларын қоспаңыз.
- Тоңазытқышты орнатқаннан кейін оны желіге қоспас бұрын кем дегенде 2 сағат отыруға рұқсат етіңіз, әйтпесе бұл салқындату қуатының төмендеуіне немесе құрылғының зақымдалуына әкеледі.
- Камералар қажетті температураға жетуі үшін тоңазытқышты 24 сағат бойы бос қалдырыңыз, содан кейін оны жаңа немесе мұздатылған тағаммен толтырыңыз. Тоңазытқышты желіден ажыратқаннан кейін оны кемінде 5 минуттан кейін ғана қайта қосуға болады. Әйтпесе, ол істен шығуы мүмкін.
- Тоңазытқышты бөлменің қабырғасына бүйірімен орнатқан кезде сөрелер мен жәшіктерін алу мүмкіндігін қамтамасыз ету үшін есіктерді 90 градустан асатын бұрышқа ашуға жеткілікті орын қалдырыңыз

## НАЗАР АУДАРЫҢЫЗ!

Құрылғы мен басқа заттар арасындағы жеткіліксіз қашықтық энергияны тұтынудың артуына және құрылғының муздату қабілетінің нашарлауына әкелуі мүмкін. Өнімді орнату кезінде жоғарыдан кемінде 30 см және ең жақын қабырғалар мен басқа заттарға дейін 10 см қашықтықты қамтамасыз ету қажет.

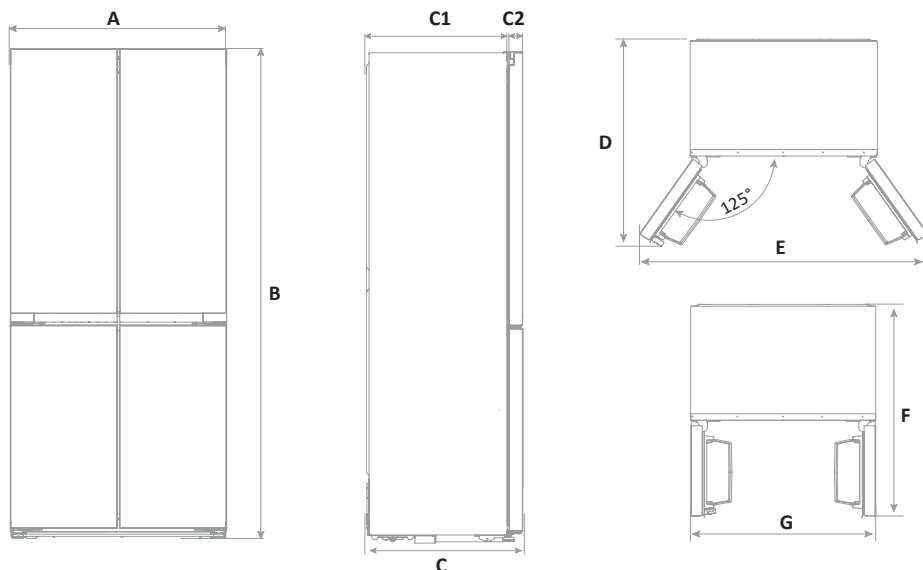

A	B	C	C1	C2	D	E	F	G
833 мм	1910 мм	600 мм	540 мм	52 мм	892 мм	1280 мм	978 мм	833 мм

## ТОҒАЗЫТҚЫШТЫ ЕНДІРУ

### ОРНАЛАСТЫРУ

Құрылғының дұрыс жұмыс істеуін қамтамасыз ету үшін тоңазытқыш пен кіріктірілген шкафтың ішкі бөлігі арасында бос орындар қалдыру керек (ең алдымен шкафтың деформациясы мен орнатудың ыңғайлылығын ескере отырып). Кіріктірілген шкафтың ішкі кеңістігінің минималды өлшемдері келесі талаптарға сай болуы керек:

	Құрылғының өлшемдері	Шкафтың минималды рұқсат етілген өлшемдері
Ені	833 мм	837 мм
Тереңдігі	600 мм	600 мм
Биіктігі	1910 мм	1918 мм

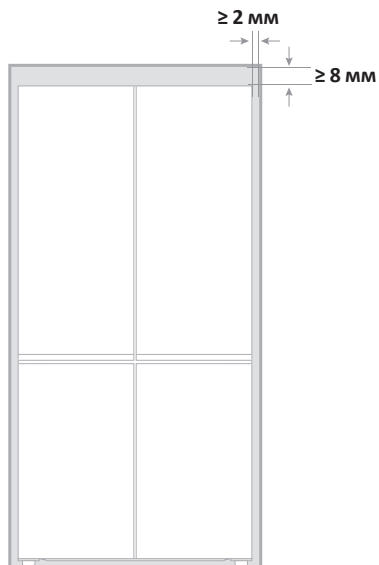

Алдыңғы көрініс

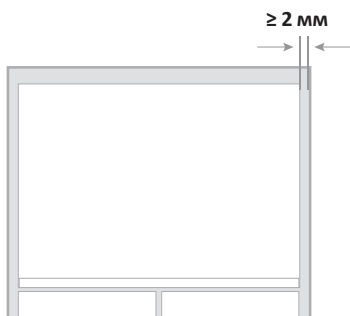
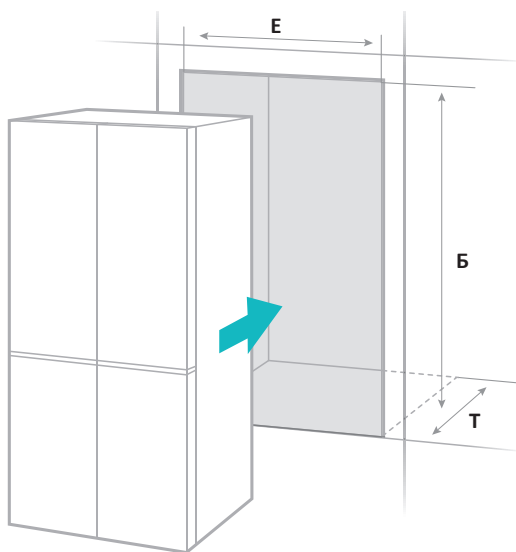

Жоғарыдан көрініс

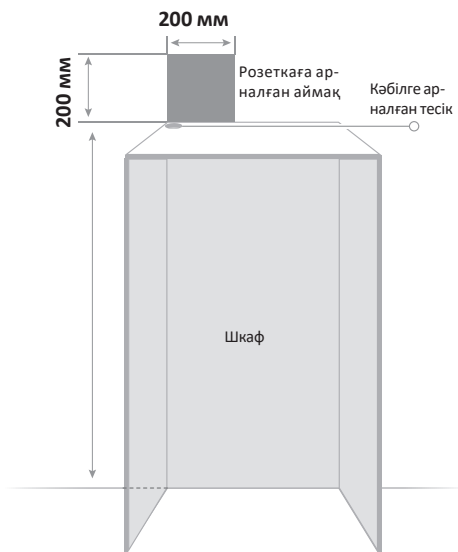

Тоңазытқышты орнатқаннан кейін оны желіге қоспас бұрын кем дегенде 2 сағат отыруға рұқсат етіңіз, әйтпесе бұл салқындату қуатының төмендеуіне немесе құрылғының зақымдалуына әкеледі.

Камералар қажетті температураға жетуі үшін тоңазытқышты 24 сағат бос қалдырыңыз.

## ЕСІКТЕРДІ ТУРАЛАУ

Егер тоңазытқыштың есіктері әртүрлі биіктікте орналасса, оларды сомын кілтпен реттеуге болады.

1. Төменгі есікті жоғарғы деңгейге дейін көтеріңіз.
2. Ілмек тығыздағышы мен төменгі кронштейннің істікшесі арасындағы саңылауға қысқышпен берілген реттегіш шайбаларды салыңыз. Шайбалардың саны саңылаудың еніне байланысты.

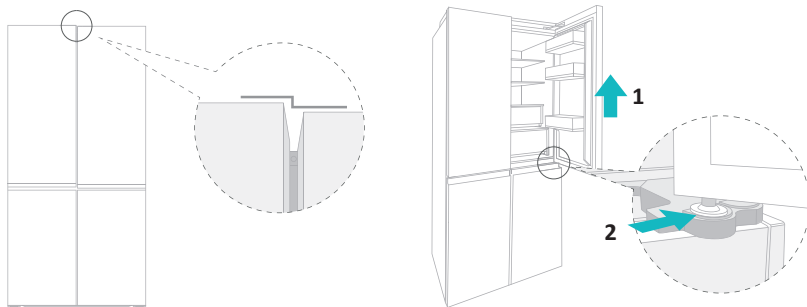

Егер тоңазытқыштың есіктері бір жазықтықта болмаса, келесі қадамдарды орындаңыз.

1. Шығыңқы есікті ашыңыз, реттегіш бұрандаманы (балғындықтың интеллектуалды аймағында орналасқан) есіктің төменгі бұрышындағы тесікке салыңыз, содан кейін болтты сағат тіліне қарсы бағытта екі есік бірдей болғанша бұраңыз.
2. Реттеуден кейін есіктің тығыздағышы тоңазытқышқа мықтап бекітілгеніне көз жеткізіңіз.

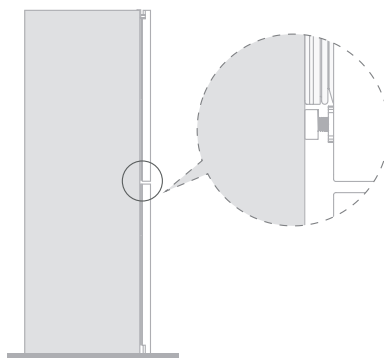
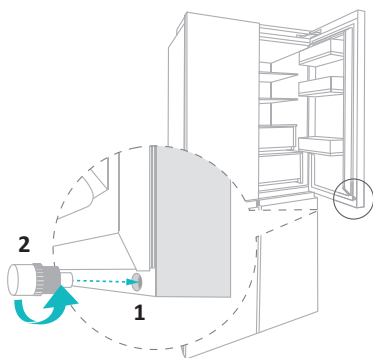
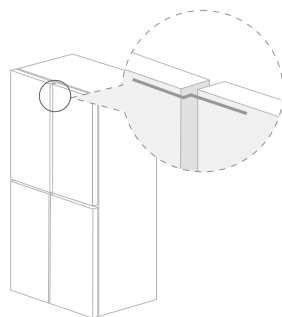

# ПАЙДАЛАНУ

## БАСҚАРУ ТАҚТАСЫ

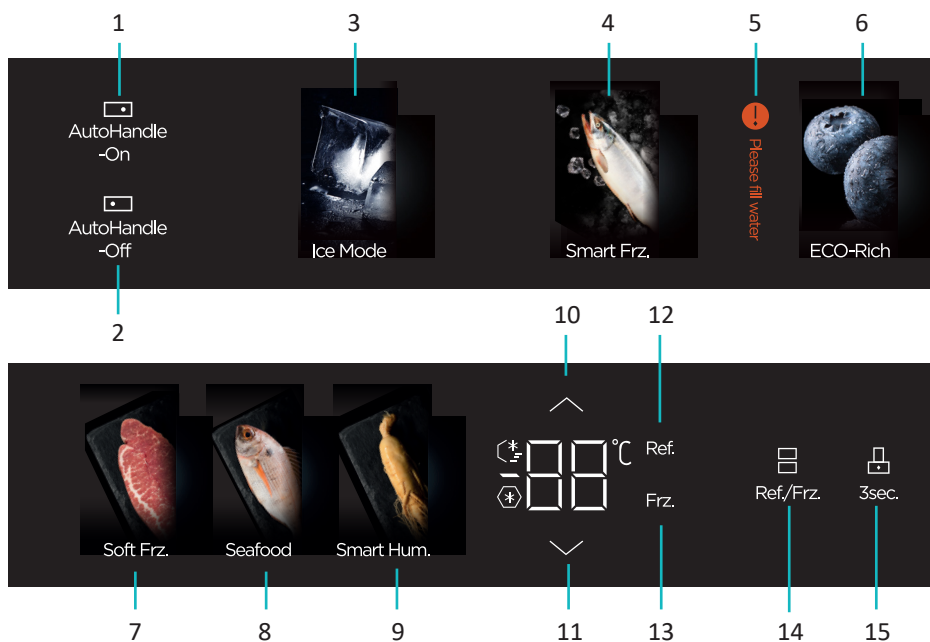

1. Auto-Handle қосу батырмасы.
2. Auto-Handle өшіру батырмасы.
3. Мұз жасаушы батырмасы.
4. Ақылды мұздату батырмасы.
5. Су деңгейінің көрсеткіші.
6. Көкөністер мен жемістерге арналған интеллектуалды балғындық аймағының функциясын қосу/өшіру батырмасы.
7. Етті салқындату функциясын қосу/өшіру батырмасы.
8. Теңіз өнімдерін сақтау функциясын қосу/өшіру батырмасы.
9. Кептірілген тағамды сақтау функциясын қосу/өшіру батырмасы.
10. Температураны жоғарылату батырмасы.
11. Температураны төмендету батырмасы.
12. Тоңазытқыш камераның индикаторы.
13. Мұздатқыш камераның индикаторы.
14. Камераны таңдау батырмасы.
15. Құлыптау батырмасы.

## ФУНКЦИЯЛАР

### ҚҰЛЫПТАУ

- Барлық келесі функцияларды тек құлыптан босатылған күйде қосуға болады.
- Басқару тақтасының құлпын ашу/құлыптау үшін (15) құлыптау батырмасын 3 секунд басыңыз.

### КАМЕРАЛАРДАҒЫ ТЕМПЕРАТУРАНЫ РЕТТЕУ

- Температураны реттейтін камераны таңдау үшін (14) батырмасын басыңыз. Тиісті индикатор жанады.
- Таңдалған камерадағы температураны жоғарылату/төмендету үшін (10) және (11) батырмаларын басыңыз. Орнатылған температура дисплейде көрсетіледі.
  - Тоңазытқыш камераның температура диапазоны: 2 °C-тан 8 °C-қа дейін.
  - Мұздатқыш камераның температура диапазоны: -16 °C-тан -24 °C-қа дейін.

### ЖЫЛДАМ САЛҚЫНДАТУ / ЖЫЛДАМ МҰЗДАТУ

Тоңазытқыш камерада жылдам салқындату функциясы бар, мұздатқыш камерада жылдам мұздату функциясы бар.

- (14) батырмасын басу арқылы камераны таңдаңыз.
- Жылдам салқындату / жылдам мұздатуды қосу үшін температураны төмендету батырмасын (11) 3 секунд басып тұрыңыз.
- Функция басқару тақтасын құлыптағаннан кейін іске қосылады.

### АШЫҚ ЕСІК СИГНАЛЫ

- Егер есік 120 секундтан астам ашық болса, дыбыстық сигнал шығады.
- Сигналды өшіру үшін есікті мықтап жабыңыз немесе басқару тақтасындағы кез келген батырманы басыңыз.
- Мүмкіндікті қосу/өшіру үшін (10) және (11) батырмаларын 3 секунд басып тұрыңыз.

### AUTO-HANDLE

- Тоңазытқышқа шамамен 12 см жақындаған кезде сенсор сіздің қатысуыңызды таниды және есікті оңай ашу үшін есіктің тұтқасы автоматты түрде тартылады.
- Бұл функцияны (1) және (2) батырмалары арқылы қосуға/өшіруге болады.

### МҰЗ ЖАСАУШЫ

- Функцияны бастау үшін мұз машинасының су ыдысына су құйыңыз.
- Егер мұз бөлімі бос болса, онда мұз жасаудың бір циклі шамамен 1,5–2 сағатты алады. Мұз бөлімі толығымен толған кезде немесе резервуардағы су таусылғанда мұздың пайда болуы автоматты түрде тоқтайды.
- Мұзды дайындау уақыты қоршаған ортаның температурасына және камерадағы температураға байланысты өзгеруі мүмкін.
- Индикатор (5) мұз машинасының су ыдысы бос болғанда және оны толтыру қажет болғанда жанады.

### Ескертпелер

- Су резервуарының сыйымдылығы 1,3 л, мұз жасаудың бір циклінде 100 г мұз (10 текше) дайындалады.
- Мұз ыдысының сыйымдылығы 850 г (85 текше).

## **АҚЫЛДЫ МҰЗДАТУ**

- Ақылды мұздату мүмкіндігін қосу үшін (4) батырмасын басыңыз.
- Ақылды мұздату режимін қосқаннан кейін мұздатқыштағы ең төменгі температура автоматты түрде  $-30^{\circ}\text{C}$  дейін төмендейді.
- Есік ашылған кезде камера қораптарында сыртқы ауамен жанасудан аяз пайда болуы мүмкін. Бұл қалыпты жағдай және есік жабылғаннан кейін қырау жоғалады.

### **Ескертпелер**

- Функцияны қосқаннан кейін құрылғы жылдам мұздату режиміне өтеді, бұл оның қаттырақ жұмыс істеуіне әкеледі. Бұл қалыпты жағдай және ақаулық емес.
- Қоршаған ортаның температурасы  $28^{\circ}\text{C}$ -тан төмен болса, бос тоңазытқыш  $-30^{\circ}\text{C}$ -тан төмен жұмыс температурасына жетуі мүмкін.

## **КӨКӨНІСТЕР МЕН ЖЕМІСТЕРДІ САҚТАУҒА АРНАЛҒАН ИНТЕЛЛЕКТУАЛДЫ БАЛҒЫНДЫҚ АЙМАҒЫ**

- Функция бес параметрді (жарық, оттегі деңгейі, температура, ылғалдылық және ауа тазалығы) автоматты түрде реттейді және жемістер мен көкөністерге оңтайлы жағдай жасайды.
- Берілген функцияны іске қосу үшін (6) батырмасын басыңыз.
- Ылғалдылықты реттеу үшін су ыдысын толтырыңыз.
- Балғындық аймағының жәшігі герметикалық. Ылғалдылығы жоғары ингредиенттерді сақтау кезінде жәшіктің түбінде (жәшікті алып тастағаннан кейін төменгі кеңістікті қоса) конденсат пайда болуы мүмкін. Бұл қалыпты жағдай, жәшіктің бетін құрғақ шүберекпен сүртіңіз.

## **ЕТ ПЕН БАЛЫҚТЫ САҚТАУҒА АРНАЛҒАН ИНТЕЛЛЕКТУАЛДЫ БАЛҒЫНДЫҚ АЙМАҒЫ**

- Бұл функциялар ет, теңіз өнімдерінің және құрғақ өнімдердің балғындығы мен дәмін тиімдірек сақтау үшін тоңазытқыштың оң жақ жәшігіндегі ерекше жағдайларды реттеуге арналған.
- Қажетті функцияны іске қосу үшін (7), (8) немесе (9) батырмаларын басыңыз.

### **Ескертпелер**

- Теңіз өнімдерін осы камерада сақтау олардың дәмін сақтап қана қоймай, пуриндердің түзілуін баяулатады.
- Бұл камерада жаңа піскен етті сақтауға қысқа мерзімге ғана жол беріледі. Ет дәмін сақтау үшін оны сақтамас бұрын полиэтилен орамамен орау ұсынылады.

## ҚЫЗМЕТ КӨРСЕТУ ЖӘНЕ КҮТІМ

Тоңазытқышты жуар алдында штепсельдік ашаны розеткадан алыңыз. Тоңазытқышты жуу үшін бу тазалағыштарды пайдаланбаңыз. Ыстық бу пластикалық компоненттерді зақымдауы мүмкін, ал ылғал электронды компоненттерге енуі мүмкін.

### АБАЙЛАҢЫЗ!

Құрылғының ішін немесе сыртын тазалау кезінде:

- құрамында жанғыш заттар бар тазартқыш заттарды қолданбаңыз: спирт (этанол, метанол, изопропил спирті, изобутилді спирті және т. б.), еріткіш, бензин, бензол және т. б.;
- құрамында абразивті немесе ағартқыш заттар бар тазартқыштарды, себебі олар құрылғының түсінің өзгеруіне немесе зақымдалуына әкелуі мүмкін

### КҮТІМ БОЙЫНША ҰСЫНЫСТАР:

- Тағамдарды тоңазытқыштан салқын жерге қойыңыз
- Құрылғының ішкі жағынан сөрені немесе жәшікті алып тастамаc бұрын, құрылғыға зақым келтірмеу немесе жарақаттанбау үшін сол жерде сақталған барлық өнімдерді алып тастаңыз.
- Сөрелер мен жәшіктерді қайтадан тоңазытқышқа салмас бұрын жақсылап жуыңыз және құрғатыңыз.
- Есіктің тығыздағышын дымқыл, жұмсақ шүберекпен силикон майлағышын жуусыз үнемі абайлап сүртіңіз.
- Сөрелерді немесе жәшіктерді ыдыс жуғыш машинада жууға болмайды. Бұл бөліктер жоғары температураның әсерінен деформациялануы мүмкін.
- Тоңазытқыштың сыртын және ішін сұйық жуғыш затпен жылы суға малынған таза шүберекпен жуу керек, содан кейін оны майлықпен құрғатып сүртіңіз.
- Тазалаудан кейін желілік сымның зақымдалмағанын тексеріңіз. Содан кейін штепсельді ашаны электр розеткасына мықтап салыңыз.
- Тазалау мақсатында есік сөресін алу үшін оны екі қолыңызбен ұстап, жоғары қарай тартыңыз.
- Тоңазытқыштың шыны сөресін алу үшін сөренің бір ұшын ұстап, оны жоғары және сыртқа көтеріңіз.
- Өрт қаупін, сондай-ақ энергияны тұтынуды болдырмау үшін құрылғының артындағы шаңды жылына кемінде бір рет тазалаңыз.
- Қоқыстың жоқтығына көз жеткізу үшін есіктің тығыздағышын үнемі тексеріп отырыңыз. Есіктің тығыздағышын сабын ерітіндісіне немесе сұйылтылған жуғыш затқа малынған жұмсақ шүберекпен тазалаңыз. Иістің пайда болуын болдырмау үшін өнімнің ішкі бетін үнемі тазалап отыру керек.
- Өнімнің ішкі жағын жұмсақ шүберекпен немесе губкамен сүртіңіз, оған екі ас қасық сода мен бір кварт жылы су қосыңыз. Содан кейін сумен шайып, сүртіңіз.
- Тазалап болғаннан кейін, есікті ашып, қуатты қоспас бұрын оны табиғи түрде құрғатыңыз.
- Тазалау қиын жерлерде (мысалы, тар сэндвичтер, жарықтар немесе бұрыштар) оларды жұмсақ шүберекпен, жұмсақ щеткамен және т.б. үнемі сүртіп, қажет болған жағдайда қоспалар мен бактериялар жиналмауы үшін көмекші құралдарды (мысалы, жұқа таяқшалар) қолданған жөн.
- Сабын ерітіндісіне, жуғыш затқа және т.б. малынған жұмсақ шүберекпен өнімнің сыртын сүртіңіз, содан кейін құрғатыңыз.
- Суға батырылғаннан кейін электр оқшаулауының қысқа тұйықталуын немесе бұзылуын болдырмау үшін тазалау кезінде тікелей сумен немесе басқа сұйықтықтармен шаймаңыз.

## СӨРЕЛЕРДІ АЛЫП ТАСТАУ

### ЕСІК СӨРЕЛЕРІ

Есік сөресін алу үшін оны екі қолыңызбен ұстаңыз, сәл қысыңыз және жоғары қарай итеріңіз.

Сөрелі тазалағаннан кейін оны қажетті биіктікке қойыңыз.

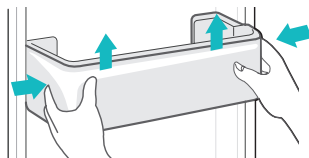

### ТОҒАЗЫТҚЫШ КАМЕРАНЫҢ СӨРЕЛЕРІ

Тоғазытқыш сөрелерін алу үшін сөрелің алыс жиегін көтеріп, оны өзіңізге қарай тартыңыз.

Сөрелі тазалағаннан кейін оны қажетті биіктікке қойыңыз.

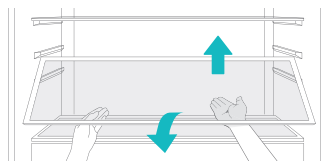

### КӨКӨНІСТЕР МЕН ЖЕМІСТЕРГЕ АРНАЛҒАН ЖӘШІК

Көкөністер мен жемістер жәшігін алу үшін оны өзіңізге қарай тартыңыз және жоғары көтеріңіз.

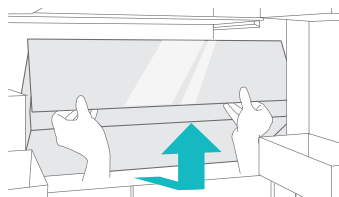

## ЖІБІТУ

Тоғазытқышта автоматты жібіту функциясы бар. Мұздатқыш есіктің жиі және/немесе ұзақ ашылуына байланысты температураның өзгеруінен пайда болған мұзды құрылғыны желіден ажыратып, содан кейін оны жібіту арқылы қолмен алып тастауға болады.

Құрылғыны жібітпес бұрын, одан барлық өнімдерді шығарып, жәшіктер мен сөрелерді алыңыз.

Содан кейін құрылғыны қуат көзінен ажыратыңыз, есіктерді ашыңыз және процесті жылдамдату үшін ішкі ауа айналымын қамтамасыз етіңіз.

Мұз еріген кезде камераны құрғақ шүберекпен сүртуге болады.

### НАЗАР АУДАРЫҢЫЗ

Мұздатқыштан мұзды кетіру үшін өткір заттарды пайдаланбаңыз. Ішкі жағы толығымен құрғағаннан кейін ғана құрылғыны желіге қосуға болады.

### ЖІБІТУ АРАЛЫҒЫ БОЙЫНША ҰСЫНЫСТАР

Қоршаған орта температурасы	Жібіту аралығы	Ұзақтығы	Шарттар
32 *C	Минималды	12 сағат	Есік жиі ашылады және камерада белгіленген температураға қол жеткізілмейді
	Максималды	96 сағат	Қоршаған ауаның салыстырмалы ылғалдылығы 30%-дан аз, есік жиі ашылмайды және қосымша мүмкіндіктер қосылмайды

# АҚАУЛЫҚТАРДЫ ТАБУ ЖӘНЕ ЖОЮ

## ҚАТЕ КОДТАРЫ

Құрылғы ұзақ қызмет ету мерзіміне арналған, қателер мен ақаулардың пайда болу ықтималдығы аз. Бірақ егер сіз ақаулыққа тап болсаңыз, құрылғының жұмысындағы бірқатар қателерді жою үшін ықтимал себептер мен ұсыныстар берілген төмендегі кестеге жүгінуіңізді сұраймыз. Егер мәселені шешу туралы ұсыныс сізді оны жоюға әкелмесе — уәкілетті қызмет көрсету орталығына хабарласуды ұсынамыз.

Қате коды	Сипаттама
E1	Тоңазытқыш камераның температура бергішінің ақаулығы
E2	Мұздатқыш камераның температура бергішінің ақаулығы
E3	Ет пен балықты сақтауға арналған интеллектуалды балғындық аймағының температура бергішінің ақаулығы
FN	Көкөністер мен жемістерді сақтауға арналған интеллектуалды балғындық аймағының температура бергішінің ақаулығы
E5	Мұздатқыштың жібіту және мұздату бергішінің ақаулығы
E6	Басқару тақтасы мен басқару тақтасының байланыс қатесі
E7	Қоршаған орта температурасы бергішінің ақаулығы
EN	Ылғалдылық бергішінің ақаулығы
EE	Төменгі мұз жасағыш бергішінің ақаулығы
EO	Мұз жасағыштың ақаулығы
FP	Көкөністер мен жемістерді сақтауға арналған интеллектуалды балғындық аймағының басқару тақтасын басқару тақтасымен байланыстыру қатесі
FA	Auto-Handle тұтқа тақталарымен тұрақты сақтау жәшігі тақтасының байланыс қатесі
FC	Auto-Handle басқару тақтасының байланыс қатесі
FE	Көкөністер мен жемістерді сақтауға арналған интеллектуалды балғындық аймағының жәшігіндегі оттегі мен азот модульдерінің қателігі
EC	EEPROM жад қатесі

## ЫҚТИМАЛ МӘСЕЛЕЛЕР ЖӘНЕ ОЛАРДЫҢ ШЕШІМІ

Мәселелер	Ықтимал себептері	Шешім
Құрылғы шулы және оғаш дыбыстар шығарады	Құрылғы тегіс емес бетке орнатылған/дұрыс тураланбаған	Құрылғыны қатты және тегіс жерге қойыңыз
	Құрылғының артқы қабырғасы қабырғаға тиеді	Құрылғының айналасында жеткілікті бос орын беру үшін орнату орнын таңдаңыз
	Құрылғының артында қандай да бір заттар бар	Құрылғының артындағы заттарды алып тастаңыз
	Тоңазытқышта бөгде заттар сақталады	Құрылғыда орналасқан барлық заттарды алып тастаңыз
Шертетін дыбыстар	Ерітуді басқару үдерісі еріту үдерісін автоматты түрде бастағанда және аяқтағанда шертулермен бірге жүруі мүмкін; термостаттың жұмысы қосу және өшіру кезінде шертулермен бірге жүреді	Құрылғы дұрыс жұмыс істеп тұр
Дырылдау	Дірілдеген дыбыстардың көзі тоңазытқыш агент ағыны болуы мүмкін	Құрылғы дұрыс жұмыс істеп тұр
	Құрылғыда немесе оның жанында сақталған заттар	Құрылғы дұрыс жұмыс істеп тұр
	Құрылғы еденге тегіс орнатылмаған	Құрылғының аяғын/аяқтарын реттеңіз. «Орнату» бөлімін қараңыз
	Жұмыс кезінде компрессоры бар құрылғы жылжытылды	Құрылғы дұрыс жұмыс істеп тұр. Егер компрессор 3 минуттан кейін дірілген шу шығаруды тоқтатпаса, құрылғының қуатын өшіріп, қайта қосыңыз
Сылдырама дыбыстар	Салқындату жүйесі арқылы тоңазытқыш агент ағыны	Құрылғы дұрыс жұмыс істеп тұр
Шапалақты дыбыстары	Температураның өзгеруіне байланысты ішкі қабырғаларды қысу және кеңейту	Құрылғы дұрыс жұмыс істеп тұр
Ысқырықты дыбыстар	Буландырғыш желдеткіштің электр қозғалтқышы тоңазытқыш пен мұздатқыш камерасында ауа айналымын қамтамасыз етеді	Құрылғы дұрыс жұмыс істеп тұр
	Ауа желдеткіштің көмегімен конденсатордан шығарылады	Құрылғы дұрыс жұмыс істеп тұр
Дыбыстар мен діріл	Егер құрылғының бүйір немесе артқы қабырғасы бөлменің қабырғасына немесе шкафтың қабырғаларына тиіп кетсе, бұл қалыпты діріл деңгейінде де шу шығаруы мүмкін	Шудың алдын алу үшін құрылғының бүйірлері мен артқы қабырғасы бөлменің қабырғасына немесе шкафтың қабырғаларына тиіп кетпейтініне көз жеткізіңіз
Тоңазытқыш электр желісіне қосылған, бірақ жұмыс істемейді	Қуат алудың үзілуі	Кернеуді тексеріңіз

Мәселелер	Ықтимал себептері	Шешім
Тоңазытқыш жақсы салқындатпайды/ мұздатады	Тоңазытқыш немесе мұздатқыш бөлімінде тым жоғары температура орнатылған	Тоңазытқыш пен мұздатқыш бөліміндегі температураны орташа деңгейге қойыңыз
	Тоңазытқыш тікелей күн сәулесінің астында орнатылған немесе жылытқыш сияқты жылу көздеріне тым жақын орналасқан	Орнату аймағын тексеріңіз. Тоңазытқышты жылу көздерінен мүмкіндігінше алыс орнатыңыз
	Ыстық тағамдарды сақтау	Ыстық тағамдарды тоңазытқышқа салмас бұрын, оларды бөлме температурасына дейін салқындатыңыз
	Тоңазытқыш өнімдерге толы	Тоңазытқышта сақталған тағамдар арасында жеткілікті орын қалдырыңыз
	Тоңазытқыштың есіктері мықтап жабылмаған	Есіктерді мықтап жабыңыз және өнімдер есіктердің жабылуына кедергі келтірмейтініне көз жеткізіңіз
	Тоңазытқыштың айналасында бос орын аз	Тоңазытқышты айналасында жеткілікті бос орын болатындай етіп орнатыңыз. «Орнату» бөлімін қараңыз
Тоңазытқыштағы жағымсыз иіс	Тоңазытқыш немесе мұздатқыш бөлімінде температура дұрыс орнатылмаған	Тоңазытқыш пен мұздатқыш бөліміндегі температураны орташа деңгейге қойыңыз
	Иісі бар өнімдерді ашық түрде сақтау	Күшті иісі бар тағамдарды арнайы контейнерлерде сақтаңыз
	Ішінде бүлінген өнімдер бар-жоғын тексеріңіз	Бұзылған тағамдарды тастаңыз және көкөністер мен жемістерді сақтауға арналған жәшікті тазалаңыз. «Күтім және қызмет көрсету» бөлімін қараңыз. Азық-түлікті тым ұзақ сақтамаңыз
Ішкі жарықтандыру жоқ	Жарықдиодты шамның дұрыс жұмыс істемеуі	Егер жарықдиодты шам жанбаса, сатушыға немесе уәкілетті қызмет көрсету орталығына хабарласыңыз
Құрылғының ішіндегі немесе көкөніс жәшігінің қақпағының түбіндегі конденсат	Ыстық тағамдарды сақтау	Тағамды тоңазытқыш немесе мұздатқыш камераға салмас бұрын тоңазытқышқа салыңыз
	Құрылғының есігі ашық қалды	Конденсат құрылғының есігін жапқаннан кейін көп ұзамай буланып кетсе де, оны құрғақ шүберекпен алып тастауға болады
	Тоңазытқыштың есіктері жиі ашылады	Конденсат құрылғының ішіндегі және сыртындағы температура айырмашылығына байланысты пайда болуы мүмкін. Құрғақ шүберекпен ылғалды кетіріңіз
	Тоңазытқышта жылы немесе дымқыл тағамдар ауа өткізбейтін контейнерлерде сақталады	Азық-түлікті жабық немесе ауа өткізбейтін контейнерлерде сақтаңыз

Мәселелер	Ықтимал себептері	Шешім
Мұздатқышта қызылсу мұз пайда болды	Есік мықтап жабылмаған	Тоңазытқыштың ішіндегі тағам есіктің жабылуына кедергі келтірмейтініне көз жеткізіңіз, есіктің тығыз жабылғанын тексеріңіз
	Ыстық тағамдарды сақтау	Тағамды тоңазытқыш немесе мұздатқыш камераға салмас бұрын тоңазытқышқа салыңыз
	Мұздатқыш камераның ауаны беру және шығару арнасы бітелген	Құрылғының ішіндегі ауа айналымын қамтамасыз ету үшін ауа алу және шығару тесіктері бітелмегеніне көз жеткізіңіз
	Мұздатқыш камерасы толып жатыр	Өнімдер арасында жеткілікті орын беріңіз
Құрылғының бүйір немесе алдыңғы қабырғалары жылы	Құрылғының бұл бөліктері есіктің айналасындағы конденсатты азайту үшін конденсатқа қарсы түтіктермен жабдықталған	Конденсаттың пайда болуын болдырмау үшін жылу тарататын түтік құрылғының алдыңғы және бүйір бөліктеріне орнатылған. Орнатқаннан кейін немесе жаз айларында ол қатты қызып кетуі мүмкін. Бұл ақаулықтың белгісі емес екеніне сенімді бола аласыз
Тоңазытқыштың қабырғалары қызады	Сатып алғаннан кейін тоңазытқышты қосу, жібіткеннен кейін тоңазытқышты қосу	Құрылғы дұрыс жұмыс істеп тұр. Мұндай жағдайларда тоңазытқыш камералардағы температураны мүмкіндігінше тез төмендету үшін толық қуатта жұмыс істейді
Тоңазытқыштың есігі тығыз жабылмайды	Тоңазытқыш алға қарай қисайған	Құрылғының алдыңғы жағын көтеру үшін алдыңғы аяқтарды реттеңіз
	Сөрелер дұрыс салынбаған	Сөрелердің тоңазытқышқа соңына дейін салынғанын тексеріңіз
	Есік шамадан тыс күшпен жабылды	Есікті жабу кезінде тым көп күш жұмсалса, ол инерция арқылы қайта ашылуы мүмкін. Есікті тарсылдатпаңыз
Есік қиын ашылады	Есік жабылғаннан кейін бірден ашылды	Жабылғаннан кейін 1 минут ішінде құрылғының есігін ашу құрылғының ішіндегі және сыртындағы қысым айырмашылығына байланысты қиын болуы мүмкін. Құрылғының ішіндегі қысым деңгейін тұрақтандырғаннан кейін құрылғының есігін сәл кейінірек ашып көріңіз
	Құрылғының есігінде тым көп өнім сақталады	Тоңазытқыштың есігіндегі азық-түлік мөлшерін азайтыңыз
Құрылғының ішінде немесе сыртында қыраудың немесе конденсаттың пайда болуы	Тоңазытқыштың есіктері жиі ашылады және жабылады	Тоңазытқыштың ішіне ауа кірсе, қырау мен ылғал пайда болуы мүмкін. Есіктерді мықтап жабыңыз және өнімдер есіктердің жабылуына кедергі келтірмейтініне көз жеткізіңіз
	Тоңазытқыш ылғалдылығы жоғары бөлмеде орнатылған	Егер тоңазытқыш ылғалдылығы жоғары бөлмеде орнатылса, конденсат пайда болуы мүмкін. Ылғалды таза шүберекпен сүртіңіз

Мәселелер	Ықтимал себептері	Шешім
Құрылғының ішіндегі немесе сыртындағы су	Құрылғыға жақын судың ағуы	Шұңғылшадан немесе басқа жерлерден судың ағып жатқанын тексеріңіз
	Құрылғының түбіндегі су	Тағамдардың еруі, зақымдануы немесе құлау салдарынан ыдыстың сынуы салдарынан судың пайда болуын тексеріңіз
Жемістер және/немесе көкөністер қатып қалды	Өнімдер тоңазытқыш камерасының алыс қабырғасында орналасқан	Жемістер мен көкөністерді тоңазытқыштың артқы жағына жақын қоймаңыз, өйткені ең суық ауа сол жерде айналады
	Өнімдер интеллектуалды балғындық аймағында орналасқан	Өнімдердің тиісті интеллектуалды балғындық аймағында орналасқанына көз жеткізіңіз
Тоңазытқыш тағамды қатырады	Салқындату температурасы дұрыс орнатылмаған	Жоғары жұмыс температурасын орнатыңыз.

## ТЕХНИКАЛЫҚ СИПАТТАМАЛАРЫ

Үлгісі		Stark-RF05
Сауда белгісі		Eigen
Климаттық класс		SN/N/ST/T
Ток соғудан қорғау класы		I
Энергетикалық тиімділік класы		A++
Компрессор түрі		Инверторлы
Желі кернеуі (В)		220–240
Жиілік (Гц)		50
Қуат тұтыну (Вт)		190
Номиналды ток күші (А)		1,9
Электр энергиясының шығыны (кВт·сағ/жыл)		373
Жалпы көлемі (л)		564
Жалпы пайдалы көлем (л)		535
Мұздатқыш камераның пайдалы көлемі (л)		201
Тоңазытқыш камераның пайдалы көлемі (л)		334
Тоңазытқыш агент және оның массасы (г)		R600a/66
Мұздату қабілеті (кг/24 сағ)		10
Таза салмағы (кг)	Алынбалы панельдері бар үлгі	144
	Алынбалы панельдері жоқ үлгі	133
Шу деңгейі (дБ)		36
Көбіктендіргіш		Циклопентан
Өлшемдері (ЕхҰхБ) (см)	Алынбалы панельдері бар үлгі	83,3×60×191
	Алынбалы панельдері жоқ үлгі	83,3×59,5×191
Қуат сымның түрі		Y
Қорғау дәрежесі		IPX0
Жинақталым		Тоңазытқыш, пайдалану бойынша нұсқаулық, жұмыртқа тұрағы

# ЭНЕРГИЯ ТИІМДІЛІГІ ТУРАЛЫ АҚПАРАТ

## ЭНЕРГЕТИЧЕСКАЯ ЭФФЕКТИВНОСТЬ ХОЛОДИЛЬНОГО ПРИБОРА

ENERGY EFFICIENCY OF THE REFRIGERATION UNIT

eigen

STARK-RF05

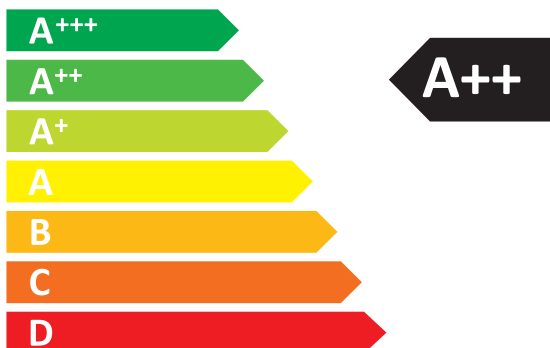

РАСХОД ЭЛЕКТРОЭНЕРГИИ  
POWER CONSUMPTION

**373**

кВт·ч/год\*



**334** л\*



**201** л\*



**36** дБА\*

\* 373 kW·h/year / 334 L / 201 L / 36 dBA

## МОНТАЖДАУ, САҚТАУ, ТАСЫМАЛДАУ (ТАСУ), ӨТКІЗУ ЖӘНЕ КӘДЕГЕ ЖАРАТУ ЕРЕЖЕЛЕРІ МЕН ШАРТТАРЫ

- Құрылғы ешқандай орнатуды немесе тұрақты бекітуді қажет етпейді.
- Құрылғыны сақтау дайындаушы мен тұтынушының жылытылатын үй-жайларында ауа температурасы 5 °С-тан 40 °С-қа дейін және ауаның салыстырмалы ылғалдылығы 80%-дан аспайтын орауышта жүргізілуі тиіс. Үй-жайларда жемірілуді тудыратын жегі қоспалар (қышқылдар, сілтілер буы) болмауы тиіс.
- Құрылғы мұқият өңдеуді қажет етеді, оны шаң, кір, соққы, ылғал, от және т. б. әсерінен қорғайды.
- Құрылғыны өткізу жергілікті заңнамаға сәйкес жүргізілуі тиіс.
- Егер құрылғының ақаулығы анықталса, дереу уәкілетті қызмет көрсету орталығына хабарласыңыз немесе құрылғыны тастаңыз.

### ЖЫЛЖЫТУ ЖӘНЕ ТАСЫМАЛДАУ

Құрылғыны дұрыс тасымалдауды қамтамасыз ету үшін келесі талаптарды сақтау қажет:

- құрылғыдан барлық тағамдарды алыңыз. Содан кейін, сөрелер мен есік тұтқалары сияқты барлық сынғыш бөлшектерді таспамен алдын ала бекітіп, құрылғыны жылжытыңыз;
- тоңазытқыштың есіктерін мықтап жабыңыз және тасымалдау кезінде олар ашылмауы үшін оларды жабысқақ таспамен бекітіңіз;
- құрылғының жұмыс қабілеттілігін және сыртқы түрін сақтау үшін оның дұрыс оралғанына көз жеткізіңіз (үлкен көлемді техниканы сыни жерлерде гофрленген қатырма төсемдері бар полиэтилен немесе көпіршікті пленкаға орау керек);
- тасымалдау кезінде машинаның ішіндегі соққылар мен құлаудың алдын алу үшін тоңазытқышты машинаға мықтап бекіту керек;
- сыртқы ортаның әсерін толығымен жою үшін тек жабық көлікті пайдаланыңыз;
- тиеу-түсіру жұмыстарын орындау кезінде қаптаманы өте мұқият өңдеуді қамтамасыз етіңіз;
- тасымалдау және орнату кезінде құрылғы элементтерінің ешқайсысы зақымдалмағанына көз жеткізіңіз.

### НАЗАР АУДАРЫҢЫЗ!

Құрылғыны тасымалдау тік күйде жүзеге асырылуы тиіс. Егер құрылғыны тасымалдау көлденең күйде жүзеге асырылса, онда оны кейіннен қосар алдында кем дегенде алты сағат тік тұруы керек, әйтпесе бұл құрылғының бұзылуына әкелуі мүмкін.

## КӘДЕГЕ ЖАРАТУ

Ескі тоңазытқыштардың қалдық құны бар. Кәдеге жаратудың экологиялық әдісі құнды шикізаттың қайта өңделуін және қайта пайдаланылуын қамтамасыз етеді. Тоңазытқыштың тоңазытқыш агенті мен оқшаулауы арнайы түрде кәдеге жаратылуы керек. Тоңазытқышты кәдеге жаратпас бұрын, салқындату жүйесінің түтіктері зақымдалмағанына көз жеткізіңіз. Ескі тоңазытқышты қайта өңдеу және жаңа тоңазытқыштан орау жолдары туралы ақпаратты жергілікті муниципалдық органдардан алуға болады.

Кәдеге жарату кезінде құлыптар мен ысырмаларды сындырып, қауіпсіздік мақсатында есіктерді алып тастаңыз.

### Дұрыс кәдеге жарату

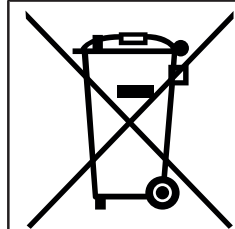

Тауардағы немесе оның қаптамасындағы бұл таңбалау бұл тауарды басқа тұрмыстық қалдықтармен бірге кәдеге жаратуға болмайтынын білдіреді. Өнімді дұрыс кәдеге жарату қоршаған ортаға және адамдардың денсаулығына ықтимал жағымсыз әсерлердің алдын алуға көмектеседі, ал материалдарды қайта өңдеу табиғи ресурстарды сақтауға көмектеседі. Ескі жабдықты экологиялық таза кәдеге жарату үшін пайдаланылған құрылғыларды жинаудың арнайы жүйесін пайдаланыңыз немесе тауар сатып алынған дүкенге хабарласыңыз.

Өнімді қайта өңдеу туралы қосымша ақпаратты жергілікті муниципалды басқармаға немесе тауар сатып алынған дүкеннен алуға болады.

## ҚОСЫМША АҚПАРАТ

**Өндіруші:** Хэфэй Хуалин Ко., Лтд.

Цзиньсю тас жолы 176, экономикалық және технологиялық аймақ, Хэфэй, Қытай.  
Қытайда жасалған.

**Импорттаушы / Қазақстан Республикасында талаптар қабылдайтын заңды тұлға:** «DNS QAZAQSTAN (ДНС КАЗАХСТАН)» ЖШС, Астана қ-ы, Сарыарқа ауданы, Сарыарқа д-лы, 12 Ғ-т, Қазақстан Республикасы.

**Электронды пошта мекен-жайы:** info@dns-shop.kz

Тауар КО ТР (ЕАЭО) талаптарына сәйкес келеді.

Өнім сапасын жақсарту үшін сипаттамалар, өнім туралы ақпарат және оның сыртқы түрі пайдаланушыға алдын ала ескертусіз өзгертілуі мүмкін.

Өндіріс күні пайдаланушы нұсқаулығының орыс тіліндегі нұсқасында көрсетілген. V.2



# Кепілдік талоны

SN/IMEI:

Кепілдікке қойылған күні:

Өндіруші бүкіл кепілдік мерзімі ішінде құрылғының үздіксіз жұмыс істейтініне, сондай-ақ материалдар мен құрастырымда ақаулар болмайтынына кепілдік береді. Кепілдік мерзімі бұйым сатып алынған сәттен бастап есептеледі және жаңа өнімдерге ғана қолданылады.

Кепілдікті қызмет көрсету бұйым пайдаланушы нұсқаулығына сәйкес пайдаланылған жағдайда, кепілдік мерзімі ішінде тұтынушының кінәсіз істен шыққан элементтерді тегін жөндеуді немесе ауыстыруды қамтиды. Элементтерді жөндеу немесе ауыстыру уәкілетті сервис орталықтарының аумағында жүргізіледі.

Құрылғыға кепілдік мерзімі: 3 жыл.

Инвертор қозғалтқышының кепілдік мерзімі: 10 жыл.

Пайдалану мерзімі: 10 жыл.

Сервистік орталықтардың өзекті тізімі келесі мекенжай бойынша:

<https://www.dns-shop.kz/service-center/>

Кепілдік міндеттемелер және тегін сервистік қызмет көрсету, егер оларды ауыстыру бұйымды бөлшектеуге байланысты болмаса, тауардың жиынтықтылығына кіретін, төменде аталған керек-жарақтарға қолданылмайды:

- ҚБП (қашықтықтан басқару пульті) үшін қуат элементтері (батареялары).
- Жалғағыш кәбілдер, антенналар және оларға арналған ауыстырғыштар, құлаққаптар, микрофондар, «HANDS-FREE» құрылғылары; жиынтықта жеткізілетін әртүрлі типтегі ақпарат тасығыштар, бағдарламалық жасақтама (БЖ) және драйверлер (бұйымның қатқыл магниттік дискілеріндегі жинақтағышқа алдын ала орнатылған БЖ қоса алғанда, бірақ онымен шектелмей), сыртқы енгізу-шығару құрылғылары және манипуляторлар.
- Қаптамалар, сөмкелер, белдіктер, тасымалдауға арналған баулар, монтаждық құрылғылар, құралдар, бұйымға қоса берілетін құжаттама.
- Табиғи тозуға ұшырайтын шығын материалдары мен бөлшектер.



## Өндіруші келесі жағдайларда кепілдік міндеттемелерге ие болмайды:

- Кепілдік мерзімі аяқталды.
- Егер жеке (тұрмыстық, отбасылық) қажеттіліктерге арналған бұйым кәсіпкерлік қызметті жүзеге асыру үшін, сондай-ақ оның тікелей міндетіне сәйкес келмейтін басқа мақсаттарда пайдаланылған болса.
- Өндіруші бұйымды пайдалану кезінде пайдаланушы нұсқаулығының талаптарын бұзу, бұйымды орнату және оған қызмет көрсету жөніндегі ұсынымдарды, қосу ережелерін (бұйымның өзіне де, онымен байланысты бұйымдарға да сәйкес келмейтін желілік кернеудің әсері нәтижесінде туындаған қысқа тұйықталулар), бұйымды сақтау және тасымалдау кезінде өнім иесі және/немесе үшінші тұлғалар шеккен ықтимал материалдық, моральдық және өзге де зиян үшін жауапты болмайды.
- Механикалық зақымданудың барлық жағдайлары: өнімді пайдалану кезінде алынған сызаттар, жарықтар, деформациялар, соққы іздері, майысулар, кептелістер және т.б.
- Түрлендірулерді, рұқсат етілмеген жөндеулерді осындай жұмыстарды жүргізуге уәкілетті емес адамдар жүргізген жағдайлар. Егер ақаулық конструкцияны немесе бұйымның сұлбасын өзгерту, Өндіруші қарастырмаған сыртқы құрылғыларды қосу, Қазақстан Республикасының заңнамасына сай сәйкестік сертификаты жоқ құрылғыны пайдалану салдарынан туындаған болса.
- Егер бұйымның ақауы еңсерілмейтін күштің әсерінен (табиғи элементтер, өрт, су тасқыны, жер сілкінісі, тұрмыстық факторлар және Өндірушіге тәуелді емес басқа жағдайлар) немесе Өндіруші болжай алмаған үшінші тұлғалардың әрекеттерінен туындаса.
- Бұйымның толық немесе ішінара істен шығуына алып келген бұйымның ішіне бөгде заттардың, өзге денелердің, заттектердің, сұйықтықтардың, жәндіктердің немесе жануарлардың түсуінен, агрессивті ортаның әсерінен, жоғары ылғалдылықтан, жоғары температуралардан туындаған ақау.
- Бұйымды сәйкестендіру (сериялық нөмірі) жоқ немесе сәйкес келмейді. Егер зақымданулар (кемшіліктер) зиянды бағдарламалық қамтаманың; БЖ ұсынушысының осы қызметті ұсынбауына байланысты мүмкіндігінсіз бұйымның бағдарламалық ресурстарына қолжетімділіктің болмауына әкеп соққан құпиясөздерді (кодтарды) оларды жинау/қалпына келтіру мүмкіндігінсіз орнату, ауыстыру немесе жою әсерінен туындаса.
- Егер жұмыстың ақаулықтары қуат беруші, кәбілдік, телекоммуникациялық желілердің, радиосигнал қуатының стандарттарға немесе техникалық регламенттеріне сәйкес келмеуінен, оның ішінде бедер ерекшеліктерінен және басқа да осыған ұқсас сыртқы факторлардан, бұйымның желі әрекет ететін шекарада немесе аймақтан тыс жерде пайдаланылуынан туындаған болса.
- Егер зақымданулар стандартты емес (түпнұсқалық емес) және/немесе сапасыз (зақымданған) шығыс материалдарын, керек-жарақтарды, қосалқы бөлшектерді, қуат беру элементтерін, әртүрлі үлгідегі ақпарат тасымалдағыштарды (CD, DVD дискілерді, жад карталарын, SIM карталарын, картридждерді қоса алғанда) пайдаланудан туындаса.
- Егер кемшіліктер үйлесімсіз контентті (әуендерді, графиканы, бейне және басқа файлдарды, Java қосымшаларын және оларға ұқсас бағдарламаларды) алуға, орнатуға және пайдалануға байланысты туындаған болса.
- Осы бұйыммен жанасып жұмыс істейтін басқа жабдыққа келтірілген залалға.





eigen