

EW8F348SCI



Стиральная машина

Инструкция по эксплуатации



Оглавление

1 СВЕДЕНИЯ О ТЕХНИКЕ БЕЗОПАСНОСТИ	3
2 УКАЗАНИЯ ПО БЕЗОПАСНОСТИ.....	4
3 УСТАНОВКА	6
4 ТЕХНИЧЕСКИЕ ХАРАКТЕРИСТИКИ	7
5 УСТАНОВКА	8
6 ПАНЕЛЬ УПРАВЛЕНИЯ.....	13
7 ЦИФЕРБЛАТ ПРОГРАММ И КНОПКИ	15
8 ПРОГРАММЫ	18
9  WI-FI – НАСТРОЙКА ПОДКЛЮЧЕНИЯ.....	23
10 НАСТРОЙКИ.....	25
11 ПЕРЕД ПЕРВЫМ ИСПОЛЬЗОВАНИЕМ	26
12 ЕЖЕДНЕВНОЕ ИСПОЛЬЗОВАНИЕ	26
13 СОВЕТЫ И ПОДСКАЗКИ	32
14 ОЧИСТКА И УХОД.....	34
15 ПОИСК И УСТРАНЕНИЕ НЕИСПРАВНОСТЕЙ	40
16 ТЕХНИЧЕСКИЕ ХАРАКТЕРИСТИКИ	43
17 ЗАЩИТА ОКРУЖАЮЩЕЙ СРЕДЫ	44

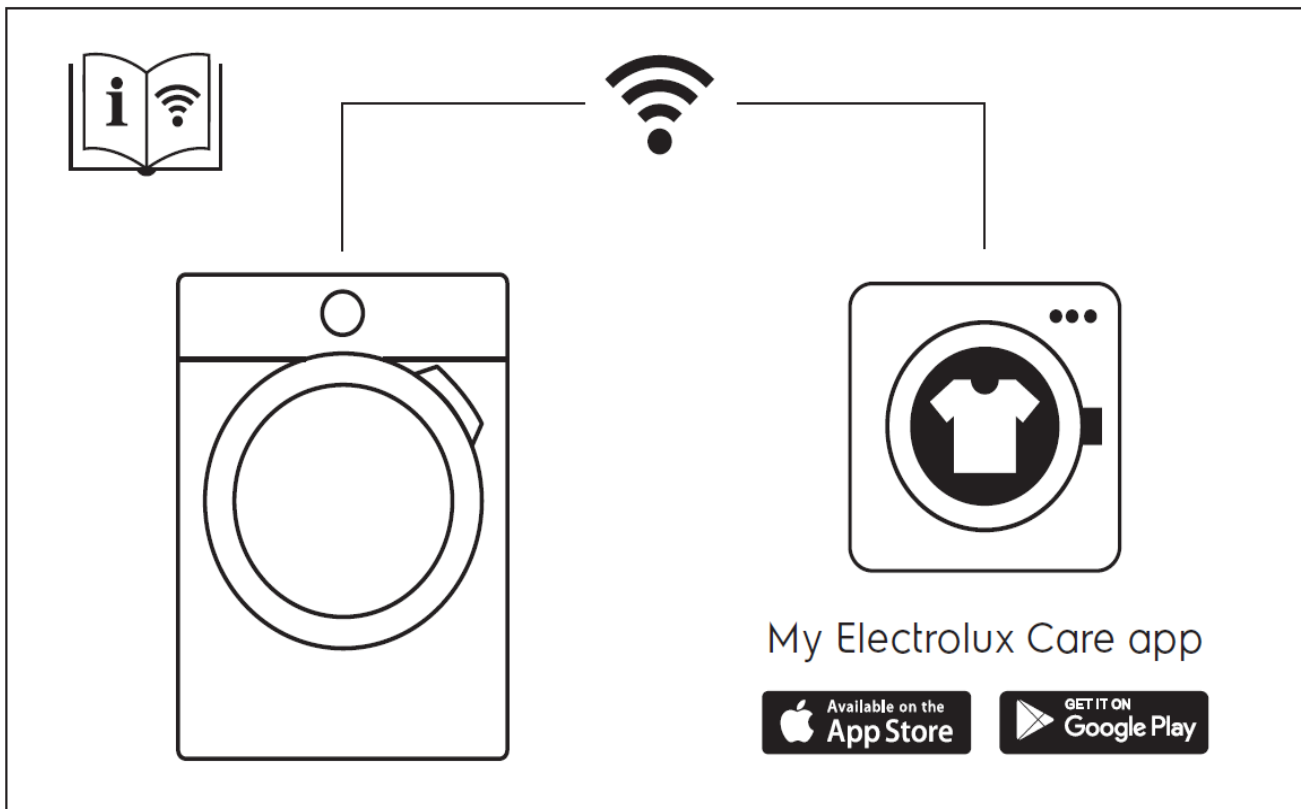



МЫ ДУМАЕМ О ВАС

Благодарим Вас за приобретение прибора Electrolux. Вы выбрали продукт, созданный благодаря многолетнему профессиональному опыту и применению инноваций. Неповторимый и стильный, он был разработан специально для Вас. Используя его, Вы можете быть уверены в том, что результат будет превосходным.

ПОДДЕРЖКА ПОТРЕБИТЕЛЕЙ И СЕРВИСНОЕ ОБСЛУЖИВАНИЕ

Всегда используйте оригинальные запасные части. При обращении в наш авторизованный сервисный центр убедитесь, что у Вас есть следующие данные: модель, PNC, серийный номер. Информацию можно найти на паспортной табличке.

-  Внимание / Важные сведения по технике безопасности
-  Общая информация и рекомендации
-  Информация по охране окружающей среды

1 СВЕДЕНИЯ О ТЕХНИКЕ БЕЗОПАСНОСТИ

 Перед установкой и использованием прибора внимательно прочтите прилагаемую инструкцию. Производитель не несет ответственности за любые травмы или повреждения, возникшие в результате неправильной установки или использования. Всегда храните инструкцию в безопасном и доступном месте для дальнейшего использования.

1.1 Безопасность детей и лиц с ограниченными возможностями

- Этот прибор разрешено использовать детям в возрасте от 8 лет, лицам с ограниченными физическими, умственными и сенсорными способностями, а также лицам, не имеющим достаточного опыта в эксплуатации, если они находятся под присмотром или проинструктированы относительно безопасности использования прибора и осознают потенциальную опасность от его использования.
- Дети в возрасте от 3 до 8 лет и лица с тяжелыми формами инвалидности не должны приближаться к прибору, если они находятся не под присмотром.
- Дети младше 3 лет также не должны подходить к прибору, если они находятся не под присмотром.
- Обязательно следите за тем, чтобы дети не играли с прибором.
- Храните всю упаковку вдали от детей и утилизируйте ее надлежащим образом.
- Не подпускайте детей и домашних животных к прибору, когда его дверца открыта.
- Если прибор оснащен системой блокировки для безопасности детей, она должна быть активирована.
- Дети не должны выполнять очистку и техническое обслуживание прибора без присмотра.

1.2 Общая безопасность

- Прибор предназначен только для стирки белья бытового типа, допускающего машинную стирку.
- Прибор предназначен для индивидуального домашнего использования в помещении.
- Прибор можно использовать в офисах, гостиничных номерах, номерах типа «постель-завтрак», фермерских гостевых домах и других подобных помещениях, где такое использование не превышает уровня домашнего использования (среднего).
- Не изменяйте характеристики прибора.
- Максимальная загрузка прибора – 8 кг. Не превышайте максимальный объем загрузки каждой программы (см. раздел «Программы»).
- Рабочее давление воды на выходе ее из выходного патрубка должно быть в пределах от 0,5 бар (0,05 МПа) до 10 бар (1,0 МПа).
- Вентиляционное отверстие в основании не должно закрываться ковром, циновкой или каким-либо напольным покрытием.
- Прибор должен быть подключен к водопроводу с помощью новых комплектов шлангов, входящих в комплект поставки.

2 УКАЗАНИЯ ПО БЕЗОПАСНОСТИ

2.1 Установка



Установка должна соответствовать национальным нормам Вашей страны.

- Снимите всю упаковку и транспортировочные фиксаторы, включая резиновую втулку с пластиковой прокладкой.
- Храните транспортировочные фиксаторы в надежном месте. Если прибор нужно переместить, их необходимо закрепить, чтобы заблокировать барабан.
- Будьте осторожны при перемещении прибора, т.к. он тяжелый. Используйте защитные перчатки и закрытую обувь.
- Следуйте инструкциям по установке, прилагаемым к прибору.
- Не используйте прибор до завершения его установки из соображений безопасности.
- Не устанавливайте и не используйте поврежденный прибор.
- Не устанавливайте и не используйте прибор в тех местах, где температура может опуститься ниже 0°C или там, где он может подвергаться воздействию погодных условий.

- Поверхность пола, на которой будет установлен прибор, должна быть ровной, устойчивой, термостойкой и чистой.
- Обеспечьте достаточную циркуляцию воздуха между прибором и полом.
- Когда прибор находится в постоянном положении, проверьте правильность его выравнивания с помощью спиртового уровня. При необходимости отрегулируйте ножки соответствующим образом.
- Не устанавливайте прибор непосредственно над сливом в полу.
- Не распыляйте воду на прибор и не подвергайте его чрезмерной влажности.
- Не устанавливайте прибор там, где его дверца не может быть полностью открыта.
- Не ставьте под прибор закрытый контейнер для сбора воды в случае утечки. Обратитесь в авторизованный сервисный центр, чтобы узнать, какие аксессуары можно использовать.

2.2 Подключение к электросети



ОСТОРОЖНО! Риск возгорания и поражения электрическим током.

- **ПРЕДУПРЕЖДЕНИЕ!** Это устройство предназначено для установки/подключения к заземлению в здании.
- Всегда используйте правильно установленную противоударную розетку.
- Убедитесь, что параметры на паспортной табличке совместимы с электрическими характеристиками источника питания.
- Не используйте адаптеры с несколькими разъемами и удлинители.
- Следите за тем, чтобы не повредить сетевую вилку или сетевой кабель. Если необходимо заменить сетевой кабель, обратитесь в авторизованный сервисный центр.
- Подключайте вилку сетевого кабеля к сетевой розетке только в конце установки. Убедитесь, что после установки есть доступ к вилке сетевого кабеля.
- Не прикасайтесь к сетевому кабелю или его вилке мокрыми руками.
- Не тяните за сетевой кабель, чтобы отключить прибор. Всегда вытягивайте вилку из розетки.

2.3 Подключение к водопроводу

- Температура подаваемой воды не должна превышать 25°C.
- Не повреждайте наливной шланг.
- Перед подключением к новым и давно не использовавшимся трубам, которые подвергались ремонту или на которых установлены новые устройства (например, счетчики воды), дайте воде течь до тех пор, пока она не станет чистой и прозрачной.
- Убедитесь в отсутствии видимых утечек воды во время и после первого использования прибора.
- Не используйте удлинительный шланг, если наливной шланг слишком короткий. Обратитесь в авторизованный сервисный центр для замены наливного шланга.
- При распаковке прибора из сливного шланга может вытечь вода, которая осталась после тестирования прибора в заводских условиях.
- Вы можете удлинить сливной шланг максимум до 400 см. Для получения другого сливного шланга и удлинителя обратитесь в авторизованный сервисный центр.
- Убедитесь, что после установки прибора есть доступ к крану.

2.4 Использование



ОСТОРОЖНО! Опасность травм, поражения электрическим током, возгорания, ожогов или повреждения прибора.

- Следуйте инструкциям по безопасности на упаковке прибора.
- Не кладите легковоспламеняющиеся продукты или предметы, смоченные горючими веществами, внутрь прибора, рядом с ним или на него.

- Не стирайте ткани, сильно загрязненные маслом, жиром или другими жирными веществами. Это может повредить резиновые детали стиральной машины. Предварительно постирайте такие ткани вручную, прежде чем загружать их в стиральную машину.
- Не прикасайтесь к стеклянной дверце во время работы программы: стекло может нагреваться.
- Убедитесь, что все металлические предметы удалены из белья.

2.5 Сервис

- Для ремонта устройства обратитесь к уполномоченному лицу в сервисный центр. Следует использовать только оригинальные запасные части.
- Помните, что самостоятельный или непрофессиональный ремонт может иметь последствия для безопасности и привести к аннулированию гарантии.
- Элементы освещения, установленные в данном приборе и продаваемые отдельно в качестве запасных, предназначены для работы в сложных физических условиях (повышенная влажность, температура, вибрация) или для подачи сигналов о состоянии прибора. Они не предназначены для использования в других приборах и освещения бытовых помещений.

3 УСТАНОВКА

3.1 Специальные функции

Прибор отвечает всем современным требованиям, обеспечивая эффективную обработку белья при низком уровне потребления воды, электроэнергии и моющих средств, а также надлежащий уход за тканью.

- Подключение к сети Wi-Fi и функция **Дистанционный запуск (Remote Start)** позволяют запускать цикл стирки, взаимодействовать со стиральной машиной и проверять состояние цикла стирки с помощью дистанционного управления.
- Система **Обработка паром (SteamCare)** благодаря функциям **Пар Кашемир (Steam Cashmere)** и **Пар Освежитель (Steam FreshScent)** позволяет освежить даже самые деликатные ткани без стирки. Используйте нежный аромат, разработанный Electrolux, чтобы создать эффект только что выстиранного белья, удалить посторонние запахи и избавиться от ненужных складок.
- Технология **Ультразвук (UltraCare)** была разработана для защиты волокон ткани благодаря различным фазам предварительного смешивания. Вначале моющее средство, а затем смягчающее средство растворяются в воде перед тем, как распределиться по белью. Таким образом происходит бережная обработка всех волокон ткани.
- Обработка паром позволяет быстро и легко освежить белье. Действующие бережно программы с паром удаляют запахи и уменьшают количество складок на сухих тканях, поэтому они практически не нуждаются в глажке. Функция **Пар Плюс (Plus Steam)** завершает каждый цикл деликатной обработкой паром, который расслабляет волокна и уменьшает сминаемость ткани. Гладить становится еще проще.
- Благодаря функции **Софт Плюс (Soft Plus)** смягчающее средство равномерно распределяется в белье и глубоко проникает в волокна ткани, придавая мягкость белью.
- Система **Сенси-уход (SensiCare)** определяет размер загрузки белья, устанавливая продолжительность программы на 30 с. Программа выбирается в соответствии с объемом загрузки белья, типом ткани, что позволяет расходовать оптимальное количество времени, воды и энергии.

3.2 Обзор прибора

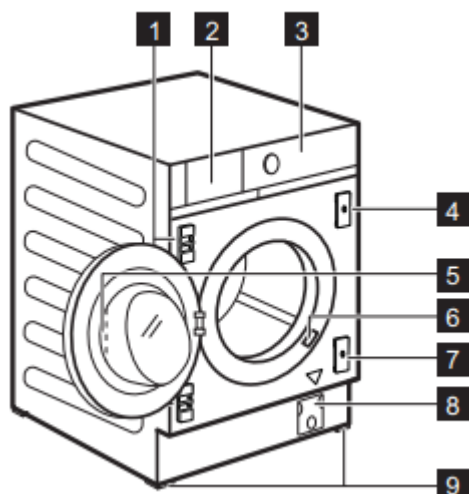

- 1 – опоры для петель
- 2 – отдел для моющих средств
- 3 – панель управления
- 4 – магнитная пластинка
- 5 – ручка дверцы
- 6 – паспортная табличка
- 7 – пластинка с резиновой вставкой

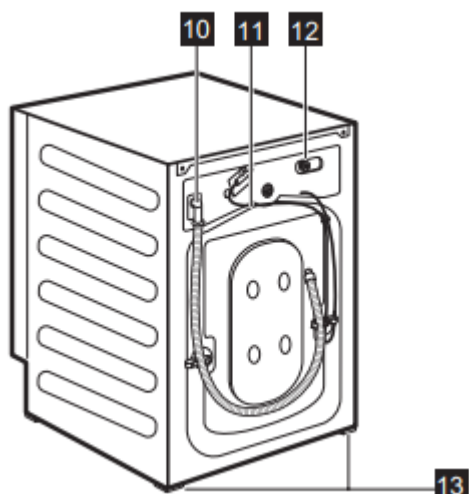

- 8 – фильтр сливного насоса
- 9 – передние ножки для выравнивания прибора
- 10 – дренажный шланг
- 11 – сетевой кабель
- 12 – подключение наливного шланга
- 13 – задние ножки для выравнивания прибора

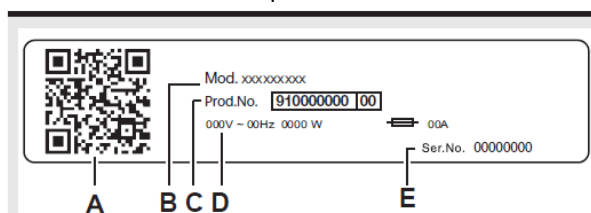

На паспортной табличке указаны:

- A. QR-код
- B. номер модели
- C. номер изделия
- D. электрические характеристики
- E. серийный номер

4 ТЕХНИЧЕСКИЕ ХАРАКТЕРИСТИКИ

Размеры	Ширина/Высота/Общая глубина	59,6 см / 81,9 см / 55,3 см
Подключение к электросети	Вольтаж	230 В
	Общая мощность	2100 В
	Предохранитель	10 А
	Частота	50 Гц
Уровень защиты от попадания твердых частиц и влаги, обеспечиваемый защитным кожухом, за исключением случаев, когда низковольтное оборудование не имеет защиты от влаги		IPX4
Давление подачи воды	Минимальное	0,5 бар (0,05 МПа)
	Максимальное	10 бар (1,0 МПа)
Подача воды ¹		Холодная вода
Максимальная загрузка	Хлопок	8 кг
Скорость отжима	Максимальная	1351 об/мин

¹Подсоедините наливной шланг к водопроводному крану с резьбой 3/4 дюйма.

5 УСТАНОВКА

! **ОСТОРОЖНО!**
См. инструкцию по безопасности.



5.1 Подготовка к установке

i Рекомендуется, чтобы монтаж выполнялся двумя людьми.

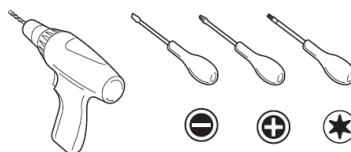

5.2 Комплектация прибора

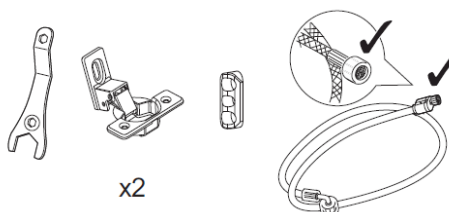
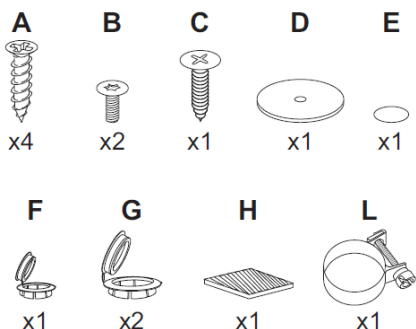

5.3 Распаковка

! **ВНИМАНИЕ!**
Используйте перчатки.

! **ВНИМАНИЕ!**
Перед установкой прибора снимите всю упаковку и транспортировочные фиксаторы.

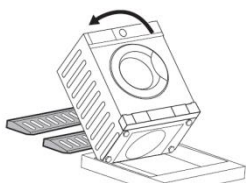

1. Положите два упаковочных элемента из полистирола на пол под прибором.

! **ОСТОРОЖНО!**
Рекомендуется, чтобы монтаж выполнялся двумя людьми.

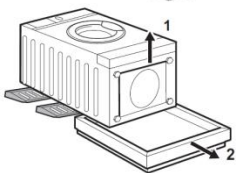

2. Осторожно положите прибор на заднюю сторону.

i Следите за тем, чтобы не повредить шланги

3. Снимите защиту из полистирола с дна.

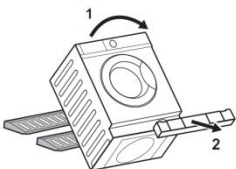

4. Верните прибор в вертикальное положение и снимите полистироловую защиту розетки.

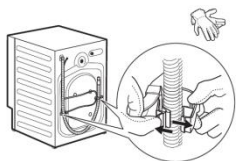

5. Извлеките кабель питания и дренажный шланг из держателей шлангов.

i Из сливного шланга может вытечь вода, которая осталась после тестирования прибора на заводе.

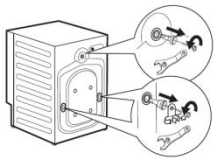

6. С помощью гаечного ключа, входящего в комплект поставки прибора, выверните три транспортировочных болта, снимите держатели шлангов и пластиковые прокладки.

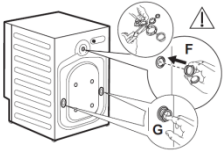

7. Закройте отверстия пластиковыми колпачками, которые находятся в пакете с инструкцией по эксплуатации. Поместите самый маленький колпачок (F) в верхнее отверстие, а два больших колпачка (G) – в нижние отверстия.



Рекомендуется сохранять упаковку и транспортировочные болты на случай необходимости перемещения прибора.

5.4 Размещение и выравнивание прибора

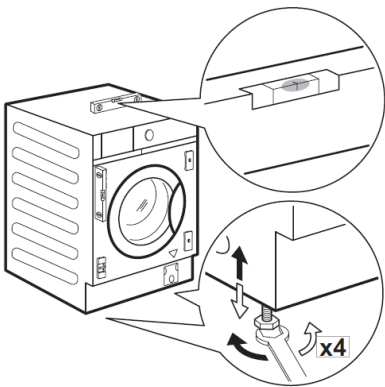

1. Установите прибор на ровном твердом полу.



ОСТОРОЖНО!

Следите за тем, чтобы ковры не препятствовали циркуляции воздуха под прибором.



Следите за тем, чтобы не повредить шланги.

2. Ослабьте или затяните ножки, чтобы отрегулировать уровень.



Правильная регулировка уровня прибора предотвращает вибрацию, шум и движение прибора во время работы.

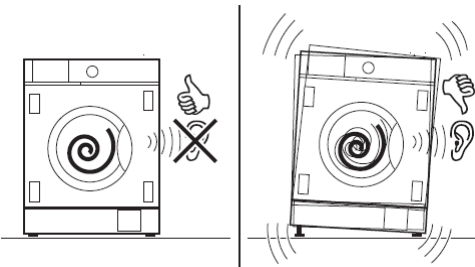

Прибор должен стоять ровно и устойчиво.



ОСТОРОЖНО!

Не подкладывайте под ножки прибора картон, дерево и тому подобные материалы для регулировки уровня.

5.5 Подключение шлангов и кабелей

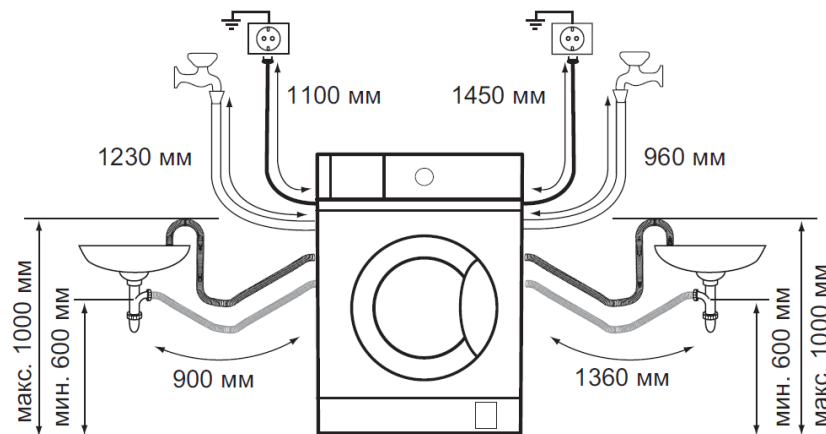

Наливной шланг

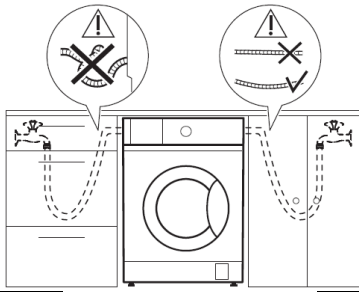

1. Извлеките наливной шланг барабана.
2. Чтобы подсоединить шланг в нужном направлении и с нужным наклоном, проверьте положение водопроводного крана перед его подсоединением к задней стенке прибора.

i Убедитесь, что шланг не перекручен, не сжат и не перетянут.

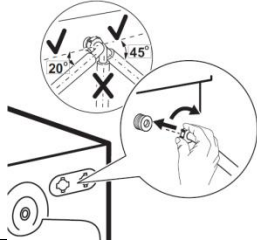

3. Расположите его влево или вправо в зависимости от положения водопроводного крана. Убедитесь, что наливной шланг не находится в вертикальном положении.

4. При необходимости ослабьте кольцевую гайку, чтобы зафиксировать его в правильном положении.



5. Подсоедините наливной шланг к водопроводному крану с резьбой $\frac{3}{4}$ дюйма.



ОСТОРОЖНО!

Температура воды на входе не должна превышать 25°C.



ОСТОРОЖНО!

Убедитесь в отсутствии утечек из муфт.

i Используйте шланг, поставляемый с прибором.

i Не используйте удлинительный шланг, если наливной шланг слишком короткий. Обратитесь в авторизованный сервисный центр для замены наливного шланга.

Сливной шланг

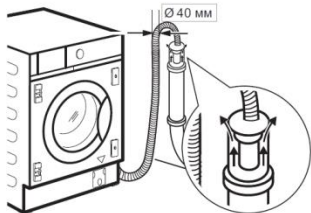

Подключение в стояковую трубу с вентиляционным отверстием

Установите шланг непосредственно в стояковую трубу на высоте не менее 60 см (23,6") и не более 100 см (39,3").

Конец сливного шланга должен быть обязательно вентилируемым, т.е. внутренний диаметр сливной трубы (мин. 40 мм, или 1,6") должен быть больше внешнего диаметра сливного шланга.

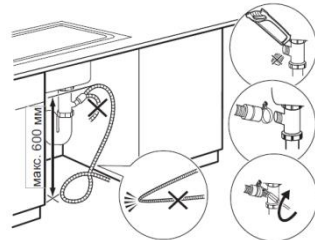

Подключение к патрубку раковины

Вставьте шланг в патрубок и затяните его с помощью прилагаемой кабельной стяжки (L).

Сливной шланг должен иметь петлю, чтобы предотвратить попадание частиц в прибор из раковины.

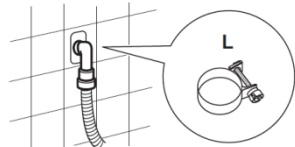

Подключение к настенной трубе

Установите шланг непосредственно к встроенной в стену помещения сливной трубе и затяните ее прилагаемой кабельной стяжкой (L).

i Вы можете удлинить сливной шланг максимум до 400 см. Для получения другого сливного шланга и удлинителя обратитесь в авторизованный сервисный центр.

5.6 Встраивание прибора

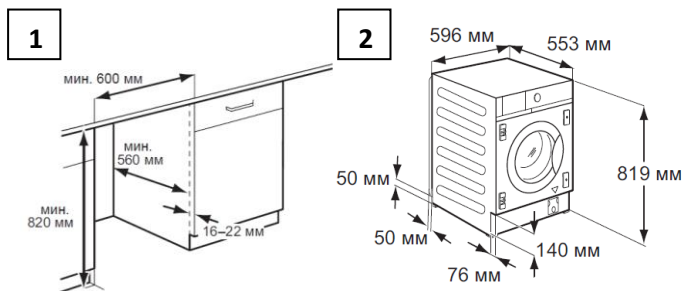

Этот прибор можно встраивать в кухонную мебель. Минимальные размеры ниши в сравнении с размерами прибора представлены на рисунках.

i Если шланги проходят за прибором, убедитесь, что ничто не закрывает небольшое углубление, обозначенное размерами 50×50 мм.

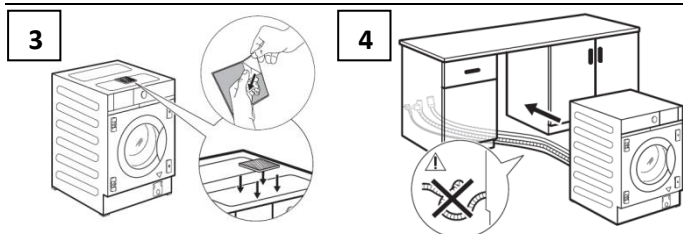

Прибор также оснащен клейкой губкой (Н), которая находится внутри барабана. Прикрепите ее на верхней части прибора в местах, указанных на рисунке. При выравнивании прибора под мебелью НЕ сжимайте губчатую прокладку. Прежде чем приступить к установке прибора, поднесите его к нише и установите наливной, сливной шланги и сетевой кабель.



ОСТОРОЖНО!

Следите за тем, чтобы они не были перекручены или пережаты.

5.7 Подготовка и монтаж дверцы шкафчика

Размеры дверцы шкафчика должны быть следующими:

- ширина: 595–598 мм;
- толщина: 6–12 мм.

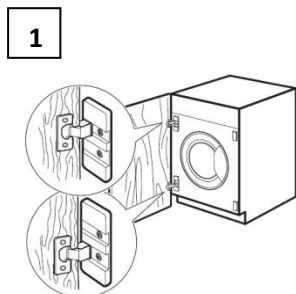

Прибор рассчитан на установку в шкафчике, дверца которого открывается справа налево.

i Рекомендуется состыковать верхнюю и нижнюю петли прибора с верхней и нижней петлями дверцы шкафчика, как показано на рисунке.

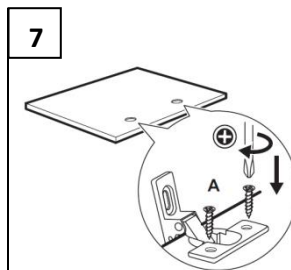

Для установки петель необходимо просверлить два отверстия на внутренней стороне дверцы (диаметр 35 мм, глубина 12,5–14 мм в зависимости от глубины дверцы шкафчика). Петли крепятся с помощью четырех прилагаемых винтов (А).

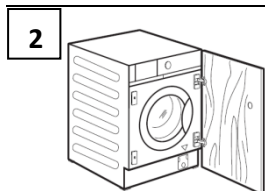

Выполните реверсирование дверцы шкафчика до завершения встраивания прибора.

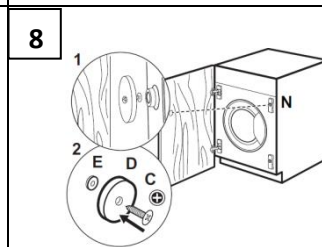

i Убедитесь, что край дверцы параллелен краю прибора и что она открывается под правильным углом (максимум 105°).

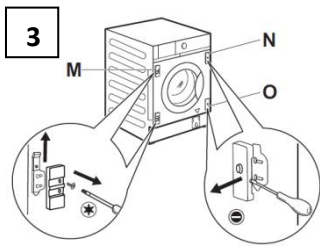

Если дверца шкафчика должна открываться слева направо, поменяйте местами опорные петли (M) с магнитной пластинкой (N) и нижней пластинкой (O), как показано на рисунке.

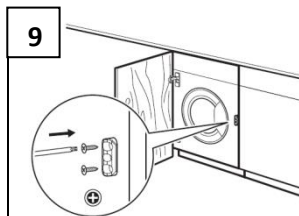

Закрепите петли на опорах с помощью двух прилагаемых винтов (B).

i Петли можно регулировать, чтобы компенсировать при необходимости неравномерную толщину дверцы.

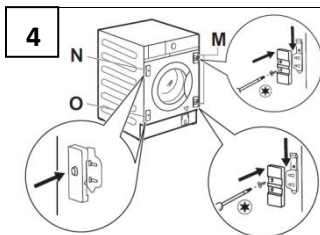

i Убедитесь, что магнитная пластинка находится в верхнем положении

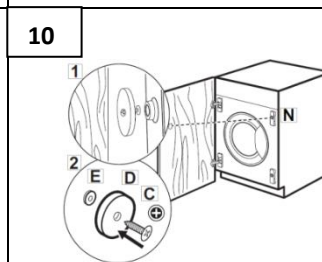

Прибор предварительно настроен на магнитное поле. Для правильного закрытия:

1. Установите винт (C) и контрмагнит (D) на магнитной пластинке (N). Прижмите дверцу шкафчика к винту, чтобы остался след.
2. Откройте дверцу шкафчика и прикрутите контрмагнит (стальной диск и резиновое кольцо (E)) с винтом (C) с внутренней стороны шкафчика, где винт оставил след.

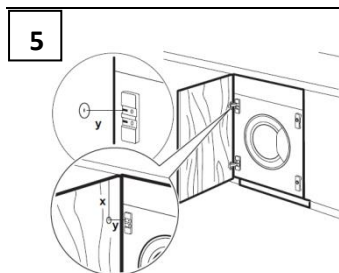

Подготовьте дверцы шкафчика. Для зенкования дверцы рекомендуется обратиться к специалисту. Выровняйте дверцу шкафчика относительно мебели. Измерьте расстояние X, чтобы определить высоту отверстия для зенкования верхней петли. Центр отверстия Y должен находиться на той же высоте хода на опоре петель.

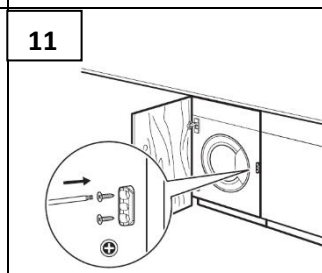

i Пластиковая пробка может быть установлена после встраивания прибора, чтобы предотвратить движение наружу. Закрепите ее на шкафчике рядом с передней панелью, принимая за опорную высоту середину дверцы на противоположной стороне от петель.

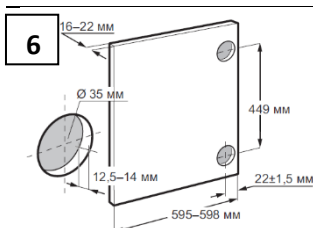

Определите положение нижнего отверстия с учетом размеров и расстояний, указанных на рисунке (449 мм). Выполните зенкование отверстий.

5.8 Подключение к электросети

В конце установки Вы можете подключить сетевой кабель к розетке. Необходимые электрические параметры находятся в паспортной табличке с техническими данными на внутренней кромке дверцы прибора и в разделе «Технические характеристики». Убедитесь, что они совместимы с электросетью и что Ваша домашняя электроустановка может выдержать максимальную требуемую нагрузку, особенно с учетом действия других электроприборов.

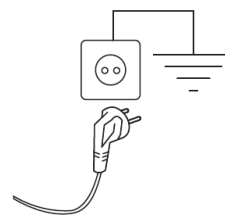

Подключайте прибор к заземленной розетке!

Сетевой кабель должен быть легко доступен после установки прибора. Для выполнения любых электромонтажных работ, необходимых для установки данного прибора, обращайтесь в авторизованный сервисный центр. Производитель не несет никакой ответственности за ущерб или травмы, вызванные несоблюдением вышеуказанных мер предосторожности.

6 ПАНЕЛЬ УПРАВЛЕНИЯ

6.1 Описание панели управления

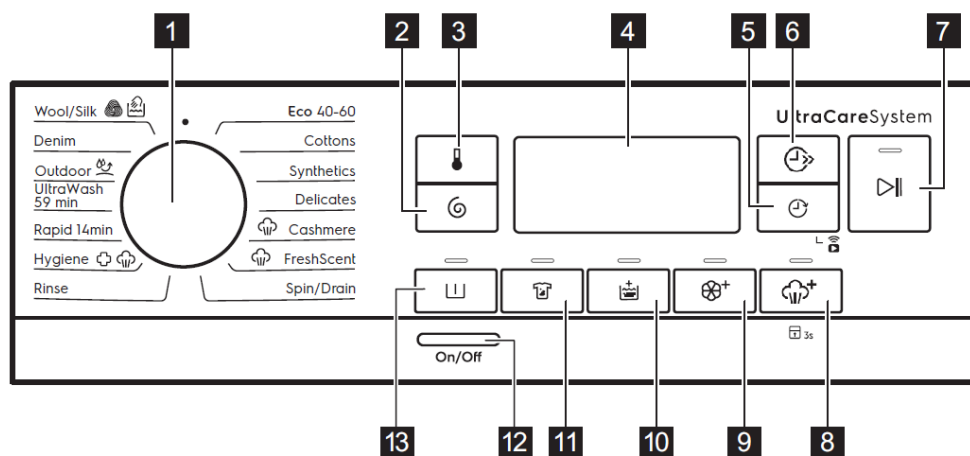

1 Переключатель программ

2 Отжим

3 Температура

4 Дисплей

5 Отложенный запуск и Дистанционный

запуск (Remote Start)

6 Тайм-менеджер

7 Старт/Пауза

8 Пар Плюс (Plus Steam) и Блокировка для безопасности детей

9 Софт Плюс (Soft Plus)

10 Дополнительное полоскание

11 Удаление пятен

12 Включить/Выключить (On/Off)

13 Предварительная стирка

6.2 Индикаторы дисплея

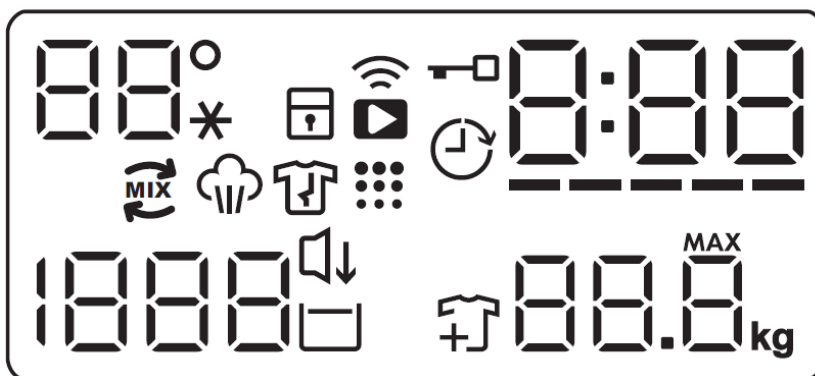

Индикатор	Значение
	Температурный диапазон: Температура Стирка в холодной воде
	Блокировка для безопасности детей
	Подключение к сети Wi-Fi
	Дистанционный запуск (Remote Start)
	Блокировка двери (Door locked)
	Отложенный запуск (Delay start)
	Цифровой индикатор может показывать: <ul style="list-style-type: none"> • продолжительность программы (например,); • время задержки (например,); • конец цикла (); • код предупреждения (например,); • уведомление об ошибке (); • при работе с APP: точка доступа (), обновление (); • общее количество часов работы прибора.
	Тайм-менеджер
	Ультразвук (UltraCare)
	Обработка паром
	Защита от сминания
	Уведомление о необходимости очистки барабана
	Скорость отжима – Без отжима
	Ночная стирка
	Задержка полоскания
	Добавление белья. Загорается в начале фазы стирки, когда еще можно поставить прибор на паузу и увеличить загрузку
	Максимальная загрузка (мигает, когда объем загрузки белья превышает максимальный объем загрузки для выбранной программы)

7 ЦИФЕРБЛАТ ПРОГРАММ И КНОПКИ

7.1 Введение

Опции/функции доступны не для всех программ стирки.

 Проверьте совместимость опций/функций и программ стирки в таблице программ. Одна опция или функция может исключать другую, в этом случае прибор не позволяет использовать совместимые опции/функции.

7.2 Включить/Выключить (On/Off)

Удерживайте эту кнопку несколько секунд, чтобы включить или выключить прибор. При включении или выключении прибора звучат два разных сигнала. Поскольку для снижения энергопотребления функция ожидания автоматически отключает прибор через несколько минут, Вам может потребоваться снова включить его.

7.3 Циферблат программ (Programme dial)



Предназначен для выбора нужной программы. Функция **Сброс** останавливает и отменяет запущенную программу. На дисплее отображаются пустые прочерки, указывающие на то, что ни одна программа не выбрана.

7.4 Температура (Temperature)

При выборе программы стирки прибор автоматически предлагает температуру по умолчанию. Касайтесь этой кнопки до тех пор, пока на дисплее не появится требуемое значение температуры. Если на дисплее отображается индикатор **--***, прибор не нагревает воду.

7.5 Отжим (Spin)

При установке программы прибор автоматически устанавливает максимально допустимую скорость отжима, за исключением программы **Джинсовая ткань**. С помощью этой опции Вы можете изменить скорость отжима по умолчанию. Касайтесь этой кнопки, чтобы:

- уменьшить скорость отжима (на дисплее отображаются только скорости отжима, доступные для заданной программы);
- активировать опцию **Без отжима** **---**, чтобы деактивировать все фазы отжима и выполнить только слив в рамках выбранной программы. Установите этот параметр для очень деликатных тканей. На этапе полоскания некоторые программы требуют больше воды. На дисплее отображается индикатор **---**;
- активировать опцию **Задержка полоскания** . Последний отжим не выполняется. Вода после последнего полоскания не сливается, чтобы ткань не мялась. Программа стирки завершается с водой в барабане. На дисплее отображается индикатор . Дверца остается заблокированной, а барабан регулярно вращается, за счет чего сминание уменьшается. Чтобы разблокировать дверцу, необходимо слить воду.

После нажатия кнопки **Старт/Пауза**  машина выполняет фазу отжима и сливает воду.

 Прибор сливает воду автоматически примерно через 18 ч.

Коснитесь кнопки **Ночная стирка** , чтобы активировать/деактивировать программу **Ночная стирка**. Промежуточная и конечная фазы отжима подавляются, программа завершается с водой в барабане. Это помогает уменьшить сминание.

На дисплее отображается индикатор . Дверца остается запертой. Барабан регулярно вращается, чтобы уменьшить образование складок. Чтобы открыть дверцу, необходимо слить воду. Поскольку

программа очень тихая, ее можно использовать в ночное время, когда доступны более низкие тарифы на электроэнергию.

Если Вы коснетесь кнопки **Старт/Пауза** , прибор выполнит только слив.

 Прибор сливает воду автоматически примерно через 18 ч.

7.6 Предварительная стирка (Prewash)

С помощью этой опции Вы можете добавить к программе стирки фазу предварительной стирки. Загорается соответствующий индикатор над сенсорной кнопкой.

Используйте эту опцию, чтобы добавить фазу предварительной стирки при температуре 30°C перед стиркой.

Этап рекомендуется для сильнозагрязненного белья, особенно если оно содержит песок, пыль, грязь и другие твердые частицы.

 Опции могут увеличить продолжительность программы.

7.7 Пятно (Stains)

Коснитесь этой кнопки, чтобы добавить фазу удаления пятен к программе. Загорится соответствующий индикатор над сенсорной кнопкой. Используйте эту опцию для белья с трудновыводимыми пятнами.

При выборе этой опции пятновыводитель помещается в отсек . Перед этим он перемешивается и нагревается вместе с моющим средством в целях повышения эффективности.

 Эта опция увеличивает продолжительность программы. Она недоступна при температуре ниже 40°C.

7.8 Постоянное дополнительное полоскание (Permanent Extra Rinse)

С помощью этой опции Вы можете добавить несколько полосканий в соответствии с выбранной программой стирки. Используйте эту опцию для людей, страдающих аллергией.

 Эта опция увеличивает продолжительность программы.

Соответствующий индикатор над сенсорной кнопкой загорается, а также остается постоянно включенным во время следующих циклов, пока эта опция не будет деактивирована.

7.9 Постоянный Софт Плюс (Permanent Soft Plus)

Установите этот параметр, чтобы оптимизировать распределение смягчителя ткани и улучшить мягкость ткани. Рекомендуется при использовании смягчителя ткани.

 Эта опция увеличивает продолжительность программы.

Соответствующий индикатор над сенсорной кнопкой загорается, а также остается постоянно включенным во время следующих циклов, пока этот параметр не будет отключен.

7.10 Пар Плюс (Plus Steam)





К программе стирки добавляется фаза обработки паром, за которой следует короткая фаза антисминания.

Обработка паром уменьшает сминаемость ткани, образование складок и улучшает ее глажение.

При этом над сенсорной кнопкой программы загорается соответствующий индикатор.

Индикатор горит постоянно во время действия фазы обработки паром.

 Эта опция увеличивает продолжительность программы.

При остановке программы на дисплее отображается , индикатор  гаснет, а индикаторы  и **Старт/Пауза**  горят постоянно. Барабан совершает плавные движения в течение 30 мин, чтобы не препятствовать воздействию пара. При нажатии любой кнопки движение барабана останавливается и блокировка дверцы снимается. Прибор предлагает возобновить выполнение программы.

Чтобы прервать фазу антисминания, Вы также можете:



- нажать и несколько секунд удерживать кнопку **Включить/Выключить (On/Off)** , чтобы включить или выключить прибор;
- установить переключатель программ в другое положение.



Лучшие результаты стирки достигаются при небольшом объеме загрузки.

7.11 Блокировка для безопасности детей (Child Lock) 3s

С помощью этой опции можно запретить детям играть с панелью управления.



Чтобы активировать/деактивировать эту опцию, нажмите и удерживайте кнопку  до тех пор, пока на дисплее не загорится/не погаснет индикатор .

После выключения прибор автоматически перейдет в режим блокировки для безопасности детей.

7.12 Отложенный запуск (Delay Start)

С помощью этой опции Вы можете отложить запуск программы на более удобное время.

Коснитесь кнопки несколько раз, чтобы установить требуемую задержку. Время увеличивается с шагом от 1 до 20 ч.

При выборе этой опции на дисплее должен отобразиться индикатор  и время задержки. После нажатия кнопки **Старт/Пауза**  прибор начинает обратный отсчет времени и дверца блокируется.

7.13 Тайм-менеджер (Time Manager)

С помощью этой опции Вы можете сократить продолжительность программы в зависимости от объема загрузки и степени загрязнения.

Когда Вы устанавливаете программу стирки, на дисплее отображается продолжительность по умолчанию и прочерки -----.

Нажмите кнопку **Тайм-менеджер (Time Manager)** , чтобы сократить продолжительность программы в соответствии с Вашими потребностями. На дисплее отобразится новая продолжительность программы, и количество прочерков соответственно уменьшится:

-----: подходит для полной загрузки загрязненного белья;

----: быстрый цикл для полной загрузки слабозагрязненного белья;

---: очень быстрый цикл для небольшой загрузки слабозагрязненного белья (рекомендуется максимум половина объема);

--: самый короткий цикл для придания свежести небольшому количеству белья.

Тайм-менеджер доступен только для программ, указанных в таблице.

Индикатор	Хлопок	Синтетика
----- ¹	■	■
----	■	■
---	■	■
--	■	■
-	■	■

¹Длительность по умолчанию для всех программ

Тайм-менеджер с обработкой паром

При настройке паровой программы эта кнопка позволяет выбрать три уровня подачи пара и сократить соответственно продолжительность программы:

---- : максимальный уровень; -- : средний уровень; - : минимальный уровень.

7.14 Старт/Пауза



Нажмите кнопку **Старт/Пауза** , чтобы запустить, приостановить работу прибора или прервать запущенную программу.



8 ПРОГРАММЫ

8.1 Список программ

Программа/ Температура по умолчанию (диапазон температур)	Скорость отжима (диапазон скорости отжима), об/мин	Максимальная загрузка, кг	Описание программы (вид загрузки и степень загрязненности белья)
Есо 40–60 40°C ¹	1400 (1400–400)	8	Белый и окрашенный хлопок. Средняя загрязненность. Энергопотребление при этом уменьшается, а продолжительность программы стирки увеличивается для того, чтобы обеспечить оптимальные результаты стирки.
Хлопок (Cottons) 40°C 90°C – стирка в холодной воде	1400 (1400–400)	8	Белый и цветной хлопок. Обычная, сильная и легкая степень загрязненности.
Синтетика (Synthetics) 40°C 60°C – стирка в холодной воде	1200 (1200–400)	3	Изделия из синтетических или смешанных тканей. Обычная степень загрязненности.
Деликатные ткани (Delicates) 30°C 40°C – стирка в холодной воде	1200 (1200–400)	2	Деликатные ткани, например, из акрила, вискозы, полиэстера и смешанных тканей, требующих более мягкой стирки. Обычная загрязненность

Программы для обработки паром с системой FreshScent

 Пар Кашемир (Steam Cashmere)	–	1	Шерсть и кашемир. Короткая программа для вязаных и кашемировых изделий, которым можно придавать свежесть без стирки. При объеме загрузки менее 1 кг продолжительность программы может быть дополнительно сокращена с помощью функции Тайм-менеджер .  ОСТОРОЖНО! Не используйте программу для шерстяных изделий с символом «Только химчистка».
--	---	---	---







Программа/ Температура по умолчанию (диапазон температур)	Скорость отжима (диапазон скорости отжима), об/мин	Максимальная загрузка, кг	Описание программы (вид загрузки и степень загрязненности белья)
 Пар FreshScent (Steam FreshScent)	–	1	Хлопок, синтетика, деликатные ткани. Быстрая и бережная программа, которая придает свежесть даже очень деликатным предметам одежды, в том числе имеющим пайетки, кружево и т.д. При объеме загрузки менее 1 кг продолжительность программы может быть дополнительно сокращена с помощью функции Тайм-менеджер .  ОСТОРОЖНО! Не используйте программу для шерстяных изделий и изделий с символом «Только сухая чистка».  ОСТОРОЖНО! Не используйте моющие средства.

Специальные программы

Отжим/Слив (Spin/Drain)	1400 (1400–400)	8	Все ткани, кроме шерстяных и очень деликатных тканей. Программа для полоскания и отжима белья в барабане.
Полоскание (Rinse)	1400 (1400–400)	8	Все ткани, кроме шерстяных и очень деликатных тканей. Программа для полоскания и отжима белья в барабане. По умолчанию используется скорость отжима, предусмотренная для хлопка. Уменьшите ее в зависимости от типа белья. При необходимости установите опцию Дополнительное полоскание . При низкой скорости отжима прибор выполняет бережное полоскание и короткий отжим.

Дополнительные программы стирки

 Гигиена (Hygiene) 60°C	1400 (1400–400)	8	Белые хлопчатобумажные изделия. Эта высокопроизводительная программа стирки в сочетании с обработкой паром удаляет более 99,99% бактерий и вирусов ² . На протяжении всего периода стирки поддерживается температура 60°C; благодаря фазе обработки паром оказывается дополнительное воздействие на волокна ткани. Усиленная фаза полоскания обеспечивает надлежащее удаление остатков моющих средств и микроорганизмов. Программа также обеспечивает уменьшение количества пыли/аллергенов на предметах одежды.
Rapid 14min 30°C	800 (800–400)	1,5	Изделия из синтетических и смешанных тканей. Программа для вещей легкой степени загрязнения и вещей, которые необходимо освежить.
UltraWash 59min 30 °C 60–30°C	1400 (1400–400)	4	Изделия из хлопка. Интенсивная программа, обеспечивающая хорошие результаты стирки за короткое время

Программа/ Температура по умолчанию (диапазон температур)	Скорость отжима (диапазон скорости отжима), об/мин	Максимальная загрузка, кг	Описание программы (вид загрузки и степень загрязненности белья)
 Верхняя одежда (Outdoor) 30°C 40°C – стирка в холодной воде	1200 (1200–400)	2 ³ 1 ⁴	<p> Не используйте кондиционер для белья и убедитесь, что в дозаторе моющего средства отсутствуют остатки кондиционера для белья.</p> <p>Спортивные изделия из синтетики. Изделия из непромокаемых, непромокаемых дышащих и водоотталкивающих тканей. Программа предназначена для щадящей стирки современной спортивной одежды. Она также может использоваться для восстановления водоотталкивающих свойств. Для запуска цикла восстановления водоотталкивающих свойств действуйте следующим образом:</p> <ul style="list-style-type: none"> • Залейте моющее средство в отделение . • Залейте специальное средство для восстановления водоотталкивающих свойств ткани в отделение для кондиционера для белья . • Уменьшите количество загружаемого белья до 1 кг. <p> Для повышения эффективности процедуры восстановления водоотталкивающих свойств загрузите белье в сушильный барабан и выберите программу сушки Верхняя одежда (если она имеется, и если в этикетке с информацией по уходу за изделием допускается барабанная сушка).</p>
Деним (Denim) 30°C 40°C – стирка в холодной воде	800 (1200–400)	3	Специальная программа для джинсовой одежды с деликатной фазой стирки для предотвращения выцветания и обесцвечивания. Для более бережной стирки уменьшайте объем загрузки.
 Шерсть/Шелк (Wool/Silk) 40°C 40°C – стирка в холодной воде	1200 (1200–400)	1,5	Шерсть с возможностью машинной стирки, шерсть с возможностью ручной стирки, шерсть и другие ткани с символом «Ручная стирка» ⁵ .

¹Стандартные программы для значений потребления Energy Label. В соответствии с постановлением 1061/2010 этими программами являются соответственно «Стандартная программа хлопка 60°C» и «Стандартная программа хлопка 40°C». Это наиболее эффективные программы по комбинированному потреблению энергии и воды для стирки хлопкового белья средней степени загрязнения.

 Температура воды на этапе стирки может отличаться от температуры, заявленной для выбранной программы.

²Протестирован на Staphylococcus aureus, Enterococcus faecium, Candida albicans, Pseudomonas aeruginosa и бактериофага MS2 во внешнем испытании, проведенном компанией Swissatest Testmaterialien AG в 2021 г. (протокол испытаний № 202120117).

³Программа стирки.

⁴Программа стирки и этап гидроизоляции.

⁵Во время этого цикла барабан вращается медленно, чтобы обеспечить бережную стирку. Может показаться, что барабан не вращается или вращается неправильно, но для данной программы это нормально.

Программы											
	Отжим	Без отжима	Задержка полоскания	Ночная стирка	Предварительная стирка ¹	Пятно ²	Дополнительное полоскание	Софт Плюс	Пар Плюс	Отложенный запуск	Тайм-менеджер
Есо 40–60	+		+							+	
Хлопок	+	+	+	+	+	+	+	+	+	+	+
Синтетика	+	+	+	+	+	+	+	+	+	+	+
Деликатные ткани	+	+	+	+			+	+		+	
Пар Кашемир										+	+
Пар FreshScent										+	+
Отжим/Слив	+	+ ³								+	
Полоскание	+	+	+				+			+	
Гигиена	+	+	+		+	+	+	+	+	+	
Rapid 14min	+	+	+							+	
UltraWash 59min	+	+	+				+	+		+	
Верхняя одежда	+	+	+				+			+	
Деним	+	+	+	+		+	+	+	+	+	
Шерсть/Шелк	+	+	+							+	

¹Предварительная стирка и Пятно не могут быть выбраны вместе.

²Данная опция недоступна при температуре ниже 40°C.

³Прибор выполняет только слив воды.

Подходящие моющие средства для каждой программы

Программа	Универсальный порошок ¹	Универсальная жидкость	Для цветного белья	Для деликатных и шерстяных тканей	Специальные
Есо 40–60	☑	☑	☑	☒	☒
Хлопок	☑	☑	☑	☒	☒
Синтетика	☑	☑	☑	☒	☒
Деликатные ткани	☒	☒	☒	☑	☑
Гигиена	☑	☑	☒	☒	☑
Rapid 14min	☒	☑	☑	☒	☒
UltraWash 59min	☑	☑	☑	☒	☒
Верхняя одежда	☒	☒	☒	☑	☑
Деним	☒	☒	☑	☑	☑
Шерсть/Шелк	☒	☒	☒	☑	☑

¹При температуре выше 60 °C рекомендуется использовать порошковое моющее средство.

☑ – рекомендуется

☒ – не рекомендуется

8.2 Программы для работы с паром

Обработка паром используется для уменьшения числа складок и запахов на одежде (например, из хлопка, синтетики, смешанных тканей, включая деликатные), которые необходимо освежить на короткое время без применения стирки.

Волокна ткани расслабляются, что облегчает процесс глажки. По окончании цикла необходимо быстро извлечь белье из барабана. Продолжительность цикла может быть сокращена с помощью опции **Тайм-менеджер**.

НЕ ДОПУСКАЕТСЯ использовать обработку паром в следующих случаях:

- предметы одежды не подходят для барабанной сушки;
- предметы одежды имеют символ «Только сухая чистка».

 Не используйте моющих средств! Программы для работы с паром не удаляют сильные запахи и не выполняют никаких гигиенических циклов. После обработки паром белье может быть влажным. Развесьте его для сушки на несколько минут.

Система **FreshScent** (ELECTROLUX FreshScent System) позволят освежить даже деликатные ткани, устраняя складки и придавая свежесть с помощью нежного аромата, разработанного специально для ELECTROLUX. Благодаря данной функции Ваша одежда дольше сохранит внешний вид и ощущение новизны. Систему-освежитель можно безопасно использовать с программами **Пар Кашемир** и **Пар Освежитель** для деликатных тканей, таких как кашемир и шерсть. При обработке небольшого объема загрузки уменьшите дозировку ароматизатора и продолжительность цикла: всего через 15 минут Ваша одежда вновь приобретет вид только что постиранной.

Внимательно прочтите инструкцию, прилагаемую к ароматизатору.

НЕ ДОПУСКАЕТСЯ:

- сушить в барабане одежду, обработанную ароматизатором (она утратит свой аромат);
- использовать ароматизатор не по назначению;
- подвергать обработке новую одежду, которая может содержать остатки химических веществ, которые не совместимы с ним.

 Ароматизатор можно приобрести в интернет-магазине ELECTROLUX или у официального дилера.

8.3 Уход за шерстью – знак Woolmark

 <p>The image shows two circular icons side-by-side. The left one is a stylized wool ball. The right one is the Woolmark logo, a swirl of wool fibers, with the text 'WOOL CARE' below it. Below these icons is a rectangular box with the text 'WOOL HAND WASH SAFE'.</p>	<p>Уход за шерстяными вещами, имеющими символ «Ручная стирка», в этой машине был одобрен компанией The Woolmark Company при условии, что изделия стираются в соответствии с инструкциями на их ярлыках и инструкциями изготовителя данной стиральной машины. M1756. Знак Woolmark является сертификационным знаком во многих странах.</p>
---	---

9 WI-FI – НАСТРОЙКА ПОДКЛЮЧЕНИЯ

В этом разделе описывается, как подключить прибор к сети Wi-Fi и связать его с мобильными устройствами.

С помощью подключения к сети Wi-Fi Вы сможете получать уведомления и контролировать работу прибора с мобильных устройств.

Функция Wi-Fi отключена в качестве заводской настройки по умолчанию.

Чтобы подключить прибор к сети Wi-Fi, Вам потребуются:

- домашняя беспроводная сеть с включенным интернет-соединением;
- мобильное устройство, подключенное к беспроводной сети.

Частота	2,412–2,472 ГГц для европейского рынка
Протокол	IEEE 802.11b/g/n
Максимальная мощность	<20 дБм

9.1 Установка и настройка My Electrolux Care



My Electrolux Care позволяет Вам контролировать работу прибора через смартфон.



My Electrolux Care содержит большое количество программ, полезных функций и информации о продуктах, которые идеально подходят для данного прибора.



Через приложение Вы можете выбрать уже доступные программы с панели управления прибора, а также разблокировать дополнительные программы, доступные только с мобильного устройства. Дополнительные программы могут меняться со временем вместе с новыми версиями приложения.

При подключении прибора к приложению станьте около него, держа в руках смарт-устройство.

1. Зайдите в App Store на своем смарт-устройстве или отсканируйте QR-код, расположенный на паспортной табличке.
2. Загрузите и установите приложение My Electrolux Care.
3. Установите подключение к сети Wi-Fi на устройстве.
4. Запустите приложение. Выберите страну и язык и войдите под своим адресом электронной почты и паролем. Если у Вас нет учетной записи, создайте новую, следуя инструкциям в разделе My Electrolux Care.
5. Следуйте инструкциям в приложении для регистрации и настройки устройства.

9.2 Настройка беспроводного подключения стиральной машины

1. Нажмите и удерживайте несколько секунд кнопку **Включить/Выключить** , чтобы включить прибор. Подождите около 10 с, прежде чем продолжить настройку беспроводной сети.
2. Выберите программу, поворачивая переключатель программ.
3. Одновременно нажмите и удерживайте кнопки  и  в течение нескольких секунд, пока не раздастся щелчок.

Отпустите кнопки. На дисплее на 5 с появится надпись  и начнет мигать индикатор . Беспроводной модуль начнет запускаться.

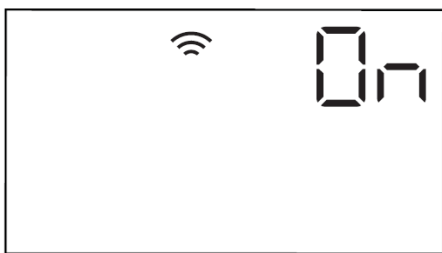

i Убедитесь, что Ваше приложение готово к подключению.

4. Через несколько секунд на дисплее появится надпись **AP** (точка доступа).





Точка доступа будет открыта около 3 мин.

i Пока прибор активирован, он будет продолжать попытки подключиться к сохраненной учетной записи, пока Wi-Fi не деактивируется или не сбросит реквизиты для входа.



5. Настройте приложение My Electrolux Care на смарт-устройство и следуйте инструкциям по подключению прибора к Вашей сети Wi-Fi.

6. Когда подключение установлено, на дисплее вновь отобразится информация о программных настройках и загорится индикатор .



Чтобы отключить беспроводное соединение, коснитесь кнопок  и  одновременно и удерживайте их в течение нескольких секунд, пока не послышится первый звуковой сигнал. Отпустите кнопки. Через пять секунд на дисплее появится надпись **OFF**.

i Если вы выключите и снова включите прибор, беспроводное соединение автоматически отключится.

Чтобы удалить учетные данные беспроводной сети, коснитесь кнопок  и  одновременно и удерживайте их в течение 10 с до появления второго звукового сигнала. На дисплее появится **---**.

9.3 Дистанционный запуск

Данная опция позволяет запускать прибор на удалении от него.



i Пульт дистанционного управления активируется автоматически при нажатии кнопки Старт/Пауза , но можно запустить программу стирки и удаленно.

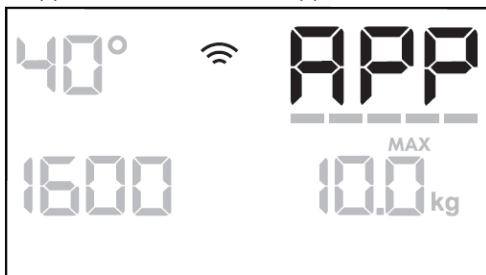

Установив приложение My Electrolux Care и подключившись к сети Wi-Fi, Вы можете активировать удаленный запуск.

1. Коснитесь кнопки **Дистанционный запуск (Remote Start)**  и удерживайте несколько секунд, на дисплее появится надпись **APP**.



2. Коснитесь кнопки **Старт/Пауза** , чтобы активировать дистанционный запуск до того, как индикатор **APP** перестанет мигать.

На дисплее отобразятся индикаторы  и , дверца будет заблокирована. Теперь можно запускать программу стирки дистанционно.

 Если нажать кнопку **Старт/Пауза**  после того, как индикатор **APP** перестал мигать, дистанционный запуск не активируется, но выбранная программа запустится.



10 НАСТРОЙКИ

10.1 Звуковые сигналы

Данный прибор имеет разные звуковые сигналы, которые срабатывают, когда:

Этот прибор подает различные акустические сигналы, которые срабатывают, когда:

- Вы активируете прибор (специальная короткая мелодия);
- Вы отключаете прибор (специальная короткая мелодия);
- Вы касаетесь кнопок (звук щелчка);
- Вы делаете неверный выбор (3 коротких звука);
- программа завершена (последовательность звуков в течение около 2 мин);
- прибор неисправен (последовательность коротких звуков в течение примерно 5 мин).



Чтобы активировать/деактивировать звуковые сигналы по завершении программы, одновременно нажмите кнопки  и  и удерживайте их в течение примерно 2 секунд. На дисплее отображается надпись **Вкл.** или **Выкл.**.

 Если Вы деактивируете звуковые сигналы, они будут продолжать работать, когда прибор неисправен.

10.2 Счетчик времени работы прибора

На дисплей можно вывести общее время работы прибора, начиная с первого включения. В учет времени работы не включаются паузы, время ожидания при использовании отложенного запуска. Для выведения на дисплей счетчика работы прибора выполните следующие действия:



1. Включите прибор, нажав на кнопку **Включить/Выключить (On/Off)** .
2. Установите переключатель программ в положение **Есо 40–60**.

3. Нажмите и удерживайте кнопки **Предварительная стирка (Prewash)**  и **Пятно (Stains)**  в течение 10 с. По истечении этого времени будут активированы и деактивированы звуковые сигналы.
4. Через 3 с на дисплее отобразится общее число часов работы прибора (например, **1276 часов**).

 Если настройка не срабатывает (из-за тайм-аута, неправильного положения программного набора или неправильной комбинации клавиш), выключите прибор и повторите процедуру с начала.



10.3 Сброс заводских настроек

Для того чтобы восстановить заводские настройки по умолчанию, выполните следующие действия:

1. Включите прибор, нажав на кнопку **Включить/Выключить (On/Off)** .
2. Установите переключатель программ в положение **Синтетика (Synthetics)**.
3. Нажмите и удерживайте кнопки **Предварительная стирка (Prewash)**  и **Пятно (Stains)**  в течение 10 с. По истечении этого времени будут активированы и деактивированы звуковые сигналы.
4. Через 5 с на дисплее появится ---.

 Если настройка не срабатывает (из-за тайм-аута, неправильного положения программного набора или неправильной комбинации клавиш), выключите прибор и повторите процедуру с начала.

11 ПЕРЕД ПЕРВЫМ ИСПОЛЬЗОВАНИЕМ

1. Убедитесь, что в помещении есть электричество и водопроводный кран открыт.
2. Налейте 2 л воды в отделение для моющих средств, отмеченное . Это активирует систему слива.
3. Налейте небольшое количество моющего средства в отделение, отмеченное .
4. Установите и запустите программу стирки хлопка при максимальной температуре без белья в барабане. Это удалит всю возможную грязь с барабана и бака.

12 ЕЖЕДНЕВНОЕ ИСПОЛЬЗОВАНИЕ

 См. указания по технике безопасности.

12.1 Активация прибора

1. Вставьте вилку сетевого кабеля в розетку.
2. Откройте водопроводный кран.
3. Нажмите и удерживайте кнопку **Включить/Выключить (On/Off)**  несколько секунд, чтобы включить прибор. Прозвучит короткий сигнал.

12.2 Загрузка белья

1. Откройте дверцу прибора.
2. Встряхните предметы перед тем, как положить их в прибор.

3. Загружайте белье в барабан по одному предмету за раз. Не кладите в барабан слишком много белья.

4. Плотно закройте дверцу.

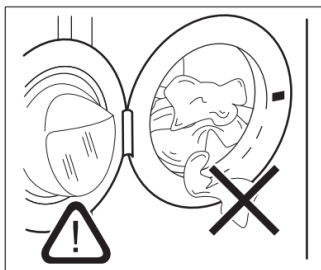



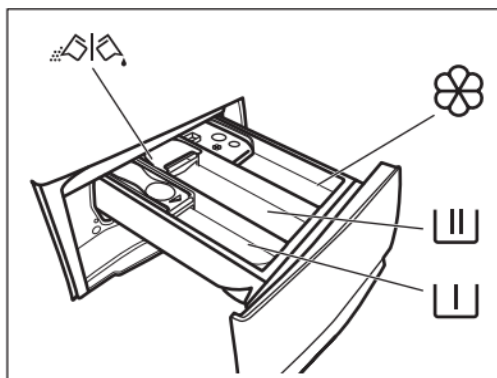

 Убедитесь, что белье не оказалось между манжетой люка и дверцей, чтобы избежать утечки воды и повреждения ткани.

 Стирка сильно замасленных, испачканных жиром тканей может привести к повреждению резиновых деталей стиральной машины.

12.3 Заполнение моющим средством и добавками



	Отделение для предварительной стирки, программы замачивания или пятновыводителя.
	Отделение для фазы стирки.
	Отделение для жидких добавок (кондиционер для белья, крахмал).
MAX	Максимальный объем жидких моющих средств.
	Клапан для порошкового или жидкого моющего средства.

 Всегда следуйте инструкциям, содержащимся на упаковке моющих средств, но не превышайте максимальный объем жидких моющих средств (**MAX**). Это гарантирует наилучшие результаты стирки.

 После завершения цикла стирки при необходимости удалите остатки моющего средства из дозатора моющих средств.

12.4 Проверка положения заслонки для моющих средств

1. Выдвиньте отделение для моющих средств до упора.



2. Нажмите рычаг вниз, чтобы снять дозатор моющих средств.

3. Чтобы использовать стиральный порошок, поднимите крышку.

4. Чтобы использовать жидкое моющее средство, поверните крышку вниз.

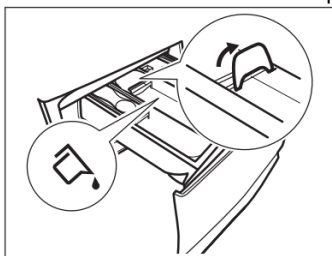

Когда заслонка находится в положении «вниз»:

- ☒ Не используйте гелеобразные или густые моющие средства.
- ☒ Не превышайте дозу жидкого моющего средства, указанную на клапане.
- ☒ Не устанавливайте фазу предварительной стирки.
- ☒ Не устанавливайте функцию отложенного запуска.

5. Отмерьте нужное количество моющего средства и кондиционера для белья.

6. Аккуратно закройте отделение для моющих средств.

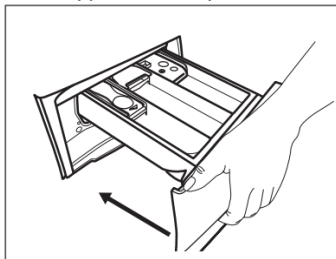

Убедитесь, что заслонка не блокирует отделение, когда Вы его закрываете.



12.5 Установка программы

1. Поверните ручку выбора программ, чтобы выбрать нужную программу стирки. Обратите внимание на программу **Есо 40–60**. К ней относится информация на этикетке энергопотребления.



Индикатор кнопки **Старт/Пауза**  начнет мигать. На дисплее отобразится ориентировочная продолжительность программы.

2. Чтобы изменить температуру и/или скорость отжима, коснитесь соответствующих кнопок.

3. При желании установите один или несколько параметров, нажимая соответствующие кнопки. На дисплее загорятся соответствующие индикаторы и обозначаемая ими информация скорректируется.



 Если выбор невозможен, раздастся звуковой сигнал и на дисплее отобразится обозначение .



12.6 Запуск программы

Нажмите кнопку **Старт/Пауза** , чтобы запустить программу. Запуск программы невозможен, если индикатор кнопки выключен и не мигает (например, программный переключатель находится в неправильном положении). Соответствующий индикатор перестает мигать и продолжает гореть. Программа запускается, при этом дверца блокируется. На дисплее отображается индикатор .

 Сливной насос может включиться незадолго до того, как прибор заполнится водой.

12.7 Запуск программы с отложенным запуском

1. Коснитесь кнопки **Отложенный запуск (Delay Start)**  несколько раз, пока на дисплее не появится желаемое время задержки. На дисплее отобразится индикатор .

2. Нажмите кнопку **Старт/Пауза** . Дверца прибора заблокируется и начнется обратный отсчет времени отсрочки запуска. На дисплее отобразится индикатор .

По завершении обратного отсчета программа запустится автоматически.

Отмена отсрочки запуска после начала обратного отсчета

Чтобы отменить отсрочку запуска:



1. Нажмите кнопку **Старт/Пауза** , чтобы приостановить работу прибора. Соответствующий индикатор начнет мигать.

2. Коснитесь кнопки **Отложенный запуск (Delay Start)**  несколько раз, пока на дисплее не появится , а индикатор  не погаснет.

3. Коснитесь кнопки **Старт/Пауза**  еще раз, чтобы запустить программу немедленно. Изменение отсрочки запуска после начала обратного отсчета

Изменение времени отсрочки запуска после начала обратного отсчета

Чтобы изменить время отсрочки запуска:

1. Коснитесь кнопки **Старт/Пауза**  чтобы приостановить работу прибора. Соответствующий индикатор начнет мигать.
2. Коснитесь кнопки **Отложенный запуск (Delay Start)**  несколько раз, пока на дисплее не отобразится нужное время задержки.
3. Коснитесь кнопки **Старт/Пауза**  еще раз, чтобы начать новый обратный отсчет.

12.8 Работа системы SensiCare

 Продолжительность программы на дисплее обозначается как средняя/высокая.

После нажатия кнопки **Старт/Пауза**  индикатор максимальной заявленной загрузки гаснет, система **SensiCare** начинает оценку загрузки белья.

1. Прибор оценивает нагрузку в течение первых 30 с. Во время этой фазы под индикатором времени появляются полосы **Тайм-менеджера (----)**, барабан вращается короткое время.
2. Продолжительность программы будет изменена соответствующим образом и может увеличиваться или уменьшаться. Еще через 30 с начинается подача воды.

В случае перегрузки барабана по окончании оценки на дисплее мигает индикатор **MAX**. Для устранения перегрузки можно приостановить работу прибора на 30 с и вынуть лишнее белье. После этого необходимо нажать на кнопку **Старт/Пауза**  и запустить программу повторно. Фазу оценки с помощью системы **SensiCare** можно повторить до трех раз.

Важно! Если количество белья не будет уменьшено, программа стирки все равно запустится, несмотря на перегрузку. В этом случае невозможно гарантировать удовлетворительный результат стирки.



 Примерно через 20 мин после запуска программы ее продолжительность можно отрегулировать в зависимости от способности ткани к водопоглощению.



 Система **SensiCare** применяется только для полных программ стирки при условии, что продолжительность программы не была уменьшена с помощью **Тайм-менеджера**.

 Система **SensiCare** не применяется в отношении программ **Шерсть/Шелк**, **Полоскание** и программ, имеющих короткий цикл.



12.9 Прерывание программы и изменение опций

Во время работы программы вы можете изменить некоторые параметры:

1. Нажмите кнопку **Старт/Пауза** . Начнет мигать соответствующий индикатор.
2. Измените параметры. Информация на дисплее изменится соответствующим образом.
3. Нажмите кнопку **Старт/Пауза**  еще раз. Программа стирки продолжится.



-  Чтобы снова запустить программу, убедитесь, что переключатель программ находится в правильном положении на прерванной программе, а индикатор кнопки **Старт/Пауза**  мигает.

12.10 Отмена запущенной программы

1. Нажмите кнопку **Включить/Выключить (On/Off)** , чтобы отменить программу и отключить прибор.
2. Нажмите кнопку **Включить/Выключить (On/Off)**  еще раз, чтобы активировать прибор.

-  Если система **SensiCare** завершила работу и заполнение водой уже началось, новая программа запускается без повторения системы **SensiCare**. Во избежание отходов вода и моющее средство не сливаются. На дисплее отображается максимальная продолжительность программы, которая обновляется примерно через 20 мин после запуска новой программы.

Существует также альтернативный способ отмены:



1. Установите ручку переключателя программ в положение **Сброс** .
 2. Подождите 1 с. На дисплее загорится индикатор .
- Теперь Вы можете установить новую программу стирки.

12.11 Открытие двери и добавление одежды



Если температура и уровень воды в барабане слишком высоки и/или барабан все еще вращается, Вы не можете открыть дверцу.

-  Во время выполнения программы или действия отложенного запуска дверца прибора будет заблокирована.

Вы можете легко открыть дверцу для добавления или удаления белья, пока горит индикатор .

1. Нажмите кнопку **Старт/Пауза** . Соответствующий индикатор дверного замка на дисплее погаснет.
2. Откройте дверцу прибора. При необходимости добавьте или удалите белье.
3. Закройте дверцу и нажмите кнопку **Старт/Пауза** . Программа или отложенный запуск продолжатся.

12.12 Окончание программы

После окончания работы программы прибор автоматически останавливается. Подается звуковой сигнал (если эта функция включена). На дисплее отображается индикатор , индикатор кнопки **Старт/Пауза**  гаснет. Блокировка дверцы отключается, индикатор  гаснет.



1. Выключите прибор нажатием на кнопку **Включить/Выключить (On/Off)** . Через пять минут после окончания программы стирки функция энергопотребления автоматически выключит прибор.

 При повторном включении прибора на дисплее отображается окончание предыдущей программы. Для выбора нового цикла измените положение переключателя программ.

2. Выньте белье из прибора.
3. Убедитесь, что барабан пуст.
4. Оставьте дверцу и отделение для моющих средств приоткрытыми для предотвращения образования плесени и неприятных запахов.
5. Закройте водопроводный кран.

12.13 Слив воды после окончания цикла



По завершении ряда программ в барабане остается вода. При этом:

- на дисплее отображаются индикатор времени  и индикатор блокировки дверцы .
- индикатор кнопки **Старт/Пауза**  начинает мигать;
- барабан продолжает вращаться, делая периодические паузы для предотвращения образования складок на белье;
- дверца остается заблокированной;
- чтобы открыть дверцу, необходимо слить воду.

1. При необходимости коснитесь кнопки **Отжим (Spin)** , чтобы уменьшить скорость отжима, предложенную прибором.

2. Нажмите кнопку **Старт/Пауза** : прибор сливает воду и выполняет отжим.

Индикатор опции **Задержка полоскания**  или **Ночная стирка**  исчезает.

 Если Вы установили режим **Ночная стирка**  и скорость отжима не изменяется, при нажатии кнопки **Старт/Пауза**  прибор только сливает воду.

3. Когда программа завершена и индикатор блокировки дверцы  гаснет, можно открыть дверь.

4. Нажмите кнопку **Включить/Выключить (On/Off)**  на несколько секунд, чтобы выключить прибор.

12.14 Режим ожидания



Опция ожидания автоматически выключает прибор для снижения потребления электроэнергии:

- если прибор не используется в течение 5 мин и не выполняется ни одна программа. Нажмите на кнопку **Включить/Выключить (On/Off)** , чтобы включить прибор снова;

- через 5 мин после окончания программы. Нажмите кнопку **Включить/Выключить (On/Off)** , чтобы включить прибор снова. На дисплее отображается конец последней программы. Для выбора нового цикла измените положение переключателя программ.

Если переключатель программ установлен в положение **Сброс** , прибор автоматически выключится через 30 с.

 Если Вы установили программу или опцию, по окончании которой остается вода в барабане, прибор переходит в режим ожидания до тех пор, пока Вы не сольете воду.

-  Пульт дистанционного управления блокирует режим ожидания, но через 15 мин прибор переходит в сетевой режим ожидания и на дисплее отображается индикатор .

13 СОВЕТЫ И ПОДСКАЗКИ



См. указания по технике безопасности.

13.1 Загрузка белья

- Сортируйте белье: белое, цветное, синтетическое, деликатное и шерстяное.
- Следуйте инструкциям на этикетках белья.
- Не стирайте вместе белое и цветное белье.
- Некоторые цветные вещи могут обесцвечиваться при первой стирке. Рекомендуется стирать их отдельно первые несколько раз.
- Выворачивайте многослойные вещи, изделия из шерсти и с рисунками наизнанку.
- Предварительно обрабатывайте трудновыводимые пятна.
- Удаляйте стойкие пятна специальным моющим средством.
- Будьте осторожны при стирке занавесок. Отсоедините от них зажимы/крючки и поместите их в мешок для стирки или наволочку.
- Слишком маленький объем загрузки может вызвать дисбаланс во время отжима и чрезмерную вибрацию. В таком случае:
 - прервите программу и откройте дверцу (см. раздел «Ежедневное использование»);
 - равномерно распределите белье в барабане;
 - нажмите кнопку **Старт/Пауза** . Фаза отжима возобновится.
- Избегайте стирки изделий из длинной шерсти животных или тканей низкого качества, которые теряют много волокон. Это может вызвать засорение прибора.
- Застегните все наволочки, кнопки, молнии. Закрепите или завяжите ремни, завязки, шнурки, ленты и другие незакрепленные предметы.
- Не стирайте рваные ткани или ткани с необработанными краями. Мелкие и/или хрупкие предметы (например, бюстгалтеры на косточках, ремни, колготки, кружева, ленты и т.д.) следует стирать в мешке для стирки.

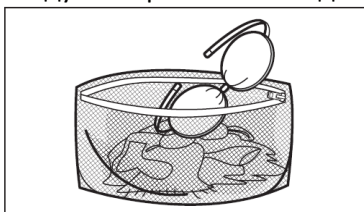

- Опустошите карманы и приведите вещи в порядок.

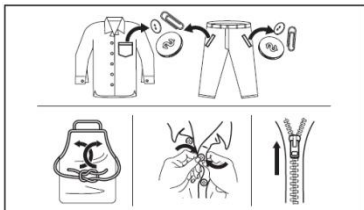

13.2 Стойкие пятна

Для удаления некоторых пятен недостаточно воды и моющего средства. Мы рекомендуем удалять такие пятна перед загрузкой белья в машину.

Используйте специальный пятновыводитель, подходящий для типа пятен и ткани.

Не распыляйте пятновыводитель на одежду рядом с прибором, так как это может повредить пластиковые детали.



13.3 Тип и количество моющего средства

Выбор моющего средства и использование нужного его количества не только влияет на эффективность стирки, но и уменьшает объем отходов, способствуя защите окружающей среды.

- Используйте только моющие средства и другие средства, предназначенные для автоматических стиральных машин. В соответствии с общими правилами следует использовать:
 - стиральные порошки для всех видов тканей, кроме деликатных; стиральные порошки, содержащие отбеливатель, для белых тканей и дезинфекции белья;
 - жидкие моющие средства, предпочтительно для низкотемпературной стирки (максимум 60°C), для всех типов тканей или специальные только для шерстяных изделий.
- Выбор типа и количества моющего средства зависит от типа ткани (деликатные ткани, шерсть, хлопок и т.д.), цвета одежды, объема загрузки, степени загрязнения, температуры стирки, степени жесткости используемой воды.
- Следуйте инструкциям на упаковке моющих и других средств и не превышайте максимальный объем жидких моющих средств (**MAX**).
- Не смешивайте моющие средства разных типов.
- Используйте меньше моющего средства, если:
 - загружено мало белья;
 - белье слабо загрязнено;
 - при стирке образуется большое количество пены.
- При использовании таблеток или капсул с моющим средством всегда кладите их в барабан, а не в дозатор моющих средств.

Использование неподходящего моющего средства может привести:

- к неудовлетворительным результатам стирки;
- обесцвечиванию белья;
- появлению эффекта скользкости;
- образованию плесени в приборе.

Использование слишком большого количества моющего средства может вызвать:

- чрезмерное пенообразование;
- неудовлетворительный результат стирки;
- неудовлетворительный результат полоскания;
- неблагоприятное воздействие на окружающую среду.

13.4 Экологичное использование прибора

Для экономии воды, электроэнергии и защиты окружающей среды выполняйте следующие рекомендации:

- Вещи обычной степени загрязнения можно стирать без предварительной стирки. Это экономит время, а также моющее средство и воду, что способствует защите окружающей среды.

- ☑ Загрузка максимального количества белья, рекомендованного для программы, помогает сократить потребление воды и энергии.
- ☑ Пятна и небольшие загрязнения удаляются после стирки; после этого белье можно стирать при более низкой температуре.
- ☑ Чтобы использовать правильное количество моющего средства, следуйте рекомендациям производителя моющего средства и проверьте жесткость водопроводной воды (см. подраздел «Жесткость воды»).
- ☑ Перед сушкой белья в сушильной машине установите максимальную скорость отжима для выбранной программы стирки. Это сэкономит электроэнергию при сушке.

13.5 Жесткость воды

Если вода в Вашем районе жесткая или умеренно жесткая, рекомендуется использовать смягчитель воды, предназначенный для стиральных машин. Если вода мягкая, в его использовании нет необходимости.

Для получения информации о жесткости воды обратитесь в местную компанию по водоснабжению. Используйте правильное количество смягчителя воды. Следуйте инструкциям на упаковке продукта.

14 ОЧИСТКА И УХОД



См. указания по технике безопасности.

14.1 График периодической очистки

Периодическая очистка помогает продлить срок службы прибора.

После каждого цикла стирки оставляйте дверцу прибора и отделение для моющих средств приоткрытыми, для предотвращения образования плесени и неприятных запахов.

Если прибор не используется в течение длительного времени, перекройте подачу воды и выньте сетевой кабель из розетки.

Ориентировочный график периодической очистки

Очистка от накипи	Два раза в год
Поддерживающая очистка	Раз в месяц
Очистка манжеты люка	Раз в два месяца
Очистка барабана	Раз в два месяца
Очистка дозатора моющих средств	Раз в два месяца
Очистка фильтра откачивающего насоса	Два раза в год
Очистка наливного шланга и фильтра	Два раза в год

Далее будет детально рассмотрена очистка различных частей прибора.

14.2 Удаление посторонних предметов



Убедитесь, что все карманы пустые, а все разъединенные элементы соединены (см. подраздел «Загрузка белья»).

Удалите все посторонние предметы (металлические клипсы, кнопки, монеты и т.д.), которые могут оказаться в уплотнении дверцы, фильтрах и барабане.

14.3 Наружная очистка

Очищайте прибор только мягким мылом и теплой водой. Полностью высушите все поверхности. Не используйте чистящие средства или любые царапающие материалы.



ВНИМАНИЕ!

Не используйте спирт, растворители или химические средства.



ВНИМАНИЕ!

Не очищайте металлические поверхности моющими средствами на основе хлора.

14.4 Удаление накипи



Если жесткость воды в Вашем регионе высокая или умеренная, рекомендуем использовать средство для удаления накипи в стиральных машинах.

Регулярно проверяйте барабан на образование накипи.

Даже обычные моющие средства содержат смягчающие воду вещества, но рекомендуется периодически запускать цикл с пустым барабаном и средством для удаления накипи.



Всегда следуйте инструкциям, указанным на упаковке продукта.

14.5 Очистка в рамках технического обслуживания

Многократное и длительное использование низкотемпературных программ может привести к образованию отложений моющих средств, остатков пуха, размножению бактерий внутри барабана и бака. Это может стать причиной появления неприятных запахов и плесени. Чтобы удалить эти отложения и очистить внутреннюю часть прибора, регулярно (не реже одного раза в месяц) проводите профилактическую очистку.



См. подраздел «Очистка барабана».

14.6 Очистка манжеты люка дверцы

В данном приборе предусмотрена система самоочищающегося слива, позволяющая легким ворсинкам, выпадающим из одежды, удаляться вместе с водой. Регулярно проверяйте манжету люка дверцы. Монеты, пуговицы и другие мелкие предметы, застрявшие в ней, могут быть извлечены в конце цикла.

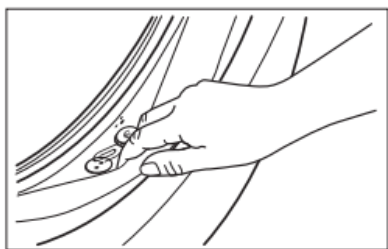

Очищайте манжету люка по мере необходимости, используя аммиачное чистящее средство, не царапающее поверхность уплотнения.

i Всегда следуйте инструкциям, указанным на упаковке продукта.

Проверьте манжету и удалите предметы (если таковые имеются), которые могут застрять в ее складках. Убедитесь, что между манжетой и дверцей не осталось белья.

После завершения программного цикла удалите влажной тряпкой грязь и остатки воды, оставшиеся в манжете люка.

14.7 Очистка барабана

Регулярно осматривайте барабан для предотвращения нежелательных отложений.

Ржавчина в барабане может возникнуть вследствие попадания в стиральную машину ржавых инородных тел или водопроводной воды, содержащей железо.

Очищайте барабан специальными средствами для нержавеющей стали.

i Всегда следуйте инструкциям, указанным на упаковке изделия. Не очищайте барабан кислотными средствами для удаления накипи, чистящими средствами, содержащими хлор, железом или стальной ватой.

Для тщательной стирки:

1. Выньте все белье из барабана
2. Выберите программу **Хлопок** и установите максимально высокую температуру.
3. Добавьте в пустой барабан вручную небольшое количество порошкового моющего средства или специальное средство, чтобы удалить оставшиеся загрязнения.

i Иногда в конце цикла на дисплее может появляться значок : так система рекомендует произвести очистку барабана. После выполнения очистки барабана значок исчезает.

14.8 Очистка дозатора моющих средств

Для предотвращения возможных отложений засохшего моющего средства или кондиционера для белья и/или образования плесени в дозаторе моющих средств периодически выполняйте следующую процедуру очистки:

1. Откройте отделение для моющих средств. Нажмите рычаг вниз, чтобы снять дозатор моющих средств.

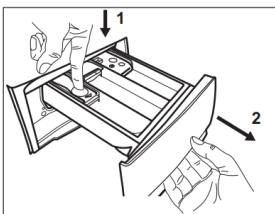

2. Снимите дозатор моющих средств и промойте его под проточной теплой водой, чтобы удалить следы скопившихся в нем моющих средств. После очистки верните его на место.

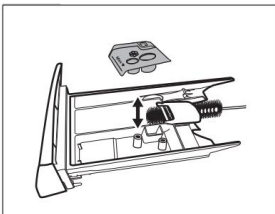

3. Убедитесь, что все остатки моющих средств удалены из верхней и нижней части углубления. Используйте небольшую щетку, чтобы очистить углубление.

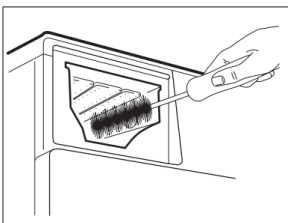

4. Вставьте отделение для моющих средств в направляющие и закройте его. Запустите программу полоскания без белья в барабане.

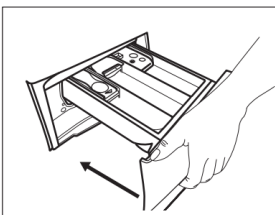

14.9 Очистка откачивающего насоса



ВНИМАНИЕ!

Отсоедините сетевой кабель от розетки.



Регулярно проверяйте состояние фильтра откачивающего насоса и не забывайте его очищать.

Выполните очистку откачивающего насоса, если:

- прибор не сливает воду;
- барабан не вращается;
- прибор издает необычный шум, вызванный блокированием откачивающего насоса;
- на дисплее высвечивается код неисправности **E20**.



ВНИМАНИЕ!

Не снимайте фильтр во время работы прибора. Не очищайте насос, если вода в приборе горячая. Подождите, пока она остынет

Для очистки насоса выполните следующие действия:

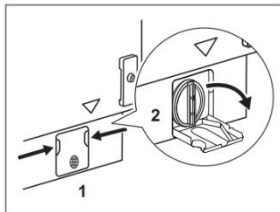

1. Откройте крышку насоса.

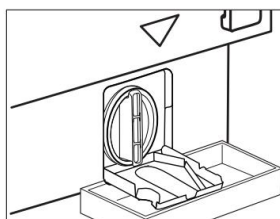

2. Поместите подходящую емкость под откачивающий насос для сбора вытекающей воды.

Всегда держите поблизости тряпку, чтобы вытереть воду, пролившуюся при снятии фильтра.

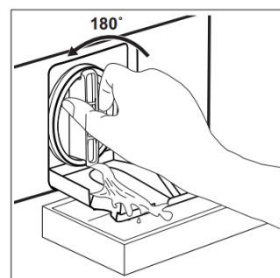

3. Поверните фильтр на 180° против часовой стрелки, чтобы открыть его, не снимая, и дайте вытечь воде.

4. Когда чаша наполнится водой, поверните фильтр назад и опорожните контейнер.

5. Повторяйте шаги 3 и 4, пока вода не перестанет вытекать.

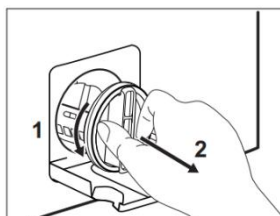

6. Поверните фильтр против часовой стрелки, чтобы снять его.

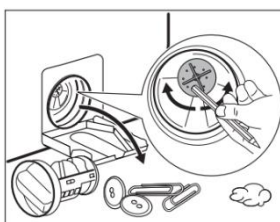

7. При необходимости уберите пух и посторонние предметы из углубления фильтра. Убедитесь, что рабочее колесо насоса может вращаться. В противном случае обратитесь в авторизованный сервисный центр.

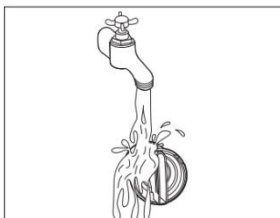

8. Очистите фильтр под струей воды.

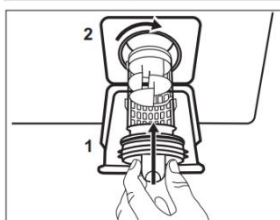

9. Установите фильтр обратно в специальные направляющие, поворачивая его по часовой стрелке. Убедитесь, что Вы устанавливаете фильтр правильно, чтобы предотвратить утечку.

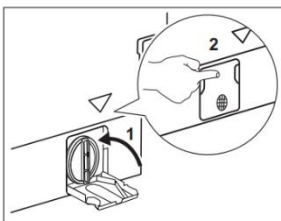

10. Закройте крышку насоса.

При сливе воды с помощью процедуры аварийного слива необходимо:

- 1) налить 2 л воды в отделение для основной стирки дозатора моющих средств;
- 2) запустить программу для слива воды.

14.10 Очистка наливного шланга и фильтра клапана

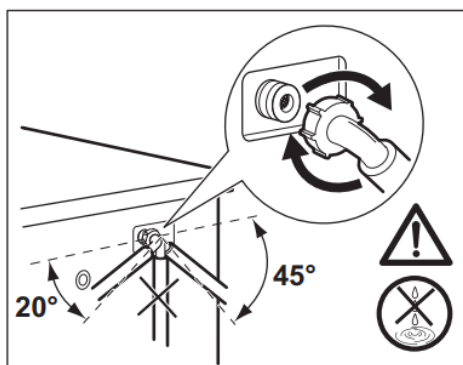
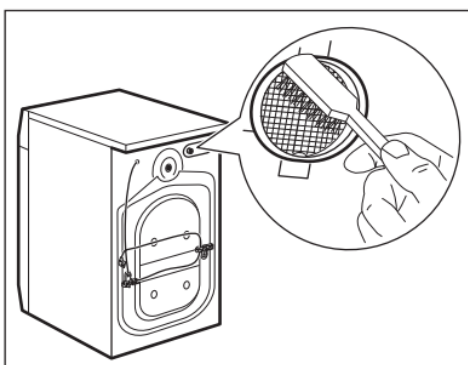
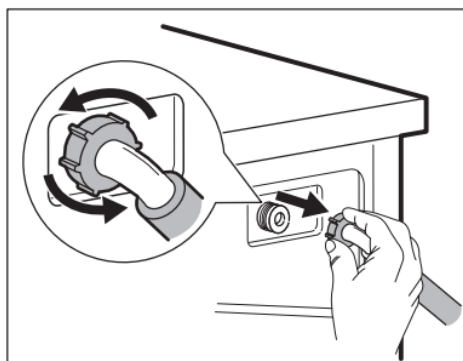
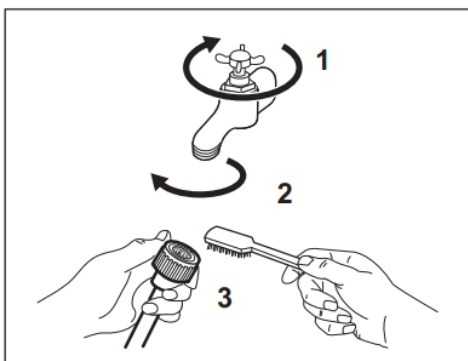

14.11 Аварийный слив

Если прибор не может слить воду, выполните процедуру, описанную в подразделе «Очистка откачивающего насоса». При необходимости очистите насос.

При сливе воды с помощью процедуры аварийного слива необходимо снова активировать систему слива:

1. Налейте 2 л воды в отделение для основной стирки дозатора моющих средств.
2. Запустите программу для слива воды.

14.12 Меры предосторожности при переохлаждении

Если прибор установлен в месте, где температура может достигать 0°C или опускаться ниже этой отметки, слейте оставшуюся воду из наливного шланга и откачивающего насоса. Для этого:

1. Отсоедините сетевой кабель от электрической розетки.
2. Закройте водопроводный кран.
3. Вставьте два конца наливного шланга в бак и дайте воде вытечь из шланга.
4. Очистите откачивающий насос. Перейдите к процедуре аварийного слива.

5. Когда откачивающий насос опустеет, подсоедините наливной шланг.



ВНИМАНИЕ!

Перед перезапуском устройства убедитесь, что температура выше 0°C. Производитель не несет ответственности за повреждения, вызванные низкими температурами.

15 ПОИСК И УСТРАНЕНИЕ НЕИСПРАВНОСТЕЙ



См. указания по технике безопасности.

15.1 Коды аварийных сигналов и возможные неисправности

Если прибор не запускается или останавливается во время работы, сначала попытайтесь найти решение проблемы (см. таблицу).





ВНИМАНИЕ!

Выключите прибор перед проведением любой проверки.





В случае серьезных проблем срабатывают звуковые сигналы, на дисплее отображается код аварии и кнопка **Старт/Пауза**  может непрерывно мигать.

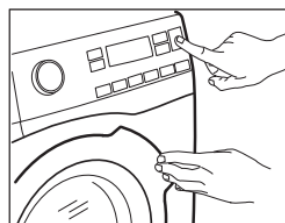

Если прибор перегружен, удалите излишки белья из барабана и/или удерживайте нажатой кнопку **Старт/Пауза**  до тех пор, пока индикатор  не перестанет мигать.



Проблема	Возможное решение
E 10 Прибор неправильно наполняется водой	Убедитесь, что водопроводный кран открыт. Убедитесь, что давление в водопроводе не слишком низкое. Для этого обратитесь в местное управление водоснабжения. Убедитесь, что водопроводный кран не засорен. Убедитесь, что наливной шланг не имеет перегибов, повреждений или изгибов. Убедитесь, что соединение шланга подачи воды правильное. Убедитесь, что фильтр наливного шланга и фильтр клапана не забиты.
E 20 Прибор не сливает воду	Убедитесь, что кран раковины не засорен. Убедитесь, что сливной шланг не имеет изгибов и перегибов. Убедитесь, что сливной фильтр не забит. Очистите фильтр, если нужно. Убедитесь, что сливной шланг подсоединен правильно. Установите программу слива, если Вы задали программу без этапа слива. Если программа слива недоступна в программном диске, ее можно установить через приложение. Установите программу слива, если Вы установили опцию, которая завершает программу с водой в барабане.
E 40 Дверца прибора открыта или закрыта неправильно	Убедитесь, что дверца правильно закрыта.
E 91 Внутренний сбой. Нет связи между электронными элементами прибора	Программа не была завершена должным образом или прибор прервал работу слишком рано. Выключите и снова включите прибор. Если код ошибки появится снова, обратитесь в авторизованный сервисный центр.
ЕНО	Подождите, пока сетевое питание не станет стабильным.

Проблема	Возможное решение
Мощность нестабильная	
EFO Устройство против затопления включено	Отключите прибор и перекройте водопроводный кран. Обратитесь в авторизованный сервисный центр.
<i>Если на дисплее отображаются другие коды аварийных сигналов, деактивируйте и активируйте прибор. Если проблема не устранена, обратитесь в авторизованный сервисный центр. В случае возникновения других проблем со стиральной машиной изучите следующие проблемы.</i>	
Программа не запускается	Убедитесь, что вилка сетевого кабеля вставлена в розетку. Убедитесь, что крышка машины и дверца барабана закрыты. Убедитесь, что предохранитель в блоке предохранителей исправен. Убедитесь, что была нажата кнопка Старт/Пауза  . Если вы выбрали отложенный запуск, отмените его или дождитесь окончания обратного отсчета. Деактивируйте блокировку для безопасности детей, если она была активирована. Убедитесь, что программный диск установлен на выбранную программу.
Устройство наполняется водой и тут же сливает воду.	Убедитесь, что сливной шланг расположен правильно. Шланг может быть расположен слишком низко
Фаза отжима не начинается или цикл стирки длится дольше, чем обычно	Установите программу отжима. Причиной проблемы может быть засор дренажной системы. Обратитесь в авторизованный сервисный центр. Вручную перераспределите белье в барабане и запустите еще раз отжим. Проблема могла быть вызвана неправильным распределением белья.
Утечка воды на пол	Убедитесь, что соединения водяных шлангов затянуты и утечки отсутствуют. Проверьте, не повреждены ли сливной и наливной шланги. Убедитесь, что было использовано правильное моющее средство в нужном объеме.
Дверца устройства не открывается	Убедитесь, что Вы не выбрали программу, которая заканчивается с водой в барабане. Убедитесь, что программа стирки завершена. Если в барабане осталась вода, выберите программу отжима или слива. Убедитесь, что на устройство подается питание. Если проблема вызвана сбоем прибора, обратитесь в авторизованный сервисный центр.
На дисплее не отображается индикатор беспроводной связи 	Убедитесь, что сигнал беспроводной сети действует. Убедитесь, что беспроводное соединение включено. Перезапустите маршрутизатор. Обратитесь к поставщику услуг беспроводной связи, если возникли дополнительные проблемы с беспроводной сетью.
Приложение не может подключиться к прибору	Проверьте сигнал беспроводной сети. Проверьте, подключено ли мобильное устройство к беспроводной сети. Проверьте домашнюю сеть и маршрутизатор. Перезапустите маршрутизатор. При возникновении проблем с беспроводной сетью обратитесь к поставщику услуг беспроводной связи. Прибор, мобильное устройство или оба устройства должны быть подключены заново, поскольку установлен новый маршрутизатор или изменена конфигурация маршрутизатора.
На дисплее отображается уведомление Все кнопки неактивны  . Все кнопки неактивны, кроме кнопки Включить/Выключить (On/Off) 	Устройство загружает все доступные обновления. Дождитесь завершения процесса обновления. Если во время обновления устройство будет отключено, оно возобновит свое действие при повторной активации.
Прибор издает необычный шум и вибрирует	Убедитесь, что выравнивание прибора выполнено правильно. Убедитесь, что упаковка и/или транспортировочные фиксаторы удалены. Добавьте больше белья в барабан. Возможно, объем загрузки слишком мал.
Продолжительность программы произвольно увеличивается или уменьшается	Система SensiCare способна регулировать продолжительность программы в зависимости от типа и размера загрузки белья.
Результаты промывки неудовлетворительны	Увеличьте количество моющего средства или используйте другое моющее средство. Используйте специальные средства для удаления стойких пятен перед стиркой белья. Убедитесь, что установлена правильная температура. Уменьшите объем загрузки белья.
Слишком много пены в барабане во время стирки	Уменьшите количество моющего средства или количество таблеток либо одноразовых моющих средств

Проблема	Возможное решение
Остатки моющего средства остаются в отсеке для моющих средств по окончании стирки.	<ul style="list-style-type: none"> • Убедитесь, что заслонка находится в правильном положении. • Убедитесь, что дозатор моющих средств используется в соответствии с указаниями, данными в данном руководстве.

После проверки активируйте прибор. Программа продолжится с момента прерывания. Если проблема возникает снова, обратитесь в авторизованный сервисный центр.

Если на дисплее отображаются другие коды аварийных сигналов, выключите и включите прибор.

Если проблема сохраняется, обратитесь в авторизованный сервисный центр.

15.2 Аварийное открывание дверцы

В случае отключения питания или сбоя в работе дверца прибора остается заблокированной. При восстановлении питания программа стирки продолжается. Если в случае аварии дверца остается заблокированной, ее можно открыть с помощью функции аварийной разблокировки.

Перед тем как открыть дверцу:



ВНИМАНИЕ!

Опасность ожогов! Убедитесь, что температура воды не слишком высока и белье не горячее. При необходимости подождите, пока они остынут..



ВНИМАНИЕ!

Опасность получения травмы! Убедитесь, что барабан не вращается. При необходимости подождите, пока барабан не перестанет вращаться.



Убедитесь, что уровень воды в барабане не слишком высок. При необходимости выполните аварийный слив воды.

Чтобы открыть дверцу, выполните следующие действия:

1. Нажмите кнопку **Старт/Пауза** , чтобы выключить прибор.
2. Отсоедините сетевой кабель от розетки.
3. Потяните рычаг аварийной разблокировки вниз один раз. Потяните его еще раз, удерживайте и откройте дверцу прибора

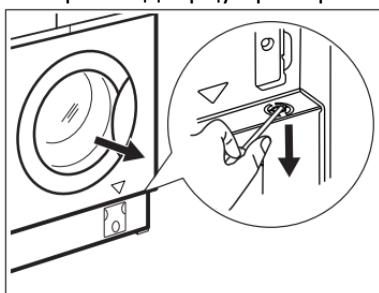

4. Выньте белье и закройте дверцу прибора.

16 ТЕХНИЧЕСКИЕ ХАРАКТЕРИСТИКИ

16.1 Технические характеристики

Масса, кг	Загрузка белья	Время, ч/мин	Продолжительность
Мощность, кВт/ч	Потребление энергии	Температура, °С	Температура в приборе
Объем, л	Потребление воды	Скорость, об/мин	Скорость отжима
Удельный вес, %	Остаточная влага в конце фазы отжима. Чем выше скорость отжима, тем выше уровень шума и ниже остаточная влажность.		

 Значения и продолжительность программы могут различаться в зависимости от условий (комнатная температура, температура и давление воды, размер и тип белья, напряжение питания), а также при смене программы по умолчанию.

16.2 По данным Комиссии (Регламент ЕС 2019/2023)

Есо 40–60	кг	кВт/ч	л	ч/мин	%	°С	об/мин ¹
Полная загрузка	8,0	0,770	54,0	03:20	53,00	37,00	13,51
Половина загрузки	4,0	0,430	44,0	02:25	53,00	32,00	13,51
Четверть загрузки	2,0	0,180	34,0	02:25	54,00	24,00	13,51

¹На максимальной скорости отжима.

16.3 Энергопотребление в разных режимах, В

Выкл.	Режим ожидания	Отложенный старт	Спящий режим
0,50	0,50	4,0	2,0 ¹

Время перехода в режим **Выкл./Ожидание** составляет не более 15 мин.

¹Энергопотребление подключенной функции составляет примерно 17,5 кВтч в год. Чтобы отключить эту функцию, обратитесь к разделу «Wi-Fi — настройка подключения».

16.4 Общие программы

 Указанные значения являются ориентировочными.

Программа	кг	кВт/ч	л	ч/мин	%	°С	об/мин ¹
Хлопок 90 °С ²	8,0	2,200	85,0	04:15	52,00	85,0	1400
Хлопок 60 °С	8,0	1,350	85,0	03:25	52,00	55,0	1400
Хлопок 20 °С ³	8,0	0,250	85,0	02:50	52,00	20,0	1400
Синтетика 40 °С	3,0	0,650	75,0	02:25	35,00	40,0	1200
Деликатные ткани 40 °С ⁴	2,0	0,360	50,0	01:10	35,00	30,0	1200

Шерсть 30 °C	1,5	0,200	55,0	01:05	35,00	30,0	1200
-----------------	-----	-------	------	-------	-------	------	------



¹Справочный показатель скорости отжима.

²Подходит для стирки сильнозагрязненных тканей.

³Подходит для стирки слабозагрязненных хлопчатобумажных, синтетических и смешанных тканей.

⁴Он также работает как цикл быстрой стирки для слабозагрязненного белья.

17 ЗАЩИТА ОКРУЖАЮЩЕЙ СРЕДЫ

Способствуйте переработке материалов с символом . Поместите упаковку в соответствующие контейнеры, чтобы переработать ее. Помогите защитить окружающую среду и здоровье человека путем переработки отходов электротехнических и электронных приборов. Не выбрасывайте приборы, отмеченные символом , вместе с бытовыми отходами. Верните их на местное предприятие по переработке отходов или обратитесь в муниципальное управление.

Electrolux Appliances AB,
St. Goransgatan 143,
105 45 Stockholm,