

Пайдалану бойынша нұсқаулық

Эксцентрик
тегістеу машинасы
EGO 120

FinePower

Мазмұны

Сақтық шаралары	3
Жұмыс орнындағы қауіпсіздік	3
Электр қауіпсіздігі	3
Жеке қауіпсіздік	4
Электр құрылғыларын дұрыс пайдалану	4
Құрылғы схемасы	6
Құрылғыны пайдалану	7
Тегістеу парағын таңдау	7
Тегістеу парағын бекіту	7
Тегістеу негізін ауыстыру	7
Шаңды кетіру	7
Қосу/Өшіру	8
Бүктемелі тұтқа	8
Құрылғыны тазалау және қызмет көрсету	8
Техникалық сипаттамалары	8
Жинақталым	8
Монтаждау, сақтау, тасу (тасымалдау), өткізу және кәдеге жарату ережелері мен шарттары	9
Қосымша ақпарат	9

Құрметті сатып алушы!

«FinePower» сауда маркасымен шығарылатын өнімді таңдағаныңыз үшін Сізге алғыс білдіреміз.

Біз сапаға, функционалдылыққа және дизайнға қойылатын жоғары талаптарға сәйкес әзірленген және жасалған бұйымдар мен құрылғыларды ұсынуға қуаныштымыз. Пайдалану алдында сіздің қауіпсіздігіңізге қатысты маңызды ақпаратты, сондай-ақ өнімді дұрыс пайдалану және оған күтім көрсету бойынша ұсынымдарды қамтитын осы нұсқаулықты мұқият оқып шығыңыз. Осы Нұсқаулықтың сақталуына көңіл бөліңіз және оны бұйымды одан әрі пайдалану кезінде анықтамалық материал ретінде пайдаланыңыз.

Эксцентрик тегістеу машинасы сүректі, пластмассаларды, металдарды, толтырғыштар мен боялған беттерді құрғақ ажарлау, тазарту және өңдеу үшін арналған.

Сақтық шаралары

Жұмыс орнындағы қауіпсіздік

- Жұмыс орнын тазалықта сақтаңыз. Жұмыс орнындағы тәртіпсіздік немесе жарықтандырылмаған учаскелер жазатайым оқиғаларға әкелуі мүмкін.
- Осы электр құрылғысымен жанғыш сұйықтықтар, тұтанатын газдар немесе шаң бар бөлмеде жұмыс істемеңіз. Пайдалану кезінде, сондай-ақ қосу және өшіру кезінде құрылғы ұшқындар түзеді, ол шаңның немесе булардың тұтануына әкелуі мүмкін.
- Электр құрылғысымен жұмыс істегенде жұмыс орныңызға балаларды және бөтен адамдарды жолатпаңыз. Сіз электр құрылғысын қадағалауды жоғалтуыңыз мүмкін..

Электр қауіпсіздігі

- Электр құрылғысының штепсельді ашасы штепсельді розеткаға сәйкес келуі тиіс. Штепсельді ашаны мүлдем өзгертуге болмайды. Қорғаныш тұйықталуы бар электр құрылғылары үшін жалғастырғыш штекерлерді қолданбаңыз. Өзгертілмеген штепсельді айырлар және лайықты штепсельді айырлар электр тогы соғу қаупін азайтады.
- Электр тогы соғуына қарсы қажетті сақтық шараларын қабылдаңыз. Құрылғы корпусының құбырлар, жылыту жүйесі, тоңазытқыштар тәрізді жерге тұйықталған беттермен жанасуына жол бермеңіз.
- Электр құрылғысын жаңбыр мен дымқылдан сақтаңыз. Электр құрылғысының ішіне су кіру электр тогының соғу қаупін арттырады.
- Баусымды мақсатынан тыс, мысалы, электр құрылғысын тасымалдау немесе асып қою, немесе штепсельді розеткадан айырды суырып алу үшін қолдануға болмайды. Баусымды жоғары температуралардың, майдың, электр құрылғысының өткір шеттерінің немесе қозғалмалы бөліктерінің әсерінен қорғаңыз. Зақымдалған немесе шатасқан баусым электр тогының соғу қаупін арттырады.
- Таза ауада жұмыс істегенде тиісті ұзартқышты пайдаланыңыз. Далада жұмыс істеу үшін қолайлы ұзартқышты пайдаланыңыз.

Жеке қауіпсіздік

- Абай болыңыз, не істеп жатқаныңызды қадағалаңыз, электр құрылғысымен жұмысты ойластырып жасаңыз. Шаршаған күйде немесе есірткі, спиртті сусындар немесе дәрілердің әсер етуі жағдайында болсаңыз электр құрылғысын қолданбаңыз. Электр құрылғысымен жұмыс істеген кездегі алаңғасарлық танытудың бір ғана сәті ауыр жарақатқа әкелуі мүмкін.
- Жеке қорғаныс құралдарын: электр құрылғысының жұмыс түріне қарай қорғаныш масканы, тайғанамайтын табанды аяқ-киімді, қорғаныш шлемін немесе есту органдарын қорғау құралдарын пайдалану жарақат алу қаупін азайтады.
- Электр құрылғысының байқаусыз қосылуына жол бермеңіз. Электр құрылғысын электр қуатына және/немесе аккумуляторға қосар алдында электр құрылғысы өшірулі екеніне көз жеткізіңіз. Қосылған құрылғыны ауыстырып қосқышынан ұстамаңыз.
- Электр құрылғысын қосуға дейін орнатқыш құрылғыны немесе сомын кілттерін жинап қойыңыз. Электр құрылғысының айналмалы бөлігіндегі құрылғы немесе кілт жарақатқа әкелуі мүмкін.
- Денені рабайсыз ұстамаңыз. Әрдайым орнықты қалыпта болыңыз және тепе-теңдікті сақтаңыз. Осының арқасында Сіз күтпеген жағдайларда электр құрылғысын жақсырақ қадағалай аласыз.
- Қолайлы жұмыс киімін киіңіз. Кең киім кимеңіз және әшекейлерді тақпаңыз. Шашыңызды, киіміңізді және қолғаптарыңызды айналмалы бөліктерінен алыс ұстаңыз.
- Шаң соратын және шаң жинайтын құрылғыларды орнату мүмкіндігі болғанда олардың дұрыс қосылуын және қолданылуын тексеріңіз. Шаңсорғышты қолдану шаңнан туындайтын қауіптерді азайтуы мүмкін.
- Электр қуаты жоғалғанда немесе құрылғының басқа өздігінен өшірілуі кезінде ажыратқыштың пернесін дереу «Сөнд.» қалпына келтіріп, айырды розеткадан суырып алыңыз. Егер кернеу жоғалған кезде машина қосулы қалса, онда қуат қайта қосылған кезде ол өздігінен іске қосылады, бұл дене зақымына және (немесе) материалдық залалға әкелуі мүмкін.

Электр құрылғыларын дұрыс қолдану

- Құрылғы коммерциялық мақсаттарда пайдалануға арналмаған.
- Электр құрылғысын артық жүктемеңіз. Жұмысыңызда ол үшін арналған электр құрылғысын қолданыңыз. Сипаттамалары бойынша қолайлы электр құрылғысымен бірге көрсетілген қуат диапазонында жақсырақ жұмыс істейсіз және сенімдірек боласыз.
- Ажыратқышы істен шыққан электр құрылғысымен жұмыс істемеңіз. Қосуға немесе өшіруге келмейтін электр құрылғысы қауіпті болып табылады және жөнделуі тиіс.
- Электр құрылғысын баптау алдында, керек-жарақтарын ауыстырмас бұрын және жұмысын тоқтатар кезде штепсельді айырын желі розеткасынан ажыратыңыз және/немесе аккумуляторын алып шығыңыз. Ол электр құрылғысының байқаусыз қосылуына жол бермейді.
- Қолданылмайтын электр құрылғыларын балалардың қолы жетпейтін жерде сақтаңыз. Электр құрылғысымен таныс емес немесе осы нұсқаулықтарды оқымаған адамдарға оны пайдалануға рұқсат бермеңіз. Электр құрылғылары тәжірибесіз тұлғалардың қолында қауіпті болып табылады.
- Электр құрылғысын, керек-жарақтарын, жұмыс құрылғыларын және т.б. осы

нұсқаулықтарға сәйкес қолданыңыз. Сонымен бірге жұмыс шарттары мен орындалатын жұмысты ескеріңіз. Электр құрылғыларын көзделмеген жұмыстар үшін пайдалану қауіпті жағдайларға әкелуі мүмкін.

- Пайдаланылмайтын құрылғы құрғақ, жабық, балалардың қолы жетпейтін жерде сақталуы тиіс! Осы нұсқаулықпен таныспаған тұлғаларға құрылғыны қолдануға рұқсат бермеңіз.
- Электр құрылғысын мықтап ұстаңыз және денеңізді кері күшті еңсере алатындай қалыпқа келтіріңіз. Айналымдардың үдеуі кезінде кері күшті немесе реакциялық сәттерді жақсырақ еңсеру үшін, бар болғанда, әрқашан қосымша тұтқаны қолданыңыз. Оператор қолайлы сақтық шаралары арқылы кері соққы күшін немесе реакциялық күшті еңсере алады.
- Қолыңызды жұмыс құрылғысының жанында айналып тұрған бөлшектеріне апармаңыз. Кері соққы кезінде жұмыс құрылғысы қолыңыз арқылы өтуі мүмкін.
- Кері соққы кезінде электр құрылғысы жылжитын аймақтан алшақ болыңыз. Кері соққы электр құрылғысын бұғатталу жеріндегі ажарлағыш шеңберінің қозғалысына қарама-қарсы бағытта жылжытады.
- Құрылғымен жұмысты аяқтаған кезде диск толықтай айналуын тоқтатқанша күтіңіз, осыдан кейін құрылғыны әдеттегі сақтау орнына қоймас бұрын оны толық суығанша тыным қалпында қалдырыңыз.
- Тек өндіруші ұсынған абразивті шеңберлерді пайдаланыңыз.
- Құрылғыды құрамында магний және асбест бар материалдарды, немесе гипспен жабылған беттерді ажарлау үшін пайдалануға тыйым салынады.

Құрылғы схемасы

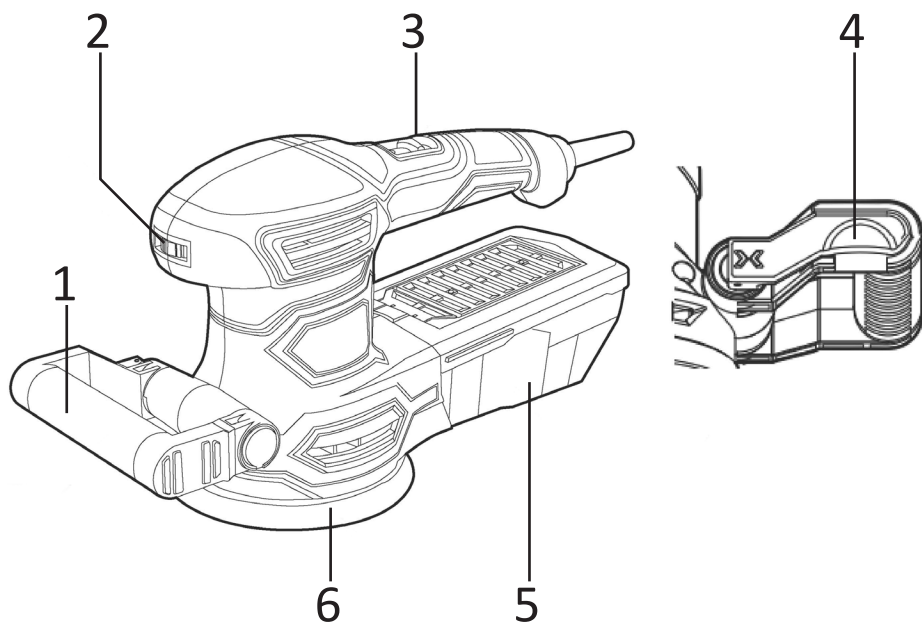

1. Реттелетін тұтқа.
2. Жылдамдықты реттегіш.
3. «Қосу/сөндіру» ауыстырып қосқышы.
4. Реттеу иінтірегі.
5. Шаңжинағыш.
6. Терістеуіш шеңбер.

Құрылғыны пайдалану

Тегістеу парағын таңдау

- Ірі түйіршікті тегістеу парағы материалдардың көпшілігінің қаралтым өңдеуі үшін жарайды, ал ұсақ түйіршікті қағаз соңғы жұмыстар үшін қолданылады.
- Егер бет тегіс емес болса, өңдеуді бет тегістелгенше, ірі түйірлі қағаздан бастаған жөн.
- Осыдан кейін ірі түйіршікті қағазбен өңдеу іздерін кетіру үшін орташа түйірлі қағазды қолдануға болады.
- Соңында бетті ұсақ түйіршікті қағазбен өңдеңіз

Тегістеу парағын бекіту

- Тегістеу машинасы тегістеу парағын тез және оңай ауыстыру үшін «жабысқағы» бар жұмыс табанымен жасақталған.
- Тегістеу парағын жұмыс табанына салыңыз, ажарлағыш қағаздағы саңылаулар тегістеу машинасының жұмыс табанындағы саңылаулармен сәйкес келуі керек, осыдан кейін шаңның тиімді кетірілуін қамтамасыз ету үшін оны қысыңыз.
- Тегістеу парағын шешіп алу үшін, оны бір жағынан көтеріңкіреп, тартыңыз.
- Шаң жұмыс табанындағы саңылаулар арқылы шаңды кетіру жүйесіне түсуі үшін перфорацияланған ажарлағыш қағазды қолданыңыз. Тегістеу парағын ауыстыру алдында жұмыс табанын, мысалы, щеткамен немесе қылқаламмен шаңнан және басқа ластанулардан тазалаңыз.

Тегістеу негізін ауыстыру

1. Төрт бұранданы бұрап алып, тегістеу машинасынан 125-миллиметрлік тегістеу негізін шешіп алыңыз.
2. Төрт бұранданы 150-миллиметрлік тегістеу негізінде бекітіңіз.
3. Төрт бұранданы қолданып, 150-миллиметрлік тегістеу негізін бекітіңіз.
4. Бұрандаларды тартып бұраңыз.

Шаңды кетіру

- Өңделетін бетті таза сақтау үшін эксцентрик машина шаңжинағышпен жабдықталған.
- Шаңжинағышты шаң кетіруге арналған келтеқұбырға кигізіп, оңға қарай бұрап, бекітіңіз.
- Шаңжинағышты ептеп тартқылап, шаңжинағыштың келтеқұбырда сенімді бекітілгенін тексеріңіз (шаңжинағыштың саңылаусыздығы резеңке тығыздағыш сақинамен қамтамасыз етілген).
- Шаңжинағыш пластмасса корпуста орналасқан. Шаңжинағышты тазалау үшін пластмасса корпустың артқы жағын итеріп, шаңжинағышты бекітпеден шешіп алыңыз және ішіндегісін босатыңыз. Шаңжинағыштың бекітпесі оның бөлшектелуіне кері реттілікпен жүргізіледі.

Қосу/Өшіру

- Құрылғыны қосу үшін ауыстырып қосқышты «Қос.» (I) қалпына ауыстырыңыз.
- Құрылғыны өшіру үшін ауыстырып қосқышты «Өшір.» (O) қалпына ауыстырыңыз.
- Жылдамдықты өзгерту үшін тиісті реттегішті қолданыңыз.
 - 1 - ең төменгі жылдамдық.
 - 6 - ең жоғарғы жылдамдық.

Бүктемелі тұтқа

1. Реттеу иінтірегін тартыңыз.
2. Тұтқаның қажетті қалпын таңдаңыз.
3. Реттеу иінтірегін бекітіңіз.

Құрылғыны тазалау және қызмет көрсету

- Құрылғыны алдын ала электр желісінен ажыратып, оны жұмсақ ылғалды матамен сүртіңіз. Агрессивті жуғыш заттарды пайдаланбаңыз. Құрылғыға су түскен кезде оны дереу өшіріп, электр желісінен ажырату керек және құрғақ жұмсақ матамен суды сүрту керек.
- Құрылғыдағы дисктің айналу жылдамдығы өте жоғары болғандықтан, айналдырық мойынтірегін үнемі тазалап және майлап отыру керек. Қызмет көрсету кезінде құрылғы желіден ажыратылуы тиіс.

Техникалық сипаттамалары

- Үлгісі: EG0120.
- Желі параметрлері: 220-240 В, 50 Гц.
- Қуаты: 450 Вт.
- Табанның диаметрі: 125/150 мм.
- Бос жүріс режиміндегі айналымдар: 6 000 - 12 000 айн/мин.
- Айналымдарды реттеу.
- Баусымның ұзындығы: 1.8 м.
- Шаңнан қорғалу дәрежесі: IP20.

Жинақталым

- Құрылғы.
- Қосымша тұтқа.
- 125 және 150 мм табандар.
- Тегістеу шеңбері 125 мм.
- Тегістеу шеңбері 150 мм.
- Ауыстырмалы щеткалар жиынтығы.
- Арнайы кілт.
- Пайдалану бойынша нұсқаулық.

Монтаждау, сақтау, тасу (тасымалдау), өткізу және кәдеге жарату ережелері мен шарттары

- Құрылғы қандай да бір монтаждауды немесе тұрақты бекітуді талап етпейді.
- Құрылғыны сақтау ауа температурасы 5 °С... 40 °С аралығында және ауаның салыстырмалы ылғалдылығы 80 %-дан аспайтын жағдайда өндірушінің және тұтынушының жылытылатын үй-жайларында қаптамада орындалуы тиіс. Үй-жайларда тоттануды тудыратын агрессивті қоспалар (қышқылдардың, сілтілердің булары) болмауы тиіс.
- Құрылғы ұқыпты ұстауды талап етеді, оны шаңның, ластанудың, соққылардың, ылғалдың, оттың және т. б. ықпал етуінен сақтаңыз.
- Құрылғыны өткізу жергілікті заңнамаға сәйкес жүргізілуі тиіс.
- Құрылғыны тасымалдау құрғақ ортада жүзеге асырылуы тиіс.
- Құрылғының ақаулығы анықталған кезде дереу өкілетті сервистік орталыққа хабарласу немесе құрылғыны кәдеге жарату керек.
- Осы бұйым қалдықтарды қайта өңдеу бойынша жергілікті нормалар мен қағидаларға сәйкес кәдеге жаратылуы тиіс. Осы өнімнің дұрыс кәдеге жаратылуын қамтамасыз етіп, Сіз қалдықтарды бақылаусыз тастау нәтижесінде қоршаған орта мен адам денсаулығына келетін ықтимал зиянның алдын алуға және материалдық ресурстарды ұтымды пайдалануға көмектесесіз. Осы өнімді қабылдау және кәдеге жарату орындары туралы толығырақ ақпаратты жергілікті муниципалды органдардан немесе тұрмыстық қоқысты шығару жөніндегі кәсіпорыннан алуға болады.

Қосымша ақпарат

Өндіруші: Чанчжоу Стандарт Электрик Эпплайнс КО., ЛТД.

Чунью тас жолы, 29, Минхуан өнеркәсіптік паркі, Хутан, Уцзинь ауд., Чанчжоу, - Цзянсу провинциясы, Қытай.
Қытайда жасалған.

Импортер / юр.лицо, принимающее претензии в Казахстане:

ТОО «ДНС КАЗАХСТАН», г. Нұр-Сұлтан, р-н Сарыарқа, пр-т Сарыарқа, зд. 12, Казахстан.

Импорттаушы / Қазақстан шағымдар қабылдайтын заңды тұлға:

«DNS QAZAQSTAN (ДНС КАЗАХСТАН)» ЖШС, Нұр-Сұлтан қаласы, Сарыарқа ауданы, Даңғылы Сарыарқа, ғимарат 12, Қазақстан.

Бұйымның сыртқы түрі, оның сипаттамалары және жиынтықтамасы пайдаланушыға алдын ала хабарланбай өзгертілуі мүмкін.

Құрылғының нақты интерфейсі осы нұсқаулықта келтірілгеннен өзгеше болуы мүмкін.

Тауар КО ТР (ЕАЭО) талаптарына сәйкес келеді.



Товар изготовлен (мм.гггг) / Тауар жасалған күні (аа.жжжж): _____ V.9

Кепілдік талоны

SN/IMEI: _____

Кепілдікке қойылған күні: _____

Өндіруші бүкіл кепілдік мерзімі ішінде құрылғының үздіксіз жұмыс істеуіне, сондай-ақ материалдар мен жинақтарда ақаулардың болмауына кепілдік береді. Кепілдік кезеңі бұйымды сатып алған сәттен басталады және тек қана жаңа өнімдерге қолданылады.

Кепілдік қызмет көрсетуге пайдаланушы нұсқаулығына сәйкес бұйымды пайдалану шартымен кепілдік мерзімі ішінде тұтынушының кесірінен істен шықпаған элементтерді тегін жөндеу немесе ауыстыру кіреді. Элементтерді жөндеу немесе ауыстыру уәкілетті сервистік орталықтардың аумағында жүргізіледі.

Кепілдік мерзімі: 12 ай.

Пайдалану мерзімі: 24 ай.

Сервистік орталықтардың өзекті тізімі келесі мекенжай бойынша:

<https://www.dns-shop.kz/service-center/>

Кепілдік міндеттемелер және тегін сервистік қызмет көрсету, егер оларды ауыстыру бұйымды бөлшектеуге байланысты болмаса, тауардың жиынтықтылығына кіретін, төменде аталған керек-жарақтарға қолданылмайды:

- ҚБП (Қашықтан басқару пультіне) арналған қуат элементтері (батареялар).
- Жалғағыш кәбілдер, антенналар және оларға арналған жалғастырғыш тетіктер, құлаққаптар, микрофондар, «HANDS-FREE» құрылғылары; жиынтықта жеткізілетін әртүрлі типтегі ақпарат тасымалдағыштар, бағдарламалық құрал (БҚ) және драйверлер (бұйымның қатты магниттік дискілердегі жинақтағышқа алдын ала орнатылған БҚ-ны қоса алғанда, бірақ онымен шектелмей), сыртқы енгізу-шығару құрылғылары және манипуляторлар.
- Қаптар, сөмкелер, белдіктер, тасымалдауға арналған баулар, монтаждық керек-жарақтар, құрал-саймандар, бұйымға қоса берілетін құжаттама.
- Табиғи тозуға ұшырайтын шығын материалдары мен бөлшектер.



Өндіруші келесі жағдайларда кепілдік міндеттемелерге ие болмайды:

- Кепілдік мерзімі аяқталды.
- Егер жеке (тұрмыстық, отбасылық) қажеттіліктерге арналған бұйым кәсіпкерлік қызметті жүзеге асыру үшін, сондай-ақ оның тікелей міндетіне сәйкес келмейтін басқа мақсаттарда пайдаланылған болса.
- Өндіруші бұйымды пайдалану кезінде пайдаланушы нұсқаулығының талаптарын бұзу, бұйымды орнату және оған қызмет көрсету жөніндегі ұсынымдарды, қосу ережелерін (бұйымның өзіне де, онымен байланысты бұйымдарға да сәйкес келмейтін желілік кернеудің әсері нәтижесінде туындаған қысқа тұйықталулар), бұйымды сақтау және тасымалдау кезінде өнім иесі және/немесе үшінші тұлғалар шеккен ықтимал материалдық, моральдық және өзге де зиян үшін жауапты болмайды.
- Механикалық зақымданудың барлық жағдайлары: өнімді пайдалану кезінде алынған сызаттар, жарықтар, деформациялар, соққы іздері, майысулар, кептелістер және т.б.
- Түрлендірулерді, рұқсат етілмеген жөндеулерді осындай жұмыстарды жүргізуге уәкілетті емес адамдар жүргізген жағдайлар. Егер ақаулық конструкцияны немесе бұйымның схемасын өзгерту, Өндіруші қарастырмаған сыртқы құрылғыларды қосу, Қазақстан Республикасының заңнамасына сай сәйкестік сертификаты жоқ құрылғыны пайдалану салдарынан туындаған болса.
- Егер бұйымның ақауы еңсерілмейтін күштің әсерінен (табиғи элементтер, өрт, су тасқыны, жер сілкінісі, тұрмыстық факторлар және Өндірушіге тәуелді емес басқа жағдайлар) немесе Өндіруші болжай алмаған үшінші тұлғалардың әрекеттерінен туындаса. Бұйымның толық немесе ішінара істен шығуына алып келген бұйымның ішіне бөгде заттардың, өзге денелердің, заттектердің, сұйықтықтардың, жәндіктердің немесе жануарлардың түсуінен, агрессивті ортаның әсерінен, жоғары ылғалдылықтан, жоғары температуралардан туындаған ақау.
- Бұйымды сәйкестендіру (сериялық нөмірі) жоқ немесе сәйкес келмейді. Егер зақымданулар (кемшіліктер) зиянды бағдарламалық қамтаманың; БҚ ұсыншысының осы қызметті ұсынбауына байланысты мүмкіндігінсіз бұйымның бағдарламалық ресурстарына қолжетімділіктің болмауына әкеп соққан құпиясөздерді (кодтарды) оларды жинау/қалпына келтіру мүмкіндігінсіз орнату, ауыстыру немесе жою әсерінен туындаса.
- Егер жұмыстың ақаулықтары қуат беруші, кәбілдік, телекоммуникациялық желілердің, радиосигнал қуатының стандарттарға немесе техникалық регламенттеріне сәйкес келмеуінен, оның ішінде бедер ерекшеліктерінен және басқа да осыған ұқсас сыртқы факторлардан, бұйымның желі әрекет ететін шекарада немесе аймақтан тыс жерде пайдаланылуынан туындаған болса.
- Егер зақымданулар стандартты емес (түпнұсқалық емес) және/немесе сапасыз (зақымданған) шығыс материалдарын, керек-жарақтарды, қосалқы бөлшектерді, қуат беру элементтерін, әртүрлі үлгідегі ақпарат тасымалдағыштарды (CD, DVD дискілерді, жад карталарын, SIM карталарын, картридждерді қоса алғанда) пайдаланудан туындаса.
- Егер кемшіліктер үйлесімсіз контентті (әуендерді, графиканы, бейне және басқа файлдарды, Java қосымшаларын және оларға ұқсас бағдарламала.



fine**Power**