

Пайдалану бойынша нұсқаулық

Электр генераторы
FPGI-1800

finePower

Мазмұны

Құрылғы мақсаты.....	5
Сақтық шаралары	5
Техникалық сипаттамалары.....	7
Жинақталым	8
Құрылғы схемасы.....	9
Басқару панелінің орналасуы	10
Басқару панелі	11
Жерге қосу клеммасы.....	14
Пайдаланушы нұсқаулығы	15
Екі генератордың параллель жұмысы	20
Қосылған құрылғылар үшін жүктеме ауқымы	21
Техникалық қызмет көрсету.....	22
Тасымалдау және сақтау	29
Ықтимал проблемалар және олардың шешімі	31
Монтаждау, сақтау, тасымалдау (тасу), өткізу және кәдеге жарату ережелері мен шарттары	32
Қосымша ақпарат	32

Құрметті сатып алушы!

Біздің өнімді таңдағаныңыз үшін алғыс айтамыз.

Біз Сізге сапалы, функционалды және жоғары талаптарға сәйкес әзірленген және жасалған өнімдер мен құрылғыларды ұсынуға қуаныштымыз. Пайдалануды бастамас бұрын, Сіздің қауіпсіздігіңізге қатысты маңызды ақпаратты, сондай-ақ өнімді дұрыс пайдалану және оған күтім жасау бойынша ұсыныстарды қамтитын осы нұсқаулықты мұқият оқып шығыңыз. Осы Нұсқаулықтың сақталуына назар аударыңыз және оны өнімді одан әрі пайдалану кезінде анықтамалық материал ретінде пайдаланыңыз.

Құрылғы мақсаты

Электр генераторы автономды электрмен жабдықтауға арналған.

Сақтық шаралары

- Бұл құрылғыны тек мақсатына сай пайдаланыңыз.
- Құрылғыны ылғалдан, әртүрлі сұйықтықтардан және жылу көздерінен алыс ұстаңыз.
- Жұмысты бастамас бұрын әрқашан генераторды жерге қосыңыз («Жерге қосу» бөлімін қараңыз).
- Әрқашан генераторды іске қоспас бұрын тексеріңіз.
- Білікті электриксіз генераторды ешқашан тұрмыстық электр розеткасына қоспаңыз. Мұндай қосылымдар жергілікті электр заңдарына сәйкес болуы керек. Талаптарды бұзу энергияның кері ағынының пайда болуына және генератордың елеулі зақымдалуына әкелуі мүмкін.
- Егер генератор ауа-райынан қорғалмай, ашық ауада сақталса, әр қолданар алдында басқару панеліндегі барлық электр компоненттерін тексеріңіз. Ылғал немесе мұз электр бөліктерінің дұрыс жұмыс істемеуіне немесе қысқа тұйықталуын тудыруы мүмкін, нәтижесінде электр тогының соғуы мүмкін.
- Құрылғыны құлатқаннан кейін пайдаланбаңыз немесе көрінетін зақым болса, қызмет көрсету орталығына хабарласыңыз.
- Құрылғы балалардың және дене, сенсорлық немесе ақыл-ой қабілеті шектеулі адамдардың пайдалануына арналмаған, олардың қауіпсіздігіне жауапты адамдардың бақылауы жүзеге асырылатын жағдайлардан басқа. Балаларға құрылғымен ойнауға рұқсат бермеңіз.
- Генератор әрқашан тегіс, тұрақты жерде жұмыс істеуі керек. Генераторды құм мен қардың үстіне қоюдан аулақ болыңыз. Генераторды еңкейтуге және төңкеріп орнатуға жол бермеңіз.
- Пайдаланылған газдардың құрамында улы көміртегі тотығы бар. Шығарылған түтіндерді ингаляциялау бас айналуға, бас ауруына, есінен тануға және тіпті өлімге әкелуі мүмкін.
- Жабық немесе тіпті ішінара жабық кеңістікте генераторды іске қосқан кезде ауада қауіпті мөлшерде пайдаланылған газ жиналуы мүмкін. Бұған жол бермеу үшін жеткілікті желдетуді қамтамасыз етіңіз.
- Генераторды нашар желдетілетін жерде пайдаланбаңыз.

- Жұмыс кезінде генераторды ғимараттардан және басқа құрылғылардан кемінде 1 метр қашықтықта ұстаңыз.
- Жанғыш және жарылғыш өнімдерді генератордан алыс ұстаңыз.
- Генератордың сөндіргіші жұмыс кезінде қатты қызады және қозғалтқыш тоқтағаннан кейін біраз уақыт ыстық болып қалады. Ыстық сөндіргішті ешқашан ұстамаңыз. Генераторды үйге қоймас бұрын қозғалтқышты суытып алыңыз.
- Бензин өте жанғыш және белгілі бір жағдайларда жарылғыш болуы мүмкін. Темекі шегуге болмайды, оттың немесе ұшқынның генераторға жанармай құюға немесе бензинді сақтауға жол бермеңіз. Қозғалтқыш тоқтатылған күйде жақсы желдетілетін жерде генераторға жанармай құйыңыз.
- Жанармай бұлары өте жанғыш және қозғалтқышты іске қосқаннан кейін тұтануы мүмкін. Генераторды іске қоспас бұрын төгілген отынның сүртілгеніне көз жеткізіңіз.
- Генераторды пайдаланбас бұрын, генераторды пайдалануға қатысты жергілікті кодтар мен ережелерге қатысты білікті электрикпен, электр инспекторымен немесе тиісті жергілікті агенттікпен кеңесіңіз.
- Жүктеме қосылған кезде генераторды іске қоспаңыз.
- Жанармай бағын шамадан тыс толтырмаңыз.
- Тек таза АИ 92 қорғасынсыз бензинді пайдаланыңыз. Отын ретінде екі тактілі бензин қоспасын, керосин, дизель отынын және т.б. қолданбаңыз.
- Генераторды дымқыл қолмен ұстамаңыз.
- Генераторды пайдаланбас бұрын авариялық өшіру опцияларымен танысыңыз.
- Осы нұсқаулықты оқымай, ешкімге генераторда жұмыс істеуге рұқсат бермеңіз.
- Әрқашан қауіпсіздік аяқ киімін киіңіз.
- Балалар мен үй жануарларын генератордан алыс ұстаңыз.
- Жұмыс кезінде генераторды жаппаңыз.

Техникалық сипаттамалары

Үлгісі	FPGI-1800
Электр генераторы	
Түрі	Инверторлы
Номиналды қуат (кВт)	1,8
Максималды қуат (кВт)	2
Шығыс кернеуі	230 В — 50 Гц
Номиналды ток (А)	8
Розеткалар	1
Розетка түрі	230 В/16 А
Шығыс 12 (В)	Бар
Корпустың орындалуы	Жабық
Орам материалы	Мыс
Қозғалтқыш	
Іске қосу	Қолмен
Қозғалтқыштың көлемі (см ³)	79
Қозғалтқыштың қуаты (а.к.)	3,4
Жанармай түрі	Бензин
Ұсынылатын жанармай	АИ 92
Ұсынылатын май	SAE 5W30
Ұсынылатын тұтандыру шамы	F7RTC
Жанармай бағының көлемі (л)	4
100% жүктеме кезінде бір резервуардың үздіксіз жұмыс уақыты (сағ)	4
Цилиндрлер саны	1
Қозғалтқыштың жұмыс циклі	Төрт соққы
Қозғалтқыш	
Қозғалтқыш майының көлемі (л)	0,35
Дыбыс өшіргіш	Иә
Қозғалтқыш үлгісі	LT-148F

Жанармай шығыны (л/сағ)	1
Индикаторлар	
Кернеуді тұрақтандыру	ABP (AVR)
Жанармай индикаторы	Иә
Май деңгейінің индикаторы	Иә
Фазалар саны	1
Қауіпсіздік	
Шамадан тыс жүктемеден қорғау	Иә
Қорғаныс деңгейі	IP23
Қозғалтқышты салқындату түрі	Ауаны салқындату
Қосымша сипаттамалар	
Шу деңгейі (дБ)	62
Өлшемдері (Ұ x Е x Ж), (мм)	535 x 320 x 485
Салмағы (кг)	21

Жинақталым

- Құрылғы.
- Шам кілті, бұрағыш.
- Шанышқы 16 А x 2 дана.
- Пайдалану бойынша нұсқаулық.

Құрылғы схемасы

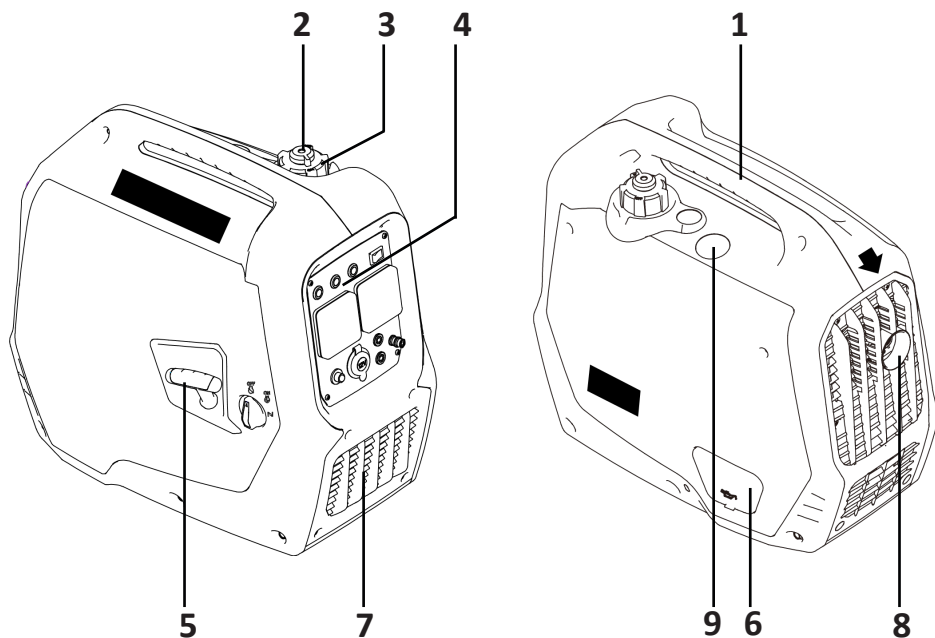

1. Тасымалдау тұтқасы.
2. Жанармай бағының желдеткіш тұтқасы.
3. Жанармай қақпағы.
4. Басқару панелі.
5. Қол стартері.
6. Май толтырғыш мойындық қақпағы.
7. Желдету торлары.
8. Дыбыс өшіргіш.
9. Шамға қызмет көрсетуге арналған қақпақ.

Басқару панелінің орналасуы

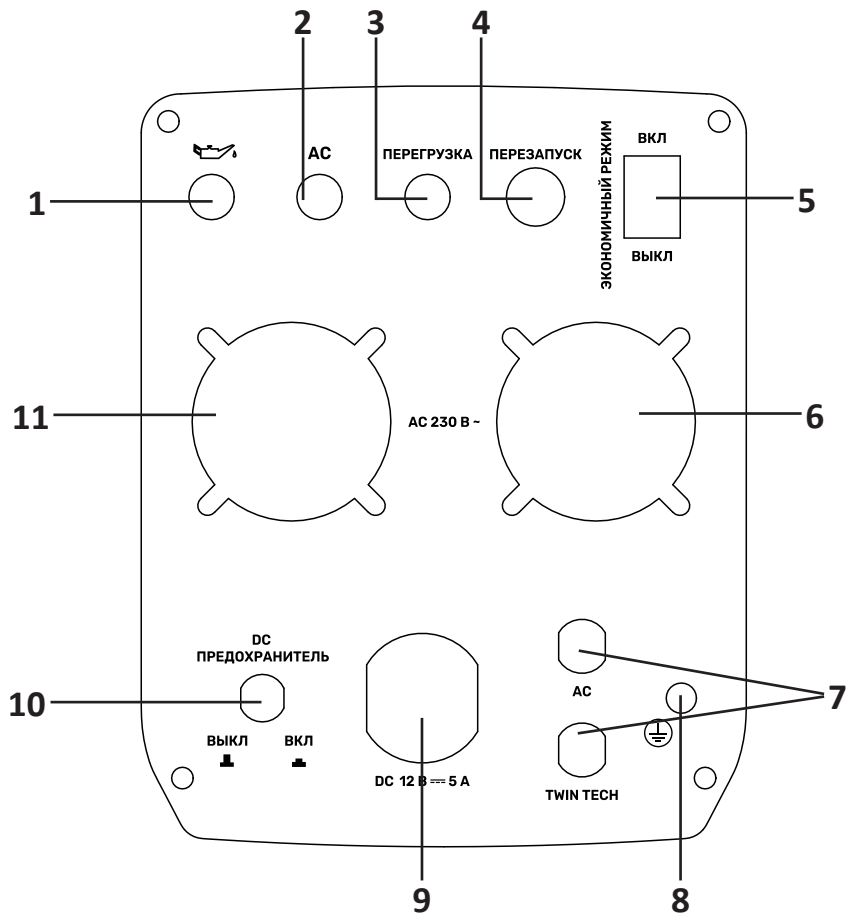

1. Май деңгейінің көрсеткіші.
2. Айнымалы ток индикаторы.
3. Шамадан тыс жүктеме көрсеткіші.
4. Қайта іске қосу түймесі.
5. Үнемдеу режимінің қосқышы.
6. Айнымалы ток розеткасы.
7. Параллель қосылымға арналған қосқыш.
8. Жерге қосу клеммасы.
9. Тұрақты ток розеткасы.
10. Тұрақты ток сақтандырғыш.
11. Айнымалы ток розеткасы.

Басқару панелі

Айналмалы қосқыш

Позицияларды ауыстыру:

1. OFF (өшіру): қозғалтқыш / жанармай клапанының қосқышы «OFF» күйінде;
 - Тұтану тізбегі өшірулі.
 - Жанармай беру өшірулі.
 - Қозғалтқышты іске қосу мүмкін емес.
2. ON (қосу): қозғалтқыш қосқышы/жанармай және дроссель клапаны «ON» күйінде.
 - Тұтану тізбегі қосылған. Жанармай беру басталады. Дроссель клапаны ашық. Қозғалтқышты іске қосуға болады.
3. CHOKE (жабық): қозғалтқыш қосқышы/отын және дроссель клапаны «CHOKE» күйінде.
 - Тұтану тізбегі қосылған. Жанармай беру басталады. Дроссель клапаны жабық. Қозғалтқышты іске қосуға болады.

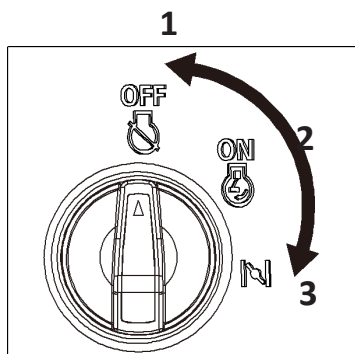

Төмен май көрсеткіші (сары)

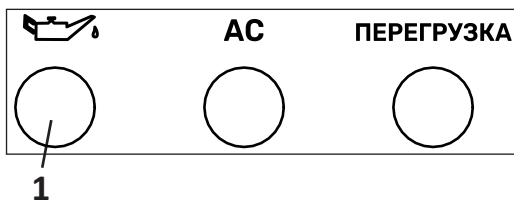

Май деңгейі қалыптыдан төмен түссе, май көрсеткіші (1) жанады, содан кейін қозғалтқыш автоматты түрде тоқтайды. Май дұрыс деңгейге дейін толтырылмайынша қозғалтқыш іске қосылмайды.

Ескертпе: қозғалтқыш тоқтап қалса немесе іске қосылмаса, қозғалтқыш қосқышын «ON» күйіне бұраңыз, содан кейін стартердің тұтқасын тартыңыз. Май индикаторы бірнеше секунд жыпылықтаса, қозғалтқыш майы жеткіліксіз. Май құйып, қозғалтқышты қайта іске қосыңыз.

Айнымалы ток индикаторы (жасыл)

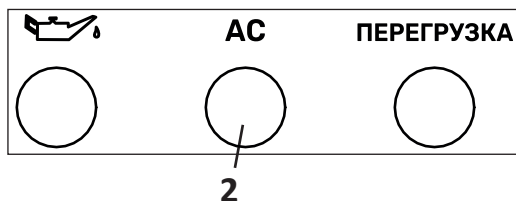

Айнымалы ток индикаторы (2) қозғалтқыш іске қосылғанда және қуат өндіріп жатқанда жанады.

Артық жүктеме көрсеткіші (қызыл)

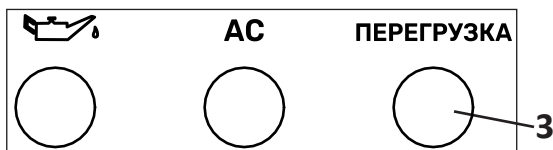

Шамадан тыс жүктеме индикаторы (3) қосылған электр құрылғысынан шамадан тыс жүктеме анықталғанда, инвертордың басқару блогы қызып кеткенде немесе айнымалы ток шығыс кернеуі көтерілгенде жанады.

Бұл генераторды және кез келген қосылған электр құрылғыларын қорғау үшін қорғанысты іске қосады, қуат өндіруді тоқтатады.

Бұл кезде айнымалы ток индикаторы (жасыл) өшеді және шамадан тыс жүктеме индикаторы (қызыл) қосулы болып қалады, бірақ қозғалтқыш жұмысын тоқтатпайды.

Шамадан тыс жүктеме индикаторы жанып, қуат өндіруді тоқтатқанда, төмендегі қадамдарды орындаңыз.

1. Барлық электр жүктемелерін ажыратыңыз.
2. «ПЕРЕЗАПУСК» түймесін басыңыз.

Ескертпе: компрессор немесе суасты сорғы сияқты жоғары іске қосу тогын қажет ететін электр құрылғыларын пайдаланған кезде шамадан тыс жүктеме индикаторы бірнеше секунд жануы мүмкін. Бұл ақаулық емес.

Тұрақты ток сақтандырғышы

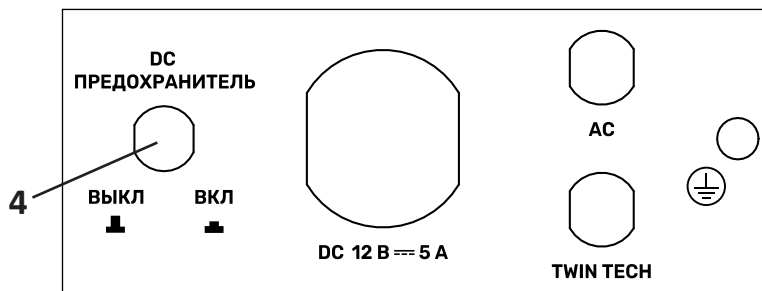

Тұрақты ток сақтандырғышы (4) генераторға қосылған электрлік құрылғы номиналды токтан жоғары токпен жұмыс істегенде автоматты түрде «OFF» күйіне ауысады. Құрылғыны іске қосу үшін сақтандырғышты «ON» күйіне ауыстырыңыз.

Ескертпе: тұрақты ток сақтандырғышы өшіп қалса, қосылған электр құрылғысының жүктемесін көрсетілген қуат көрсеткішінен төмен азайтыңыз. Тұрақты ток сақтандырғышы қайтадан өшсе, құрылғыны пайдалануды дереу тоқтатып, уәкілетті қызмет көрсету орталығына хабарласыңыз.

Үнемдеу режимі

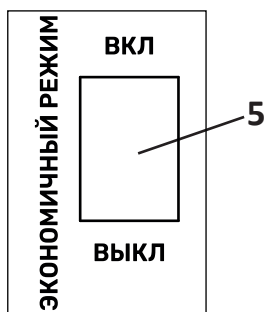

Үнемдеу қосқышы (5) «ON» күйінде болғанда, интеллектуалды басқару блогы қосылған жүктемеге сәйкес қозғалтқыштың айналу жылдамдығын басқарады, нәтижесінде отын шығыны жақсырақ және шу аз болады.

Үнемдеу қосқышы «OFF» күйінде болғанда, қозғалтқыш қосылған жүктемеге қарамастан 4600 айн/мин. жылдамдықпен жұмыс істейді.

Ескертпе: компрессор немесе суасты сорғы сияқты жоғары іске қосу тоғын қажет ететін электр құрылғыларын пайдаланған кезде үнемдеу қосқышын өшіру керек.

Клапаны бар газ багының қақпағы

Газ багының қақпағын ашу үшін оны сағат тіліне қарсы бұраңыз. Газ багының қақпағы желдеткіш клапанмен (6) жабдықталған. Қозғалтқышты іске қоспас бұрын клапанды «ON» күйіне бұру керек. Құрылғыны өшіргеннен кейін клапанды «OFF» күйіне жылжыту керек.

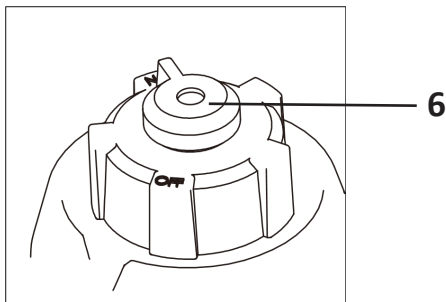
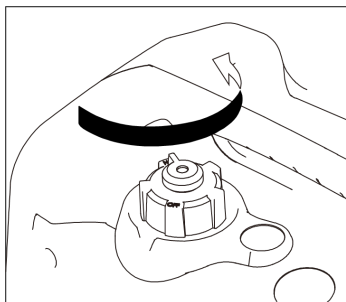

Жерге қосу клеммасы

Электр тогының соғу қаупін болдырмау үшін генераторды іске қоспас бұрын жерге қосу керек. Жерге қосу үшін көлденең қимасы 2,5 мм²-ден асатын мыс сымды пайдаланыңыз, бір жағында генератордың жақтауындағы жерге қосуға арналған болтқа гайкамен бекітілген, екінші жағынан — 1 м жерге итерілген мырышталған болат штангаға. (мыс немесе жез шыбықты қолдануға болады). Генератордың жерге қосылуы сонымен қатар генератор тудыратын статикалық электр энергиясын таратуға қызмет етеді.

Жерге қосу стандарттары орынға байланысты өзгереді. Аймағыңыздағы жерге қосу талаптарын тексеру үшін білікті электрикке хабарласыңыз.

НАЗАР АУДАРЫҢЫЗ: генератордың жерге қосылмауы электр тогының соғуына әкелуі мүмкін.

Генераторларды бір уақытта іске қосуға арналған қосқыштар

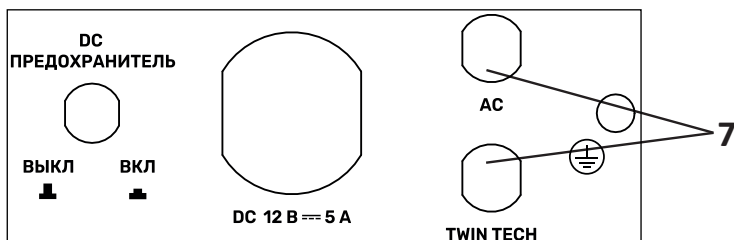

Қосқыштар кәбілдерді пайдаланып генераторларды параллель іске қосуға арналған. Параллель іске қосу үшін номиналды қуат 3,4 кВА, номиналды ток — 14,5 А.

Ескертпе: пайдалану және пайдалану нұсқаулары параллельді іске қосу жинағының (негізгі құрылғымен бірге берілмейді) нұсқаулығында сипатталған.

Пайдаланушы нұсқаулығы

Бензинмен жанармай құю

Газ багының қақпағын ашып, резервуарды қызыл сызыққа дейін отынмен толтырыңыз.

Ескертпе: газ багын шамадан тыс толтырмаңыз. Жанармай құйғаннан кейін жанармай багының қақпағы мықтап жабылғанына көз жеткізіңіз.

Майды толтыру

Генератор қозғалтқыш майынсыз жеткізіледі. Қозғалтқышты жеткілікті мөлшерде май құймайынша іске қоспаңыз.

1. Генераторды тегіс жерге қойыңыз.
2. Бұрандаларды (1) босатыңыз және бүйірлік қақпақты алыңыз (2).
3. Май толтырғыш қақпағын (3) алыңыз.
4. Ұсынылған майдың қажетті мөлшерін толтырыңыз, содан кейін май толтырғыш қақпағын орнатып, қатайтыңыз.
5. Бүйірлік қақпақты орнатып, бұрандалармен бекітіңіз.

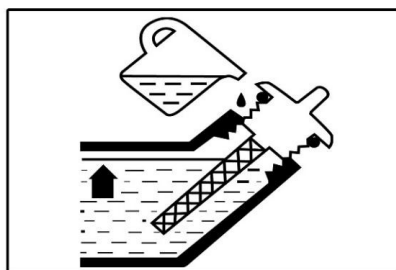
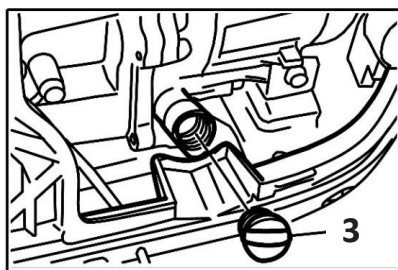
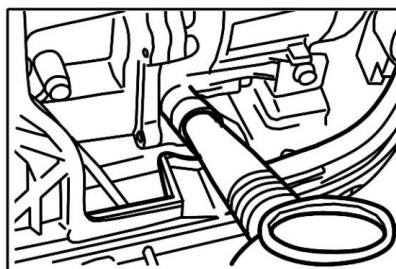
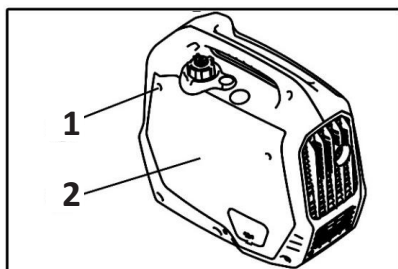

Алдын ала тексеру

Құрылғыны әр қолданар алдында тексеру керек.

1. Газ бағындағы жанармай деңгейін тексеріңіз. Қажет болса, жанармай бағын толтырыңыз.
2. Қозғалтқыш майының деңгейін тексеріңіз. Қажет болса, ұсынылған майды көрсетілген деңгейге дейін қосыңыз.
3. Генератордан май ағып кетпейтініне көз жеткізіңіз.

Ескертпе: қозғалтқыш майы қозғалтқыштың өнімділігі мен қызмет ету мерзіміне әсер ететін негізгі фактор болып табылады.

Қозғалтқышты іске қосу

1. Үнемдеу режим қосқышын «ON» күйіне қойыңыз.

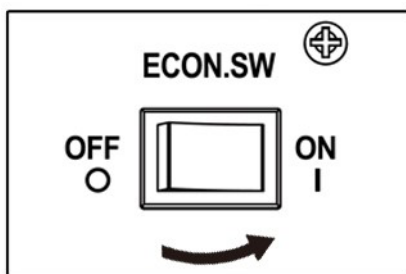

2. Желдету клапанын «ON» күйіне бұраңыз.

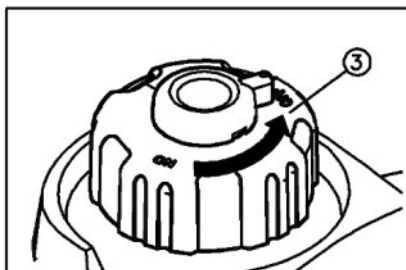

3. Қозғалтқыштың қосқышын «Choke» күйіне жылжытыңыз.
 - Тұтану тізбегі қосулы.
 - Жанармай беру қосулы.
 - Дроссель клапаны жабық.

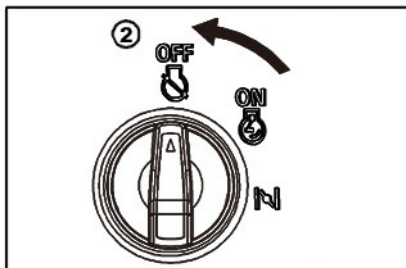

Жылы қозғалтқышты іске қосу кезінде ауыстырып-қосқышты «Choke» күйіне ауыстыру қажет емес. Жылы қозғалтқышты іске қосу үшін үш позициялық қосқыш «Қосу» күйінде болуы керек.

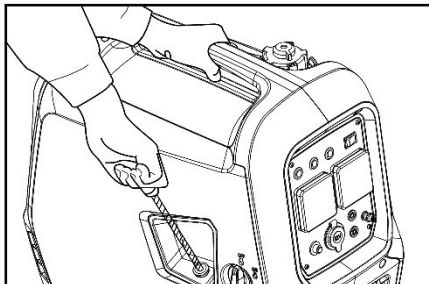

4. Стартер сымын қарсылық сезілгенше ақырын тартыңыз, содан кейін сымнан жылдам тартыңыз. Стартерді іске қосу кезінде құрылғы құлап кетпес үшін тасымалдау тұтқасынан мықтап ұстаңыз.

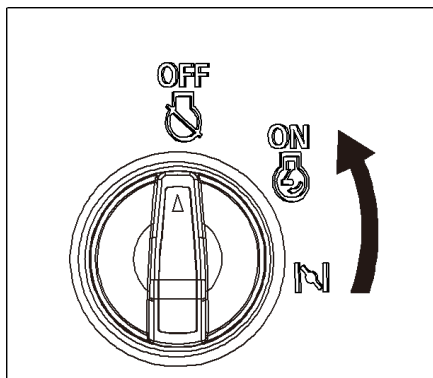

Қозғалтқышты іске қосқаннан кейін, қосқыш «ON» күйіне бұрылған кезде тоқтау алдында қозғалтқыш қызуы керек.

Үнемді режим қосқышы бар қозғалтқышты жүктемесіз «OFF» күйінде іске қосқан кезде мынаны ескеру қажет:

- қоршаған орта температурасы 0°C төмен болған кезде қозғалтқыш қызу үшін 5 минут бойы жылдамдықпен (4600 айн/мин) жұмыс істейді;
- қоршаған орта температурасы 5°C төмен болғанда, қозғалтқыш қызу үшін 3 минут бойы жылдамдықпен (4600 айн/мин) жұмыс істейді.

Қозғалтқышты өшіру

1. Үнемді режим қосқышын «OFF» күйіне қойыңыз.

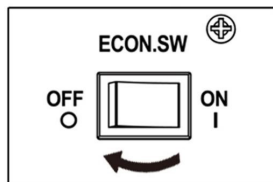

2. Электр құрылғыларын өшіріңіз.

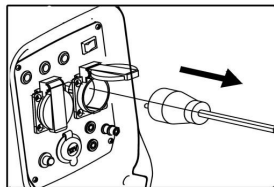

3. Қозғалтқыш қосқышын «OFF» күйіне бұраңыз.

- Тұтану тізбегі өшірулі.
- Жанармай беру өшірулі.

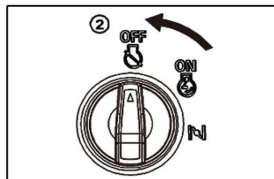

4. Генератор толығымен суығаннан кейін газ багының клапанының қақпағын «OFF» күйіне бұраңыз.

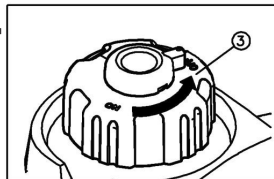

Айнымалы тоқ

Кез келген құрылғыны немесе электр қуатын генераторға қоспас бұрын:

- Құрылғы мен қуат сымның жұмыс күйінде екеніне көз жеткізіңіз, құрылғының немесе қуат сымның дұрыс жұмыс істемеуі электр тогының соғуына әкелуі мүмкін.
- Құрылғы дұрыс жұмыс істемесе, баяу жұмыс істесе немесе кенеттен жұмысын тоқтатса, оны дереу өшіріңіз. Құрылғыны өшіріп, мәселенің көзін анықтаңыз: құрылғының дұрыс жұмыс істемеуі немесе генератордың шамадан тыс жүктелуі.
- Құралдың немесе құрылғының электр қуаты генератордың рейтингінен аспайтынына көз жеткізіңіз. Ешқашан генератордың максималды қуатын асырмаңыз.
- Генератор жерге тұйықталғанына көз жеткізіңіз.

НАЗАР АУДАРЫҢЫЗ: елеулі шамадан тыс жүктеме автоматты түрде өшіруге әкеледі. Қуаттың максималды уақыт шегінен асып кету немесе генераторды аздап шамадан тыс жүктеу автоматты түрде өшіруге әкелмейді, бірақ генератордың қызмет ету мерзімін қысқартады.

ЕСКЕРТУ: барлық қосылған құрылғылардың жалпы қуат тұтынуын (В·А) ескеру қажет. Тұрмыстық техника мен электр құралдарын өндірушілер әдетте үлгі нөмірі немесе сериялық нөмірдің жанында рейтингтік ақпаратты көрсетеді.

1. Қозғалтқышты іске қосыңыз.
2. Айнымалы ток сөндіргішті «ҚОСУ» күйіне бұраңыз.
3. Айнымалы ток индикаторы қосулы екеніне көз жеткізіңіз.
4. Құрылғыны электр желісіне қосыңыз.
5. Құрылғыны қосыңыз.

ЕСКЕРТУ: егер генераторға бірнеше құрылғыны қосу қажет болса, алдымен ең жоғары іске қосу тогын қажет ететін құрылғыны, содан кейін ең аз іске қосу тогын қажет ететін құрылғыны қосыңыз.

Батареяны зарядтау

Ескертулер:

- Генератордың номиналды тұрақты кернеуі 12 В.
- Алдымен қозғалтқышты іске қосыңыз, содан кейін зарядтау үшін генераторды батареяға қосыңыз.
- Батареяны зарядтамас бұрын, тұрақты токтан автоматты қорғаныс қосылғанына көз жеткізіңіз.

1. Қозғалтқышты іске қосыңыз.
2. Зарядтағыштың қызыл сымын батареяның оң (+) терминалына қосыңыз.
3. Зарядтағыштың қара сымын батареяның теріс (–) терминалына қосыңыз.
4. Батареяны зарядтауды бастау үшін үнемді режим қосқышын «өшіру» күйіне қойыңыз.

НАЗАР АУДАРЫҢЫЗ!

- Батареяны зарядтау кезінде үнемді қосқышының «OFF» күйінде тұрғанына көз жеткізіңіз.
- Зарядтау құрылғысының сымдарын қозғалтқыштың дірілінен немесе басқа кедергілерден ажыратылып қалмас үшін батарея терминалдарына мықтап жалғаңыз.
- Батареяны батарея нұсқаулығындағы нұсқауларға сәйкес зарядтаңыз.
- Батареяны зарядтау кезінде ток номиналды токтан жоғары болса, тұрақты ток сақтандырғышы автоматты түрде өшеді.
- Батареяны зарядтауды жалғастыру үшін тұрақты ток қосқышын басу арқылы қосыңыз. Тұрақты ток қорғанысы қайтадан өшсе, батареяны зарядтауды дереу тоқтатып, уәкілетті қызмет көрсету орталығына хабарласыңыз.

Батареяны зарядтау кезіндегі қауіпсіздік ережелері:

- Батареяның электролиті қауіпті, қатты күйік тудыруы мүмкін және құрамында күкірт қышқылы бар.
- Теріге, көзге немесе киімге тигізбеңіз.
- Ұшқын немесе өрт көздерінің жанында пайдаланбаңыз. Зарядтау кезінде немесе жабық кеңістікте пайдалану кезінде желдетіңіз. Батареялардың жанында жұмыс істегенде әрқашан көзіңізді қорғаңыз.

Екі генератордың параллель жұмысы

Ескерту: электр құрылғыларын генераторға қосар алдында генератордың жарамды күйде екеніне және электр құрылғыларынан түсетін жүктеме генераторлардың номиналды қуатынан аспайтынына көз жеткізіңіз.



1. Екі генераторды арнайы кабель жинағымен қосыңыз.
2. Екі генераторды да кезекпен іске қосыңыз және әрқайсысында айнаымалы ток индикаторларының (жасыл) жанып тұрғанын тексеріңіз.
3. Құрылғыларды айнаымалы ток розеткаларына қосыңыз.
4. Генераторларға қосылған құрылғыларды қосыңыз.

Назар аударыңыз:

- Әртүрлі үлгілер үшін генераторлардың параллель жұмысына жол берілмейді.
- Арнайы параллель кәбіл тек параллель жұмыс үшін қолданылады
- Генераторлар жұмыс істеп тұрғанда, параллель кәбілді ажыратпаңыз.
- Шамадан тыс жүктеме индикаторы (қызыл) шамадан тыс жүктеме ұзақ жұмыс істегенде жанып тұруы мүмкін. Бұл генераторды зақымдауы мүмкін. Шамадан тыс жүктеме индикаторы шамалы шамадан тыс жүктелгенде жыпылықтауы мүмкін, бұл генератордың қызмет ету мерзімін де қысқартуы мүмкін.
- 30 минут ішінде максималды қуатпен жұмыс істеуді шектеңіз.
- Құрылғы баяу жұмыс істей бастаса немесе кенеттен тоқтап қалса, оны дереу өшіріңіз.
- Екі генератордың параллель жұмысы үшін максималды қуат 3,6 кВА құрайды.
- Екі генератордың параллель жұмысы үшін номиналды қуат 3,2 кВА құрайды. Барлық қосылған құрылғылардың жалпы қуат тұтынуын (В·А) ескеру қажет. Тұрмыстық техника мен электр құралдарын өндірушілер әдетте үлгі нөмірі немесе сериялық нөмірдің жанында рейтингтік ақпаратты көрсетеді.

Қосылған құрылғылар үшін жүктеме ауқымы.

Генераторды пайдаланған кезде қосуды жоспарлап отырған құрылғылардың жалпы жүктемесі генератордың номиналды қуаты шегінде екеніне көз жеткізіңіз. Әйтпесе, генератор зақымдалуы мүмкін.

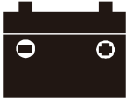
AC				
Қуат коэффициенті	1	0,8–0,95	0,4–0,75 (КПД 0,85)	
FPGI-1800	~1800Вт	~1440 Вт	~720 Вт	

Ескертулер:

- Қолдану қуаты әрбір құрылғы бөлек пайдаланылған жағдайда көрсетілген.
- Айнымалы және тұрақты тоқты бір уақытта пайдалануға болады, бірақ жалпы қуат номиналды қуаттан аспауы керек.

Мысалыға:

Генератордың жалпы қуаты		1800 В·А
Жиілік	Қуат коэффициенті	
Айнымалы ток AC	1,0	~1800 Вт
	0,8	~1440 Вт
Тұрақты ток DC	—	60 Вт(12 В/5 А)

Назар аударыңыз:

- Генераторды шамадан тыс жүктемеңіз. Барлық электр құрылғыларының жалпы жүктемесі генератордың қуат диапазонынан аспауы керек. Шамадан тыс жүктеме генераторды зақымдайды.
- Жоғары дәлдікті жабдықты, электронды контроллерлерді, ДК, электронды компьютерлерді, микрокомпьютер жабдығын немесе аккумуляторды зарядтау құрылғыларын қосқанда қозғалтқыштан электрлік кедергілерді болдырмау үшін генераторды жеткілікті қашықтықта ұстаңыз. Сондай-ақ қозғалтқыштан шығатын электр шуы генератордың жанында орналасқан басқа электр құрылғыларына кедергі келтірмейтініне көз жеткізіңіз.
- Генераторды медициналық жабдыққа қоспас бұрын алдымен медициналық жабдықты өндірушімен кеңесу керек.
- Кейбір электрлік құрылғылардың немесе қозғалтқыштардың іске қосу токтары жоғары болуы мүмкін, сондықтан олар кестеде берілген қуат беру ауқымында болса да пайдаланыла алмайды.

Техникалық қызмет көрсету

НАЗАР АУДАРЫҢЫЗ: пайдаланылған газдардың құрамында улы көміртегі тотығы бар. Техникалық қызмет көрсетуді бастамас бұрын қозғалтқышты өшіріңіз. Қозғалтқышты тоқтату мүмкін болмаса, аймақтың жақсы желдетілетініне көз жеткізіңіз.

Генератордың жұмысын қамтамасыз ету үшін мерзімді техникалық қызмет көрсету қажет. Кестеде көрсетілген аралықтарға сәйкес техникалық қызмет көрсету мен тексеруді орындаңыз.

ЕСКЕРТУ: кестеде берілген техникалық қызмет көрсету аралықтары қалыпты жұмыс жағдайларына қатысты. Егер сіз генераторды үздіксіз жоғары жүктеме немесе жоғары температура сияқты қатал ортада пайдалансаңыз немесе оны өте ылғалды немесе шаңды жағдайларда пайдалансаңыз, жеке қажеттіліктеріңізге және пайдалануыңызға қатысты ұсыныстарды алу үшін тиісті маманмен кеңесіңіз.

Қозғалтқыш майын ауыстыру

ЕСКЕРТУ: толық және жылдам ағызуды қамтамасыз ету үшін қозғалтқыш жылы болған кезде майды төгіп тастаңыз.

1. Генераторды тегіс жерге қойып, қозғалтқышты бірнеше минут қыздырыңыз. Содан кейін қозғалтқышты тоқтатып, айналмалы қосқышты, газ бағы қақпағын ауа клапанын «ӨШІРУ» күйіне бұраңыз.
2. Бұрандаларды босатыңыз, содан кейін бүйірлік қақпақты алыңыз.
3. Май толтырғыш қақпағын алыңыз.
4. Қозғалтқыштың астына май табасын қойыңыз. Майды толығымен төгу үшін генераторды еңкейтіңіз.
5. Генераторды бастапқы орнына қайтарыңыз.
6. Жоғарғы деңгейге дейін маймен толтырыңыз.
7. Кез келген төгілген майды сүртіңіз.
8. Май толтырғыш қақпақты орнатыңыз.
9. Бүйірлік қақпақты орнатып, бұрандаларды қатайтыңыз.

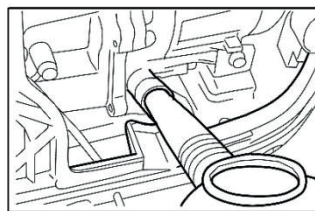
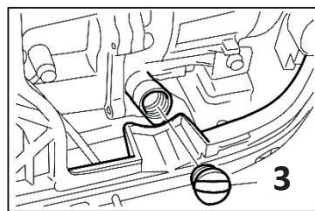
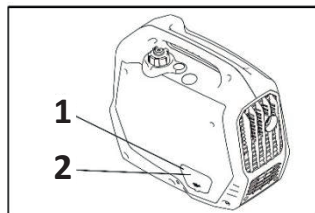

НАЗАР АУДАРЫҢЫЗ: пайдаланылған мотор майы ұзақ уақыт бойы теріге қайта-қайта тиіп кетсе, терінің қатерлі ісігін тудыруы мүмкін. Қолданылған майды күнделікті ұстамасаңыз, екіталай болса да, пайдаланылған майды ұстағаннан кейін қолыңызды мүмкіндігінше тезірек сабынмен және сүмен мұқият жуу ұсынылады.

Пайдаланылған қозғалтқыш майын қоршаған ортаға зиянсыз түрде тастаңыз. Пайдаланылған қозғалтқыш майды жабық контейнерде жергілікті қызмет көрсету станциясына апару немесе қайта өңдеу ұсынылады. Оны қоқыс жәшігіне тастауға немесе жерге төгуге болмайды.

Ауа сүзгісіне техникалық қызмет көрсету

Лас ауа сүзгісі карбюраторға ауа ағынын шектейді. Карбюратордың дұрыс жұмыс істемеуіне жол бермеу үшін ауа сүзгісін жүйелі түрде тазалаңыз. Генераторды өте шаңды жағдайларда пайдаланған кезде тазалау жиірек қажет болуы мүмкін.

НАЗАР АУДАРЫҢЫЗ: ауа сүзгісін тазалау үшін бензин немесе жанғыш еріткіштерді пайдалану өрт немесе жарылыс тудыруы мүмкін. Тек сабынды суды немесе жанбайтын еріткішті пайдаланыңыз.

НАЗАР АУДАРЫҢЫЗ: генераторды ешқашан ауа сүзгісіз пайдаланбаңыз. Бұл қозғалтқыштың тез тозуына әкеледі.

1. Ауа сүзгісі қақпағының бекіту болттарын алыңыз, сүзгіні алыңыз.
2. Сүзгіні жұғыш зат пен жылы су ерітіндісінде тазалаңыз, содан кейін мұқият шайыңыз; немесе жанбайтын еріткішпен тазалаңыз. Сүзгіні құрғатыңыз.
3. Сүзгіні қозғалтқыш майына салып, артық майын сығып алыңыз. Элементте тым көп май қалса, қозғалтқыш бірінші іске қосылғанда түтін шығарады.
4. Сүзгі элементі мен ауа сүзгісінің қақпағын қайта орнатыңыз.

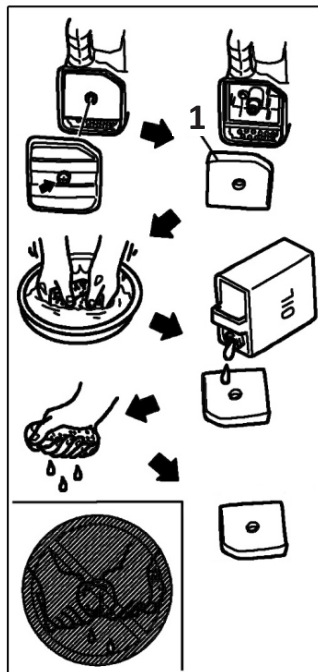

Тығыздағыш пен ұшқын сөндіргіш торға қызмет көрсету

Ескертпе: тығыздауыш пен ұшқын сөндіргіш сиффонына зақым келтірмеу немесе сызатпау үшін тазалау кезінде щетканы қатты баспаңыз.

1. Болттарды алыңыз (1), содан кейін қақпақтың жоғарғы жағынан тартыңыз (2).
2. Болтты (3) босатыңыз және дыбыс өшіргіш қақпағын (4), дыбыс өшіргіш бүктемесі (5) және ұшқын сөндіргішті (6) алыңыз.

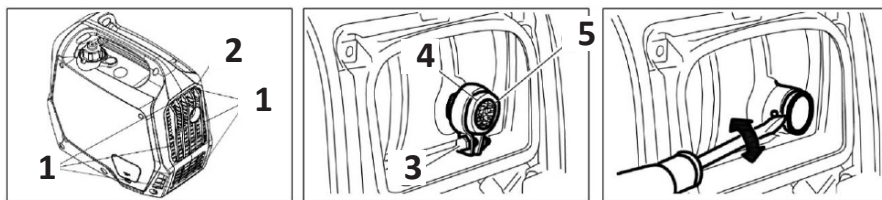

3. Бүктемелі және ұшқын сөндіргішті сым щеткамен тазалаңыз.

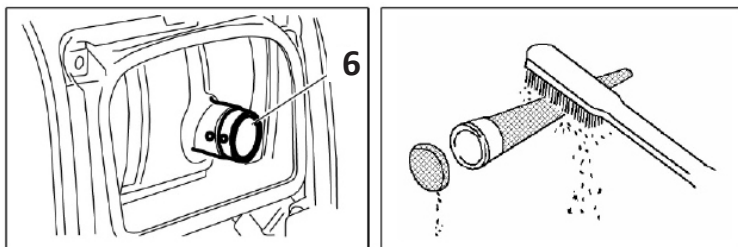

4. Бүктеме мен ұшқын сөндіргішті тексеріңіз, қажет болса ауыстырыңыз.
5. Ұшқын сөндіргішті орнатыңыз.
6. Тығыздауыштың бүктемесі мен дыбыс өшіргіш қақпағын орнатыңыз.
7. Қақпақты орнатып, бұрандаларды қатайтыңыз.

Жанармай багының сүзгісін тазалау

1. Газ багының қақпағын бұрап, сүзгіні алыңыз.
2. Сүзгіні бензинмен тазалаңыз.
3. Сүзгіні құрғатып, генераторға қайта орнатыңыз.
4. Газ бағын қақпақпен жабыңыз. Қақпақтың тығыз екеніне көз жеткізіңіз.

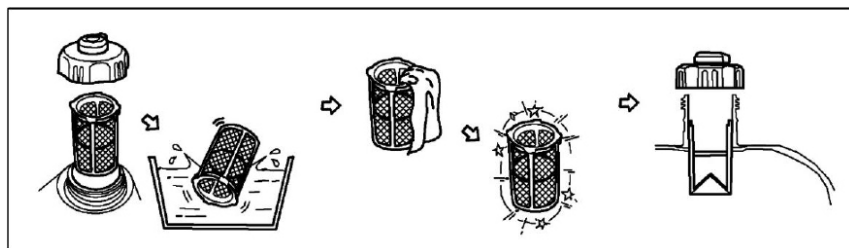

Жанармай сүзгісін тазалау

1. Бұрандаларды (1) алыңыз, содан кейін бүйірлік қақпақты алыңыз (2) және отынды төгіңіз (3).

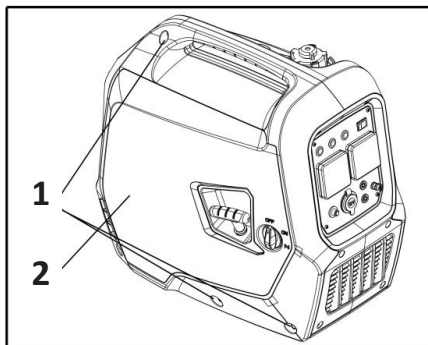

2. Қысқышты (4) ұстап, көтеріңіз, содан кейін шлангты резервуардан (5) алыңыз.

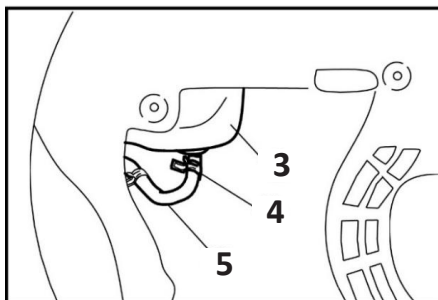

3. Жанармай сүзгісін алыңыз.

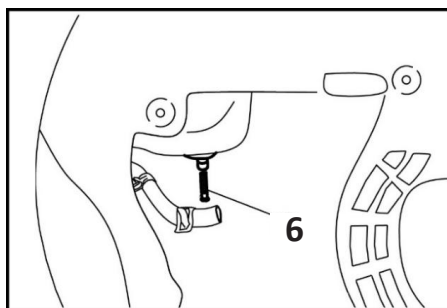

4. Сүзгіні бензинмен жуыңыз.
5. Сүзгіні құрғатып, қайтадан резервуарға салыңыз.
6. Шланг пен қысқышты орнатыңыз, содан кейін оның ағып жатқанын көру үшін жанармай клапанын ашыңыз.
7. Бүйірлік қақпақты орнатып, бұрандалармен бекітіңіз.

Шамға техникалық қызмет көрсету

Ұсынылатын оталдыру шамы: F7RTC.

Қозғалтқыштың дұрыс жұмыс істеуін қамтамасыз ету үшін оталдыру шамы дұрыс саңылауы және шөгінділері болмауы керек.

Қозғалтқыш жұмыс істеп тұрған кезде дыбыс өшіргіш қатты қызады. Ыстық сөндіргішті ұстамаңыз.

1. Жоғары вольтты сымның ұшын оталдыру шамынан алыңыз.
2. Шамның негізі айналасындағы барлық кірді тазалаңыз.
3. Шамды алу үшін құралдар жинағына кіретін оталдыру шамының кілтін пайдаланыңыз.
4. Шамды тексеріңіз. Оқшаулағыш жарылған немесе сынған болса, оталдыру шамын ауыстырыңыз. Қайта пайдалану қажет болса, оталдыру шамын сым щеткамен тазалаңыз.
5. Шамның саңылауын сезгіш өлшегішпен өлшеңіз. Қажет болса, бүйірлік электродты мұқият бүгу немесе иілу арқылы саңылауды реттеңіз.
6. Шам шайғышының жақсы күйде екеніне көз жеткізіңіз және жіптерді бұрап алмас үшін ұшқынды қолмен бұраңыз.
7. Шамды орнатқаннан кейін, шайбаны қысу үшін оталдыру шамының кілтімен қатайтыңыз.

ЕСКЕРТПЕ: жаңа оталдыру шамын орнатқанда, шайғышты қысу үшін оталдыру шамын орнатқаннан кейін

1/2 бұраңыз. Пайдаланылған ұшқын шамын қайта орнатқанда, шайғышты қысу үшін оталдыру шамын орнатқаннан кейін 1/8–1/4 бұраңыз.

НАЗАР АУДАРЫҒЫЗ: ұшқын шамы мықтап тартылуы керек. Қате тартылған ұшқын шамы қатты қызып, қозғалтқышты зақымдауы мүмкін. Ешқашан дұрыс емес температура диапазоны бар оталдыру шамдарын пайдаланбаңыз, тек ұсынылған немесе соған ұқсас оталдыру шамдарын пайдаланыңыз.

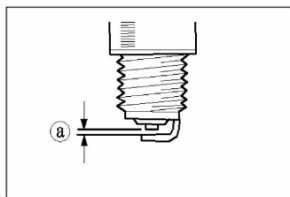
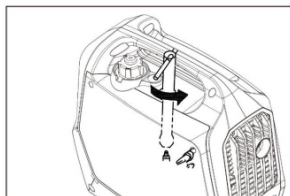
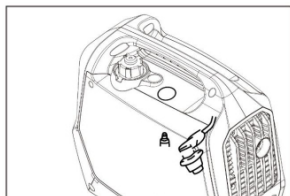

Техникалық қызмет көрсету аралығы

Жиілік (әрбір көрсетілген ай немесе жұмыс уақытының аралығы, қайсысы бірінші келеді)		Қосқан сайын	Әр 6 ай немесе 100 сағат сайын	Жыл сайын немесе 300 сағат
Генератор элементі				
Ұшқын шамы	Тексеру — Тазалау. Қажет болса ауыстырыңыз		X	
Жанармай деңгейі	Тексеру	X		
Жанармай түтігі	Тексеріңіз және қажет болса ауыстырыңыз	X		
Мотор майы	Деңгейді тексеру	X		
	Өзгерту		X(1)	
Ауа фильтрі	Тексеру — Тазалау		X(2)	
Тығыздауыш торы	Тексеру — Тазалау. Қажет болса ауыстырыңыз		X	
Жанармай сүзгісі	Тазалау — Өзгерту			X
Ұшқын сөндіргіш	Тазалау		X	
Картердің тыныс алу түтігі	Тексеру			X
Клапанның саңылауы және ЦББ	Тазалау / реттеу			X*

(1) Шаңды орталарда пайдаланған кезде процедураны жиі орындаңыз.

(2) Егер иесінің тиісті құралдары мен механикалық дағдылары болмаса, оны уәкілетті қызмет көрсету орталығы орындауы керек.

*Егер иесінің тиісті құралдары мен механикалық дағдылары болмаса, уәкілетті қызмет көрсету орталығы орындауы керек.

НАЗАР АУДАРЫҢЫЗ: дұрыс емес техникалық қызмет көрсету немесе жұмыс алдында түзетілмеген ақау құрылғының дұрыс жұмыс істемеуіне, нәтижесінде ауыр жарақатқа әкелуі мүмкін. Әрқашан ұсынылған тексеру және техникалық қызмет көрсету аралықтарын орындаңыз.

Тасымалдау және сақтау

Генераторды тасымалдау кезінде қозғалтқышты ажыратқышты өшіру күйіне бұру арқылы қозғалтқышты өшіріңіз. Жанармай төгілмеуі үшін генератор тегіс жерде болуы керек. Жанармай буы немесе төгілген отын тұтануы мүмкін.

Жанармай төгу

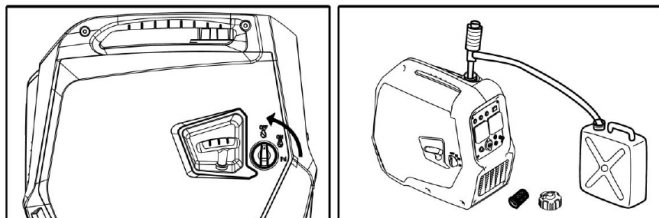

1. Айналмалы қосқышты «OFF» күйіне бұраңыз.
2. Жанармай багының қақпағын және сүзгіні алыңыз. Бензинді қолмен сифонды (жинаққа кірмейді) пайдаланып, газ ыдысынан қолайлы контейнерге төгіп тастаңыз, содан кейін газ багының қақпағын жабыңыз.
3. Қозғалтқышты іске қосыңыз және оның толық тоқтағанын күтіңіз. Қозғалтқыш шамамен 20 минуттан кейін жұмысын тоқтатады.
4. Бұрандалар мен қақпақты алыңыз.
5. Карбюратордың қалқымалы камерасындағы төгу бұрандаларын босатып, карбюратордан отынды төгіңіз.
6. Айналмалы қосқышты «OFF» күйіне бұраңыз.
7. Су төгетін бұрандаларды қатайтыңыз.
8. Қақпақты орнатып, бұрандаларды қатайтыңыз.
9. Қозғалтқыш толығымен суығаннан кейін газ багының қақпағының клапанын «OFF» күйіне бұраңыз.

НАЗАР АУДАРЫҢЫЗ: бензин белгілі бір жағдайларда тез тұтанғыш және жарылғыш болып табылады. Бұл тапсырманы қозғалтқыш өшірілген күйде жақсы желдетілетін жерде орындаңыз. Бұл процедура кезінде темекі шегуге болмайды және от немесе ұшқынның жұмыс аймағына енуіне жол бермеңіз.

Қозғалтқыш

1. Шамды алып тастап, цилиндрге бір ас қасық таза мотор майын құйыңыз. Майды тарату үшін қозғалтқышты бірнеше айналымға айналдырыңыз, содан кейін тұтандыру шамын қайта орнатыңыз.
2. Қарсылық сезілгенше стартер сымын ақырын тартыңыз. Бұл кезде поршень өзінің қысу инсультіне жақындайды және қабылдау және шығару клапандары жабылады. Қозғалтқышты осы күйде сақтау оны ішкі коррозиядан қорғауға көмектеседі.

НАЗАР АУДАРЫҢЫЗ: ыстық қозғалтқышпен немесе газ шығару жүйесімен жанасу қатты күйкке немесе өртке әкелуі мүмкін. Генераторды тасымалдау немесе сақтау алдында қозғалтқышты суытыңыз. Тасымалдау кезінде генераторды түсіріп алмаңыз немесе оны жерге тигізбеңіз. Генераторға ауыр заттарды қоймаңыз.

ЕСКЕРТУ: құрылғыны ұзақ уақыт сақтамас бұрын, сақтау орнында ылғал мен шаң жоқ екеніне көз жеткізіңіз.

Ықтимал проблемалар және олардың шешімі

Проблема	Ықтимал себеп	Шешім
Қозғалтқыш іске қосылмайды	Жанармай бағы бос	Жанармай бағын толтырыңыз
	Мотор майы жоқ	Құрылғыны қозғалтқыш майымен толтырыңыз
	Ұшқын жоқ, ұшқын шамы жоқ	Шамды ауыстырыңыз. Бұл үшін ұшқынның бар-жоғын тексеріңіз: <ul style="list-style-type: none"> Шамнан жоғары вольтты сымның ұшын алып тастаңыз және оталдыру шамының айналасындағы кірді тазалаңыз Шамды алып тастаңыз және ұшқынды жоғары вольтты сымның құлақшасына орнатыңыз Шамның жерге электродты цилиндр басына орнатыңыз. Қозғалтқышты бұраңыз, аралықта ұшқын пайда болуы керек Егер ұшқын әлі болмаса, ресми жеткізушіге хабарласыңыз
	Жанармай карбюраторға жетпейді	Жанармай сүзгісін тазалаңыз. Бұл әрекетті орындау үшін жанармайдың келіп жатқанын тексеріңіз: <ul style="list-style-type: none"> Қозғалтқышты тоқтатып, сү төгетін бұранданы босатыңыз Қозғалтқыш қосылған кезде жанармай ағызу құбырынан ағуы керек.
	Басқа себеп	Ресми жеткізушіге хабарласыңыз
Айнымалы ток розеткаларында электр қуаты жоқ	Айнымалы ток сөндіргіші «OFF» күйінде	Айнымалы ток сөндіргішті «ON» күйіне бұраңыз
	Генераторға қосылған жабдық ақаулы	Жабдықты ауыстырыңыз, ақаулы жабдықты жөндеуге қайтарыңыз
	Басқа себеп	Ресми генератор жеткізушісіне хабарласыңыз

Монтаждау, сақтау, тасымалдау (тасу), өткізу және кәдеге жарату ережелері мен шарттары

- Құрылғы қандай да болмасын монтаждауды немесе бекітуді талап етпейді.
- Құрылғыны қаптамада, өндірушінің және тұтынушының жылытылатын үй-жайларында ауаның 5 және 40 °С аралығындағы температурада және ауаның 80%-дан аспайтын салыстырмалы ылғалдылығында сақтау керек. Үй-жайда жемірілуді тудыратын жегі қоспалар (қышқылдардың, сілтілердің булары) болмауы тиіс.
- Құрылғының тасымалдануы құрғақ ортада жүзеге асырылуы тиіс.
- Құрылғы ұқыпты өңдеуді талап етеді, оны шаң, кір, соққы, ылғал, от және т.б. әсерінен қорғаңыз.
- Құрылғыны сату жергілікті заңнамасына сәйкес жүргізілуі керек.
- Құрылғының ақаулығы анықталған жағдайда, тез арада авторландырылған сервистік орталыққа хабарласу немесе құрылғыны кәдеге жарату керек.
- Бұйымның қызмет ету мерзімі аяқталғаннан кейін оны қарапайым тұрмыстық қоқыспен бірге тастауға болмайды. Оның орнына, ол федералды немесе жергілікті заңнамаға сәйкес қайта өңдеу және қайта өңдеу үшін электрлік және электронды жабдықты тиісті қабылдау бекетіне қайта өңдеуге жіберіледі. Осы бұйымды дұрыс жоюды қамтамасыз ете отырып, сіз табиғи ресурстарды үнемдеуге және қоршаған ортаға және адамдардың денсаулығына зиян келтірмеуге көмектесесіз. Бұл бұйымды қабылдау және жою бекеттері туралы қосымша ақпаратты жергілікті муниципалды органдардан немесе тұрмыстық қалдықтарды шығаратын кәсіпорыннан алуға болады.

Қосымша ақпарат

Өндіруші: Лутянь Машинэри Ко., Лтд.

№ 1 Лутянь тас жолы, Хэнцзе, Луцяо, Тайчжоу қ., Чжэцзян пров., Қытай.
Қытайда жасалған.

Импортер / юр. лицо, принимающее претензии в Республике Казахстан:

ТОО «ДНС КАЗАХСТАН», г. Астана, р-н Сарыарқа, пр-т Сарыарқа, зд. 12, Республика Казахстан.

Импорттаушы / Қазақстан Республикасында талаптар қабылдайтын заңды тұлға: «DNS QAZAQSTAN (ДНС КАЗАХСТАН)» ЖШС, Астана қ-ы, Сарыарқа ауданы, Сарыарқа д-лы, 12 Ғ-т, Қазақстан Республикасы.

Адрес электронной почты / электронды пошта мекен-жайы: info@dns-shop.kz

Өнімнің сапасын жақсарту үшін ерекшеліктер, өнім туралы ақпарат және оның сыртқы түрі пайдаланушыға алдын ала ескертусіз өзгертілуі мүмкін.



Өндіріс күні пайдаланушы нұсқаулығының орыс тіліндегі нұсқасында көрсетілген v.4

Өндіруші келесі жағдайларда кепілдік міндеттемелерге ие болмайды:

- Кепілдік мерзімі аяқталды.
- Егер жеке (тұрмыстық, отбасылық) қажеттіліктерге арналған бұйым кәсіпкерлік қызметті жүзеге асыру үшін, сондай-ақ оның тікелей міндетіне сәйкес келмейтін басқа мақсаттарда пайдаланылған болса.
- Өндіруші бұйымды пайдалану кезінде пайдаланушы нұсқаулығының талаптарын бұзу, бұйымды орнату және оған қызмет көрсету жөніндегі ұсынымдарды, қосу ережелерін (бұйымның өзіне де, онымен байланысты бұйымдарға да сәйкес келмейтін желілік кернеудің әсері нәтижесінде туындаған қысқа тұйықталулар), бұйымды сақтау және тасымалдау кезінде өнім иесі және/немесе үшінші тұлғалар шеккен ықтимал материалдық, моральдық және өзге де зиян үшін жауапты болмайды.
- Механикалық зақымданудың барлық жағдайлары: өнімді пайдалану кезінде алынған сызаттар, жарықтар, деформациялар, соққы іздері, майысулар, кептелістер және т.б.
- Түрлендірулерді, рұқсат етілмеген жөндеулерді осындай жұмыстарды жүргізуге уәкілетті емес адамдар жүргізген жағдайлар. Егер ақаулық конструкцияны немесе бұйымның схемасын өзгерту, Өндіруші қарастырмаған сыртқы құрылғыларды қосу, Қазақстан Республикасының заңнамасына сай сәйкестік сертификаты жоқ құрылғыны пайдалану салдарынан туындаған болса.
- Егер бұйымның ақауы еңсерілмейтін күштің әсерінен (табиғи элементтер, өрт, су тасқыны, жер сілкінісі, тұрмыстық факторлар және Өндірушіге тәуелді емес басқа жағдайлар) немесе Өндіруші болжай алмаған үшінші тұлғалардың әрекеттерінен туындаса. Бұйымның толық немесе ішінара істен шығуына алып келген бұйымның ішіне бөгде заттардың, өзге денелердің, заттектердің, сұйықтықтардың, жәндіктердің немесе жануарлардың түсуінен, агрессивті ортаның әсерінен, жоғары ылғалдылықтан, жоғары температурадан туындаған ақау.
- Бұйымды сәйкестендіру (сериялық нөмірі) жоқ немесе сәйкес келмейді. Егер зақымданулар (кемшіліктер) зиянды бағдарламалық қамтаманың; БҚ ұсынушысының осы қызметті ұсынбауына байланысты мүмкіндігінсіз бұйымның бағдарламалық ресурстарына қолжетімділіктің болмауына әкеп соққан құпиясөздерді (кодтарды) оларды жинау/қалпына келтіру мүмкіндігінсіз орнату, ауыстыру немесе жою әсерінен туындаса.
- Егер жұмыстың ақаулықтары қуат беруші, көбілдік, телекоммуникациялық желілердің, радиосигнал қуатының стандарттарға немесе техникалық регламенттеріне сәйкес келмеуінен, оның ішінде бедер ерекшеліктерінен және басқа да осыған ұқсас сыртқы факторлардан, бұйымның желі әрекет ететін шекарада немесе аймақтан тыс жерде пайдаланылуынан туындаған болса.
- Егер зақымданулар стандартты емес (түпнұсқалық емес) және/немесе сапасыз (зақымданған) шығыс материалдарын, керек-жарақтарды, қосалқы бөлшектерді, қуат беру элементтерін, әртүрлі үлгідегі ақпарат тасымалдағыштарды (CD, DVD дискілерді, жад карталарын, SIM карталарын, картридждерді қоса алғанда) пайдаланудан туындаса.
- Егер кемшіліктер үйлесімсіз контентті (әуендерді, графиканы, бейне және басқа файлдарды, Java қосымшаларын және оларға ұқсас бағдарламаларды) алуға, орнатуға және пайдалануға байланысты туындаған болса.
- Осы бұйыммен жанасып жұмыс істейтін басқа жабдыққа келтірілген залалға.



Кепілдік талоны

SN/IMEI: _____

Кепілдікке қойылған күні: _____

Өндіруші бүкіл кепілдік мерзімі ішінде құрылғының үздіксіз жұмыс істеуіне, сондай-ақ материалдар мен жинақтарда ақаулардың болмауына кепілдік береді. Кепілдік кезеңі бұйымды сатып алған сәттен басталады және тек қана жаңа өнімдерге қолданылады.

Кепілдік қызмет көрсетуге пайдаланушы нұсқаулығына сәйкес бұйымды пайдалану шартымен кепілдік мерзімі ішінде тұтынушының кесірінен істен шықпаған элементтерді тегін жөндеу немесе ауыстыру кіреді. Элементтерді жөндеу немесе ауыстыру уәкілетті сервистік орталықтардың аумағында жүргізіледі.

Кепілдік мерзімі: 24 ай.

Пайдалану мерзімі: 48 ай.

Сервистік орталықтардың өзекті тізімі келесі мекенжай бойынша:

<https://www.dns-shop.kz/service-center/>

Кепілдік міндеттемелер және тегін сервистік қызмет көрсету, егер оларды ауыстыру бұйымды бөлшектеуге байланысты болмаса, тауардың жиынтықтылығына кіретін, төменде аталған керек-жарақтарға қолданылмайды:

- ҚБП (Қашықтан басқару пультіне) арналған қуат элементтері (батареялар).
- Жалғағыш кәбілдер, антенналар және оларға арналған жалғастырғыш тетіктер, құлаққаптар, микрофондар, «HANDS-FREE» құрылғылары; жиынтықта жеткізілетін әртүрлі типтегі ақпарат тасымалдағыштар, бағдарламалық құрал (БҚ) және драйверлер (бұйымның қатты магниттік дискілердегі жинақтағышқа алдын ала орнатылған БҚ-ны қоса алғанда, бірақ онымен шектелмей), сыртқы енгізу-шығару құрылғылары және манипуляторлар.
- Қаптар, сөмкелер, белдіктер, тасымалдауға арналған баулар, монтаждық керек-жарақтар, құрал-саймандар, бұйымға қоса берілетін құжаттама.
- Табиғи тозуға ұшырайтын шығын материалдары мен бөлшектер.



fine**Power**