

reoka

Пайдалану бойынша нұсқаулық

Шырын сыққыш
RKJ-S200

Мазмұны

Құрылғы мақсаты	5
Сақтық шаралары.....	5
Құрылғы схемасы	6
Құрастыру.....	7
Бөлшектеу.....	10
Басқару панелі.....	11
Пайдалану бойынша нұсқаулық.....	11
Бағдарламалар.....	14
Қызмет көрсету және күтім	15
Ықтимал проблемалар және олардың шешімі	16
Техникалық сипаттамалары	18
Жинақталым.....	18
Монтаждау, сақтау, тасымалдау (тасу), өткізу және кәдеге жарату ережелері мен шарттары.....	19
Қосымша ақпарат	20

Құрметті сатып алушы

Сеніміңізге рахмет.

РЕОКА өз өнімдерінің сапасы мен бірегей стиліне үлкен мән береді. Біз сізге функционалдылық пен дизайнның жоғары стандарттарына сай жасалған және жасалған өнімдерді ұсынуға қуаныштымыз. Құрылғыны қолданар алдында қауіпсіздігіңізге қатысты маңызды ақпаратты және құрылғыны дұрыс пайдалану мен күтуге қатысты ұсыныстарды қамтитын осы нұсқаулықты мұқият оқып шығыңыз. РЕОКА ас үйімен және тұрмыстық техникамен күн сайын жақсырақ болады.

Саған қамқорлық жасаймын, РЕОКА

Құрылғы мақсаты

Электрлік шырын сыққыш жаңа піскен жемістер мен көкөністерден шырын алуға арналған.

Сақтық шаралары

1. Құрылғыны қолданар алдында осы нұсқаулықты мұқият оқып шығыңыз және оны болашақта анықтамалық пайдалану үшін сақтаңыз.
2. Құрылғыны тек мақсаты бойынша пайдаланыңыз.
3. Бөлшектер, әсіресе қуат сымы мен ашасы көрінетіндей зақымдалған болса, өнімді пайдаланбаңыз. Өкілетті қызмет көрсету орталығына хабарласыңыз.
4. Құрылғыны қуат көзіне қоспас бұрын, үйдегі электр желісінің параметрлері құрылғының техникалық сипаттамаларына сәйкес келетініне көз жеткізіңіз.
5. Құрылғыны басқа жоғары қуатты электр құрылғыларымен бірдей қуат көзіне қоспаңыз.
6. Құрылғыны ток шегі 30 А автоматты ажыратқышпен жабдықталған электр розет-касына қосыңыз.
7. Мотор блогын, қуат сымын немесе ашаны суға немесе басқа сұйықтықтарға батырмаңыз.
8. Құрылғыны қатты және тегіс бетке қойыңыз.
9. Құрылғыны газ/электр пешінің немесе жанғыш материалдардың немесе сұйықтықтардың жанына қоймаңыз.
10. Құрылғыны пайдалану кезінде сақ болыңыз.
11. Ингредиенттерді толтырғыш тесікке саусақтарыңызбен, қасықтарыңызбен және т.б. арқылы итермеңіз. Берілген итергішті пайдаланыңыз.
12. Құрылғы жұмыс істеп тұрған кезде қозғалатын бөлшектерді ұстамаңыз.
13. Өрт немесе қысқа тұйықталуды болдырмау үшін шырын сыққышқа металл бұйымдарды салмаңыз.
14. Құрылғыны пайдаланғаннан кейін және бөлшектерін ауыстыру, тазалау немесе жылжыту алдында электр желісінен ажыратыңыз.
15. Құрылғыны желіден ажыратқанда, қуат сымынан тартпаңыз, оны ашадан ұстаңыз. Сымды немесе штепсельді дымқыл қолмен ұстамаңыз.
16. Құрылғы коммерциялық мақсатта пайдалануға арналмаған.
17. Бұл құрылғы балалардың немесе физикалық, сенсорлық немесе ақыл-ой қабілеттері шектеулі адамдардың қауіпсіздігіне жауапты біреудің қадағалауынсыз пайдалануына арналмаған. Балаларға құрылғымен ойнауға рұқсат бермеңіз.

Құрылғы схемасы

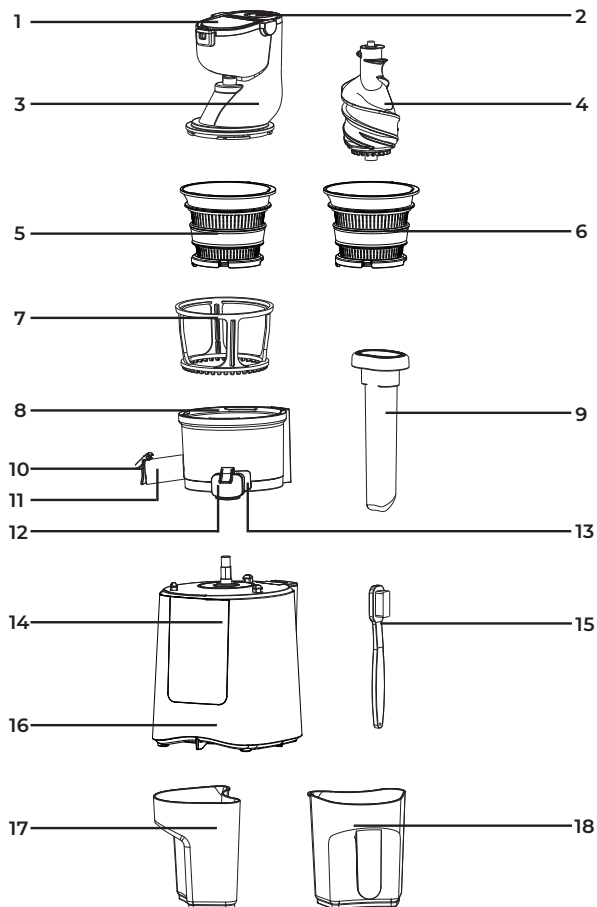

1. Үлкен жүктеу саңылауы.
2. Шағын жүк мойын.
3. Шырын сыққышқа арналған қақпақ.
4. Бұрандалы.
5. Жақсы сүзгі.
6. Дәрекі сүзгі.
7. Сүзгі ұстағышы.
8. Жұмыс ыдысы.
9. Шырын сыққышқа арналған итергіш.
10. Шырынды төгуге арналған тығын.
11. Шырынды төгуге арналған шүмегі.
12. Целлюлозаны шығаруға арналған тығын.
13. Целлюлозаны шығаруға арналған шүмегі.
14. Басқару панелі.
15. Тазалау щеткасы.
16. Мотор блогы.
17. Целлюлозаға арналған құмыра.
18. Шырын құмырасы.

Барлық кескіндер мен схемалар ақпараттық мақсаттарға арналған және нақты құрылғыдан өзгеше болуы мүмкін.

Құрастыру

Тығыздағышты орнату

Жұмыс тостағанын орнатпас бұрын, жұмыс ыдысының төменгі жағындағы тығыздағыштың дұрыс орнатылғанын тексеріңіз. Егер тығыздағыш пульпа шығатын арнаны мықтап жаппаса, су немесе шырын ағып кетуі мүмкін.

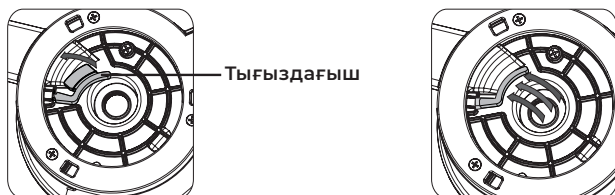

Шырын төгетін тығынды орнату

Тығынды шырын шүмегіне төмендегі суреттерде көрсетілгендей орнатыңыз.

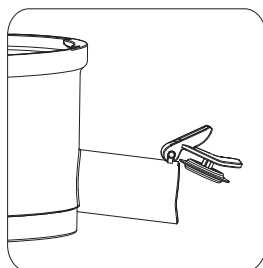
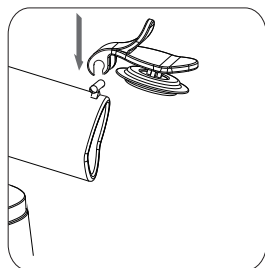

Жеміс етін шығаруға арналған тығынды орнату

Төмендегі суреттерде көрсетілгендей, штепсельдік шұңқырға тығынды орнатыңыз.

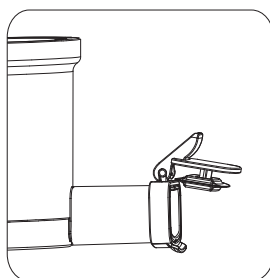
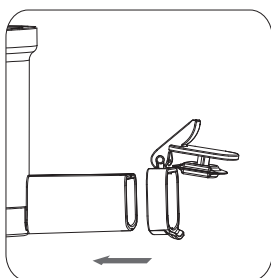

Құрылғыны құрастыру

1. Жұмыс тостағанын мотор блогына қойыңыз, тостағандағы жолақтарды блоктағы жолақтармен туралаңыз.
2. Сүзгіні тиісті ұстағышқа салыңыз.
3. Сүзгідегі ▲ белгісін тостағандағы ● белгісімен туралап, ұстағышты сүзгімен бірге жұмыс ыдысына салыңыз.
4. Шнекті қозғалтқыш осіне сүзгі ішіне орнатыңыз: шнекті сәл басып тұрып, сағат тілімен тоқтағанша бұраңыз.
5. Шырын сыққыштың қақпағын жұмыс шыныаяқына қақпақтағы құлақшалар шыныаяқтағы ойықтарға түсетіндей етіп қойыңыз да, қақпақты сағат тілімен тоқтағанша бұраңыз.
6. Жеміс еті құмырасын жеміс еті шүмегінің астына, ал шырын құмырасын шырын шүмегінің астына қойыңыз.

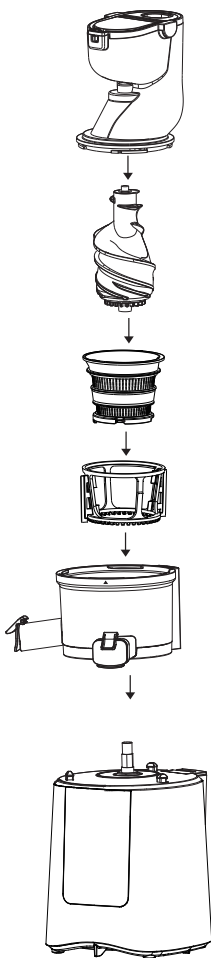

Тор мен ұсақтауға арналған қондырманы орнату

Төмендегі схемада көрсетілгендей үккіш немесе ұсақтағыш қондырмасын орнатыңыз.

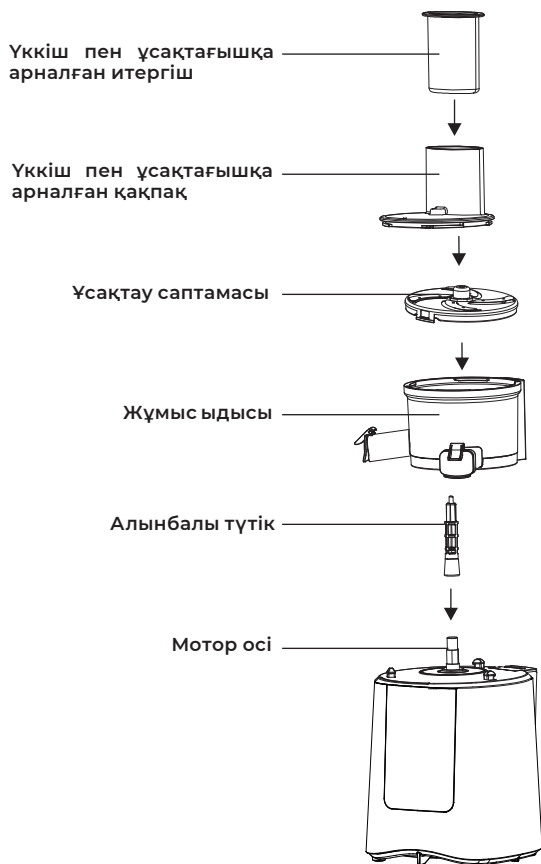

Бөлшектеу

1. Құрылғыны өшіріп, розеткадан ажыратыңыз.
2. Шырын сыққыштың қақпағын сағат тіліне қарсы бұрап алыңыз.

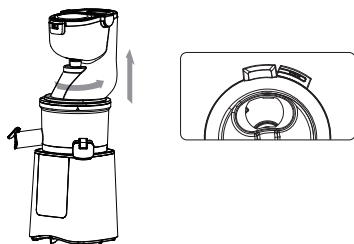

3. Жұмыс тостағанын шүмегінен жоғары қарай тарту арқылы мотор бөлігінен алыңыз.

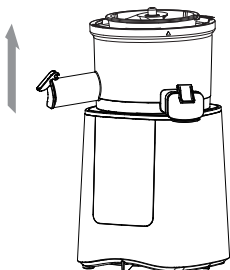

4. Сүзгі ұстағышын жұмыс ыдысынан алыңыз.

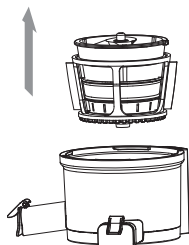

5. Ұстағыштан шнекті және сүзгіні алыңыз.

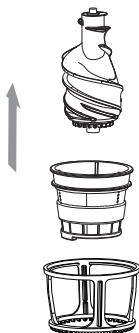

Басқару панелі

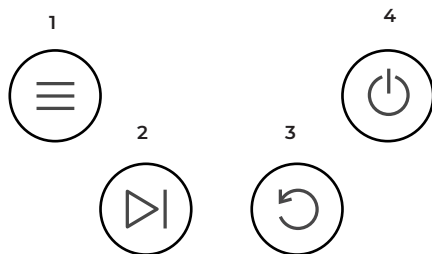

1. **МӘЗІР** батырмасы.
2. **БАСТАУ/ТОҚТАТУ** батырмасы.
3. **РЕВЕРС** батырмасы.
4. **ҚОСУ/ӨШІРУ** батырмасы

Пайдалану бойынша нұсқаулық

1. Ингредиенттерді дайындаңыз.
2. Құрылғыны жинаңыз («Құрастыру» бөлімін қараңыз).
3. Құрылғыны желіге қосыңыз — дыбыстық сигнал естіледі және құрылғы күту режиміне өтеді. **ҚОСУ/ӨШІРУ** батырмасын басыңыз м барлық бағдарламалардың индикаторлары жанады.
4. Бағдарламаны таңдау үшін **МӘЗІР** батырмасын басыңыз. Таңдалған бағдарлама индикаторы жыпылықтайды. Әдепкі бағдарлама — ТВЕРДЫЙ (ҚАТТЫ). Құрылғы 2 минут әрекетсіздіктен кейін күту режиміне өтеді.
5. Таңдалған бағдарламаны бастау үшін **БАСТАУ/ТОҚТАТУ** батырмасын басыңыз.
6. Тағамды өлшеміне қарай салу үшін саңылауды таңдап, қажет болса итергішті пайдаланып мұқият орналастырыңыз. Торттың кедергісіз шыққанына көз жеткізіңіз.
7. Құрылғы жұмыс істеп тұрғанда, пісіруді кідірту үшін **БАСТАУ/ТОҚТАТУ** батырмасын басыңыз. Жұмысты жалғастыру үшін батырманы қайта басыңыз.
8. Шырын дайындау кезінде бағдарламаны өзгерткіңіз келсе, бағдарламаны таңдау мәзіріне өту үшін **ҚОСУ/ӨШІРУ** батырмасын басыңыз.
9. Егер шнек кептелсе, **РЕВЕРС** батырмасын басыңыз: қарама-қарсы бағытта қозғала отырып, шнек тұрып қалған бөліктерді тиеу мойнына қарай итереді. Құрылғы 10 секундтан кейін тоқтап, бағдарлама таңдау режиміне өтеді.
10. Бағдарламаны таңдау режимінде **ҚОСУ/ӨШІРУ** батырмасын басыңыз — құрылғы кері әрекетті аяқтағаннан кейін 5 секундтан кейін өшеді.
11. Құрылғыны розеткадан ажыратып, суытыңыз. Тазалау және күту бөліміне және дүкенге сәйкес тазалаңыз.

Үлкен толтыру саңылауын пайдалану

1. Диаметрі 75 мм-ден асатын немесе пішіні дұрыс емес және/немесе құрамында талшықтары жоғары бұйымдарды алдын ала жуу және өлшемі 2 см-ге дейін кесу керек.
2. Үлкен толтырғыш есігін ашу үшін төмендегі суретте көрсетілгендей батырманы солға сырғытыңыз.

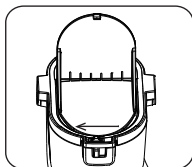

3. Алдын ала туралған өнімді немесе тұтас жемістерді/көкөністерді азық беретін тесікке салыңыз да, өнімді пісіру камерасына итеру үшін қақпақты басыңыз. Қажет болса, итергішті пайдаланыңыз.

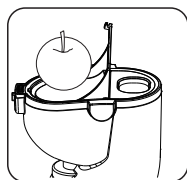

4. Аяқтағаннан кейін қақпақты төмен түсіріп, құлыптау үшін батырманы оңға сырғытыңыз.

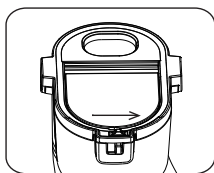

Кіші толтырғыш мойынның жұмысы

1. Үлкен толтырғыш қақпағын бекітіңіз (алдыңғы бөлімді қараңыз).
2. Қажет болса, итергішті пайдаланып, алдын ала жуылған тағамды толтырғыштың кішкене саңылауына салыңыз.

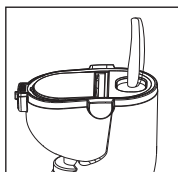

Ескертпелер

- Ингредиенттерді бірте-бірте қосыңыз. Ингредиенттерді қоспас бұрын, қазірдің өзінде жүктелген ингредиенттерден шырындар алынғанша күтіңіз.
- Төмен температурада сақталатын тағамдарда су аз болады. Мұндай өнімдерді сығу кезінде судың жоғары мөлшері бар ингредиенттерді қосыңыз (мысалы, алмұрт немесе апельсин).
- Тағам неғұрлым жаңа болса, соғұрлым аз шырын сығуға болады. Престеу үшін тоңазытқышта сақталған құрғақ ингредиенттерді пайдалансаңыз, престеу алдында оларды таза суға батырыңыз.
- Қатты талшықты тағамдар шырын сығуға жарамайды (мысалы, қант қамысы, кокос және т.б.).
- Сәбізден (қатты целлюлоза) немесе алмадан (қатты қабығы) шырынды сығу кезінде белгілі бір үйкеліс шуы пайда болуы мүмкін. Бұл қалыпты жағдай.
- Шие, қызанақ, жүзім және т.б. сығу кезінде жүк мойынынан шырынның шашырауы мүмкін.
- Барлық индикаторлар жыпылықтап тұрса, дыбыстық сигнал естіледі және құрылғы кідірсе, қызып кетуден қорғау өшіп қалды. Сондай-ақ, айналдыру режимінде 20 минут үздіксіз жұмыс істегеннен кейін құрылғы автоматты түрде тоқтайды. Екі жағдайда да құрылғыны розеткадан ажыратып, 10 минут суытыңыз.

Бағдарламалар

Бағдарлама	Мақсат	Ескерту
 ТВЕРДЫЙ	Қатты өнімдерден шырын алу (қызылша, сәбіз)	Тамақты өлшемі 2 см-ге дейін кесіңіз.
 СРЕДНИЙ	Қаттылығы орташа өнімдерден шырын алу (алма, алмұрт)	Алма мен алмұрттың қатты сорттарын таңдаңыз
 МЯГКИЙ	Жұмсақ өнімдерден шырын алу (қарбыз, жүзім)	Жұмсақ жеміс етінен аз мөлшерде шырын болуы мүмкін
 МИКС	Әртүрлі қаттылықтағы өнімдерден шырын алу	Жұмыс кезінде құрылғы келесі өнімді жүктеу алдында бірнеше секундқа тоқтайды
 ОВОЩИ	Аз мөлшерде талшық бар көкөністерден шырынды алу	Көп талшықтары бар көкөністерді (балдыркөк) өлшемі 2 см-ге дейін кесіңіз.
 СМУЗИ	Смузи, джем, кетчуп және томат пастасын дайындау үшін жұмсақ өнімдерден шырын алу (қызанақ, құлпынай)	Шырын шүмегін тығынмен жабыңыз. Ингредиенттерді қосып, шырын мөлшері жұмыс тостаған шкаласында максималды белгіден аспайтынына көз жеткізіп, оларды шамамен 3 минут сығыңыз.
 ШИНКОВКА	Салаттар мен басқа да тағамдарға арналған тағамды үккіштен өткізу/ ұсақтау	Үккіш немесе ұсақтағыш қосымшасын пайдаланыңыз
 ГРАНАТ	Анардан шырын алу	Бұрын үстіңгі қабығынан тазартылған анар дәндерін жүктеу мойнына салыңыз.
 САМООЧИСТКА	Өзін-өзі тазартатын құрылғы	«Қызмет көрсету және күтім» бөлімін қараңыз

Қызмет көрсету және күтім

Құрылғыны бірінші рет қолданар алдында тазалаңыз және оны қолданғаннан кейін бірден тазалаңыз. Өзін-өзі тазалау функциясын пайдалануға немесе оны қолмен тазалауға болады.

Өзін-өзі тазалау функциясы

1. Құрылғыны жинаңыз («Құрастыру» бөлімін қараңыз) және шырын мен целлюлоза розеткаларын тығындармен жабыңыз.

Жеміс етін шығаруға арналған жабық шүмег

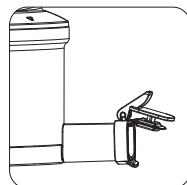
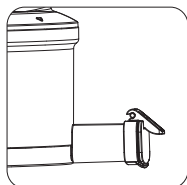

Жеміс етін шығаруға арналған шүмекті ашыңыз

2. Құрылғыны электр желісіне қосыңыз. Толтырғыш мойын арқылы 500 мл су құйыңыз, тиісті батырманы басу арқылы мәзірдегі САМООЧИСТКА (ӨЗІ ТАЗАЛАУ) бағдарламасын бастаңыз. Құрылғы автоматты түрде тазаланады.
3. Тазалау аяқталғаннан кейін құрылғы автоматты түрде тоқтайды.
4. Бағдарламаның соңында құмыраларды шүмегінің астына қойып, қақпақтарды алып, суды төгіп тастаңыз. Құрылғы одан әрі пайдалануға дайын.
5. Қажет болса, процедураны қайталаңыз.

Қолмен тазалау

1. Құрылғыны бөлшектеңіз («Бөлшектеу» бөлімін қараңыз).
2. Мотор блогынан басқа шырын сыққыштың барлық бөліктерін сумен шайыңыз. Қажет болса, тазалау щеткасын пайдаланыңыз. Тазалау үшін абразивті немесе өткір тазалағыш заттарды пайдаланбаңыз.

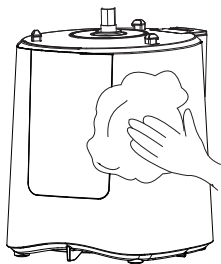

3. Мотор бөлігін суға малынған және мұқият сығып алынған жұмсақ шүберекпен сүртіңіз.
4. Тазалап болғаннан кейін барлық бөліктерді құрғатыңыз және оларды таза және желдетілетін жерде сақтаңыз.

Ықтимал проблемалар және олардың шешімі

Проблема	Себеп	Шешім
Жұмыс істеп тұрған құрылғы кенеттен тоқтайды	Штепсель розеткаға мықтап салынбаған	Штепсельді розеткаға мықтап енгізіңіз
	Тым көп ингредиенттер жүктелген	Тағамды кері айналдыру үшін РЕВЕРС батырмасын 2–3 секунд басыңыз, содан кейін шырын сығу бағдарламасын қайта бастаңыз (шамамен 3 рет қайталаңыз). Құрылғы дұрыс жұмысын жалғастырмаса, оны электр желісінен ажыратып, таза-лап, қайта іске қосыңыз
	Тұтас немесе үлкен бөліктерге салынған қатты өнімдер	Қатты тағамдарды кішкене бөліктерге кесіңіз
	Құрылғының үздіксіз жұмыс уақыты — 20 минут	Құрылғыны 10 минут суытып, қайта іске қосыңыз
Сығылғаннан кейін аз мөлшерде шырын	Тағам тоңазытқышта тым ұзақ сақталған	Айналдыру алдында тағамды таза суға батырыңыз
		Жаңа тағамды пайдаланыңыз
Жұмыс ыдысынан шырын ағып жатыр	Жұмыс ыдысының төменгі жағындағы тығыздағыш дұрыс орнатылмаған	Тығыздағышты қайта орнатыңыз («Құрастыру» бөлімін қараңыз)
Құрылғы біртүрлі дыбыстар шығарады	Бөлшектер дұрыс орнатылмаған	Құрылғыны өшіріңіз, қуат көзінен ажыратыңыз, бөлшектеңіз және қайта жинаңыз («Құрастыру» бөлімін қараңыз)
	Құрылғы тегіс емес бетке орналастырылған	Құрылғыны тегіс бетке қойыңыз
	Айналдыру кезінде тамақтан шығатын дыбыстар	Бұл қалыпты жағдай

Проблема	Себеп	Шешім
Құмыралар мен басқа бөліктер қолданылғаннан кейін боялады	Торт құмыраға жабысып қалды	Құрылғыны пайдаланғаннан кейін бірден тазалаңыз
	Пигментті тағамдарды пайдалану (мысалы, сәбіз, шпинат)	Құрылғыны жуғыш затпен тазалаңыз

Техникалық сипаттамалары

- Үлгісі: RKJ-S200.
- Сауда белгісі: REOKA.
- Корпус материалы: пластик.
- Сүзгілер мен саптамалардың материалы: тот баспайтын болат.
- Құрылғының салмағы: 5 кг.
- Құрылғы өлшемдері (Е × Т × Б): 21 × 19 × 52 см.
- Үлкен жүк мойынының өлшемдері: 80 × 80 мм.
- Шағын жүк мойынының өлшемдері: 35 × 45 мм.
- Қуаты: 200 Вт.
- Қуат параметрлері: 220–240 В ~ 50–60 Гц.
- Электрлік қорғаныс класы электр тогының соғуы: II.
- Ылғалдан қорғау дәрежесі: IPX0.
- Қуат сымын бекіту түрі: Y.
- Қуат сымының ұзындығы: 0,9 м.
- Айналу жылдамдығы: 55 айн/мин.
- Шырын құмырасы сыйымдылығы: 1 л.
- Жеміс етінің құмырасының көлемі: 0,8 л.
- Үздіксіз жұмыс уақыты: 20 мин.
- Жылдамдық саны: 8.
- Өзін-өзі тазалау режимі.
- Кері функция.
- Қызып кетуден қорғау.
- Тамшыға қарсы жүйе
- Шырынды тікелей жеткізу.
- Жеміс етін автоматты түрде шығару.
- Жеміс етінің мөлшерін реттеу.
- Резеңке аяқ.
- Қолдану аясы: тұрмыстық.

Жинақталым

- Шырын сыққыш.
- Джем мен кетчупке арналған дөрекі сүзгі.
- Кесу және ұсақтауға арналған қондырмалар.
- Пайдалану бойынша нұсқаулық.

Монтаждау, сақтау, тасымалдау (тасу), өткізу және кәдеге жарату ережелері мен шарттары

- Құрылғыны орнату ережелері мен шарттары осы нұсқаулықтың «Құрастыру» бөлімінде сипатталған.
- Құрылғыны қаптамада, өндірушінің және тұтынушының жылытылатын үй-жайларында ауаның 5 және 40 °С аралығындағы температурада және ауаның 80%-дан аспайтын салыстырмалы ылғалдылығында сақтау керек. Үй-жайда жемірілуді тудыратын жегі қоспалар (қышқылдардың, сілтілердің булары) болмауы тиіс.
- Құрылғының тасымалдануы құрғақ ортада жүзеге асырылуы тиіс.
- Құрылғы ұқыпты өңдеуді талап етеді, оны шаң, кір, соққы, ылғал, от және т.б. әсерінен қорғаңыз.
- Құрылғыны сату жергілікті заңнамасына сәйкес жүргізілуі керек.
- Бұйымның қызмет ету мерзімі аяқталғаннан кейін оны қарапайым тұрмыстық қоқыспен бірге тастауға болмайды. Оның орнына, ол федералды немесе жергілікті заңнамаға сәйкес қайта өңдеу және қайта өңдеу үшін электрлік және электронды жабдықты тиісті қабылдау бекетіне қайта өңдеуге жіберіледі. Осы бұйымды дұрыс жоюды қамтамасыз ете отырып, сіз табиғи ресурстарды үнемдеуге және қоршаған ортаға және адамдардың денсаулығына зиян келтірмеуге көмектесесіз. Бұл бұйымды қабылдау және жою бекеттері туралы қосымша ақпаратты жергілікті муниципалды органдардан немесе тұрмыстық қалдықтарды шығаратын кәсіпорыннан алуға болады.
- Құрылғының ақаулығы анықталған жағдайда, тез арада авторландырылған сервистік орталыққа хабарласу немесе құрылғыны кәдеге жарату керек.

Қосымша ақпарат

Өндіруші: Цзянмэнь Бестдэй Электрик Ко., Лтд.
2 ғим., №32, Банминь тас жолы, Цзянхай ауд., Цзянмэнь қ., Қытай.

Өндіруші-зауыттың филиалы: №32, Банминь тас жолы, жоғары технологиялар аймағы, Цзянмэнь қ., Гуандун пров., Қытай.

Қытайда жасалған.

Импортер / юр. лицо, принимающее претензии в Республике Казахстан: ТОО «ДНС КАЗАХСТАН», г. Астана, р-н Сарыарқа, пр-т Сарыарқа, зд. 12, Республика Казахстан.

Импорттаушы / Қазақстан Республикасында талаптар қабылдайтын заңды тұлға: «DNS QAZAQSTAN (ДНС КАЗАХСТАН)» ЖШС, Астана қ-ы, Сарыарқа ауданы, Сарыарқа д-лы, 12 ғ-т, Қазақстан Республикасы.

Адрес электронной почты / электронды пошта мекен-жайы: info@dns-shop.kz

Тауар КО ТР (ЕАЭО) талаптарына сәйкес келеді.

Өнімнің сапасын жақсарту үшін ерекшеліктер, өнім туралы ақпарат және оның сыртқы түрі пайдаланушыға алдын ала ескертусіз өзгертілуі мүмкін.

Өндіріс күні пайдаланушы нұсқаулығының орыс тіліндегі нұсқасында көрсетілген.



Кепілдік талоны

SN/IMEI: _____

Кепілдікке қойылған күні: _____

Өндіруші бүкіл кепілдік мерзімі ішінде құрылғының үздіксіз жұмыс істеуіне, сондай-ақ материалдар мен жинақтарда ақаулардың болмауына кепілдік береді. Кепілдік кезеңі бұйымды сатып алған сәттен басталады және тек қана жаңа өнімдерге қолданылады.

Кепілдік қызмет көрсетуге пайдаланушы нұсқаулығына сәйкес бұйымды пайдалану шартымен кепілдік мерзімі ішінде тұтынушының кесірінен істен шықпаған элементтерді тегін жөндеу немесе ауыстыру кіреді. Элементтерді жөндеу немесе ауыстыру уәкілетті сервистік орталықтардың аумағында жүргізіледі.

Кепілдік мерзімі: 24 ай.

Пайдалану мерзімі: 36 ай.

Сервистік орталықтардың өзекті тізімі келесі мекенжай бойынша:

<https://www.dns-shop.kz/service-center/>

Кепілдік міндеттемелер және тегін сервистік қызмет көрсету, егер оларды ауыстыру бұйымды бөлшектеуге байланысты болмаса, тауардың жиынтықтылығына кіретін, төменде аталған керек-жарақтарға қолданылмайды:

- ҚБП (Қашықтан басқару пультіне) арналған қуат элементтері (батареялар).
- Жалғағыш кәбілдер, антенналар және оларға арналған жалғастырғыш тетіктер, құлаққаптар, микрофондар, «HANDS-FREE» құрылғылары; жиынтықта жеткізілетін әртүрлі типтегі ақпарат тасымалдағыштар, бағдарламалық құрал (БҚ) және драйверлер (бұйымның қатты магниттік дискілердегі жинақтағышқа алдын ала орнатылған БҚ-ны қоса алғанда, бірақ онымен шектелмей), сыртқы енгізу-шығару құрылғылары және манипуляторлар.
- Қаптар, сөмкелер, белдіктер, тасымалдауға арналған баулар, монтаждық керек-жарақтар, құрал-саймандар, бұйымға қоса берілетін құжаттама.
- Табиғи тозуға ұшырайтын шығын материалдары мен бөлшектер.



Өндіруші келесі жағдайларда кепілдік міндеттемелерге ие болмайды:

- Кепілдік мерзімі аяқталды.
- Егер жеке (тұрмыстық, отбасылық) қажеттіліктерге арналған бұйым кәсіпкерлік қызметті жүзеге асыру үшін, сондай-ақ оның тікелей міндетіне сәйкес келмейтін басқа мақсаттарда пайдаланылған болса.
- Өндіруші бұйымды пайдалану кезінде пайдаланушы нұсқаулығының талаптарын бұзу, бұйымды орнату және оған қызмет көрсету жөніндегі ұсынымдарды, қосу ережелерін (бұйымның өзіне де, онымен байланысты бұйымдарға да сәйкес келмейтін желілік кернеудің әсері нәтижесінде туындаған қысқа тұйықталулар), бұйымды сақтау және тасымалдау кезінде өнім иесі және/немесе үшінші тұлғалар шеккен ықтимал материалдық, моральдық және өзге де зиян үшін жауапты болмайды.
- Механикалық зақымданудың барлық жағдайлары: өнімді пайдалану кезінде алынған сызаттар, жарықтар, деформациялар, соққы іздері, майысулар, кептелістер және т.б.
- Түрлендірулерді, рұқсат етілмеген жөндеулерді осындай жұмыстарды жүргізуге уәкілетті емес адамдар жүргізген жағдайлар. Егер ақаулық конструкцияны немесе бұйымның схемасын өзгерту, Өндіруші қарастырмаған сыртқы құрылғыларды қосу, Қазақстан Республикасының заңнамасына сай сәйкестік сертификаты жоқ құрылғыны пайдалану салдарынан туындаған болса.
- Егер бұйымның ақауы еңсерілмейтін күштің әсерінен (табиғи элементтер, өрт, су тасқыны, жер сілкінісі, тұрмыстық факторлар және Өндірушіге тәуелді емес басқа жағдайлар) немесе Өндіруші болжай алмаған үшінші тұлғалардың әрекеттерінен туындаса. Бұйымның толық немесе ішінара істен шығуына алып келген бұйымның ішіне бөгде заттардың, өзге денелердің, заттектердің, сұйықтықтардың, жәндіктердің немесе жануарлардың түсуінен, агрессивті ортаның әсерінен, жоғары ылғалдылықтан, жоғары температуралардан туындаған ақау.
- Бұйымды сәйкестендіру (сериялық нөмірі) жоқ немесе сәйкес келмейді. Егер зақымданулар (кемшіліктер) зиянды бағдарламалық қамтаманың; БҚ ұсынушысының осы қызметті ұсынбауына байланысты мүмкіндігінсіз бұйымның бағдарламалық ресурстарына қолжетімділіктің болмауына әкеп соққан құпиясөздерді (кодтарды) оларды жинау/қалпына келтіру мүмкіндігінсіз орнату, ауыстыру немесе жою әсерінен туындаса.
- Егер жұмыстың ақаулықтары қуат беруші, кәбілдік, телекоммуникациялық желілердің, радиосигнал қуатының стандарттарға немесе техникалық регламенттеріне сәйкес келмеуінен, оның ішінде бедер ерекшеліктерінен және басқа да осыған ұқсас сыртқы факторлардан, бұйымның желі әрекет ететін шекарада немесе аймақтан тыс жерде пайдаланылуынан туындаған болса.
- Егер зақымданулар стандартты емес (түпнұсқалық емес) және/немесе сапасыз (зақымданған) шығыс материалдарын, керек-жарақтарды, қосалқы бөлшектерді, қуат беру элементтерін, өртүрлі үлгідегі ақпарат тасымалдағыштарды (CD, DVD дискілерді, жад карталарын, SIM карталарын, картридждерді қоса алғанда) пайдаланудан туындаса.
- Егер кемшіліктер үйлесімсіз контентті (әуендерді, графиканы, бейне және басқа файлдарды, Java қосымшаларын және оларға ұқсас бағдарламаларды) алуға, орнатуға және пайдалануға байланысты туындаған болса.
- Осы бұйыммен жанасып жұмыс істейтін басқа жабдыққа келтірілген залалға.



