

SHOE

ПАЙДАЛАНУ БОЙЫНША НҰСҚАУЛЫҚ
ШАШ ҚИЮҒА АРНАЛҒАН ҚАЙШЫ
DUNE

МАЗМҰНЫ

ҚҰРЫЛҒЫ МАҚСАТЫ	4
САҚТЫҚ ШАРАЛАРЫ.....	4
ҚҰРЫЛҒЫ СХЕМАСЫ.....	6
ҚҰРЫЛҒЫНЫ ЗАРЯДТАУ.....	8
ДИСПЛЕЙ ЖӘНЕ ИНДИКАТОРЛАР	8
ПАЙДАЛАНУ БОЙЫНША НҰСҚАУЛЫҚ.....	9
Саптамаларды орнату және шешу.....	9
Шаш қиюға арналған ұсыныстар.....	9
Сақалды контурлау және қию.....	10
Құлыптау.....	10
ТАЗАЛАУ ЖӘНЕ КҮТІМ.....	11
Жүздерді майлау.....	11
Құрылғыны тазалау.....	11
ТЕХНИКАЛЫҚ СИПАТТАМАЛАРЫ	12
ЖИНАҚТАЛЫМ.....	12
МОНТАЖДАУ, САҚТАУ, ТАСЫМАЛДАУ (ТАСУ), ӨТКІЗУ ЖӘНЕ КӘДЕГЕ ЖАРАТУ ЕРЕЖЕЛЕРІ МЕН ШАРТТАРЫ	13
ҚОСЫМША АҚПАРАТ	14

SHEO таңдағаныңызға рахмет.

Құрылғыларды жасау кезінде біз сіздің қажеттіліктеріңізді түсінуге және күтулеріңізді болжауға тырысамыз. Біздің өнімдеріміз күнделікті өзін-өзі күту рәсіміне жағымды қосымша болады деп үміттенеміз.

Бұл нұсқаулықта өнімді дұрыс пайдалану, оны күту және құрылғыны жылдам және қауіпсіз орнату бойынша ұсыныстар бар. Осы үлгіні барынша пайдалану үшін осы нұсқаулықтың әрбір бөлімін оқып шығыңыз. Осы нұсқаулықты қауіпсіз сақтаңыз және оны болашақта өнімді пайдалану үшін анықтама ретінде пайдаланыңыз.

ҚҰРЫЛҒЫ МАҚСАТЫ

Шаш қиюға арналған қайшы — шашты қиюға және қысқартуға арналған құрылғы.

САҚТЫҚ ШАРАЛАРЫ

- Құрылғыны қоспас бұрын, құрылғыда көрсетілген кернеу жергілікті қуат көзінің кернеуіне сәйкес келетініне көз жеткізіңіз.
- Бұл құрылғы балалардың немесе физикалық, сенсорлық немесе ақыл-ой қабілеттері шектеулі адамдардың қауіпсіздігіне жауапты біреудің қадағалауынсыз пайдаланылуына арналмаған. Балаларға құрылғымен ойнауға рұқсат бермеңіз.
- Құрылғыны суға батырмаңыз немесе ағынды сумен шаймаңыз. Тек саңылауларды ағынды сумен жууға болады.
- Құрылғыны судың жанында пайдаланбаңыз. Құрылғыны ваннада, душта, бассейнде немесе ылғалдылығы жоғары басқа жерлерде пайдаланбаңыз. Құрылғы өшірілген болса да, судың жақындығы қауіп төндіреді.
- Құрылғыны зақымдалған немесе тозған кескіш құрылғымен қолданбаңыз, себебі бұл жарақатқа әкелуі мүмкін.
- Құрылғыны дымқыл қолмен ұстамаңыз.
- Тек жинаққа кіретін керек-жарақтарды пайдаланыңыз.
- Құрылғыны тек мақсаты бойынша пайдаланыңыз.

- Құрылғыны ажырату үшін ешқашан кәбілден тартпаңыз.
- Құрылғы көзге көрінетіндей зақымдалған болса, оны пайдаланбаңыз.
- Құрылғыны зақымдалған кәбілмен қолданбаңыз. Кәбілді майыстырмаңыз.
- Құрылғыны тексеру немесе жөндеу үшін тек уәкілетті қызмет көрсету орталығына хабарласыңыз. Біліктілігі жоқ адам жүргізген жөндеу пайдаланушы үшін аса қауіпті жағдайларға әкелуі мүмкін.
- Әрбір пайдаланудан кейін құрылғыны өшіріңіз.
- Бұл құрылғы коммерциялық немесе салонда пайдалануға арналмаған.
- Құрылғыны қараусыз қалдырмаңыз.
- Бұл құрылғыны жасанды шашты немесе жануарлардың шашын қыркуға қолданбаңыз.
- Құрылғыны құрғақ, балалардың қолы жетпейтін жерде сақтаңыз.
- Тек түпнұсқа зарядтағышты пайдаланыңыз.
- Температура жағдайларын қадағалаңыз. Батареяларды зарядталған күйде ауаның қалыпты ылғалдылығымен +15 °С-тан +35 °С-қа дейінгі температурада сақтау керек. Батареялар өте жоғары (40 °С жоғары) және өте төмен (-10 °С төмен) қоршаған орта температураларында ұзақ жұмыс істеуге шыдамайды. Батареяны тікелей күн сәулесінің астында қалдырмаңыз.
- Зақымдану белгілері бар батареяларды бөлшектемеңіз, өртемеңіз немесе пайдаланбаңыз.

ҚҰРЫЛҒЫ СХЕМАСЫ

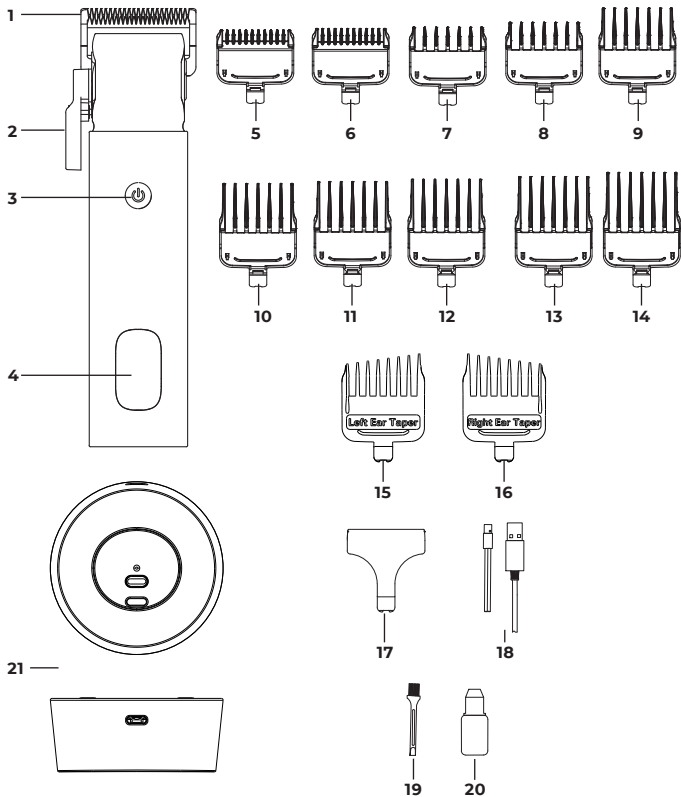

1. Шашқа арналған триммер
2. Шаш қиюының ұзындығын реттегіш
3. Қосу/өшіру батырмасы
4. Дисплей
5. Триммер саптамасы 1,5 мм
6. Триммер саптамасы 3 мм
7. Триммер саптамасы 4,5 мм
8. Триммер саптамасы 6 мм
9. Триммер саптамасы 10 мм
10. Триммер саптамасы 13 мм
11. Триммер саптамасы 16 мм
12. Триммер саптамасы 19 мм
13. Триммер саптамасы 22 мм
14. Триммер саптамасы 25 мм
15. Сол жақ шекеге арналған саптама
16. Оң жақ шекеге арналған саптама.
17. Қорғаныс қалпақ
18. USB кәбілі (С түрі)
19. Тазалау щеткасы
20. Май
21. Зарядтау тірегі

ҚҰРЫЛҒЫНЫ ЗАРЯДТАУ

Ескерту

Алғаш рет қолданар алдында немесе ұзақ уақыт пайдаланбай, құрылғыны толығымен зарядтаңыз.

- Зарядтау алдында және зарядтау кезінде құрылғының өшірілгеніне көз жеткізіңіз.
- Құрылғыны екі жолмен зарядтауға болады:
 - Зарядтау станциясын пайдалану: Құрылғыны зарядтау бесігіне қойып, оны жинақтағы USB кабелі арқылы қуат көзіне қосыңыз.
 - Зарядтағышсыз: Жинақтағы USB кәбілін триммерге, содан кейін розеткаға қосыңыз.
- Батарея зарядталып жатқанда дисплей ағымдағы заряд деңгейін көрсетеді. Батарея толығымен зарядталған кезде дисплейде «100» көрсетіледі.
- Батарея заряды 5%-ға дейін төмендегенде, дисплейде ағымдағы қалған заряд деңгейі жыпылықтай бастайды.

ДИСПЛЕЙ ЖӘНЕ ИНДИКАТОРЛАР

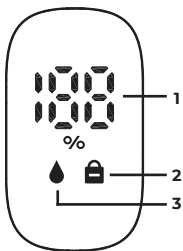

1. Ағымдағы заряд деңгейі.
2. Құлыптау көрсеткіші.
3. Пышақтарды майлау индикаторы.

ПАЙДАЛАНУ БОЙЫНША НҰСҚАУЛЫҚ

Саптамаларды орнату және шешу

1. Құрылғыңызда қорғаныс қақпағы болса, оны құрылғының төменгі жағындағы босату қойындысын басу арқылы шешіңіз.
2. Саптаманы орнату үшін оны пышақтардың үстіне қойып, сырт еткенше пышаққа ақырын басыңыз.
3. Қосымшаны алу үшін саптаманың төменгі жағындағы құлыпты басыңыз.

Назар аударыңыз!

- Егер саптама жүзге күшсіз ілінбесе, қондырманың алдыңғы жағы дұрыс орнатылмаған.
- Саптамаларды ауыстыру құрылғыны өшіру арқылы қатаң түрде жүзеге асырылады.

Шаш қиюға арналған ұсыныстар

- Құрылғыға қажетті саптаманы орнатыңыз.
- Кесуді бастамас бұрын, шашыңызды мұқият тараңыз.
- Кесілген шаш оларға түспеуі үшін иық пен мойыныңызды сүлгімен жабыңыз.
- Құрылғы  батырамсын басу арқылы қосылады және өшіріледі.
- Бастың бүйірлерінен немесе артқы жағынан кесуді бастаңыз, содан кейін тәжге қарай жылжытыңыз. Осыдан кейін маңдайдан тәжге дейін кесіңіз. Негізінде, кесу шаштың өсу бағытына қарсы жасалады, бірақ шаш әртүрлі бағытта өсетіндіктен, қайшыны әртүрлі бағытта жылжытыңыз: жоғары және төмен және бүйірден жағына.
- Саптаманы орнатпасаңыз, құрылғыны өте қысқа шашты қию үшін ғана пайдалануға болады.

Сақалды контурлау және қию

Контурларды жасау, бүйір жақтарды, мұртты пішіндеу және қысқа сақалды кесу үшін қондырмасыз пайдаланыңыз.

- Қажетті кесу ұзындығын орнату үшін құрылғы корпусындағы реттегішті пайдаланыңыз.
- Реттегіш мүмкіндігінше жоғары көтерілгенде, ең аз кесу ұзындығы орнатылады. Реттегішті төмен түсіру арқылы шаш қиюының ұзындығы бірте-бірте артады.

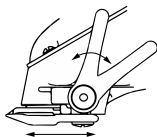

Құлыптау

Бұл функция құрылғыны балалар немесе тасымалдау кезінде байқаусызда қосуды болдырмауға арналған.

Ⓜ батырмасын 3 секунд басып тұрыңыз, құрылғы қосу/өшіру батырмасын құлыптайды және дисплейде құлыптау индикаторы көрсетіледі. Осыдан кейін құрылғыны қосу/өшіру батырмасын аз уақыт басу арқылы қосу мүмкін емес. Құрылғының құлпын ашу үшін Ⓜ батырмасын 3 секунд басып тұрыңыз.

Ескерту

Құрылғы желіге қосылған кезде блоктау мүмкіндігі де өшіріледі.

ТАЗАЛАУ ЖӘНЕ КҮТІМ

Жүздерді майлау

Құрылғының тиімді жұмысын қамтамасыз ету үшін жүздерді үнемі майлау керек.

Жұмыс уақыты 30 минутқа жеткенде, жүзді майлау индикаторы жанып, пайдаланушыға жүзді майлау керектігін еске салады.

Көрсеткілермен көрсетілген жерлерде пышақтарға аз мөлшерде май жағыңыз. Содан кейін майды біркелкі тарату үшін құрылғыны қосыңыз. Құрылғыны өшіріп, артық майды құрғақ шүберекпен немесе майлықпен кетіріңіз.

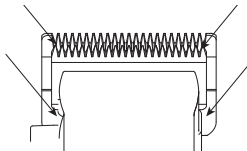

Құрылғыны тазалау

Ескерту

Тазалау алдында құрылғыны әрқашан электр розеткасынан ажыратыңыз.

1. Орнатылған болса, қондырманы алып тастаңыз және құрылғыны электр розеткасынан ажыратыңыз.
2. Құрылғы корпусын алдымен дымқыл шүберекпен, содан кейін құрғақ шүберекпен сүртіңіз. Құрылғының ішіне ылғалдың түспеуін қадағалаңыз.
3. Шаштарды немесе басқа қоқысты кетіру үшін пышақтарды тазалау үшін жинақтағы тазалау щеткасын пайдаланыңыз.
4. Құрылғының пышақтарын маймен майлаңыз және артық майды құрғақ шүберекпен алыңыз.
5. Қондырмаларды құрылғыға орнатпас бұрын жылы сумен шайып, құрғатыңыз.

ТЕХНИКАЛЫҚ СИПАТТАМАЛАРЫ

- Үлгісі: HL-6918
- Сауда белгісі: Sheo
- Минималды кесу ұзындығы: 0,8 мм
- Максималды кесу ұзындығы: 25 мм
- Автономды қызмет ету мерзімі: 200 минут
- Толық зарядтау уақыты: 3 сағат
- Қуаты: литий-ионды батарея, 2000 мА·сағ (3,7 В)
- Қуат параметрлері: 5 В – 1 А
- Электрлік қорғаныс класы электр тогының соғуы: III
- Ылғалдан қорғау дәрежесі: IPX0
- Жүз материалы: баспайтын болат
- Кәбіл ұзындығы: 2 м

ЖИНАҚТАЛЫМ

- Құрылғы
- 12 саптама: (1,5 / 3 / 4,5 / 6 / 10 / 13 / 16 / 19 / 22 / 25 мм + оң және сол шекке арналған қондырма)
- USB кәбілі (Type-C)
- Тазалау щеткасы
- Май
- Кейс
- Тарақ
- Зарядтау тірегі
- Қорғаныс қалпақ
- Пайдалану бойынша нұсқаулық

МОНТАЖДАУ, САҚТАУ, ТАСЫМАЛДАУ (ТАСУ), ӨТКІЗУ ЖӘНЕ КӘДЕГЕ ЖАРАТУ ЕРЕЖЕЛЕРІ МЕН ШАРТТАРЫ

- Құрылғы қандай да болмасын монтаждауды немесе бекітуді талап етпейді.
- Құрылғыны қаптамада, өндірушінің және тұтынушының жылытылатын үй-жайларында ауаның 5 және 40 °C аралығындағы температурада және ауаның 80%-дан аспайтын салыстырмалы ылғалдылығында сақтау керек. Үй-жайда жемірілуді тудыратын жегі қоспалар (қышқылдардың, сілтілердің булары) болмауы тиіс.
- Құрылғының тасымалдануы құрғақ ортада жүзеге асырылуы тиіс.
- Құрылғы ұқыпты өңдеуді талап етеді, оны шаң, кір, соққы, ылғал, от және т.б. әсерінен қорғаңыз.
- Құрылғыны сату жергілікті заңнамасына сәйкес жүргізілуі керек.
- Бұйымның қызмет ету мерзімі аяқталғаннан кейін оны қарапайым тұрмыстық қоқыспен бірге тастауға болмайды. Оның орнына, ол федералды немесе жергілікті заңнамаға сәйкес қайта өңдеу және қайта өңдеу үшін электрлік және электронды жабдықты тиісті қабылдау бекетіне қайта өңдеуге жіберіледі. Осы бұйымды дұрыс жоюды қамтамасыз ете отырып, сіз табиғи ресурстарды үнемдеуге және қоршаған ортаға және адамдардың денсаулығына зиян келтірмеуге көмектесесіз. Бұл бұйымды қабылдау және жою бекеттері туралы қосымша ақпаратты жергілікті муниципалды органдардан немесе тұрмыстық қалдықтарды шығаратын кәсіпорыннан алуға болады.
- Құрылғының ақаулығы анықталған жағдайда, тез арада авторландырылған сервистік орталыққа хабарласу немесе құрылғыны кәдеге жарату керек.

ҚОСЫМША АҚПАРАТ

Өндіруші: Юйяо Сити Хуалин Электрик Ко., Лтд.
Шансиньу, Сымэнь, Юйяо қ., Чжэцзян пров., Қытай.
Қытайда жасалған.

Импорттер / юр. лицо, принимающее претензии в Республике Казахстан:
ТОО «ДНС КАЗАХСТАН», г. Астана, р-н Сарыарқа, пр-т Сарыарқа, зд. 12,
Республика Казахстан.

Импорттаушы / Қазақстан Республикасында талаптар қабылдайтын заңды тұлға: «DNS QAZAQSTAN (ДНС КАЗАХСТАН)» ЖШС, Астана қ-ы, Сарыарқа ауданы, Сарыарқа д-лы, 12 Ғ-т, Қазақстан Республикасы.

Адрес электронной почты / электронды пошта мекен-жайы:
info@dns-shop.kz

Тауар КО ТР (ЕАЭО) талаптарына сәйкес келеді.

Өнімнің сапасын жақсарту үшін ерекшеліктер, өнім туралы ақпарат және оның сыртқы түрі пайдаланушыға алдын ала ескертусіз өзгертілуі мүмкін.

EAC



Өндіріс күні пайдаланушы нұсқаулығының орыс тіліндегі нұсқасында көрсетілген.

V.1

КЕПІЛДІК ТАЛОНЫ

SN/IMEI: _____

Кепілдікке қойылған күні: _____

Өндіруші бүкіл кепілдік мерзімі ішінде құрылғының үздіксіз жұмыс істеуіне, сондай-ақ материалдар мен жинақтарда ақаулардың болмауына кепілдік береді. Кепілдік кезеңі бұйымды сатып алған сәттен басталады және тек қана жаңа өнімдерге қолданылады.

Кепілдік қызмет көрсетуге пайдаланушы нұсқаулығына сәйкес бұйымды пайдалану шартымен кепілдік мерзімі ішінде тұтынушының кесірінен істен шықпаған элементтерді тегін жөндеу немесе ауыстыру кіреді. Элементтерді жөндеу немесе ауыстыру уәкілетті сервистік орталықтардың аумағында жүргізіледі.

Кепілдік мерзімі: 24 ай.

Пайдалану мерзімі: 24 ай.

Сервистік орталықтардың өзекті тізімі келесі мекенжай бойынша:

<https://www.dns-shop.kz/service-center/>

Кепілдік міндеттемелер және тегін сервистік қызмет көрсету, егер оларды ауыстыру бұйымды бөлшектеуге байланысты болмаса, тауардың жиынтықтылығына кіретін, төменде аталған керек-жарақтарға қолданылмайды:

- ҚБП (Қашықтан басқару пультіне) арналған қуат элементтері (батареялар).
- Жалғағыш кәбілдер, антенналар және оларға арналған жалғастырығыш тетіктер, құлаққаптар, микрофондар, «HANDS-FREE» құрылғылары; жиынтықта жеткізілетін әртүрлі типтегі ақпарат тасымалдағыштар, бағдарламалық құрал (БҚ) және драйверлер (бұйымның қатты магниттік дискілердегі жинақтағышқа алдын ала орнатылған БҚ-ны қоса алғанда, бірақ онымен шектелмей), сыртқы енгізу-шығару құрылғылары және манипуляторлар.
- Қаптар, сөмкелер, белдіктер, тасымалдауға арналған баулар, монтаждық керек-жарақтар, құрал-саймандар, бұйымға қоса берілетін құжаттама.
- Табиғи тозуға ұшырайтын шығын материалдары мен бөлшектер.



