

Посудомоечная машина

Руководство пользователя

Серия DW6*R707* / DW6*R705* / DW6*R704*



SAMSUNG

Содержание

Меры предосторожности	4
Важные сведения по технике безопасности	4
Важные предупредительные знаки	4
Инструкции по утилизации оборудования с маркировкой WEEE	5
Важные меры предосторожности	6
Инструкции по использованию посудомоечной машины	8
Инструкции для обеспечения безопасности детей	9
Инструкции по установке посудомоечной машины	10
Установка	13
Комплект поставки	13
Требования по установке	16
Пошаговая инструкция по установке	18
Фальшпанель	35
Предохранительная пластина (серия DW6*R70**U*)	37
Подготовка к работе	38
Краткий обзор посудомоечной машины	38
Предметы, не подходящие для мытья в посудомоечной машине	40
Основные принципы использования полок	41
Отсек для моющего средства	45
Резервуар ополаскивателя	47
Отсек для соли	48
Скорость отклика сенсорной панели	49
Режим настройки	50
Эксплуатация	52
Панель управления	52
Обзор циклов	54
Простые действия для начала работы	55
Отсек для соли	56
Отложенный запуск	58
Блокировка управления	58
Техническое обслуживание	59
Очистка	59
Меры по уходу, рассчитанные на длительное время	62

Поиск и устранение неисправностей	63
Контрольные точки	63
Информационные коды	66
Таблица циклов	67
Приложение	69
Транспортировка/перемещение	69
Защита от замерзания	69
Утилизация посудомоечной машины и защита окружающей среды	69
Технические характеристики	70
Стандартное тестирование	71
Технические данные изделия	73



Меры предосторожности

Поздравляем с приобретением посудомоечной машины Samsung. В настоящем руководстве содержится важная информация по установке, эксплуатации и обслуживанию устройства. Ознакомьтесь с руководством, чтобы полноценно использовать все преимущества и функции посудомоечной машины.

Важные сведения по технике безопасности

Внимательно прочитайте настоящее руководство, чтобы понять принципы безопасного и эффективного использования многочисленных функций и возможностей, предлагаемых посудомоечной машиной. Храните руководство в надежном месте рядом с устройством для получения справочной информации в дальнейшем. Используйте данное устройство только по прямому назначению в соответствии с информацией, приведенной в настоящем руководстве.

Инструкции по технике безопасности с пометками «Предупреждение» и «Важно» в настоящем руководстве не охватывают все возможные условия и ситуации. При установке, обслуживании и эксплуатации посудомоечной машины пользователь должен руководствоваться здравым смыслом, соблюдать осторожность и бережно обращаться с устройством.

Поскольку приведенные инструкции относятся к различным моделям, характеристики вашей посудомоечной машины могут немного отличаться от описанных в настоящем руководстве, а некоторые предупреждающие символы могут не распространяться на данное устройство. При возникновении вопросов или сомнений обратитесь в ближайший сервисный центр или выполните поиск справки и информации на сайте www.samsung.com.

Важные предупредительные знаки

Значение знаков и символов, используемых в настоящем руководстве пользователя:

ПРЕДУПРЕЖДЕНИЕ

Опасные ситуации или несоблюдение техники безопасности, которые могут привести к **получению серьезных травм, летальному исходу и/или значительному повреждению имущества.**

ОСТОРОЖНО!

Опасные ситуации или несоблюдение техники безопасности, которые могут привести к **получению травм и/или повреждению имущества.**

ПРИМЕЧАНИЕ

Риск получения травмы или материального ущерба.

Данные предупредительные знаки предназначены для предотвращения получения травм. Строго соблюдайте связанные с ними требования.

Сохраните настоящее руководство в надежном месте и предоставляйте его для ознакомления новым пользователям. Передавайте руководство следующим владельцам устройства.





Инструкции по утилизации оборудования с маркировкой WEEE



Правильная утилизация изделия (Использованное электрическое и электронное оборудование)

(Действительно для стран, использующих систему раздельного сбора отходов)

Наличие данного значка показывает, что изделие и его электронные аксессуары (например, зарядное устройство, гарнитура, кабель USB) по окончании их срока службы нельзя утилизировать вместе с другими бытовыми отходами. Во избежание нанесения вреда окружающей среде и здоровью людей при неконтролируемой утилизации, а также для обеспечения возможности переработки для повторного использования, утилизируйте изделие и его электронные аксессуары отдельно от прочих отходов.

Сведения о месте и способе утилизации изделия в соответствии с нормами природоохранного законодательства можно получить у продавца или в соответствующей государственной организации.

Бизнес-пользователи должны обратиться к своему поставщику и ознакомиться с условиями договора купли-продажи. Запрещается утилизировать изделие и его электронные аксессуары вместе с другими производственными отходами.



Меры предосторожности

Важные меры предосторожности

Чтобы снизить риск возникновения пожара, поражения электрическим током или травмы при использовании посудомоечной машины, соблюдайте базовые меры предосторожности, включая следующее:

1. Данное устройство может эксплуатироваться детьми, а также лицами с ограниченными физическими, сенсорными или умственными способностями и с недостаточным опытом или знаниями только под присмотром или после получения соответствующих инструкций от лица, ответственного за их безопасность.
2. **Для стран Европы:** данное устройство может использоваться детьми старше 8 лет и лицами с ограниченными физическими, сенсорными или умственными способностями и с недостаточным опытом или знаниями только в том случае, если они находятся под присмотром лица, отвечающего за их безопасность, или получили соответствующие инструкции, позволяющие им безопасно эксплуатировать электроприбор и дающие им представление об опасности, сопряженной с его эксплуатацией. Не позволяйте детям играть с устройством. Не позволяйте детям осуществлять чистку и техническое обслуживание устройства без присмотра взрослых.
3. Не оставляйте детей без присмотра и не позволяйте им играть с устройством.
4. В случае повреждения кабеля питания его замену должен выполнять изготовитель, сотрудник сервисной службы или другой квалифицированный специалист во избежание возникновения опасных ситуаций.

5. Следует использовать новые комплекты шлангов, поставляемые с устройством. Не следует повторно использовать старые комплекты шлангов.
6. При установке устройства с вентиляционными отверстиями в основании корпуса, убедитесь, что они не перекрываются ковровыми покрытиями.
7. **Для стран Европы:** дети младше 3 лет не должны оставаться рядом с устройством без постоянного присмотра взрослых.
8. **ОСТОРОЖНО!** Во избежание возникновения опасных ситуаций по причине непроизвольного сброса теплового предохранителя не следует подключать это устройство через внешнее коммутационное оборудование, например таймер, или подключать его к цепи, регулярно включаемой и отключаемой другим прибором.
9. **ПРЕДУПРЕЖДЕНИЕ.** Ножи и другие острые кухонные принадлежности следует загружать в корзину острием вниз или в горизонтальном положении.

Устройство предназначено для бытового использования, а также для применения в аналогичных условиях:

- в служебных столовых в магазинах, офисах и других организациях;
- на фермах;
- постояльцами в гостиницах, мотелях и других гостиничных учреждениях;
- в учреждениях с полупансионом.

Меры предосторожности

Инструкции по использованию посудомоечной машины

Данная посудомоечная машина не предназначена для коммерческого использования. Она предназначена для использования в домашнем хозяйстве и в аналогичных рабочих и жилых условиях, включая:

- магазины;
- офисы и демонстрационные залы;

а также лицами, проживающими в таких заведениях, как:

- общежития и хостелы.

Посудомоечная машина должна использоваться только в качестве бытового прибора согласно требованиям, изложенным в настоящем руководстве пользователя, для очистки домашней посуды и столовых приборов. Любые другие способы использования не поддерживаются изготовителем и могут представлять опасность.

Изготовитель не несет ответственности за ущерб, возникший вследствие неправильного использования или использования не по назначению.

В посудомоечной машине не следует использовать растворители. Это может привести к взрыву.

Не вдыхайте и не глотайте моющее средство для посудомоечной машины. В моющих средствах для посудомоечной машины содержатся раздражающие или агрессивные вещества, которые могут привести к ожогу носа, ротовой полости и горла при проглатывании или вдыхании. При вдыхании или проглатывании моющего средства немедленно обратитесь к врачу.

Не следует оставлять дверцу открытой, чтобы не споткнуться об нее.

Не следует садиться на дверцу и облокачиваться на нее. Это может привести к опрокидыванию и повреждению посудомоечной машины, а также к получению травм.

Используйте только те моющие средства и ополаскиватели, которые предназначены для бытовых посудомоечных машин. Не используйте жидкость для мытья посуды.

Не используйте чистящие средства, содержащие концентрированную кислоту.

Не заполняйте резервуар для ополаскивателя порошковым или жидким моющим средством. Это приведет к серьезному повреждению резервуара.

Заполнение резервуара для соли порошковым или жидким моющим средством приведет к повреждению умягчителя воды. Перед заполнением резервуара для соли следует убедиться, что выбрана правильная упаковка соли для посудомоечной машины.

Следует использовать только специальную крупнозернистую соль для посудомоечных машин, поскольку в других типах соли могут содержаться труднорастворимые примеси, наличие которых может привести к нарушению функционирования умягчителя воды.

В посудомоечных машинах с корзиной для столовых приборов (в зависимости от модели) очистка и сушка столовых приборов выполняется эффективнее, если они вертикально размещаются в корзине ручьями вниз. Однако во избежание получения травм ножи, вилки и прочие острые столовые приборы следует размещать ручьями вверх.

Не следует использовать посудомоечную машину для мытья пластиковой посуды, которая не предназначена для мытья горячей водой, такой как одноразовые пластиковые контейнеры, одноразовая посуда и одноразовые пластиковые столовые приборы. Под воздействием высокой температуры в посудомоечной машине они могут расплавиться или потерять форму.

В моделях с функцией **Отложенный запуск** перед загрузкой моющего средства необходимо убедиться, что дозатор для моющего средства сухой. При необходимости следует протереть его. Добавление моющего средства во влажный дозатор может привести к его засорению и нарушению его функционирования.

Ножи и другие острые кухонные принадлежности следует загружать в корзину острием вниз или в горизонтальном положении.

Инструкции для обеспечения безопасности детей

Данное устройство не игрушка! Во избежание получения травм не позволяйте детям приближаться к посудомоечной машине, играть внутри или рядом с ней, либо прикасаться к элементам управления. Они не осознают связанную с этим опасность. Следите за детьми, когда вы находитесь на кухне. Также существует риск, что дети во время игры могут запереться в посудомоечной машине.

Данное устройство может использоваться детьми старше 8 лет и лицами с ограниченными физическими, сенсорными или умственными способностями и с недостаточным опытом или знаниями только в том случае, если они находятся под присмотром лица, отвечающего за их безопасность, или получили соответствующие инструкции, позволяющие им безопасно эксплуатировать электроприбор и дающие им представление об опасности, сопряженной с его эксплуатацией. Не позволяйте детям играть с устройством. Не позволяйте детям осуществлять чистку и техническое обслуживание устройства без присмотра взрослых.

Использование посудомоечной машины детьми старшего возраста допускается только при условии, что им подробно объяснены принципы ее работы и они могут пользоваться ею безопасно, осознавая опасность ненадлежащего обращения.

ХРАНИТЕ МОЮЩИЕ СРЕДСТВА В НЕДОСТУПНОМ ДЛЯ ДЕТЕЙ МЕСТЕ!

В моющих средствах для посудомоечной машины содержатся раздражающие или агрессивные вещества, которые могут привести к ожогу ротовой полости, носа и горла при проглатывании или вдыхании.

Не позволяйте детям приближаться к посудомоечной машине, когда ее дверца открыта. Внутри нее может оставаться моющее средство.

Если ребенок проглотил или вдохнул моющее средство, немедленно обратитесь к врачу.



Меры предосторожности

Инструкции по установке посудомоечной машины

Перед установкой устройства проверьте его на наличие видимых внешних повреждений. Ни при каких обстоятельствах не пользуйтесь поврежденным устройством. Поврежденное устройство может являться источником опасности.

Посудомоечную машину допускается подключать к электросети только посредством совместимой розетки с выключателем. После установки посудомоечной машины следует обеспечить простой доступ к сетевой розетке, чтобы обеспечить возможность отключения устройства от источника питания при возникновении такой необходимости. (См. раздел «**Краткий обзор посудомоечной машины**» на стр. 38.)

Сетевые розетки не должны располагаться за посудомоечной машиной. Если посудомоечная машина окажется прижата к вилке, существует риск перегрева и возникновения пожара.

Запрещается устанавливать посудомоечную машину под варочной поверхностью. Воздействие высоких температур, которые может создавать варочная поверхность, может привести к повреждению посудомоечной машины. По этой же причине не следует устанавливать ее рядом с источником открытого огня или другими нагревательными приборами (например, обогревателями).

Не подключайте посудомоечную машину к электросети до завершения установки и регулировки крепления дверцы.

Перед подключением устройства убедитесь, что данные на табличке (напряжение и подключаемая нагрузка) соответствуют параметрам электрической сети. В случае возникновения сомнений обратитесь к квалифицированному электрику.

Электрическая безопасность устройства гарантируется только в том случае, если обеспечена непрерывность токопроводящего контура между ним и заземлением. Крайне важно обеспечить соблюдение и регулярную проверку этого базового требования по безопасности. В случае возникновения сомнений следует обратиться к квалифицированному электрику для проверки электросети в доме.

Изготовитель не несет ответственности за последствия ненадлежащей организации системы заземления (например, за поражение электрическим током).

Не подключайте устройство к электросети через удлинитель или разветвитель. Это не гарантирует необходимый уровень безопасности для устройства (например, существует риск перегрева).

Установка устройства на передвижных объектах, таких как суда, допускается только при условии проведения исследования рисков инженером с необходимой квалификацией.



В пластиковом корпусе трубопровода для подвода воды содержится электрический компонент. Не следует погружать корпус в воду.

В шланге Aqua-Stop имеются электрические провода. Не следует обрезать шланг для подачи воды, даже если он имеет избыточную длину.

Установка, обслуживание и ремонт должны проводиться только квалифицированным специалистом в строгом соответствии с национальными и местными нормами безопасности. Выполнение ремонта и других работ лицами, не имеющими соответствующей квалификации, может представлять опасность. Изготовитель не несет ответственности за несанкционированное проведение работ.

Встроенная система обеспечения водонепроницаемости обеспечивает защиту от повреждения водой при соблюдении следующих условий:

- Посудомоечная машина установлена и подключена правильно.
- Посудомоечная машина обслуживается надлежащим образом. Ее компоненты заменяются по мере необходимости.
- Перекрывающий воду клапан закрывается, если устройство не используется в течение длительного периода времени (например, на выходных).
- Система обеспечения водонепроницаемости будет работать даже при отключении устройства. Однако в этом случае необходимо оставить устройство подключенным к источнику питания.

Поврежденное устройство может являться источником опасности. Если посудомоечная машина повреждена, отключите ее от электросети и обратитесь к дилеру или в службу технической поддержки.

Несанкционированный ремонт может привести к возникновению непредвиденной опасности для пользователя, за которую изготовитель не несет ответственности. Ремонт не должен выполняться техническими специалистами без соответствующих полномочий.

Неисправные компоненты следует заменять только оригинальными запасными компонентами. Безопасность устройства гарантируется только при использовании оригинальных компонентов.

Для проведения работ по техническому обслуживанию следует всегда отключать посудомоечную машину от источника питания (извлекать кабель питания из сетевой розетки).

Если кабель питания поврежден, необходимо заменить его специальным кабелем, приобретаемым у изготовителя. В целях обеспечения безопасности замена должна осуществляться только сотрудником службы технической поддержки или уполномоченным специалистом по обслуживанию.

В странах с регионами, которые могут подвергаться нашествию тараканов или других вредителей, необходимо уделять особое внимание тому, чтобы устройство и пространство вокруг него всегда оставались чистыми. Любое повреждение, причиной которого послужили тараканы или другие вредители, не покрывается гарантией.



Меры предосторожности

В случае поломки или при проведении чистки устройство можно считать полностью изолированным от электросети только при соблюдении следующих условий:

- устройство отключено от сетевой розетки и вилка кабеля питания извлечена; или
- устройство отключено от электросети; или
- предохранитель отключен; или
- предохранитель вывернут (в странах, где это применимо).

Не вносите изменения в конструкцию устройства, если они не санкционированы изготовителем.

Не вскрывайте обшивку/корпус устройства. Работа с электрическими соединениями или компонентами и механическими деталями крайне опасна и может привести к отказам или к поражению электрическим током.

Пока на устройство распространяется гарантия, ремонт должен производить только уполномоченный изготовителем специалист по обслуживанию. Несоблюдение этого требования приведет к аннулированию гарантии.

При установке устройства убедитесь в наличии достаточного пространства сверху, слева, справа и сзади от него для обеспечения надлежащей вентиляции. Если между устройством и сточной трубой недостаточно места, это может привести к повреждению сточной трубы или к росту плесени.

Устанавливаемый на посудомоечной машине уровень жесткости воды должен соответствовать условиям в месте ее использования. (См. раздел «Отсек для соли» на стр. 48.)



Установка

Комплект поставки

Убедитесь, что в упаковке продукта имеются все необходимые детали. Если у вас есть вопросы относительно посудомоечной машины или ее деталей, обратитесь в местный центр обслуживания клиентов Samsung или к продавцу товара. Фактический вид посудомоечной машины может отличаться в зависимости от модели и страны продажи.

⚠ ОСТОРОЖНО!

После распаковки посудомоечной машины храните упаковочный материал в недоступном для детей месте.

Только модели DW6*R707*



Верхняя боковая
накладка (1)

Модели ПВХ (полностью встраиваемые, DW6*R70**BB)

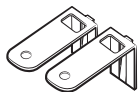

Верхний кронштейн (2)



Винт $\varnothing 4 \times 14$ (10)

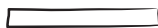

Защитная наклейка (1)



Пластиковая заглушка
(2)



Винт $\varnothing 3,5 \times 45$ (4)



Винт $\varnothing 3,5 \times 16$ (2)



Кронштейн дверцы (2)



Дополнительная ножка
(3)



Фиксатор декоративной
панели / держатель
деревянной панели (2)



Винт $\varnothing 3,5 \times 25$ (2)



Винт $\varnothing 3,9 \times 13$ (4)

Установка

Модели НВС (не полностью встраиваемые, DW6*R70**S*)

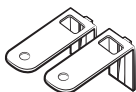

Верхний кронштейн (2)



Винт Ø4 X 14 (2)



Защитная наклейка (1)



Пластиковая заглушка (2)



Винт Ø3,5 X 45 (4)



Винт Ø3,5 X 16 (2)



Дополнительная ножка (3)

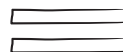

Контактная лента (2)

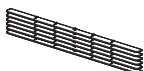

Деревянный разделитель (6)



Винт Ø3,9 X 13 (4)

Модели ВС (встраиваемые под столешницу, DW6*R70**U*)



Верхние кронштейны (2)



Винты Ø4 X 14 (2)

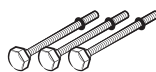

Дополнительная ножка (3)



Винты Ø3,5 X 16 (2)

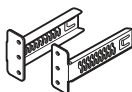

Кронштейны предохранительной пластины (2)

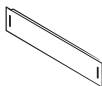

Предохранительная пластина



Пластиковая заглушка (2)



Болт предохранительной пластины (4)



Гайка предохранительной пластины (4)



Защитная наклейка (1)



Винт Ø3,9 X 13 (4)



Комплект для монтажа (не входит в комплект поставки)

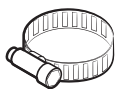

Зажим для шланга

Необходимые инструменты (не входят в комплект поставки)



Защитные очки



Перчатки

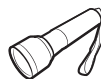

Фонарик



Гаечный ключ (22 мм)
для передней ножки



Отвертка для шлица
звездообразной формы
T15



Плоскогубцы



Кусачки

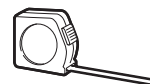

Рулетка



Карандаш



Отвертка для
крестообразных шлицев



Отвертка с прямым
шлицем

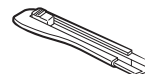

Нож



Уровень



Кольцевая пила
(80–100 мм)



Установка

Требования по установке

Во избежание риска возгорания, поражения электрическим током или получения травм все работы с электропроводкой и заземлением должны выполняться квалифицированным специалистом.

Подача питания

- Выделенная распределительная сеть 220–240 В, 50 Гц, предназначенная для посудомоечной машины.
- Розетка с максимально допустимой силой тока не более 16 А (максимально допустимая сила тока для посудомоечной машины составляет 11 А)

ПРЕДУПРЕЖДЕНИЕ

- Не используйте удлинитель.
- Пользуйтесь только вилкой, которая поставляется с посудомоечной машиной.
- После установки убедитесь, что вилка не погнута и не повреждена.

Заземление

Для обеспечения стабильного заземления посудомоечная машина должна быть соответствующим образом подсоединена к заземленной металлической поверхности или постоянной проводке. Провод заземления должен проходить через проводники цепи и подключаться к клемме заземления или соединительному проводу на посудомоечной машине.

ПРЕДУПРЕЖДЕНИЕ

- Не подключайте провод заземления к пластиковым водопроводным трубам, газовым трубам или трубам с горячей водой. Неправильное подключение проводов заземления может привести к поражению электрическим током.
- Запрещается модифицировать вилку посудомоечной машины. Если вилка не подходит к розетке, поручите квалифицированному электрику установить подходящую розетку.

Подача воды

- Водопроводная труба должна выдерживать давление воды от 0,04 МПа до 1 МПа.
- Температура воды должна составлять не более 60 °С.
- На кране должен быть установлен стопорный клапан с наружной резьбой диаметром 3/4 дюйма.

Как снизить риск протечки

- Обеспечьте легкий доступ к водопроводным кранам.
- Перекрывайте краны, когда посудомоечная машина не используется.
- Регулярно проверяйте прокладки на предмет протечки.
- Чтобы предотвратить протечку, уплотните места подключения к водопроводу с помощью тефлоновой ленты или герметика.

Aqua Stop

Aqua Stop — электрический компонент, предназначенный для предотвращения протечек воды. Он подключается к водопроводному шлангу подачи воды и автоматически перекрывает воду в случае повреждения шланга.

ОСТОРОЖНО!

- Обращайтесь с Aqua Stop осторожно.
- Не перегибайте и не перекручивайте шланг подачи воды, подключенный к Aqua Stop. В случае повреждения Aqua Stop перекройте водопроводные краны и немедленно отключите кабель питания. После этого обратитесь в местный центр обслуживания клиентов Samsung или к квалифицированному специалисту.



Слив

Если система слива используется только для посудомоечной машины, подключите к ней сливной шланг на расстоянии 30–70 см от пола. Подключение сливного шланга к системе слива на высоте более 80 см от пола может привести к оттоку воды обратно в посудомоечную машину.

Напольное покрытие

Для безопасной работы посудомоечная машина должна устанавливаться на твердую поверхность. Если машина будет устанавливаться на деревянные полы, возможно, их потребуется укрепить, чтобы минимизировать вибрации. Не устанавливайте посудомоечную машину на ковровые покрытия и мягкую плитку. Такие поверхности увеличивают вибрацию и могут привести к тому, что посудомоечная машина будет немного смещаться при работе.

ПРЕДУПРЕЖДЕНИЕ

Не устанавливайте посудомоечную машину на неустойчивые конструкции.

Окружающая температура

Не устанавливайте посудомоечную машину в зонах, подверженных чрезмерно низким температурам. В водяном клапане, насосе и шланге всегда остается некоторое количество воды. Если она замерзнет в машине или в шлангах, это может привести к повреждению устройства и его компонентов.

Пробный запуск

После установки посудомоечной машины запустите цикл Быстрый, чтобы убедиться в правильности подключения.



Установка

Пошаговая инструкция по установке

Процедура установки может различаться в зависимости от модели машины.

ШАГ 1 Выберите место установки

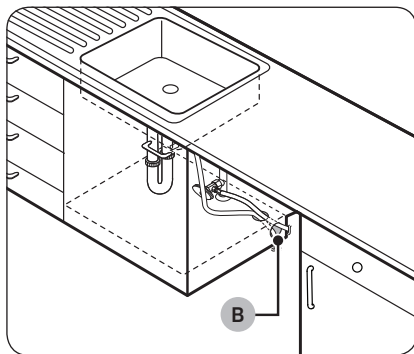
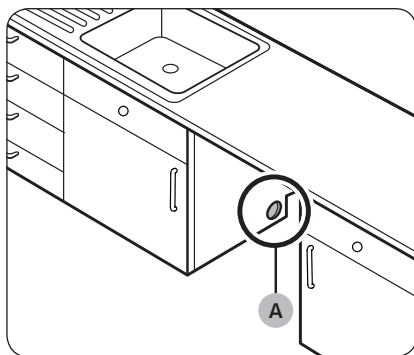

Выберите место установки, отвечающее следующим условиям.

- Пол в месте установки должен быть твердым и выдерживать вес посудомоечной машины.
- Место установки должно находиться рядом с раковиной и обеспечивать удобный доступ к водопроводной системе, канализации и сетевой розетке.
- Место установки должно обеспечивать удобную загрузку посуды в посудомоечную машину.
- В месте установки должно быть достаточно пространства для открытия дверцы посудомоечной машины, а также достаточно пространства между машиной и стенками шкафа.
- Стена за посудомоечной машиной не должна быть загромождена.

Установка в новом месте

Если установка посудомоечной машины осуществляется в новом месте, необходимо следовать приведенным ниже инструкциям.

1. С помощью кольцевой пилы сделайте отверстие в стенке шкафа, на котором установлена раковина (A).
2. Если дно шкафа, на котором установлена раковина, поднято над полом и расположено выше места подключения соединений к посудомоечной машине, сделайте отверстия в дне и стенке шкафа (B).

ПРИМЕЧАНИЕ

- Если вы устанавливаете новую посудомоечную машину на место старой, проверьте существующие соединения на совместимость с новой машиной и при необходимости замените их.
- Возможно, придется сделать отверстие на противоположной стороне шкафа в соответствии с расположением электрической розетки.

Размеры шкафа

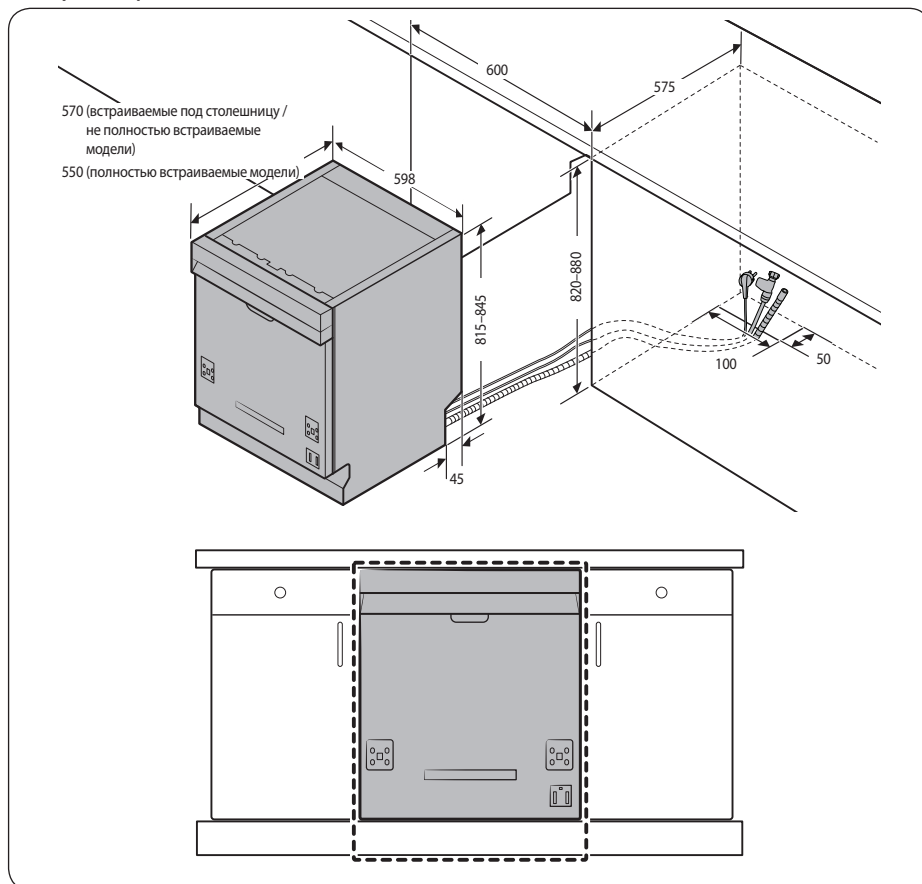

ПРИМЕЧАНИЕ

Проверьте, составляет ли расстояние от пола до нижней части столешницы более 850 мм. Если это так, вставьте дополнительные ножки, входящие в комплект для монтажа. Более подробную информацию см. в следующем разделе. Если расстояние составляет менее 850 мм, перейдите к ШАГУ 3.

Установка

ШАГ 2 Установка дополнительных ножек (кроме отдельно стоящих моделей)

Если расстояние между полом и нижней частью столешницы составляет более 850 мм, перед началом установки необходимо вставить дополнительные ножки в отверстия в нижней части посудомоечной машины.

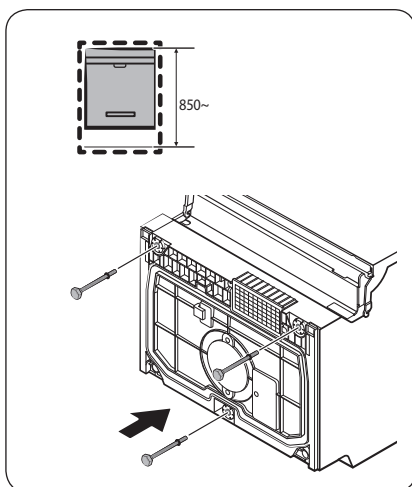

1. Положите посудомоечную машину на заднюю стенку.

⚠ ОСТОРОЖНО!

Не кладите посудомоечную машину на бок. Это может привести к протечке воды.

2. Найдите в комплекте для монтажа дополнительные ножки и вставьте их в отверстия в нижней части посудомоечной машины, как показано на рисунке.

ШАГ 3 Проверка водопровода

- Давление в водопроводе должно составлять от 0,04 МПа до 1,0 МПа.
- Убедитесь, что температура воды не превышает 60 °С. Более горячая вода может привести к неисправностям в посудомоечной машине.
- Перед подключением посудомоечной машины к водопроводу убедитесь, что клапан подачи воды закрыт.



ШАГ 4 Прокладка шлангов

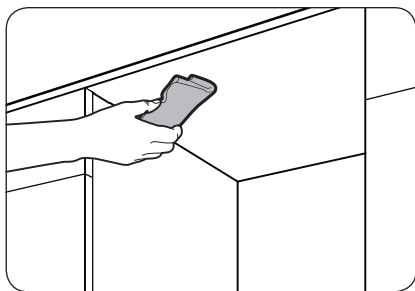

1. Очистите нижнюю часть столешницы.

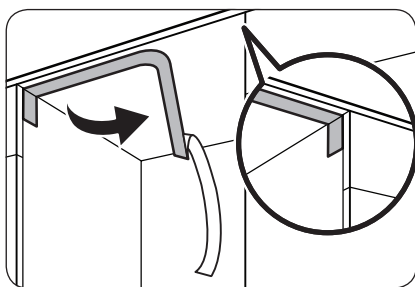

2. Закрепите защитную наклейку, как показано на рисунке.

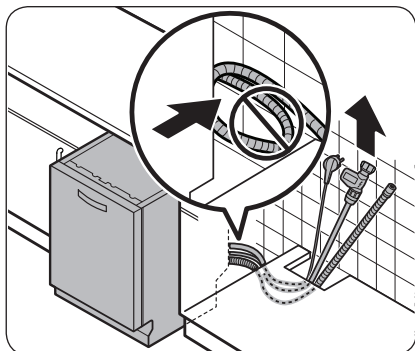

3. Протяните кабель питания, шланг подачи воды и сливной шланг через отверстие в шкафу для раковины.

⚠ ОСТОРОЖНО!

- Соблюдайте осторожность, чтобы не перегнуть и не наступить на кабель питания или шланги.
- Не удаляйте защитную бумагу с обратной стороны посудомоечной машины. Она используется для отделения задней стенки машины от стены.



Установка

ШАГ 5 Установите декоративную панель (для полностью и не полностью встраиваемых моделей)

Модели ПВС (полностью встраиваемые, DW6*R70**BB)

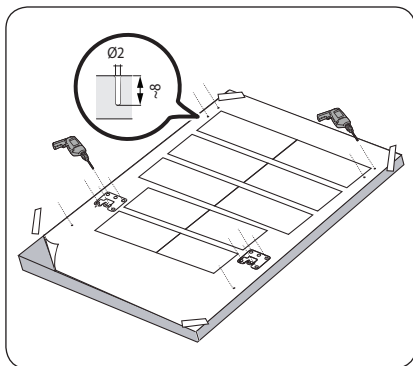

1. Расположите шаблон для монтажа на обратной стороне декоративной панели и временно закрепите его с помощью прозрачного скотча. Обратите внимание, что обратная сторона декоративной панели будет крепиться к дверце посудомоечной машины.

⚠ ОСТОРОЖНО!

- Верхняя часть декоративной панели должна находиться на одном уровне с верхней частью шаблона для монтажа.
 - Используйте декоративную панель весом 3–7 кг.
2. Пометьте 14 точек, обозначенных на шаблоне для монтажа.

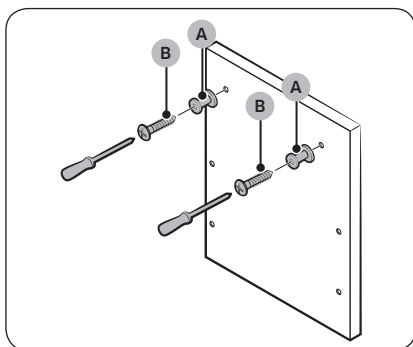

3. Удалите шаблон для монтажа и закрепите фиксаторы декоративной панели (А) с помощью двух винтов (В, $\varnothing 3,5 \times 25$), как показано на рисунке.

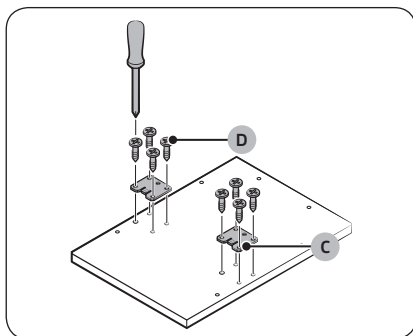

4. Закрепите **кронштейн дверцы (C)** с помощью **восьми винтов (D, Ø4 X 14)**, как показано на рисунке.

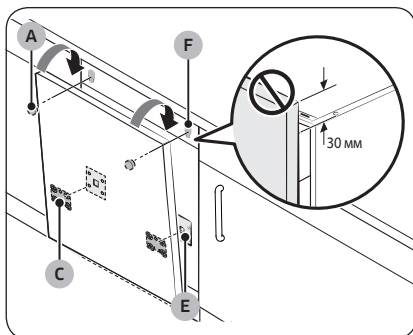

5. Вставьте **кронштейны (C)** на декоративной панели в **отверстия (E)** на дверце посудомоечной машины, чтобы закрепить панель.
6. Удерживая декоративную панель, закрепите ее на дверце и вставьте **фиксаторы декоративной панели (A)** в **отверстия (F)**, как показано на рисунке.
7. Нажмите на декоративную панель, чтобы закрепить ее.

⚠ ОСТОРОЖНО!

Не допускайте, чтобы декоративная панель выступала над верхней частью посудомоечной машины более чем на 30 мм.

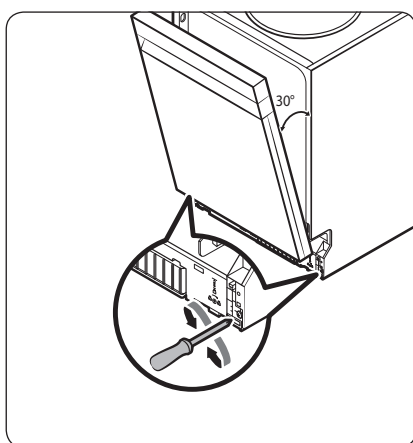

8. Отрегулируйте уровень пружины, когда дверца открыта приблизительно на 30 градусов. Дверца должна оставаться на месте и не открываться.

⚠ ОСТОРОЖНО!

- Не регулируйте уровень пружины, когда дверца полностью открыта.
- Если декоративная панель весит более 7 кг, дверца может произвольно открываться.
- Не рекомендуется использовать декоративные панели весом более 7 кг.

Установка

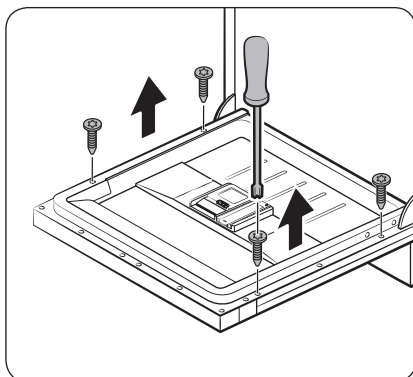

9. Откройте дверцу посудомоечной машины и извлеките четыре винта.

⚠ ОСТОРОЖНО!

Открывайте дверцу осторожно. Если уровень пружины не отрегулирован надлежащим образом, дверца может неожиданно открыться или закрыться, что может стать причиной травмы.

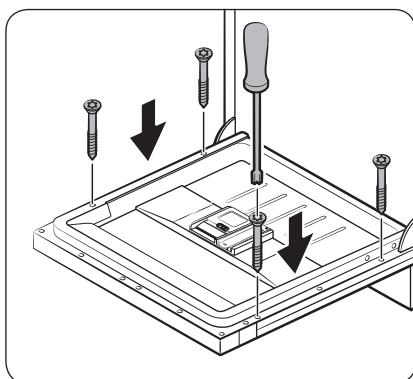

10. Закрепите декоративную панель на дверце с помощью четырех винтов (3,5 X 45).

Модели НВС (не полностью встраиваемые, DW6*R70**S*)

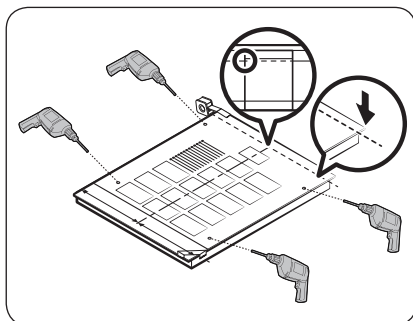
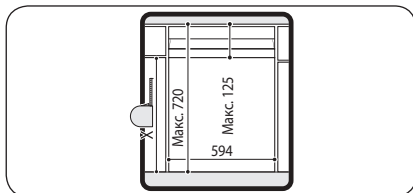
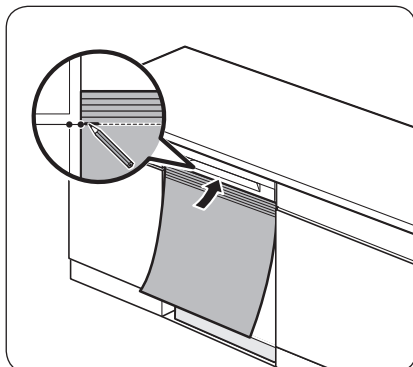

1. Полностью вставьте посудомоечную машину под столешницу.
2. Совместите верхнюю часть шаблона для монтажа с нижней частью ручки дверцы посудомоечной машины.
3. В верхней части шаблона для монтажа поставьте отметку на уровне верхнего края шкафа.

4. Расположите шаблон для монтажа на обратной стороне декоративной панели. Совместите отметки на шаблоне с верхним краем декоративной панели.
5. С помощью прозрачного скотча временно закрепите шаблон на декоративной панели.
6. Отметьте на декоративной панели расположение четырех отверстий для винтов в соответствии с шаблоном для монтажа.
7. Удалите шаблон.

ⓘ ПРИМЕЧАНИЕ

Обратная сторона декоративной панели будет крепиться к дверце посудомоечной машины. Убедитесь, что высота декоративной панели не превышает 595 мм.

⚠ ОСТОРОЖНО!

Используйте декоративную панель весом 3–6 кг.

Установка

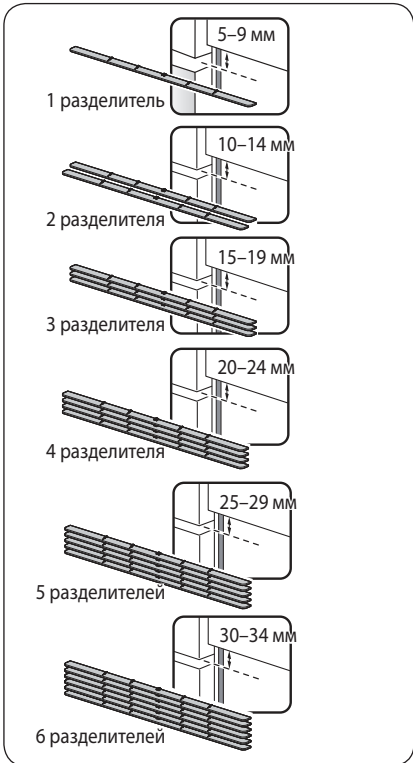
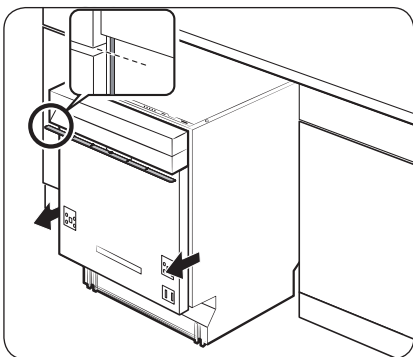

8. Выдвиньте посудомоечную машину из-под столешницы наполовину.
9. Установите один или несколько деревянных разделителей, чтобы они заполнили зазор между шкафом для раковины и панелью управления.
 - Зазор должен соответствовать замеру, выполненному в шаге 5 выше.
 - Расположение и количество разделителей см. на рисунках слева.

⚠ ОСТОРОЖНО!

Общая высота деревянных разделителей не должна превышать отмеренной разницы. В противном случае декоративная панель может быть установлена неправильно.

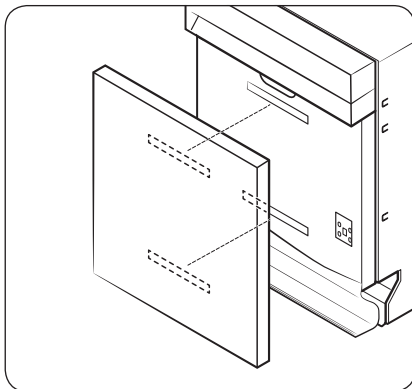

10. Прикрепите две полоски контактной ленты к внешней стороне дверцы и обратной стороне панели, как показано на рисунке.
11. Скрепите контактные ленты, чтобы закрепить декоративную панель.

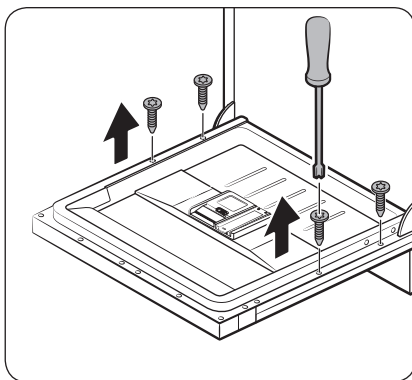

12. Откройте дверцу посудомоечной машины и извлеките четыре винта.

⚠ ОСТОРОЖНО!

Открывайте дверцу осторожно. Если уровень пружины не отрегулирован надлежащим образом, дверца может неожиданно открыться или закрыться, что может стать причиной травмы.

Установка

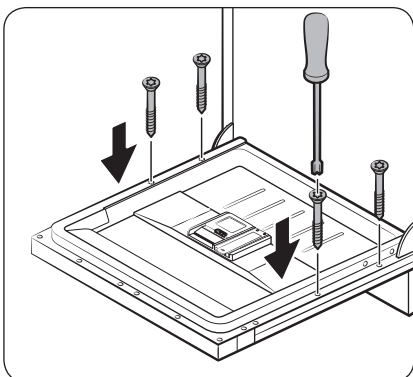

13. Закрепите декоративную панель на дверце с помощью четырех винтов ($\varnothing 4 \times 43$).

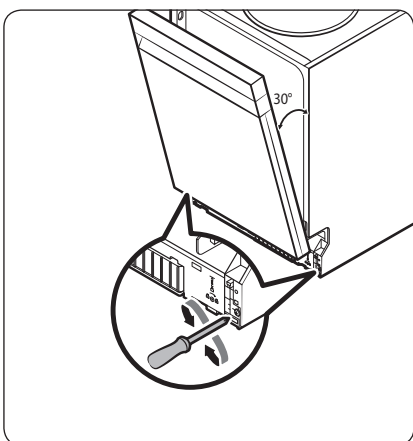

14. Отрегулируйте уровень пружины, когда дверца открыта приблизительно на 30 градусов. Дверца должна оставаться на месте и не открываться.

⚠ ОСТОРОЖНО!

- Не регулируйте уровень пружины, когда дверца полностью открыта.
- Если декоративная панель весит более 6 кг, дверца может произвольно открываться.
- Не рекомендуется использовать декоративные панели весом более 6 кг.

ШАГ 6 Установка накладки (модели DW6*R707*)

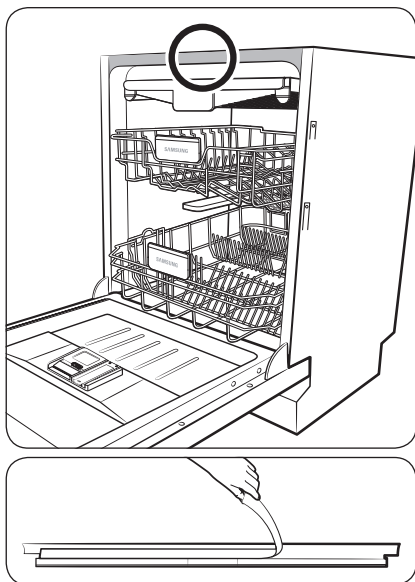

Накладка может использоваться для снижения уровня шума в моделях DW6*R707*.

1. Чтобы установить верхнюю боковую накладку, снимите защитную пленку с двухсторонней клейкой ленты на обратной стороне наклейки.

Установка

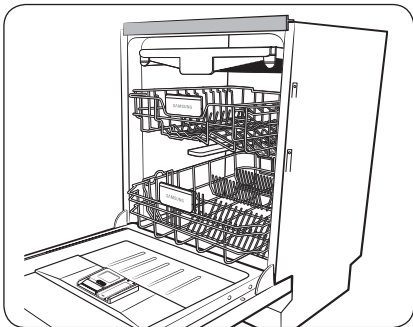
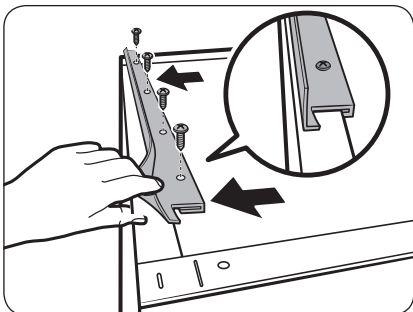

2. Вставьте накладку изогнутой частью в заднюю часть верхнего кронштейна бака.
3. Вкрутите винты, идущие в комплекте, в четыре отверстия.

ШАГ 7 Выравнивание посудомоечной машины

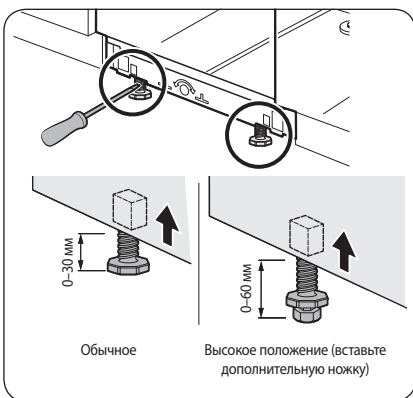

Для выравнивания посудомоечной машины можно отрегулировать высоту ножек. Обратите внимание, что в ходе выполнения данных шагов посудомоечная машина вставлена в шкаф наполовину.

1. Проверьте, ровно ли установлена посудомоечная машина, с помощью уровня.
2. Для регулировки высоты передней части используйте отвертку с прямым шлицем (-).
 - Чтобы уменьшить высоту, поверните ножку против часовой стрелки.
 - Чтобы увеличить высоту, поверните ножку по часовой стрелке.

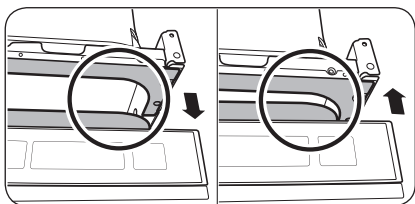
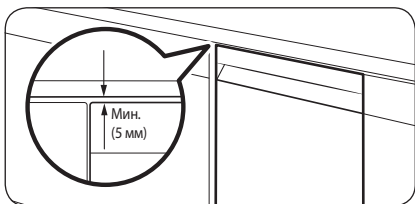
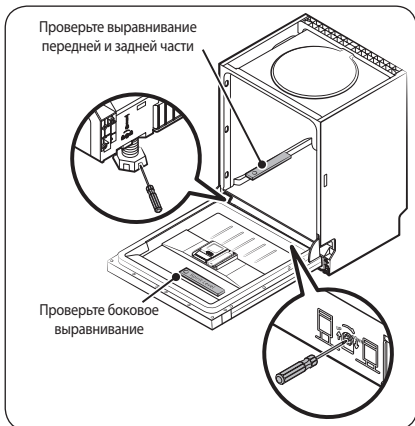
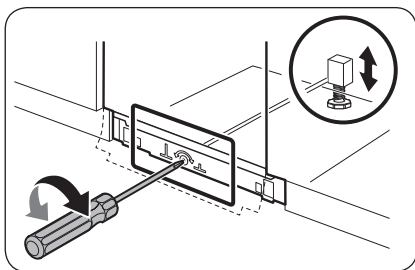

3. Для регулировки высоты задней части, вставьте крестообразную (+) отвертку в центр нижней части посудомоечной машины.
 - Чтобы уменьшить высоту, поверните отвертку по часовой стрелке.
 - Чтобы увеличить высоту, поверните отвертку против часовой стрелки.
 - Чтобы проверить, ровно ли стоит машина, поместите спиртовой уровень на дверцу и направляющую полки внутри машины.

4. Между верхней частью посудомоечной машины и нижней частью столешницы необходимо оставить зазор размером не менее 5 мм.

5. Когда выравнивание будет выполнено, необходимо убедиться, что дверца открывается и закрывается надлежащим образом.



Установка

ШАГ 8 Закрепление посудомоечной машины

Посудомоечную машину можно прикрепить к столешнице с помощью кронштейнов. Кроме того, можно сделать боковые отверстия в стенках шкафа и закрепить машину.

Крепление к столешнице с помощью кронштейнов

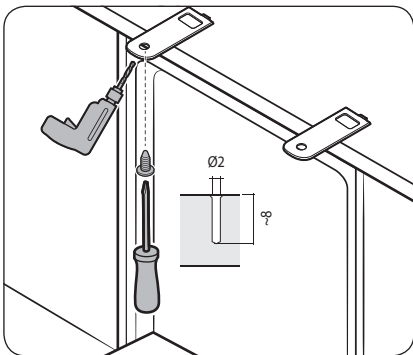
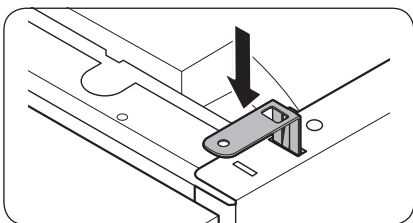
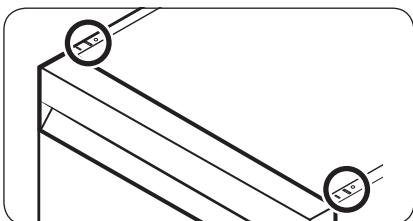

1. Вставьте кронштейны, идущие в комплекте поставки, в отверстия вверху передней части посудомоечной машины, как показано на рисунке.

2. Установите машину под столешницу.

3. Затяните два винта (Ø4 X 14), чтобы закрепить кронштейны.

ПРИМЕЧАНИЕ

После крепления посудомоечной машины к столешнице останется некоторое количество винтов. Их можно выбросить или использовать для крепления машины к стенкам шкафа.

4. Подсоедините шланг подачи воды, но не открывайте кран, пока не будет завершена установка.

Крепление к боковым стенкам

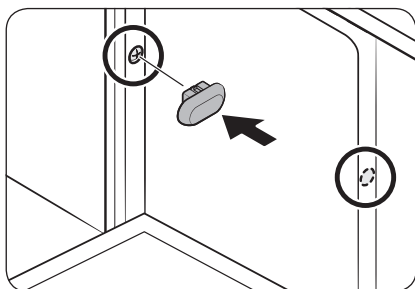
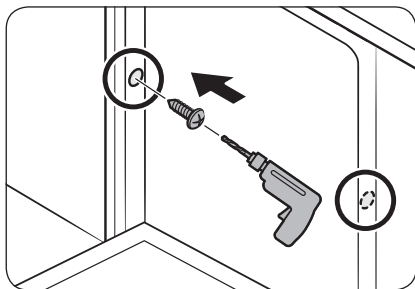
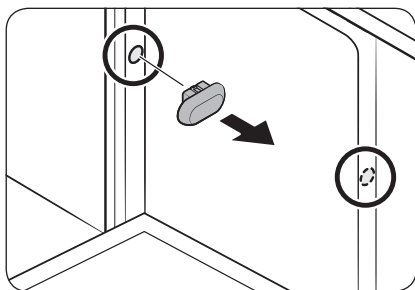

⚠ ОСТОРОЖНО!

Если пластиковые заглушки не будут установлены на место, протечка воды может привести к возникновению пожара или поражению электрическим током.

1. Выньте пластиковые заглушки.
2. Закрутите два винта (Ø3,5 X 16) в двух точках (отмечены на рисунке).
3. Установите две пластиковые заглушки, идущие в комплекте, в точки установки винтов.
4. Подсоедините шланг подачи воды, но не открывайте кран, пока не будет завершена установка.

Установка

ШАГ 9 Подсоединение сливного шланга

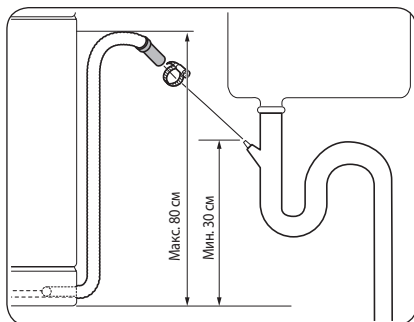

1. Подсоедините сливной шланг к сливному отверстию.

⚠ ОСТОРОЖНО!

- Устанавливайте систему слива надлежащим образом, чтобы сливной шланг не отсоединился от стока во время слива воды.
- Убедитесь, что сливной шланг, шланг подачи воды и кабель питания не согнуты и не перекручены.

ШАГ 10 Окончательная проверка

1. Удалите все пенопластовые прокладки, бумажную упаковку и ненужные детали из посудомоечной машины.
2. Включите автоматический контактный выключатель.
3. Откройте клапан подачи воды, чтобы обеспечить подачу воды в посудомоечную машину.
4. Подсоедините посудомоечную машину к электросети и включите ее. Выберите и запустите цикл Быстрый.
5. Убедитесь, что посудомоечная машина включается надлежащим образом и во время работы не протекает вода. Убедитесь в отсутствии протечек воды на обоих концах шланга подачи воды и сливного шланга.



Фальшпанель

В зависимости от модели и условий установки существует возможность использования фальшпанели.

Фальшпанель

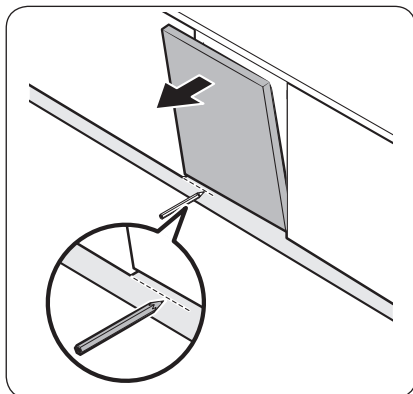

1. Поместите фальшпанель в нижней части посудомоечной машины.
2. Откройте дверцу машины и отметьте на фальшпанели линию, где она мешает открытию дверцы.

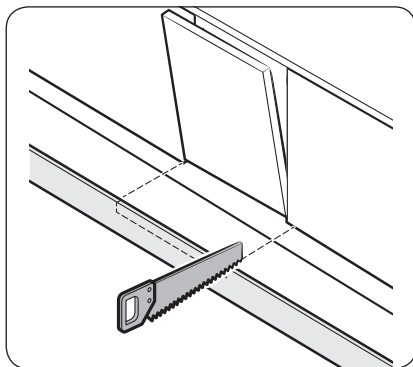

3. Используя отмеченную линию, вырежьте пилой часть фальшпанели.

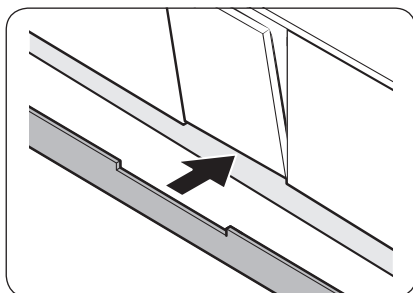

4. Установите фальшпанель с вырезанным участком у нижней части посудомоечной машины. Убедитесь, что панель не мешает открытию дверцы.



Установка

Фабричная фальшпанель (серия DW6*R70**U*)

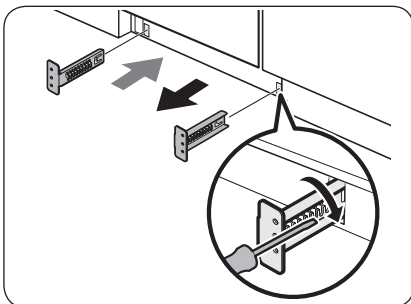

1. Закрепите кронштейны, идущие в комплекте, на нижней части посудомоечной машины. Поверните их в необходимое положение.
- Правильную последовательность и место установки см. на рисунке слева.

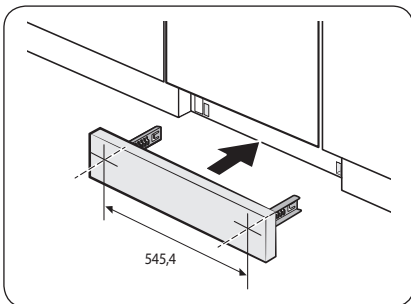

2. Сначала установите фабричную фальшпанель на кронштейны, а затем зафиксируйте ее с помощью винтов. Убедитесь, что кронштейны установлены правильно — см. рисунок слева.

⚠ ОСТОРОЖНО!

Убедитесь, что фальшпанель не мешает открытию и закрытию дверцы машины.

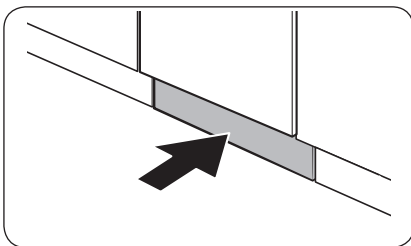

3. Вставьте фальшпанель с кронштейнами в нижнюю часть посудомоечной машины, как показано на рисунке.

Предохранительная пластина (серия DW6*R70**U*)

Если вы хотите установить предохранительную пластину, выполните следующие действия.

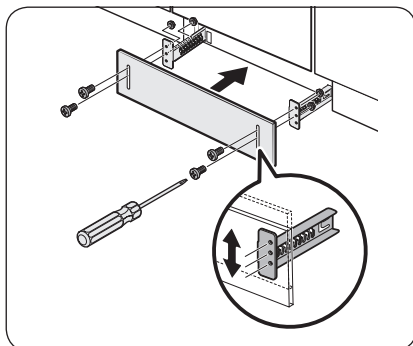
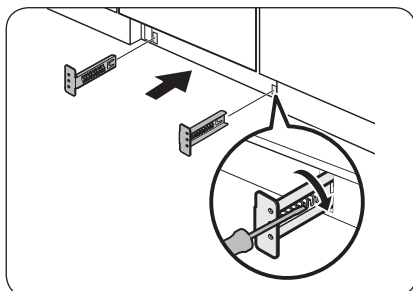
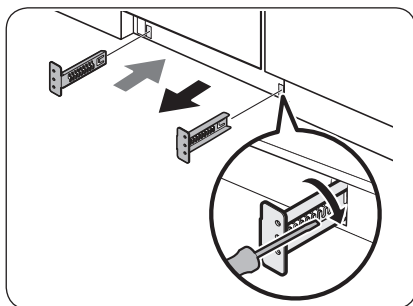

1. Закрепите кронштейны, идущие в комплекте, на нижней части посудомоечной машины. Поверните их в необходимое положение.
 - Правильную последовательность и место установки см. на рисунке слева.
2. Сначала установите предохранительную пластину на кронштейны, а затем зафиксируйте ее с помощью четырех специальных болтов и гаек.

ПРИМЕЧАНИЕ

Если посудомоечная машина была поднята в результате регулирования ножки, опустите предохранительную пластину вниз так, чтобы она находилась на уровне нижней части.

3. Вставьте предохранительную пластину с кронштейнами в нижнюю часть посудомоечной машины, как показано на рисунке.

ОСТОРОЖНО!

Убедитесь, что предохранительная пластина не мешает открытию и закрытию дверцы машины.

Подготовка к работе

Строго соблюдайте данные инструкции, чтобы правильно установить посудомоечную машину и предотвратить несчастные случаи во время мытья посуды.

Краткий обзор посудомоечной машины

Модели DW6*R707* / DW6*R705*

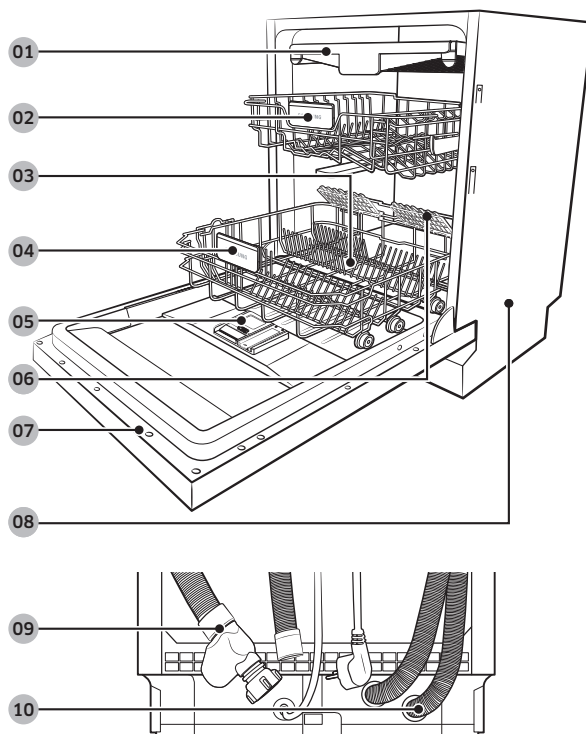

- | | | |
|--------------------------------|----------------------|--|
| 01 Полка для столовых приборов | 02 Верхняя полка | 03 Отсек для соли |
| 04 Нижняя полка | 05 Дозатор | 06 Подставка для стаканов (модель DW6*R707*) |
| 07 Дверца | 08 Основание корпуса | 09 Шланг для подачи воды |
| 10 Сливной шланг | | |

Модели DW6*R704*

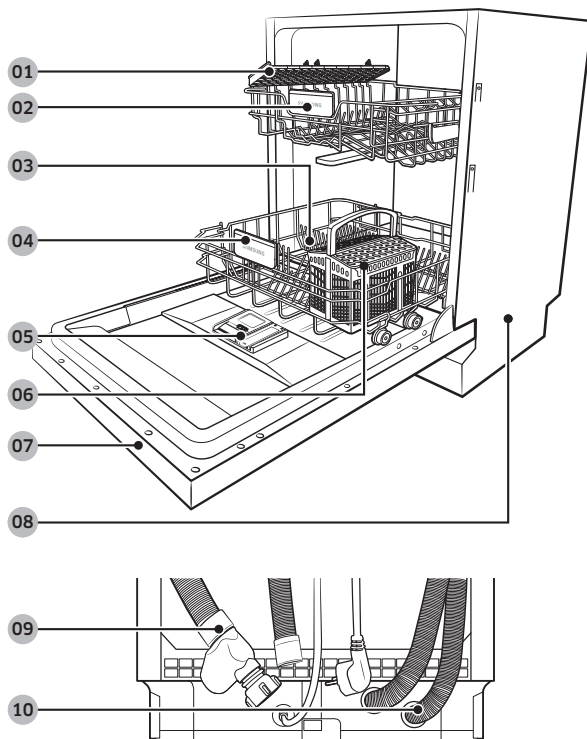

01 Полка для ножей

04 Нижняя полка

07 Дверца

10 Сливной шланг

02 Верхняя полка

05 Дозатор

08 Основание корпуса

03 Отсек для соли

06 Корзина для столовых приборов

09 Шланг для подачи воды

Подготовка к работе



Подготовка к работе

ОСТОРОЖНО!

- Не мойте предметы, покрытые пеплом, песком, воском, густой смазкой или краской. Эти вещества могут повредить посудомоечную машину. Пепел не растворяется в воде и может распространиться внутри посудомоечной машины.
- Удалите с посуды остатки пищи (кости, косточки от фруктов и т. д.) и мусор (зубочистки, бумажные салфетки и т. д.). Остатки пищи и мусор могут привести к возникновению шума, повреждению посуды, а также неисправной работе и повреждению посудомоечной машины.

Предметы, не подходящие для мытья в посудомоечной машине

ПРЕДУПРЕЖДЕНИЕ

Мойте только посуду из стекла, фарфора и столовые приборы, которые рекомендованы изготовителем для мытья в посудомоечной машине. Не мойте предметы из алюминия (например, жируолавливающие фильтры). Посудомоечная машина может повредить алюминий или даже вызвать бурную химическую реакцию.

Не используйте посудомоечную машину для мытья следующих предметов:

- посуда из меди, латуни, жести, слоновой кости и алюминия, а также предметы с клейкими поверхностями;
- нетермостойкая пластмасса;
- посуда ручной работы, антиквариат, дорогие вазы и декоративные изделия из стекла;
- посуда из обычной или глазурованной керамики;
- деревянные столовые приборы и посуда или предметы с деревянными элементами;
- хрупкая стеклянная или хрустальная посуда. При частом мытье стекло может утратить прозрачность.

ПРИМЕЧАНИЕ

Серебро при контакте с остатками пищи, содержащими серу, может потускнеть. Сера содержат такие продукты, как яичный желток, лук, майонез, горчица, рыба, рассол и маринад.





Основные принципы использования полок

Регулировка высоты

Можно настроить высоту верхней полки, чтобы освободить больше места для загрузки больших предметов на нижнюю полку. В зависимости от высоты верхней полки, на нижнюю полку можно загружать тарелки диаметром до 30 см, а на верхнюю — до 18 см (с полкой для столовых приборов) или до 25 см (без полки для столовых приборов).

⚠ ОСТОРОЖНО!

- Отрегулируйте высоту верхней полки перед загрузкой в нее посуды. В противном случае это может привести к повреждению посуды.
- Придерживайте обе ручки во время регулировки, иначе дверца посудомоечной машины может закрыться на до конца.

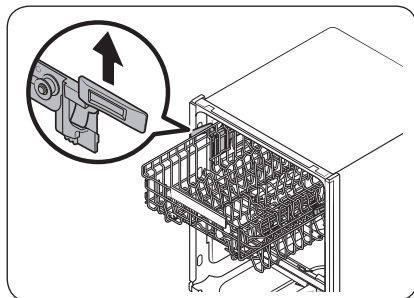

- Чтобы поднять верхнюю полку, потяните регулировочные ручки вверх. Регулировочные ручки зафиксируются, и верхняя полка поднимется.
- Чтобы опустить верхнюю полку, возьмитесь за обе регулировочные ручки, расположенные слева и справа от верхней полки, а затем аккуратно нажмите на нее.

Извлечение верхней полки

⚠ ОСТОРОЖНО!

- Не используйте посудомоечную машину без верхней полки. В противном случае появится шум, и посудомоечная машина не будет работать должным образом.
- Поскольку верхняя полка является съемной, установите ее надлежащим образом для обеспечения нормальной работы посудомоечной машины.

Потяните верхнюю полку вперед, чтобы она полностью выдвинулась, затем слегка приподнимите ее, чтобы снять. См. следующие рисунки.

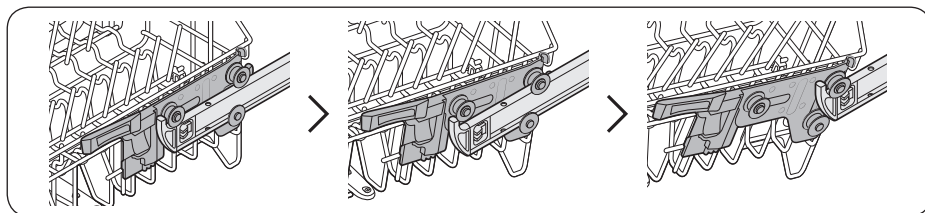

Подготовка к работе

Загрузка посуды

Нижняя полка

Крупные предметы, которые трудно отмываются, такие как кастрюли, сковороды, крышки, сервировочные блюда и салатницы рекомендуется размещать на нижней полке.

Сервировочные блюда и крышки предпочтительнее размещать по бокам полок во избежание блокировки вращения верхнего сопла. Кастрюли, салатницы и т. д. всегда необходимо укладывать вверх дном.

Глубокие кастрюли необходимо ставить под наклоном, чтобы вода вытекала из них.

Штыри на нижней полке можно сложить, чтобы легко загрузить больше кастрюль или сковород большого размера.

Подготовка к работе

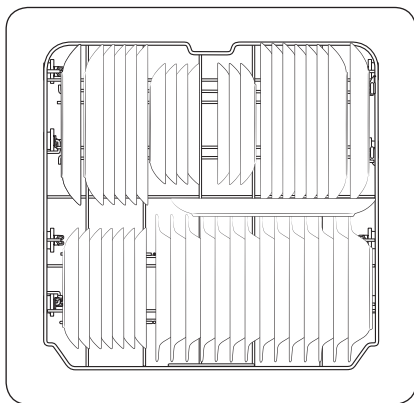

Модели DW6*R707* / DW6*R705*

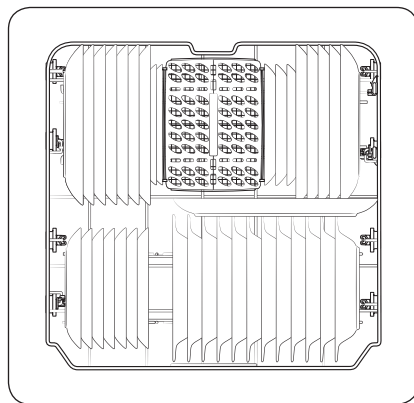

Модели DW6*R704*

ПРИМЕЧАНИЕ

Длинные предметы, столовые приборы, салатницы и большие ножи следует размещать на полке таким образом, чтобы они не препятствовали вращению сопел.



Использование складных штырей

Для удобства размещения кастрюль и сковород штыри можно сложить, как показано на рисунке.

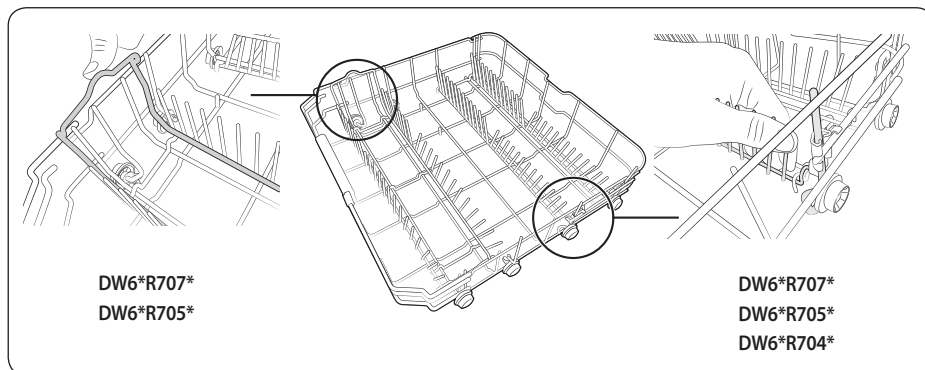

Верхняя полка

Верхняя полка предназначена для загрузки более хрупкой и легкой посуды, например стаканов, чайных и кофейных чашек и блюдца, а также тарелок, небольших салатниц и неглубоких сковород (без сильного загрязнения). Размещайте посуду и кухонные принадлежности таким образом, чтобы исключить возможность их смещения под воздействием струй воды. Всегда переворачивайте стаканы, чашки и салатницы вверх дном.

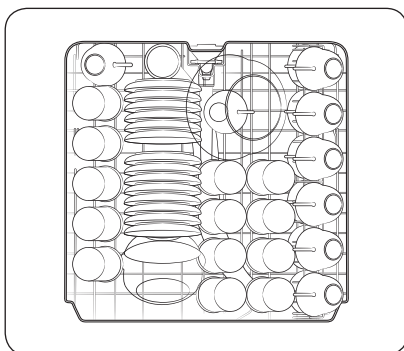

Модели DW6*R707* / DW6*R705*

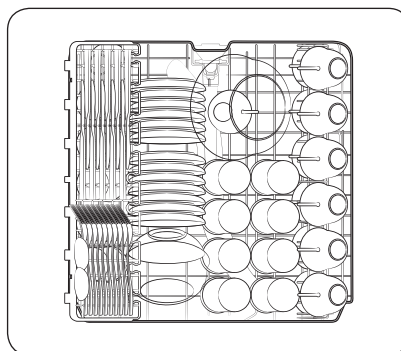

Модели DW6*R704*

Подготовка к работе





Подготовка к работе

Полка для столовых приборов (модели DW6*R707* / DW6*R705*)

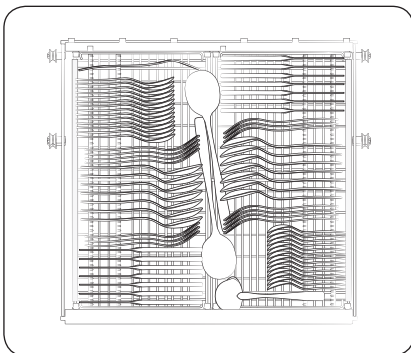

Эта полка лучше всего подходит для загрузки столовых приборов и кухонных или сервировочных принадлежностей. Используйте полку для столовых приборов для размещения столовых приборов или принадлежностей.

ПРИМЕЧАНИЕ

Если на верхней полке требуется больше места для мытья больших предметов, полку для столовых приборов можно снять.

Использование подставки для стаканов (для моделей DW6*R707*)

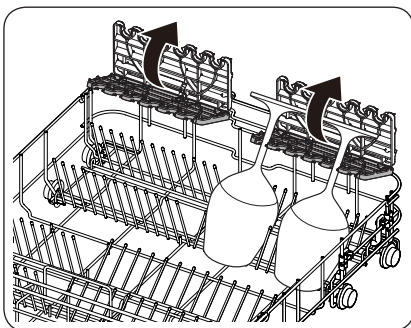

Подставка для стаканов хорошо подходит для мытья бокалов. Подвесьте бокалы на спицах подставки для стаканов. Когда подставка для стаканов не используется, ее можно сложить.





Отсек для моющего средства

Для всех циклов посудомоечной машины требуется наличие моющего средства в соответствующем отсеке. Для обеспечения наилучших результатов следует использовать моющее средство в соответствии с рекомендациями для выбранного цикла.

ПРЕДУПРЕЖДЕНИЕ

- Не пейте моющее средство и не набирайте его в рот. Не вдыхайте пары моющего средства для посудомоечной машины. Моющее средство для посудомоечной машины содержит раздражающие и едкие вещества, которые могут вызвать повреждение дыхательных путей. Если вы проглотили моющее средство или вдохнули его пары, немедленно обратитесь к врачу.
- Храните моющее средство для посудомоечной машины в недоступном для детей месте.

ОСТОРОЖНО!

Следует использовать только те моющие средства, которые предназначены для посудомоечной машины. При использовании других видов моющих средств образуется слишком большое количество пены, что может привести к снижению эффективности или нарушению работы посудомоечной машины.

Загрузка моющего средства

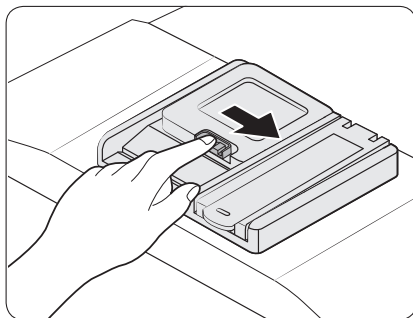

1. Откройте крышку дозатора моющего средства, сдвинув защелку дозатора вправо.

ПРИМЕЧАНИЕ

В конце цикла крышка остается открытой.

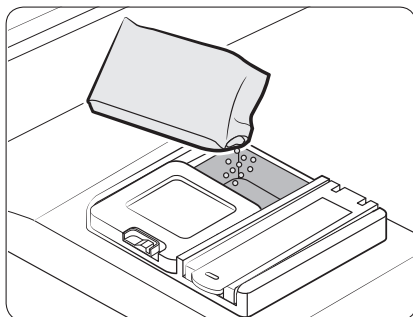

2. Добавьте рекомендуемое количество моющего средства в основной отсек для моющего средства.



Подготовка к работе

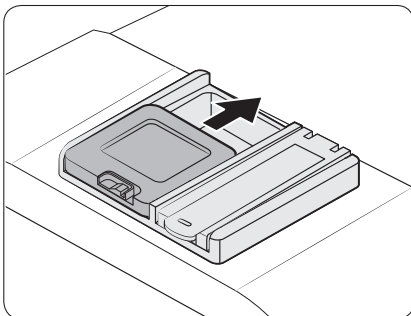

3. Закройте крышку, сдвинув ее вверх.

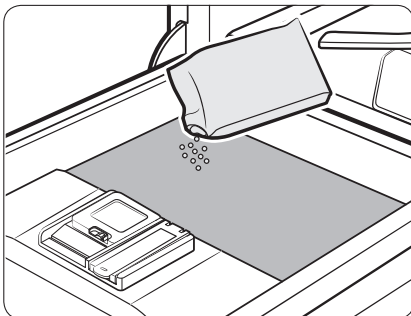

4. Если посуда сильно загрязнена, налейте на дверцу небольшое количество моющего средства для повышения эффективности очистки.

ПРИМЕЧАНИЕ

Дополнительная доза моющего средства будет использована во время предварительного мытья.

Крышка открывается автоматически для дозирования моющего средства во время стирки.



Резервуар ополаскивателя

Ополаскиватель позволяет повысить эффективность сушки посуды в посудомоечной машине. При включении индикатора Rinse Refill (Добавить ополаскиватель) на панели управления добавьте ополаскиватель. Используйте только жидкий ополаскиватель.

Использование порошкового ополаскивателя приведет к засорению отверстия резервуара и поломке машины.

⚠ ОСТОРОЖНО!

- Не добавляйте в резервуар для ополаскивателя никакие другие виды моющего средства.
- Не наполняйте резервуар выше допустимого уровня. В противном случае ополаскиватель может вылиться во время цикла.

Добавление ополаскивателя

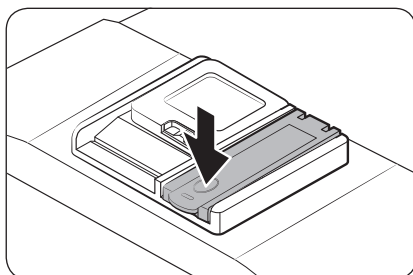
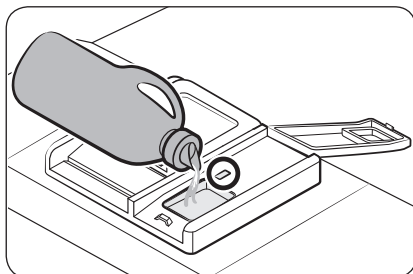
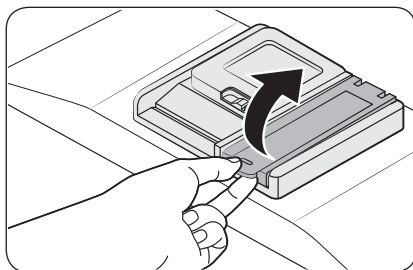

1. Откройте крышку резервуара для ополаскивателя.

2. Наполните резервуар ополаскивателем.

📖 ПРИМЕЧАНИЕ

При наполнении резервуара для ополаскивателя пользуйтесь смотровым отверстием.

⚠ ОСТОРОЖНО!

Не наполняйте резервуар выше указанного уровня. В противном случае ополаскиватель может вылиться во время мытья посуды.

3. Закройте крышку резервуара для ополаскивателя.



Подготовка к работе

Отсек для соли

⚠ ОСТОРОЖНО!

- Используйте только специальную соль для посудомоечной машины. Не используйте другие типы соли или растворители. Это может повредить отсек для соли и систему уменьшения жесткости воды.
- Чтобы предотвратить коррозию из-за чрезмерного количества соли или соленой воды, необходимо всегда заполнять отсек для соли до начала цикла мытья.

Наполнение отсека для соли

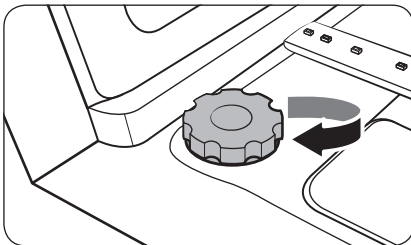
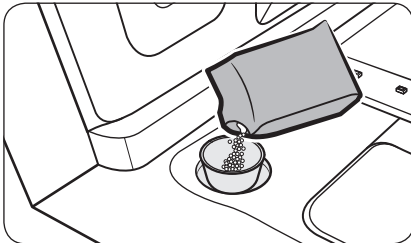
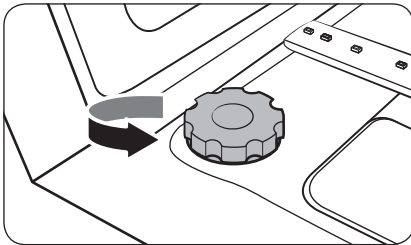

1. Откройте дверцу.
2. Чтобы открыть крышку, поверните ее против часовой стрелки.

3. Заполните отсек для соли водой (это требуется только при первом использовании машины).
4. Добавьте соль для посудомоечной машины.

⚠ ОСТОРОЖНО!

- Максимальная вместимость составляет приблизительно 1 кг. Не превышайте максимальную вместимость.
- Превышение максимальной вместимости может повлиять на работу посудомоечной машины.

5. Чтобы закрыть крышку, поверните ее по часовой стрелке.

📖 ПРИМЕЧАНИЕ

- Чтобы вымыть соль или соленую воду из посудомоечной машины, запустите цикл Быстрый.
- Время до растворения соли и до выключения индикатора (S) зависит от размеров гранул соли.

Индикатор соли

Индикатор () включается, если имеющегося количества соли недостаточно для следующих нескольких циклов.

Скорость отклика сенсорной панели

Чтобы предотвратить снижение скорости отклика сенсорных элементов управления, выполните следующие действия.

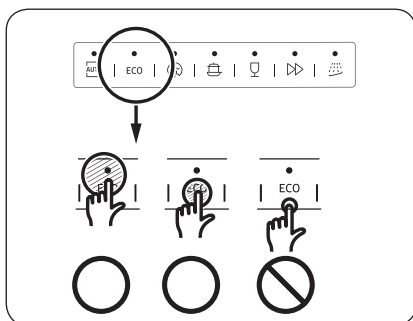

- Касайтесь центра каждой кнопки одним пальцем.
- Не касайтесь нескольких кнопок одновременно, если это не указано в руководстве.
- Регулярно очищайте поверхность панели управления мягкой влажной тканью.



Подготовка к работе

Режим настройки

Вы можете изменить настройки звука, функции автоматического открытия дверцы, уровня ополаскивателя и жесткости воды в соответствии со своими предпочтениями.

Переход в режим настройки

1. Включите посудомоечную машину.
2. В течение 60 секунд после включения посудомоечной машины нажмите кнопку цикла **АВТО** и удерживайте ее 5 секунд.
 - После перехода в режим настройки, на дисплее отобразится «0:00».

Настройка звука

Звук можно включать и отключать.

1. Нажмите кнопку **Только нижняя полка**, чтобы перейти в меню звуковых сигналов.
 - На дисплее отобразится текущая настройка. (Настройка по умолчанию: «U1»)
2. Нажмите кнопку цикла **АВТО**, чтобы изменить настройку.
 - U0: звук отключен
 - U1: звук включен
3. Подождите 5 секунд для сохранения настройки.

Настройка функции автоматического открытия дверцы

Для улучшения результатов сушки можно настроить автоматическое открытие дверцы посудомоечной машины после каждого цикла сушки.

1. Нажмите кнопку **Ускорение**, чтобы перейти в меню функции автоматического открытия дверцы.
 - На дисплее отобразится текущая настройка. (Настройка по умолчанию: A1.)
2. Нажмите кнопку цикла **АВТО**, чтобы изменить настройку.
 - A0: Функция отключена
 - A1: Функция включена
3. Подождите 5 секунд для сохранения настройки.





Настройка уровня ополаскивателя

Вы можете изменить количество ополаскивателя, используемого во время цикла.

1. Нажмите кнопку **Санитарная обработка**, чтобы выбрать меню настройки уровня ополаскивателя.
 - На дисплее отобразится текущая настройка. (Настройка по умолчанию: «d4»)
2. Нажмите кнопку цикла **АВТО**, чтобы изменить настройку.
 - Доступен выбор уровней от d1 до d5 (от минимального до максимального).
3. Подождите 5 секунд для сохранения настройки.

Настройка уровня жесткости воды

Вы можете изменить уровень жесткости воды в соответствии с уровнем жесткости воды в месте своего проживания. Изменение этой настройки повлияет на уровень потребления соли в отсеке для соли посудомоечной машины.

1. Нажмите кнопку **Отложенный запуск**, чтобы выбрать меню настройки уровня жесткости воды.
 - На дисплее отобразится текущая настройка. (Настройка по умолчанию: H4.)
2. Нажмите кнопку цикла **АВТО**, чтобы изменить настройку.
 - Доступен выбор уровней от H1 до H6 (от мягкого до жесткого).
3. Подождите 5 секунд для сохранения настройки.

ПРИМЕЧАНИЕ

- Измените настройку в соответствии с таблицей в разделе «**Регулировка потребления соли**» на стр. 56.
- Настройка по умолчанию: H4 (EN50242)
- В зависимости от настройки посудомоечная машина повторно генерирует умягчитель воды каждые 3–4 цикла. Однако после изменения настройки посудомоечная машина повторно генерирует умягчитель воды при выполнении первого цикла.



Эксплуатация

Панель управления

Модели DW6*R707*, DW6*R705*

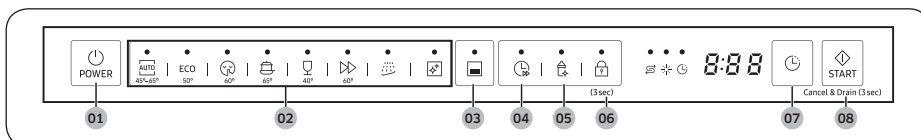



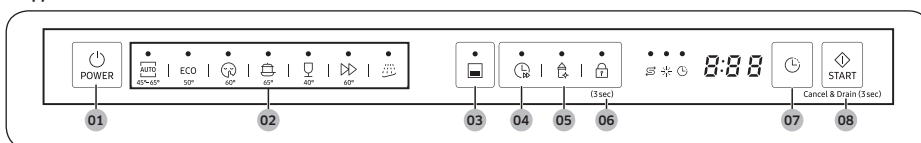

Модели DW6*R704*

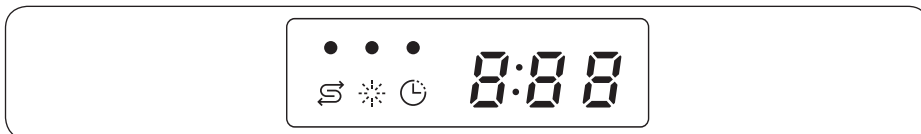

01 POWER (ПИТАНИЕ)	Нажмите, чтобы включить или выключить посудомоечную машину.
02 Цикл	Нажмите, чтобы выбрать требуемый цикл мытья. Более подробную информацию см. в разделе «Обзор циклов» на стр. 54.
03 Только нижняя полка	Нажмите, чтобы мыть посуду только на нижней полке для экономии электроэнергии.
04 Ускорение	Выберите эту функцию, чтобы сократить время выполнения цикла. Функция доступна только для циклов АВТО, ЭКО, Интенсивное и Деликатное.
05 Санитарная обработка	Нажмите, чтобы во время окончательного ополаскивания увеличить температуру воды до 69 °C для высокотемпературной санитарной обработки. Данная функция не доступна в режимах Деликатное и Предварительное мытье.
06 Блокировка управления	Эта функция позволяет заблокировать все кнопки на панели управления, кроме кнопки POWER (ПИТАНИЕ). Более подробную информацию см. в разделе «Блокировка управления» на стр. 58.
07 Отложенный запуск	Время запуска цикла мытья можно отложить на срок до 24 часов. Более подробную информацию см. в разделе «Отложенный запуск» на стр. 58.
08 START (ПУСК) (Cancel & Drain (Отмена и слив воды))	Нажмите START (ПУСК), чтобы начать работу. Убедитесь, что дверца закрыта. Cancel & Drain (Отмена и слив воды): чтобы отменить выполнение запущенного цикла и слить воду из посудомоечной машины, нажмите и удерживайте кнопку START (ПУСК) в течение 3 секунд.

Индикаторы



Индикатор Нет соли		Включается, когда в отсеке для соли заканчивается соль.
Индикатор Добавить ополаскиватель		Включается, когда в посудомоечной машине заканчивается ополаскиватель.
Индикатор Отложенный запуск		Включается, когда активирована функция Отложенный запуск.

Эксплуатация

Обзор циклов

Модели DW6*R707*, DW6*R705*

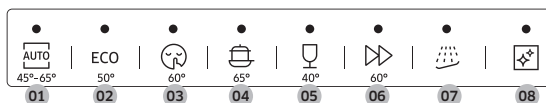

Модели DW6*R704*

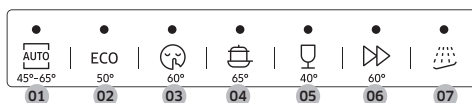

01 АВТО	Этот цикл определяет степень загрязнения и автоматически запускает оптимальный цикл, подходящий для посуды всех степеней загрязнения.
02 ЭКО	Этот цикл позволяет сократить потребление электроэнергии и воды, что подходит для мытья посуды со средней степенью загрязнения.
03 Тихий режим	Выбирайте этот цикл для более спокойного и тихого мытья. Данный цикл занимает немного больше времени, но производит на 2 децибела меньше шума, чем программа ЭКО.
04 Интенсивное	Выберите этот цикл для сильно загрязненной посуды.
05 Деликатное	Выберите этот цикл для мытья слабозагрязненной посуды, хрупких предметов, таких как стаканы. Для этого цикла недоступна функция Санитарная обработка.
06 Быстрое мытье	Посуда, используемая ежедневно, со средней степенью загрязнения, короткий цикл мойки.
07 Предварительное мытье	Ополаскивание холодной водой для удаления грязи перед запуском другой программы.
08 Самоочистка (модели DW6*R707* / DW6*R705*)	Запускайте этот цикл для очистки внутренней поверхности посудомоечной машины. Убедитесь, что в посудомоечной машине нет посуды.



Простые действия для начала работы

1. Откройте дверцу и загрузите посудомоечную машину. Обязательно удалите с посуды остатки пищи и мусор.
2. Налейте моющее средство в дозатор моющего средства. Для достижения наилучшего результата добавьте ополаскиватель.
3. Нажмите кнопку **POWER (ПИТАНИЕ)**, после чего выберите цикл с необходимыми функциями (**Только нижняя полка, Ускорение, Санитарная обработка и Отложенный запуск**). В зависимости от цикла некоторые функции могут быть недоступны.

ПРИМЕЧАНИЕ

При выборе режима **Только нижняя полка** убедитесь, что посуда находится на нижней полке.

4. Нажмите **START (ПУСК)** и закройте дверцу. Посудомоечная машина запускает цикл после слива воды в течение нескольких секунд.

ПРИМЕЧАНИЕ

- Для изменения цикла после его запуска нажмите и удерживайте кнопку **START (ПУСК)** в течение 3 секунд, чтобы отменить цикл. Затем выберите другой цикл.
- По умолчанию выбирается цикл ЭКО.
- Чтобы возобновить работу после открытия дверцы и остановки посудомоечной машины, просто закройте дверцу.



Эксплуатация

Отсек для соли

Умягчитель воды предназначен для удаления из воды минералов и солей, которые могут негативно повлиять на работу устройства. Чем выше содержание солей и минералов в воде, тем она жестче. Умягчитель следует регулировать в соответствии с жесткостью воды в вашем регионе.

Сведения о жесткости воды в вашем регионе можно получить в местных органах управления водными ресурсами.

Регулировка потребления соли

Посудомоечная машина поддерживает возможность регулировки количества потребляемой соли в зависимости от жесткости используемой воды. Эта возможность позволяет настроить и оптимизировать уровень потребления соли. Для этого необходимо выполнить следующие действия.

1. Включите посудомоечную машину.
2. В течение 60 секунд после включения посудомоечной машины нажмите кнопку цикла **АВТО** и удерживайте ее 5 секунд.
 - После перехода в режим настройки, на дисплее отобразится «0:00».
3. Нажмите кнопку **Отложенный запуск**, чтобы выбрать меню настройки уровня жесткости воды.
 - На дисплее отобразится текущая настройка. (Настройка по умолчанию: Н4.)
4. Нажмите кнопку цикла **АВТО**, чтобы изменить настройку.
 - Доступен выбор уровней от Н1 до Н6 (от мягкого до жесткого).
5. Подождите 5 секунд для сохранения настройки.

ПРИМЕЧАНИЕ

- Рекомендуется выполнять регулировку в соответствии со следующей таблицей (или таблицей в руководстве).
- Настройка по умолчанию: Н4 (EN50242)

Жесткость воды				Настройка жесткости воды	Потребление соли (грамм/цикл)	Автономность (циклов/1 кг)
°dH	°fH	°Кларка	ммоль/л			
0–5	0–9	0–6	0–0,94	H1	0	/
6–11	10–20	7–14	1,0–2,0	H2	20	60
12–17	21–30	15–21	2,1–3,0	H3	30	50
18–22	31–40	22–28	3,1–4,0	H4	40	40
23–34	41–60	29–42	4,1–6,0	H5	50	30
35–55	61–98	43–69	6,1–9,8	H6	60	20

ПРИМЕЧАНИЕ

- 1° dH (немецкий градус) = 0,178 ммоль/л
- 1° Кларка (английский градус) = 0,143 ммоль/л
- 1° fH (французский градус) = 0,1 ммоль/л
- Для получения сведений о жесткости водопроводной воды обратитесь в местные органы управления водными ресурсами.
- **УМЯГЧИТЕЛЬ ВОДЫ**

В разных регионах жесткость воды различается. Если в посудомоечной машине используется жесткая вода, на посуде и кухонных принадлежностях будет образовываться налет. Устройство оснащено специальным умягчителем воды, в котором используется соль, специально предназначенная для удаления из воды извести и минералов.



Эксплуатация

Отложенный запуск

Время запуска цикла мытья можно отложить на срок до 24 часов с шагом 1 час. Чтобы увеличить время отложенного запуска, нажмите кнопку **Отложенный запуск**. Часы, отображаемые на дисплее, показывают время, в которое начнется выполнение цикла.

1. Откройте дверцу и загрузите посудомоечную машину.
2. Нажмите кнопку **Отложенный запуск**, чтобы изменить время с шагом в 1 час.
 - При нажатии и удержании кнопки время будет увеличиваться, пока вы не отпустите ее.
3. Нажмите **START (ПУСК)** и закройте дверцу.

ПРИМЕЧАНИЕ

Чтобы изменить время отложенного запуска после запуска посудомоечной машины, нажмите кнопку **POWER (ПИТАНИЕ)** и перезапустите посудомоечную машину.

Блокировка управления

Чтобы дети не играли с посудомоечной машиной, функция Блокировка управления блокирует все кнопки управления, кроме кнопки **POWER (ПИТАНИЕ)**.

- Чтобы включить режим Блокировка управления, нажмите кнопку **Блокировка управления** и удерживайте ее в течение 3 секунд. Когда активирована функция Блокировка управления, выбор цикла, функции или запуск операции недоступны.
- Чтобы выключить режим Блокировка управления, нажмите кнопку **Блокировка управления** еще раз и удерживайте ее в течение 3 секунд.
- Функция Блокировка управления остается активной после перезапуска посудомоечной машины. Для отмены выбора функции Блокировка управления необходимо сначала ее отключить.



Техническое обслуживание

Очистка

Поддерживайте чистоту посудомоечной машины, чтобы улучшить ее работу, сократить необходимость излишнего ремонта и продлить срок ее службы.

Корпус

Очищайте поверхность посудомоечной машины от пятен сразу после их появления. Осторожно вытирайте пятна и пыль с панели управления мягкой влажной тканью.

ОСТОРОЖНО!

- Не используйте бензин, воск, растворитель, хлорсодержащий отбеливатель, спиртосодержащие или другие химические вещества. Эти вещества могут обесцветить поверхность посудомоечной машины и стать причиной появления пятен.
- Внутри посудомоечной машины содержатся электрические детали. Не разбрызгивайте воду непосредственно над посудомоечной машиной. Избегайте контакта электрических компонентов с водой.
- Чтобы очистить панель дверцы из нержавеющей стали, используйте чистящее средство для нержавеющей стали для бытовых приборов и мягкую чистую ткань.

Внутренняя поверхность

Регулярно очищайте внутреннюю поверхность посудомоечной машины, чтобы удалить грязь и остатки пищи. Протрите внутреннюю поверхность посудомоечной машины и внутреннюю поверхность дверцы влажной тканью для мытья посуды.

ОСТОРОЖНО!

- Не снимайте переднюю пломбу (длинное резиновое уплотнение, окружающее отверстие посудомоечной машины). Пломба поддерживает герметичность внутренней части посудомоечной машины.
- Для удаления известкового налета или отложений жира внутри посудомоечной машины используйте влажную ткань. Также можно нанести немного моющего средства и запустить цикл с самой высокой температурой ополаскивания, не загружая посуду.

Техническое обслуживание

Сопла

Чтобы предотвратить засорение сопел или если сопла уже засорены, снимите и очистите каждое сопло. Будьте осторожны при снятии сопел, они могут сломаться.

Верхнее сопло

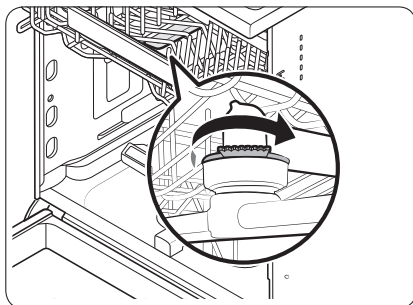

1. Откройте дверцу, затем выдвиньте верхнюю полку для получения доступа к верхнему соплу.
2. Открутите и снимите гайку, затем снимите сопло.
3. Прочистите и промойте сопло.
4. Установите сопло на место и затяните гайку вручную.
5. Проверните сопло вручную, чтобы убедиться, что оно установлено правильно.

Нижнее сопло

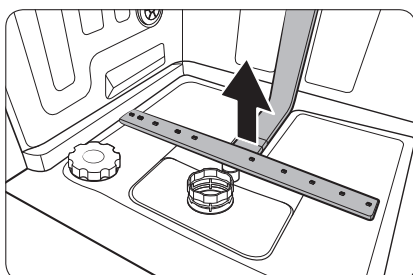

1. Откройте дверцу, затем выдвиньте нижнюю полку. Нижнее сопло располагается внизу.
2. Прочистите и промойте сопло.
3. Установите сопло на место.
4. Проверните сопло вручную, чтобы убедиться, что оно установлено правильно.

Фильтр

Рекомендуется выполнять чистку фильтра каждый месяц.

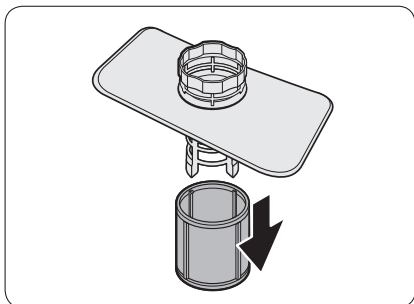
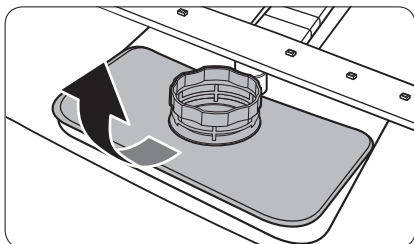
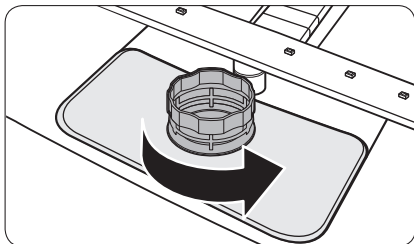

1. Откройте дверцу, затем снимите нижнюю полку.
2. Поверните ручку фильтра против часовой стрелки, чтобы разблокировать фильтр грубой очистки.
3. Снимите фильтр грубой очистки, а затем цилиндрический микрофильтр снизу.

Техническое обслуживание

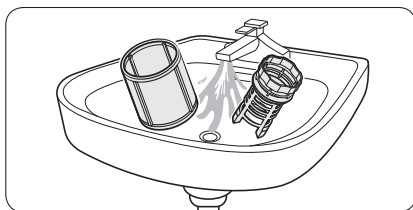

4. Удалите загрязнения с микрофильтра и фильтра грубой очистки.
5. Промойте их проточной водой, а затем тщательно просушите.

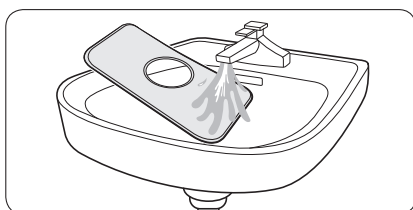

6. Установите на место фильтр, а затем фильтр грубой очистки.
7. Поверните ручку фильтра по часовой стрелке для фиксации.

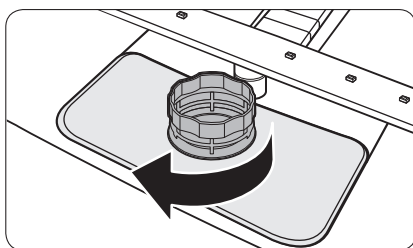

ОСТОРОЖНО!

Убедитесь, что фильтр грубой очистки плотно закрыт. Неплотно закрытая крышка может снизить эффективность фильтрации.

Меры по уходу, рассчитанные на длительное время

Если вы не собираетесь использовать посудомоечную машину в течение длительного времени, сначала полностью слейте из нее воду и отсоедините водопроводный шланг. Закройте клапан подачи воды и отключите автоматический выключатель. Вода, оставшаяся в шлангах или внутренних компонентах, может повредить посудомоечную машину.

Поиск и устранение неисправностей

Контрольные точки

Если у вас возникли проблемы с посудомоечной машиной, ознакомьтесь с таблицей ниже и попробуйте предложенные в ней варианты решения.

Симптом	Возможная причина	Действие
Посудомоечная машина не запускается.	Дверца неплотно закрыта.	<ul style="list-style-type: none">• Убедитесь, что дверца плотно закрыта на защелку.• Убедитесь, что верхняя полка должным образом соединена с соплом.• Убедитесь, что верхняя полка собрана правильно.
	Кабель питания не подключен.	<ul style="list-style-type: none">• Подключите кабель питания.
	Вода не подается.	<ul style="list-style-type: none">• Убедитесь, что клапан подачи воды открыт.
	Панель управления заблокирована.	<ul style="list-style-type: none">• Отключите функцию Блокировка управления.
Неприятный запах в посудомоечной машине.	После предыдущего цикла остается вода.	<ul style="list-style-type: none">• Добавьте моющее средство, не загружая посуду, и запустите цикл Быстрый. Этот цикл доступен только на соответствующих моделях.
После завершения цикла в посудомоечной машине остается вода.	Сливной шланг перегнулся или засорился.	<ul style="list-style-type: none">• Распрямите и прочистите шланг.

Поиск и устранение неисправностей

Симптом	Возможная причина	Действие
На посуде остаются частицы пищи.	Выбран неверный цикл.	<ul style="list-style-type: none"> Выберите цикл, соответствующий уровню загрязнения посуды, согласно инструкциям настоящего руководства.
	Фильтры засорены или неправильно закреплены.	<ul style="list-style-type: none"> Очистите фильтры. Убедитесь, что фильтры закреплены правильно.
	Использовалось недостаточное количество моющего средства.	<ul style="list-style-type: none"> Используйте подходящее количество моющего средства для каждой загрузки.
	Низкое давление воды.	<ul style="list-style-type: none"> Убедитесь, что давление составляет от 0,04 МПа до 1,0 МПа.
	Сопла засорены.	<ul style="list-style-type: none"> Прочистите и промойте сопла.
	Посуда загружена неправильно, или загружено слишком много посуды.	<ul style="list-style-type: none"> Расположите посуду так, чтобы она не мешала соплам и/или дозатору моющего средства.
	Вода слишком жесткая.	<ul style="list-style-type: none"> Проверьте индикатор Добавить соль и добавьте соль для посудомоечной машины.
Тарелки высохли не полностью.	В дозаторе нет ополаскивателя, или было использовано недостаточно ополаскивателя.	<ul style="list-style-type: none"> Добавьте ополаскиватель. Проверьте настройки ополаскивателя.
	Загружено слишком много посуды.	<ul style="list-style-type: none"> Слишком большое количество посуды может снизить эффективность сушки. Загрузите посуду в соответствии с рекомендациями.
	Во время выгрузки вода из стаканов и кружек проливается на другие тарелки.	<ul style="list-style-type: none"> Сначала разгрузите нижнюю полку, а затем верхнюю. В этом случае капли воды с верхней полки не будут попадать на посуду в нижней.
	Несколько таблетированных моющих средств было использовано без выбора функции Санитарная обработка.	<ul style="list-style-type: none"> Выберите функцию Санитарная обработка или используйте ополаскиватель.

Симптом	Возможная причина	Действие
Громкие звуки во время работы посудомоечной машины.	Посудомоечная машина издает звуковой сигнал, если открыта крышка диспенсера и работает сливной насос.	<ul style="list-style-type: none"> • Это нормально.
	Посудомоечная машина установлена неровно.	<ul style="list-style-type: none"> • Выровняйте посудомоечную машину.
	Слышен стук, поскольку сопло ударяется о посуду.	<ul style="list-style-type: none"> • Разместите посуду по-другому.
На посуде остается желтая или коричневая пленка.	Следы кофе и чая.	<ul style="list-style-type: none"> • Используйте цикл с более высокой температурой.
Индикаторы не включаются.	Кабель питания не подключен.	<ul style="list-style-type: none"> • Подключите кабель питания.
Сопла не вращаются плавно.	В сопла попали остатки пищи.	<ul style="list-style-type: none"> • Очистите сопла.
На посуде остается белый налет.	Вода слишком жесткая.	<ul style="list-style-type: none"> • Проверьте индикатор наполнения соли и убедитесь, что настройка умягчителя соответствует жесткости воды в месте вашего проживания. • Убедитесь, что крышка отсека для соли надежно закреплена.
Пузырьки воздуха и царапины на панели управления.	Под защитную пленку попадает воздух, в результате чего остаются следы пенополистирола.	<ul style="list-style-type: none"> • Снимите защитную пленку с панели управления.

Поиск и устранение неисправностей

Информационные коды

Если посудомоечная машина не работает, на дисплее может отображаться информационный код. Ознакомьтесь с приведенной ниже таблицей и попробуйте выполнить предложенные действия.

Код	Действие
LC	Протечка <ul style="list-style-type: none">Закройте клапан подачи воды. Отключите автоматический выключатель посудомоечной машины в щитке вашего дома. Затем свяжитесь с мастером по установке для ремонта. Если вам не удастся устранить проблему, обратитесь в местный сервисный центр Samsung.
4C	Проблема с подачей воды <ul style="list-style-type: none">Убедитесь, что клапан подачи воды не перекрыт, водоснабжение не отключено, а впускной водопроводный клапан или трубопровод не замерз и не засорен посторонними предметами. Если вам не удастся устранить проблему, обратитесь в местный сервисный центр Samsung.
AC	Отсутствие связи с платой <ul style="list-style-type: none">Сбой взаимодействия между основной и вспомогательной платами.Если вам не удастся устранить проблему, обратитесь в авторизованный сервисный центр Samsung.
HC	Проблема высокотемпературного нагрева <ul style="list-style-type: none">Функциональная проблема. Добавьте моющее средство, не загружая посуду, и запустите цикл. Если проблему не удастся устранить, отключите автоматический выключатель посудомоечной машины в щитке вашего дома. Затем обратитесь в сервисный центр Samsung.
tC	Неполадки в работе температурного датчика <ul style="list-style-type: none">Температурный датчик неисправен (короткое замыкание или обрыв цепи). Если вам не удастся устранить проблему, обратитесь в авторизованный сервисный центр Samsung.
EC	Неполадки в работе промывочного насоса <ul style="list-style-type: none">Неправильная работа промывочного насоса. Если устранить проблему не удастся, обратитесь в местный сервисный центр Samsung.
PC	Проверка распределительного мотора <ul style="list-style-type: none">Аномальная работа механизма распределительного мотора или главной печатной платы. Если устранить проблему не удастся, обратитесь в местный сервисный центр Samsung.

Если на дисплее продолжает отображаться какой-либо информационный код, обратитесь в местный сервисный центр Samsung.

Таблица циклов

Cycle (Цикл)	АВТО	ЭКО	Интенсивное
Уровень загрязнения	Обычное	Обычное	Сильное
Последовательность циклов	Предварительное мытье (45 °C) ▶ Основное мытье (55–65 °C) ▶ Ополаскивание ▶ Ополаскивание горячей водой (50–70 °C) ▶ Сушка ▶ Завершение	Предварительное мытье ▶ Основное мытье (50 °C) ▶ Ополаскивание ▶ Ополаскивание горячей водой (48 °C) ▶ Сушка ▶ Завершение	Предварительное мытье (50 °C) ▶ Основное мытье (65 °C) ▶ Ополаскивание ▶ Ополаскивание горячей водой (58 °C) ▶ Сушка ▶ Завершение
Потребление воды (л)	8,5–18	9,9	16,6
Энергопотребление (кВт)	0,85–1,55	0,832 (DW6*R707*** / DW6*R705***) 0,821 (DW6*R704***)	1,5
Время выполнения цикла (мин)	150	210	205

Цикл	Деликатное	Быстрое мытье	* Предварительное мытье
Уровень загрязнения	Слабое	Обычное	Слабое
Последовательность циклов	Предварительное мытье (40 °C) ▶ Основное мытье (50 °C) ▶ Ополаскивание ▶ Ополаскивание горячей водой (50 °C) ▶ Сушка ▶ Завершение	Основное мытье (60 °C) ▶ Ополаскивание ▶ Ополаскивание горячей водой (55 °C) ▶ Сушка ▶ Завершение	Предварительное мытье ▶ Завершение
Потребление воды (л)	13,5	15	4,1
Энергопотребление (кВт)	0,95	0,95	0,02
Время выполнения цикла (мин)	120	60	15

Таблица циклов

Таблица циклов

Цикл	Тихий режим	** Самоочистка
Уровень загрязнения	Обычное	–
Последовательность циклов	Предварительное мытье (35 °C) ► Основное мытье (60 °C) ► Ополаскивание ► Ополаскивание горячей водой (55 °C) ► Сушка ► Завершение	Предварительное мытье ► Основное мытье (70 °C) ► Ополаскивание ► Ополаскивание горячей водой (70 °C) ► Сушка ► Завершение
Потребление воды (л)	13	15
Энергопотребление (кВт)	1,5	1,25
Время выполнения цикла (мин)	270	145

* Предварительное мытье: данный цикл не активирует функцию автоматического открытия дверцы или процесс сушки.

Не рекомендуется непрерывно использовать цикл Pre Wash (Предварительное мытье) в течение длительного времени. Это может снизить эффективность применения умягчителя воды.

** Самоочистка: только для моделей DW6*R707* / DW6*R705*.

ПРИМЕЧАНИЕ

- Время выполнения цикла зависит от выбранных функций, а также от давления и температуры подаваемой воды.
- Посудомоечная машина автоматически сливает оставшуюся внутри воду, если она не использовалась в течение последних 5 дней.
- Уровень потребления электроэнергии зависит от температуры воды и/или количества загруженной посуды. При израсходовании ополаскивателя в резервуаре температура воды может повышаться, а время выполнения цикла увеличиваться.
- Если ополаскиватель не используется, время выполнения цикла и температура могут немного увеличиться.

Приложение

Транспортировка/перемещение

Посудомоечная машина должна быть пуста, и в ней не должно быть незакрепленных деталей. Сначала слейте воду из посудомоечной машины следующим образом.

1. Откройте дверцу и включите посудомоечную машину.
2. Выберите и запустите цикл ЭКО.
3. Нажмите **START (ПУСК)** и закройте дверцу.
4. Откройте дверцу через 5 секунд после завершения цикла.
5. Нажмите и удерживайте кнопку **START (ПУСК)** в течение 3 секунд, чтобы слить воду.
6. Закройте дверцу.
7. Откройте дверцу после окончания слива.
8. Выключите посудомоечную машину и закройте водопроводный клапан.
9. Отключите водопроводный и сливной шланг.

ОСТОРОЖНО!

Не трясите и не раскачивайте посудомоечную машину во время ее перемещения. Из посудомоечной машины может политься оставшаяся вода.

Защита от замерзания

Если вы оставляете посудомоечную машину на продолжительное время в месте, где существует риск падения температуры до отрицательных значений, обязательно слейте воду из посудомоечной машины. Для получения дополнительных сведений см. раздел «Транспортировка/перемещение».

Утилизация посудомоечной машины и защита окружающей среды

Посудомоечная машина изготовлена из материалов, пригодных для вторичной переработки. При утилизации соблюдайте местные правила утилизации отходов. Отрежьте кабель питания, чтобы устройство было невозможно подключить к источнику питания.

Снимите дверцу, чтобы животные и дети не могли оказаться запертыми внутри устройства.

Приложение

Технические характеристики

МОДЕЛЬ	DW6*R707*F* DW6*R705*F* DW6*R704*F*	DW6*R707*U* DW6*R705*U* DW6*R704*U*	DW6*R707*S* DW6*R705*S* DW6*R704*S*	DW6*R707*BB DW6*R705*BB DW6*R704*BB
Тип	Отдельно стоящая	Встраиваемая под столешницу	Не полностью встраиваемая	Полностью встраиваемая
Питание	220–240 В пер. тока, 50 Гц			
Давление воды	0,04–1,0 МПа			
Объем загрузки	DW6*R707*	14 комплектов посуды		
	DW6*R705*	14 комплектов посуды		
	DW6*R704*	13 комплектов посуды		
Номинальная мощность	1760–2100 Вт			
Размеры (ширина x глубина x высота)	598 x 600 x 845 мм	598 x 570 x 815 мм		598 x 550 x 815 мм
Вес (без упаковки)	52,5 кг (модели 707*) 51 кг (модели 705* / 704*)	44,5 кг (модели 707*) 43 кг (модели 705* / 704*)	44,5 кг (модели 707*) 43 кг (модели 705* / 704*)	43 кг (модели 707*) 42 кг (модели 705* / 704*)

Стандартное тестирование

ПРИМЕЧАНИЕ

Ниже приведены сведения для сравнительного испытания.

Модели DW6*R707* / DW6*R705*

- Вместимость: 14 комплектов посуды
- Стандарт тестирования: EN 50242 / IEC 60436
- Положение верхней полки: в нижнем положении
- Цикл мытья: ЭКО
- Дополнительные параметры: нет
- Настройка уровня ополаскивателя: 5
- Значение уровня жесткости воды: H3
- Доза стандартного моющего средства: 5 г для предварительного мытья + 30 г для основного мытья
- Для получения информации о размещении предметов см. рис. ниже

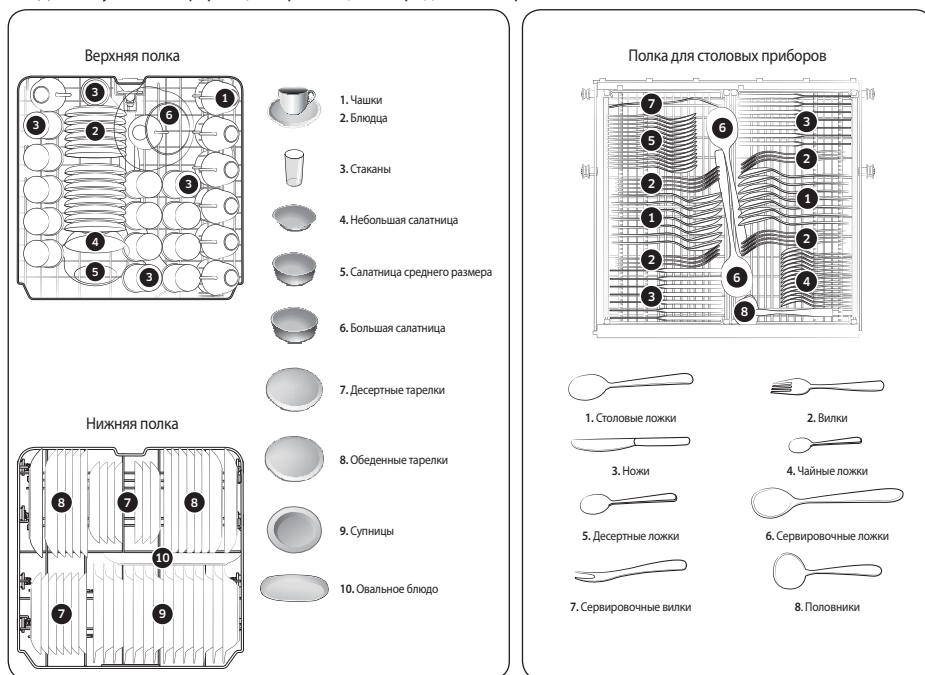

Стандартное тестирование

Стандартное тестирование

Модели DW6*R704*

- Вместимость: 13 комплектов посуды
- Стандарт тестирования: EN 50242 / IEC 60436
- Положение верхней полки: в нижнем положении
- Цикл мытья: ЭКО
- Дополнительные параметры: нет
- Настройка уровня ополаскивателя: 5
- Значение уровня жесткости воды: H3
- Доза стандартного моющего средства: 5 г для предварительного мытья + 27,5 г для основного мытья
- Для получения информации о размещении предметов см. рис. ниже.

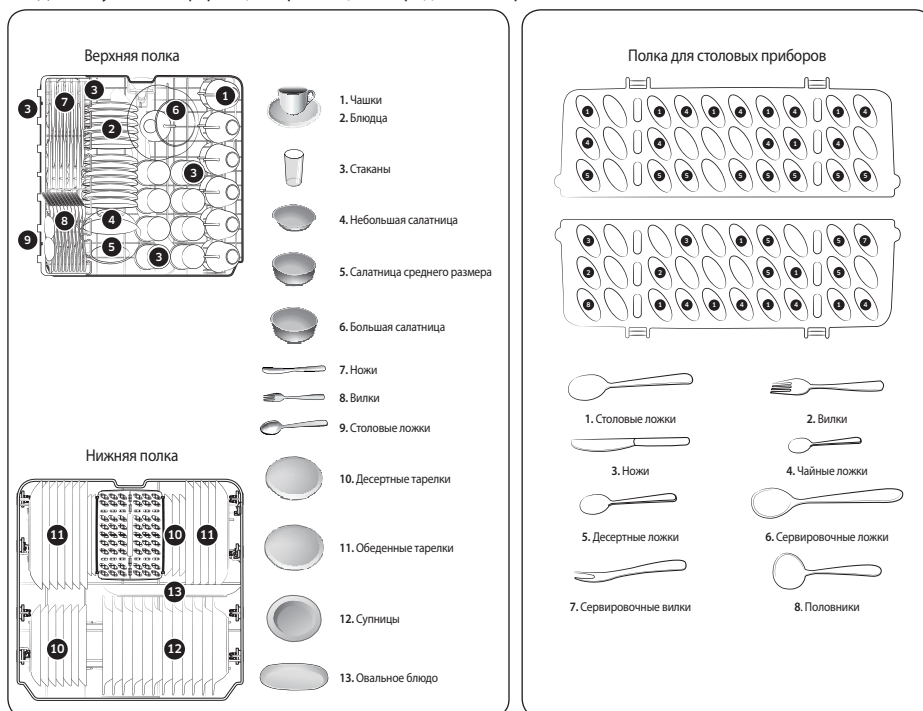

Технические данные изделия

ПРИМЕЧАНИЕ

Сноски «*» означают модификацию модели и могут иметь значение (0–9) или (A–Z).

ЭНЕРГЕТИЧЕСКАЯ ЭФФЕКТИВНОСТЬ	МАШИНЫ ПОСУДОМОЕЧНОЙ		
Изготовитель	SAMSUNG		
Название модели	DW6*R707***	DW6*R705***	DW6*R704***
Класс защиты от поражения током	I		
IP-класс продукта	IPX1		
Класс энергетической эффективности	A	A	A
Потребление электроэнергии, кВт·ч /цикл	0,829	0,829	0,818
Класс качества мытья	A	A	A
Класс качества сушки	A	A	A
Номинальная емкость (количество столовых комплектов), шт.	14	14	13
Расход воды за цикл мойки, л	9,9	9,9	9,9
Корректированный уровень звуковой мощности, дБА	42	44	44
Адрес и наименование лаборатории	Фошань Шунде Мидея Уошинг Апплайансиз Мэньюфэкчеринг Компани Лимитед 20, Ганцьянь Роуд, Бейджао, Шунде, Гуандун, 528311, Китай		
Характеристики энергетической эффективности определены согласно Приказу Министерства промышленности и торговли РФ от 29 апреля 2010 г. № 357			
*На продукте присутствует наклейка с информацией о его энергетической эффективности.			

Технические данные изделия

СТБ 2455-2016

Технический лист энергетической эффективности (только для республики Беларусь)			
Изготовитель	SAMSUNG		
Наименование модели	DW60R7070BB	DW60R7050BB	DW60R7040BB
Номинальная вместимость для стандартного цикла (количество столовых комплектов), шт.	14	14	13
Класс энергетической эффективности	A+++	A+++	A+++
Энергопотребление кВт/год, определено для 280 стандартных рабочих циклов с использованием холодной воды при режимах с низким потреблением мощности. Фактическое энергопотребление зависит от интенсивности и режимов использования устройства	236	236	233
Энергопотребление в стандартном рабочем цикле, кВт*ч	0,829	0,829	0,818
Потребляемая мощность в режиме "Выключено", Вт	0,5	0,5	0,5
Потребляемая мощность в режиме энергосбережения, Вт	1,0	1,0	1,0
Расход воды, л/год, определен для 280 стандартных рабочих циклов. Фактический расход воды зависит от интенсивности и режимов использования устройства	2772	2772	2772
Эффективность сушки по шкале от G (наименьшая эффективность) до A (наибольшая эффективность)	A	A	A
Стандартный цикл работы	ECO	ECO	ECO
Время выполнения стандартного цикла, мин	210	210	210
Длительность режима энергосбережения, мин	30	30	30
Корректированный уровень звуковой мощности, дБА	42	44	44
Тип установки	Встраиваемая		
«Стандартная программа» - стандартный цикл работы, к которому относится информация приведенная на этикетке и техническом листе, пригодный для удаления обычной степени загрязнения посуды при наилучшем сочетании энергопотребления и расхода воды			

Заметки



Страна изготовления : Произведено в Китае

Производитель :
Samsung Electronics Co., Ltd /Самсунг Электроникс Ко., Лтд

Адрес изготовителя :
Республика Корея, (Мэтан-донг) 129, Самсунг-ро,
Енгтонг-гу, г. Сувон, Кёнги-до, 443-742

Место производства :
Foshan Shunde Midea Washing Appliances Mfg.Co., Ltd
Фошань Шунде Мидеа Уошинг Апплайансиз Мэньюфакчеринг Компани Лимитед
20, Ганцянъ Роуд, Бейджао, Шунде, Гуандун, 528311, Китай

Импортер В России :
ООО « Самсунг Электроникс Рус Компани » Российская Федерация, 123242, г. Москва, Новинский бульвар, д. 31, помещение 1, 2



Символ « не для пищевой продукции » применяется в соответствии с техническим регламентом Таможенного союза « О безопасности упаковки » 005/2011 и указывает на то, что упаковка данного продукта не предназначена для повторного использования и подлежит утилизации. Упаковку данного продукта запрещается использовать для хранения пищевой продукции.



Символ « петля Мебиуса » указывает на возможность утилизации и упаковки. Символ может быть дополнен обозначением материала упаковки в виде цифрового и/или буквенного обозначения.

ВОПРОСЫ ИЛИ КОММЕНТАРИИ?

СТРАНА	ТЕЛЕФОН	САЙТ
RUSSIA	8-800-555-55-55	www.samsung.com/ru/support
GEORGIA	0-800-555-555	www.samsung.com/support
ARMENIA	0-800-05-555	www.samsung.com/support
AZERBAIJAN	0-88-555-55-55	www.samsung.com/support
KYRGYZSTAN	00-800-500-55-500 (GSM: 9977)	www.samsung.com/support
UZBEKISTAN	00-800-500-55-500 (GSM: 7799)	www.samsung.com/uz_ru/support
KAZAKHSTAN	8-10-800-500-55-500 (GSM: 7799)	www.samsung.com/kz_ru/support
TAJKISTAN	8-10-800-500-55-500 (GSM: 8888)	www.samsung.com/support
MONGOLIA	1800-25-55	www.samsung.com/support
BELARUS	810-800-500-55-500	www.samsung.com/support
MOLDOVA	+373-22-667-400	www.samsung.com/support
UKRAINE	0-800-502-000	www.samsung.com/ua/support



DD81-02968J-01

Посудомийна машина

Посібник користувача

Серія DW6*R707* / DW6*R705* / DW6*R704*



SAMSUNG

Зміст

Інформація з техніки безпеки	4
Що потрібно знати про інструкції з техніки безпеки	4
Важливі символи з техніки безпеки	4
Пояснення Директиви щодо відходів електричного та електронного обладнання (WEEE)	5
Важливі застереження з техніки безпеки	6
Інструкції щодо використання посудомийної машини	8
Інструкції щодо захисту дітей	9
Інструкції щодо встановлення посудомийної машини	10
Установлення	13
Комплектація	13
Вимоги до встановлення	16
Покрокова інструкція з установлення	18
Накладка для цоколя	35
Захисна накладка (серія DW6*R70**U*)	37
Перед запуском	38
Огляд посудомийної машини	38
Предмети, які не можна мити в посудомийній машині	40
Основні правила використання решіток	41
Відділення для м'яких засобів	45
Резервуар для ополіскувача	47
Ємність для солі	48
Реагування сенсорної панелі	49
Режим налаштування	50
Експлуатація	52
Панель керування	52
Огляд програм	54
Прості кроки для запуску	55
Ємність для солі	56
Відкладений запуск	58
Блокування елементів керування	58
Обслуговування	59
Чищення	59
Довготривалий догляд	62

Усунення несправностей	63
Пункти перевірки	63
Інформаційні коди	66
Таблиця програм	67
Додаток	69
Транспортування/переміщення	69
Захист від замерзання	69
Утилізація посудомийної машини і захист довкілля	69
Технічні характеристики	70
Для стандартного тестування	71
Технічні дані	73



Інформація з техніки безпеки

Вітаємо вас із придбанням посудомийної машини Samsung. У цьому посібнику міститься важлива інформація щодо встановлення, використання і догляду за посудомийною машиною. Щоб уповні скористатися перевагами та функціями посудомийної машини, прочитайте цей посібник користувача.

Що потрібно знати про інструкції з техніки безпеки

Уважно прочитайте цей посібник користувача для безпечного та ефективного використання посудомийної машини і зберігайте його в надійному місці біля пристрою для майбутньої довідки. Використовуйте цей пристрій лише за призначенням, як вказано в цьому посібнику користувача.

Попередження і важливі інструкції у цьому посібнику користувача не охоплюють усі можливі умови та ситуації. Користувач повинен керуватися здоровим глуздом і бути уважним та обережним під час встановлення, догляду та експлуатації посудомийної машини.

Оскільки подані нижче інструкції з експлуатації стосуються різних моделей, характеристики вашої посудомийної машини можуть дещо відрізнятися від тих, що описані в цьому посібнику, і не всі попереджувальні позначки потрібно брати до уваги. Якщо у вас виникають запитання, зверніться до найближчого центру обслуговування або відвідайте веб-сайт www.samsung.com для отримання технічної підтримки та інформації.

Важливі символи з техніки безпеки

Символи і знаки, які використовуються в цьому посібнику користувача:

ПОПЕРЕДЖЕННЯ

Небезпечні дії, які можуть спричинити **серйозні травми, смерть користувача та/або пошкодження майна.**

УВАГА

Небезпечні дії, які можуть спричинити **травмування користувача та/або пошкодження майна.**

ПРИМІТКА

Позначає ризик травмування користувача або пошкодження майна.

Ці попереджувальні символи подано для запобігання травмуванню користувача чи інших осіб. Чітко їх дотримуйтеся.

Зберігайте ці інструкції в безпечному місці та упевніться, що нові користувачі ознайомилися з їхнім змістом. Передайте їх будь-якому наступному власнику машини.





Пояснення Директиви щодо відходів електричного та електронного обладнання (WEEE)



Правильна утилізація виробу (Відходи електричного та електронного обладнання)
(Стосується країн, в яких запроваджено системи розподіленої утилізації)

Ця позначка на виробі, аксесуарах або в документації до них вказує, що виріб, а також відповідні електронні аксесуари (наприклад, зарядний пристрій, гарнітура, USB-кабель) не можна викидати разом із побутовим сміттям після завершення терміну експлуатації. Щоб запобігти можливій шкоді довкіллю або здоров'ю людини через неконтрольовану утилізацію, утилізуйте це обладнання окремо від інших видів відходів, віддаючи його на переробку та уможливлючи таким чином повторне використання матеріальних ресурсів.

Фізичні особи можуть звернутися до продавця, у якого було придбано виріб, або до місцевого урядового закладу, щоб отримати відомості про місця та способи нешкідливої для довкілля вторинної переробки виробу.

Корпоративним користувачам слід звернутися до свого постачальника та перевірити правила й умови договору про придбання. Цей виріб потрібно утилізувати окремо від інших промислових відходів.





Інформація з техніки безпеки

Важливі застереження з техніки безпеки

Щоб зменшити ризик займання, ураження електричним струмом або травмування користувачів під час користування посудомийною машиною, дотримуйтеся основних застережень щодо техніки безпеки.

1. Цей пристрій не повинні використовувати особи (зокрема діти) з обмеженими фізичними, сенсорними чи розумовими здібностями або браком знань, якщо за ними не ведеться нагляд або їм не були надані вказівки щодо використання пристрою особою, яка відповідальна за їхню безпеку.
2. **Для використання у Європі:** цим пристроєм можуть користуватися діти віком від 8 років та особи з обмеженими фізичними, сенсорними чи розумовими здібностями або браком досвіду та знань, якщо за ними ведеться нагляд чи їм були надані вказівки щодо безпечного використання пристрою і вони розуміють пов'язану з цим небезпеку. Діти не повинні гратися пристроєм. Дітям, якщо за ними не ведеться нагляд, заборонено чистити та обслуговувати пристрій.
3. Наглядайте за малими дітьми і не дозволяйте їм гратися пристроєм.
4. Якщо кабель живлення пошкоджено, задля уникнення небезпеки його має замінити виробник, працівник служби обслуговування чи кваліфікований спеціаліст.
5. Необхідно використовувати нові комплекти шлангів, які постачаються з машиною; використання старих комплектів шлангів не допускається.



6. Якщо ваша модель машини має вентиляційні отвори в основі, слідкуйте, щоб вони не затулялися килимком.
7. **Для використання у Європі:** не підпускайте дітей, молодших 3 років, до пристрою, якщо не наглядаєте за ними.
8. **УВАГА:** для уникнення небезпеки, яка може виникнути через ненавмисне вимкнення термовимикача, цей пристрій не слід підключати до живлення через зовнішній вимикач, як-от таймер, або до схеми живлення, яка регулярно вмикається і вимикається за допомогою допоміжних засобів.
9. **ПОПЕРЕДЖЕННЯ.** Ножі та інший посуд із гострими краями слід завантажувати в кошик гострими краями вниз або класти горизонтально.

Цей пристрій призначений для використання в домашньому господарстві та в аналогічних умовах, як-от:

- персоналом на кухнях магазинів, офісів та інших робочих середовищ;
- у будинках фермерських господарств;
- клієнтами готелів, мотелів та інших місць проживання;
- у місцях, які надають місце для ночівлі та сніданок.



Інформація з техніки безпеки

Інструкції щодо використання посудомийної машини

Ця посудомийна машина не призначена для комерційного використання. Вона призначена для встановлення в домашніх господарствах та подібних робочих і житлових середовищах, як-от:

- магазини;
- офіси і салони;

та резидентами в таких установах:

- хостели та гостьові будинки.

Посудомийну машину слід використовувати лише як побутовий прилад, як зазначено в цій інструкції, для миття домашнього посуду та столового приладдя. Будь-яке інше використання не схвалюється виробником та може бути небезпечним.

Виробник не несе відповідальності за пошкодження, які виникли внаслідок неправильного або неналежного використання чи експлуатації.

Не використовуйте в посудомийній машині розчинники. Існує небезпека вибуху.

Не вдихайте та не ковтайте миючий засіб для посудомийної машини. Миючі засоби для посудомийної машини містять подразнювальні або агресивні інгредієнти, які можуть викликати печіння в носі, роті та горлі, якщо їх проковтнути, або можуть пригнічувати дихання. У разі ковтання чи вдихання миючого засобу негайно зверніться до лікаря.

Не залишайте дверцята відкритими без необхідності, ви можете перемерзнати через них.

Не сідайте і не спирайтеся на відкриті дверцята. Посудомийна машина може перевернутись та зазнати пошкоджень, а ви можете травмуватися.

Використовуйте лише миючі засоби та ополіскувачі, призначені для побутових посудомийних машин. Не використовуйте рідину для прання.

Не використовуйте сильнودیючі кислотні миючі засоби.

Не заповнюйте резервуар для ополіскувача порошком чи рідким засобом для посудомийної машини. Це може серйозно пошкодити резервуар.

Випадкове заповнення соляного резервуара порошком чи рідким засобом для посудомийної машини може призвести до пошкодження пом'якшувача води. Перед заповненням резервуара для солі переконайтеся, що ви підібрали правильний пакет для посудомийної машини.

Використовуйте лише спеціальну грубозернисту сіль для посудомийної машини, оскільки інші солі можуть містити нерозчинні добавки, які можуть погіршити характеристики пом'якшувача.

У машинах із кошиком для столового приладдя (залежно від моделі) столове приладдя очищається і сушиться більш ефективно, якщо його класти в кошик ручками вниз. Однак щоб не травмуватися, кладіть ножі, виделки тощо ручками вгору.

Не слід мити в посудомийній машині пластмасовий посуд, який не витримує миття гарячою водою, наприклад, одноразові пластикові контейнери, пластикові прибори та посуд. Високі температури в посудомийній машині можуть призвести до плавлення посуду або втрати ним форми.

Перш ніж додавати миючий засіб у моделях із функцією **Відкладений запуск**, переконайтеся, що дозатор сухий. Протріть його, якщо потрібно. Миючий засіб буде забивати прохід і повністю не розсіюватиметься, якщо його налити у вологий дозатор.





Ножі та інший посуд із гострими краями слід завантажувати в кошик гострими краями вниз або класти горизонтально.

Інструкції щодо захисту дітей

Ця машина – не іграшка! Щоб діти не травмувались, не підпускайте їх до машини і не дозволяйте їм гратися у чи поруч із машиною, або використовувати елементи керування. Діти не розуміють потенційної небезпеки, яку вона становить. Наглядайте за дітьми, коли працюєте в кухні. Також існує небезпека, що діти, які граються, можуть закритися в посудомийній машині.

Цим пристроєм можуть користуватися діти віком від 8 років та особи з обмеженими фізичними, сенсорними чи розумовими здібностями або браком досвіду та знань, якщо за ними ведеться нагляд чи їм були надані вказівки щодо безпечного використання пристрою і вони розуміють пов'язану з цим небезпеку. Діти не повинні гратися пристроєм. Дітям, якщо за ними не ведеться нагляд, заборонено чистити та обслуговувати пристрій.

Діти старшого віку можуть користуватися посудомийною машиною лише в тому разі, якщо їм чітко пояснили принципи її роботи, і вони можуть безпечно використовувати машину, усвідомлюючи небезпеку від неправильного використання.

НЕ ПІДПУСКАЙТЕ ДІТЕЙ ДО МІЮЧИХ ЗАСОБІВ!

Міючі засоби для посудомийної машини містять подразнювальні та агресивні інгредієнти, які можуть викликати печіння в носі, роті та горлі, якщо їх проковтнути, або можуть пригнічувати дихання.

Не підпускайте дітей до посудомийної машини, коли дверцята машини відчинені. У середині машини все ще можуть бути залишки миючих засобів.

Якщо дитина проковтнула чи вдихнула миючий засіб, негайно зверніться до лікаря.





Інформація з техніки безпеки

Інструкції щодо встановлення посудомийної машини

Перш ніж налаштувати машину, перевірте, чи вона не має видимих зовнішніх пошкоджень. За жодних обставин не використовуйте пошкоджений пристрій. Пошкоджений пристрій може бути небезпечним.

Посудомийну машину слід підключати до електромережі лише через належну розетку. Після встановлення посудомийної машини до розетки має залишатися вільний доступ, щоб машину можна було від'єднати від мережі живлення в будь-який момент. (Див. розділ «Огляд посудомийної машини» на стор. 38.)

За посудомийною машиною не має бути розеток. Якщо посудомийну машину притиснуто до вилки, існує небезпека перегрівання та займання.

Цю посудомийну машину не можна встановлювати під плитою. Високі температури, які іноді генерує плита, можуть пошкодити посудомийну машину. З тієї ж причини машину не можна встановлювати поруч із відкритим вогнем або іншими приладами, які виділяють тепло, наприклад поруч з обігрівачами тощо.

Не підключайте посудомийну машину до електромережі, доки не встановите її повністю і не відрегулюєте дверні пружини.

Перш ніж підключати машину, переконайтеся, що дані про підключення на таблиці (напряга та підключене навантаження) відповідають характеристикам електромережі. Якщо матимете сумніви, зверніться до кваліфікованого електрика.

Електрична безпека цієї машини гарантована лише тоді, коли між нею та ефективною системою заземлення існує безперервне з'єднання. Важливо дотримуватись та регулярно перевіряти дотримання цієї вимоги безпеки, а якщо матимете сумніви, зверніться до кваліфікованого електрика, щоб перевірити електричну систему в будинку. Виробник не нестиме відповідальність за наслідки від неналежного заземлення (наприклад, ураження електричним струмом).

Не підключайте пристрій до електромережі за допомогою розгалужувача чи подовжувача. Вони не забезпечують належну безпеку пристрою (наприклад, існує небезпека перегрівання).

Цей пристрій можна встановлювати в мобільних середовищах, як-от кораблі, лише якщо оцінку ризику встановлення виконав інженер, який має відповідну кваліфікацію.



Пластмасовий корпус елемента підведення води містить електричний компонент. Цей корпус не можна занурювати у воду.

У шлангу насадки Aqua-Stop є електричні дроти. Ніколи не обрізайте шланг подачі води, навіть якщо він занадто довгий.

Монтаж, технічне обслуговування та ремонт машини можуть виконувати лише кваліфіковані та компетентні особи, строго дотримуючись чинних національних та місцевих правил безпеки. Виконання ремонту чи інших робіт некваліфікованими особами може бути небезпечним. Виробник не несе відповідальності за несанкціоновані роботи.

Вбудована водонепроникна система забезпечує захист від витоку води за умови дотримання вказаних нижче умов:

- Посудомийна машина правильно встановлена і вмонтована.
- Посудомийна машина належним чином обслуговується і деталі замінюються там, де це необхідно.
- Запірний кран закритий, якщо машина не використовується протягом тривалого періоду часу (наприклад, під час відпусток).
- Водонепроникна система забезпечує захист навіть тоді, коли машина вимкнена. Однак пристрій має залишатися підключеним до електромережі.

Пошкоджений пристрій може бути небезпечним. У разі пошкодження посудомийної машини від'єднайте її від електромережі та зверніться до дилера або в центр обслуговування.

Несанкціонований ремонт може призвести до непередбачуваних небезпек для користувача, за які виробник не несе відповідальності. Ремонтні роботи мають виконувати лише схвалені спеціалісти з технічного обслуговування.

Несправні компоненти слід замінити лише на оригінальні запасні частини. Тільки тоді, коли встановлені ці частини, може бути гарантовано безпеку пристрою.

Завжди від'єднайте посудомийну машину від електромережі, коли проводите технічні роботи (вимкніть настінну розетку та витягніть вилку).

Якщо з'єднувальний кабель пошкоджений, його слід замінити спеціальним кабелем, який можна придбати у виробника. З міркувань безпеки його може встановлювати лише спеціаліст центру обслуговування або уповноважений спеціаліст.

У регіонах, де є ділянки, які можуть піддаватися зараженню тарганів або інших шкідників, зверніть особливу увагу на те, щоб пристрій та місце навколо нього завжди залишалися чистими. На будь-які пошкодження, які можуть бути спричинені тарганами або іншими шкідниками, не поширюється гарантія.



Інформація з техніки безпеки

У разі несправності або під час чищення пристрій повністю ізольований від електроживлення лише коли:

- вимкнено розетку і вийнято вилку, або
- вимкнено електромережу, або
- вимкнено автоматичний вимикач мережі, або
- знято запобіжник мережі (у регіонах, де застосовуються запобіжники).

Жодним чином не змінюйте пристрій, якщо це не дозволено виробником.

Ніколи не знімайте панелі/не розбирайте корпус пристрою. Втручання в електричні з'єднання або компоненти і механічні частини є дуже небезпечним і може призвести до несправностей у роботі пристрою або ураження електричним струмом.

Під час гарантійного періоду ремонт пристрою повинен виконувати лише спеціаліст уповноваженого виробником центру обслуговування. В іншому випадку право на гарантійне обслуговування буде втрачено.

Під час встановлення пристрою забезпечте достатньо місця зверху, зліва, справа та позаду для його належної вентиляції. Якщо між машиною і раковиною недостатньо місця, це може призвести до пошкодження раковини чи утворення цвілі.

Переконайтеся, що налаштування рівня жорсткості води в посудомийній машині є правильним для вашої місцевості. (Див. розділ «Ємність для солі» на стор. 48.)



Установлення

Комплектація

Переконайтеся, що в упаковці виробу є всі необхідні деталі. Якщо у вас виникли питання щодо посудомийної машини або її деталей, зверніться до місцевого центру підтримки клієнтів Samsung або до продавця. Фактичний вигляд посудомийної машини може відрізнятися залежно від моделі та країни.

⚠ УВАГА

Розпакувавши посудомийну машину, в цілях безпеки тримайте пакувальні матеріали в недоступних для дітей місцях.

Тільки в моделях DW6*R707*

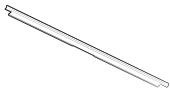

Верхня накладка (1)

Повністю вбудовані моделі (DW6*R70**BB)

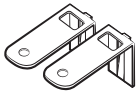

Верхній кронштейн (2)



Гвинт Ø4 x 14 (10)

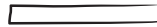

Захисна наклейка (1)



Пластикова кришка (2)



Гвинт Ø3,5 x 45 (4)



Гвинт Ø3,5 x 16 (2)

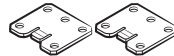

Кронштейн дверцят (2)



Допоміжна ніжка (3)



Фіксатор зовнішньої панелі (тримачі дерев'яних панелей, 2)



Гвинт Ø3,5 x 25 (2)



Гвинт Ø3,9 x 13 (4)



Установлення

Напіввбудовані моделі (DW6*R70**S*)

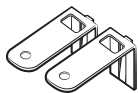

Верхній кронштейн (2)



Гвинт Ø4 x 14 (2)



Захисна наклейка (1)



Пластикова кришка (2)



Гвинт Ø3,5 x 45 (4)



Гвинт Ø3,5 x 16 (2)

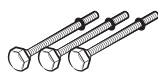

Допоміжна ніжка (3)

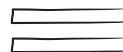

Контактна стрічка (2)

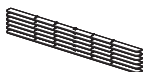

Дерев'яна прокладка (6)



Гвинт Ø3,9 x 13 (4)

Вбудовані під поверхнею моделі (DW6*R70**U*)



Верхні кронштейни (2)



Гвинти Ø4 x 14 (2)

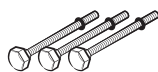

Допоміжна ніжка (3)



Гвинти Ø3,5 x 16 (2)

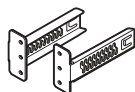

Кронштейни захисної накладки (2)



Захисна наклейка



Пластикова кришка (2)



Болт захисної накладки (4)



Гайка захисної накладки (4)

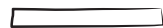

Захисна наклейка (1)



Гвинт Ø3,9 x 13 (4)





Комплект для встановлення (не йде в комплекті)



Фіксатор для шланга

Необхідні інструменти (не йдуть в комплекті)



Захисні окуляри



Рукавиці

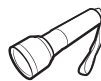

Ліхтарик



Гайковий ключ (22 мм)
для передньої ніжки



Викрутка для
зіркоподібних шліців T15



Плоскогубці



Кліщі

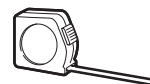

Рулетка



Олівець



Викрутка для
хрестоподібних шліців



Викрутка для прямих
шліців

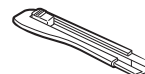

Ніж



Рівень



Кільцева пила
(80–100 мм)





Установлення

Вимоги до встановлення

Щоб запобігти виникненню пожежі, ураженню електричним струмом або травмуванню, усі роботи з електропроводкою та заземленням повинні виконуватися кваліфікованим фахівцем.

Живлення

- Окремий ланцюг електроживлення для посудомийної машини потужністю 220–240 В, 50 Гц.
- Розетка з максимальною допустимою силою струму 16 А (максимум 11 А для посудомийної машини)

⚠ ПОПЕРЕДЖЕННЯ

- Не використовуйте подовжувачі.
- Використовуйте тільки штепсельну вилку, що постачається разом із посудомийною машиною.
- Після завершення встановлення переконайтеся, що штепсельна вилка не зігнута та не пошкоджена.

Заземлення

Щоб забезпечити постійне заземлення, посудомийна машина повинна бути належним чином під'єднана до заземленої металічної поверхні або постійної системи електропроводки. Провідник заземлення має бути прокладений разом із провідниками ланцюга і підключений до клеми заземлення або проводу на посудомийній машині.

⚠ ПОПЕРЕДЖЕННЯ

- Не підключайте провід заземлення до пластикових водопровідних труб, газових труб або труб гарячої води. Неправильно підключені провідники заземлення можуть спричинити ураження електричним струмом.
- Забороняється вносити зміни в штепсельну вилку посудомийної машини. Якщо штепсельна вилка не підходить до розетки, запросіть кваліфікованого електрика для встановлення потрібної розетки.

Подача води

- Водопровід повинен підтримувати тиск води від 0,04 до 1 МПа.
- Температура води повинна бути не вище 60 °С.
- На крані подачі води необхідно встановити запірний клапан із зовнішнім різьбленням діаметром 3/4 дюйма.

Як знизити ризик протікання

- Переконайтеся, що водопровідні крани легко доступні.
- Вимикайте водопровідний кран, коли посудомийна машина не використовується.
- Регулярно перевіряйте, чи не протікають прокладки.
- Щоб зупинити протікання, герметизуйте з'єднання та стики шланга подачі води за допомогою тefлонової стрічки або герметика.

Aqua Stop

Aqua Stop — це електричний компонент, призначений для запобігання протіканням води. Aqua Stop кріпиться до шланга подачі води й автоматично відключає воду в разі пошкодження шланга.

⚠ УВАГА

- Поводьтеся з Aqua Stop обережно.
- Не згинайте та не закручуйте шланг подачі води, до якого підключений компонент Aqua Stop. Якщо компонент Aqua Stop пошкоджений, вимкніть крани подачі води та негайно від'єднайте шнур живлення. Після цього зверніться до місцевого центру підтримки клієнтів Samsung або кваліфікованого фахівця.





Зливання води

Якщо ви використовуєте систему зливу, призначену спеціально для посудомийної машини, підключіть до неї зливний шланг на висоті 30–70 см від підлоги. Підключення зливного шланга до системи зливу на висоті більше 80 см від підлоги може призвести до того, що злита вода буде текти назад.

Підлога

Задля безпеки посудомийну машину необхідно встановлювати на тверду поверхню. Дерев'яна підлога може потребувати посилення, щоб зменшити можливі вібрації. Не встановлюйте машину на килими або м'яку плитку. Килимове покриття та м'яка плитка можуть спричинити вібрації та змусити посудомийну машину рухатися під час роботи.

ПОПЕРЕДЖЕННЯ

Не встановлюйте посудомийну машину на нестійкі конструкції.

Температура навколишнього середовища

Не встановлюйте посудомийну машину в зонах із занадто низькою температурою. У водному клапані, насосі та шлангу посудомийної машини завжди залишається трохи води. Якщо ця вода замерзне, це може пошкодити посудомийну машину та її компоненти.

Пробний запуск

Після встановлення посудомийної машини запустіть програму Швидке миття, щоб переконатися, що вона встановлена правильно.



Установлення

Покрокова інструкція з установлення

Процедура встановлення може відрізнятися залежно від моделі.

КРОК 1 Вибір місця розташування

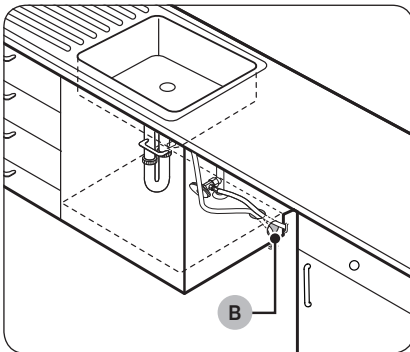
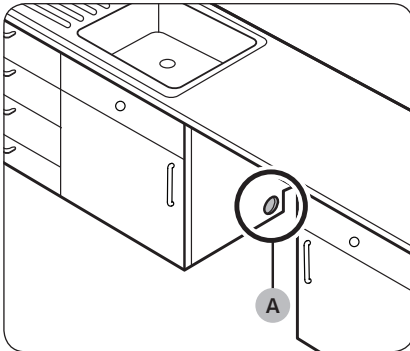

Виберіть місце, яке відповідає зазначеним нижче умовам.

- Підлога в місці розташування має бути твердою й витримувати вагу посудомийної машини.
- Машину слід розташовувати біля раковини, де є легкий доступ до водопроводу, каналізації та електричної розетки.
- Місце розташування повинно дозволити легко завантажувати посуд у посудомийну машину.
- Місце розташування повинно забезпечувати достатньо простору, щоб дверцята посудомийної машини легко відчинялися, а також достатньо простору між посудомийною машиною та стінками шафи.
- Задня стінка повинна бути вільна від перешкод.

Установлення на новому місці

Якщо ви будете встановлювати посудомийну машину на новому місці, перед цим виконайте такі інструкції.

1. За допомогою кільцевої пилки зробіть отвір у стінці шафи, у якій встановлена раковина (A).
2. Якщо основа всередині шафи для раковини піднята над підлогою кухні і розташована вище, ніж з'єднання на посудомийній машині, зробіть отвір в основі всередині шафи та в стінці шафи (B).

ПРИМІТКА

- Якщо ви замінюєте стару посудомийну машину, перевірте, чи сумісні наявні з'єднання з новою посудомийною машиною, та за потреби замініть їх.
- Можливо, вам знадобиться зробити отвір у протилежній стінці шафи відповідно до місця розташування електричної розетки.

Розміри шафки

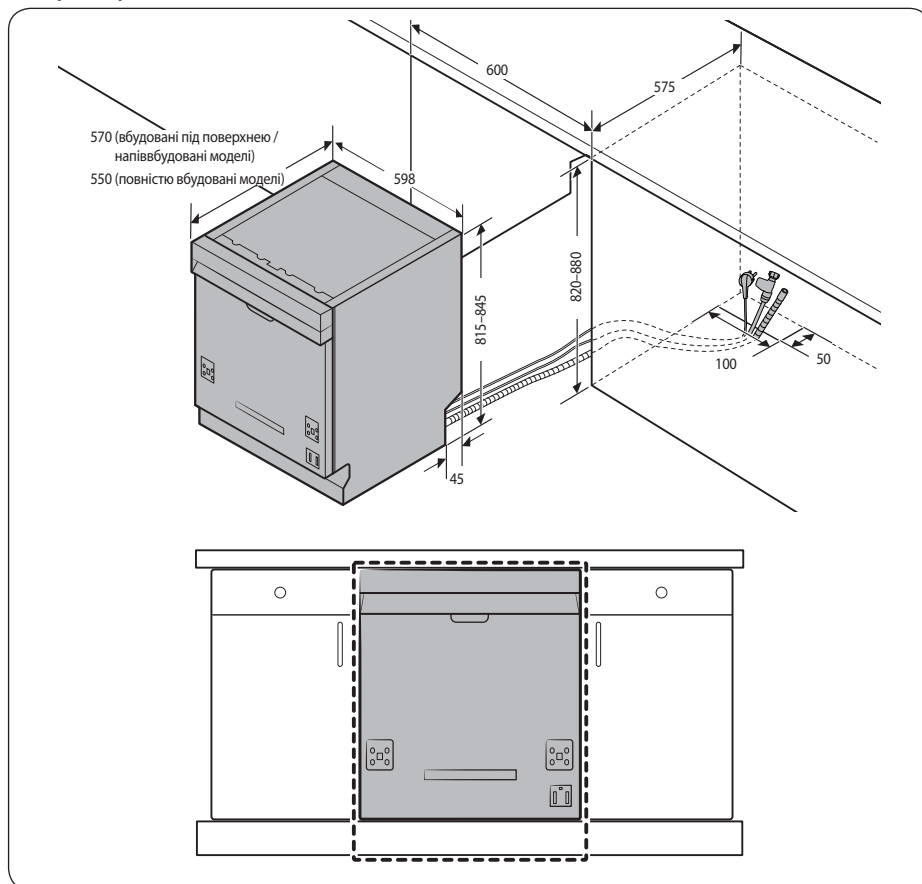

ПРИМІТКА

Перевірте, чи не складає відстань між підлогою та нижньою частиною робочої поверхні більше 850 мм. Якщо це так, вставте допоміжні ніжки, що входять до комплекту для встановлення. Для отримання додаткової інформації див. наступний розділ. Якщо відстань складає менше 850 мм, перейдіть до КРОКУ 3.

Установлення

КРОК 2 Установлення допоміжних ніжок (крім моделей, які встановлюються окремо)

Якщо відстань між підлогою та нижньою частиною робочої поверхні складає більше 850 мм, перед початком установлення вставте допоміжні ніжки в отвори на дні посудомийної машини.

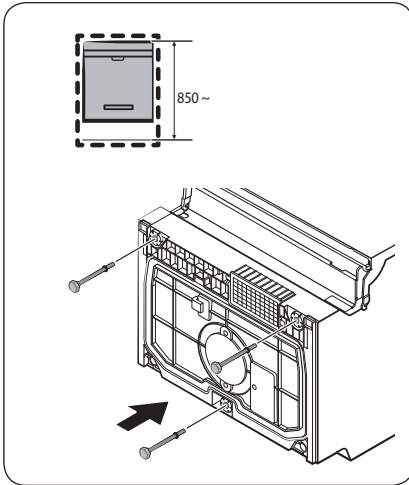

1. Покладіть посудомийну машину на її задню частину.

⚠ УВАГА

Не кладіть посудомийну машину на бік. Це може призвести до протікання води.

2. Знайдіть у комплекті для встановлення допоміжні ніжки, після чого вставте їх в отвори в нижній частині посудомийної машини, як показано на рисунку.

КРОК 3 Перевірка шланга подачі води

- Тиск води у шлангу подачі води повинен складати 0,04–1,0 МПа.
- Переконайтеся, що температура води не перевищує 60 °С. Гаряча вода з температурою понад 60 °С може призвести до несправності посудомийної машини.
- Перед підключенням шланга подачі води до посудомийної машини переконайтеся, що клапан подачі води перекритий.



КРОК 4 Розташування шлангів

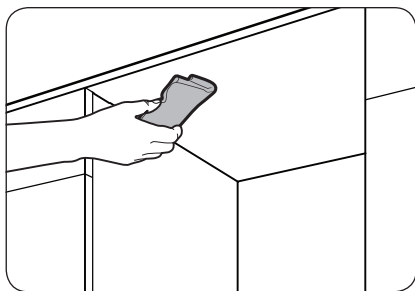

1. Очистіть нижню частину робочої поверхні.

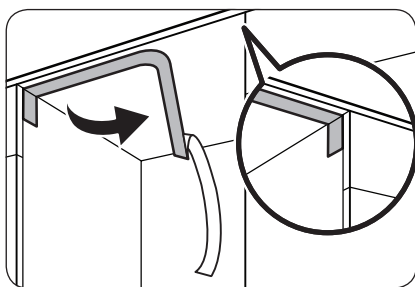

2. Прикріпіть захисну наклейку, як показано на рисунку.

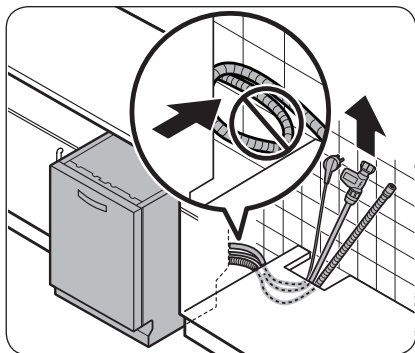

3. Протягніть шнур живлення, шланг подачі води та зливний шланг через отвір у шафі для раковини.

⚠ УВАГА

- Будьте обережні, щоб не зігнути шнур живлення або шланги та не наступити на них.
- Не знімайте коричневий папір на задній панелі посудомийної машини. Цей папір призначений для захисту задньої частини машини та стіни від бруду.



Установлення

КРОК 5 Установлення зовнішньої панелі (для повністю вбудованих та напіввбудованих моделей)

Повністю вбудовані моделі (DW6*R70**BB)

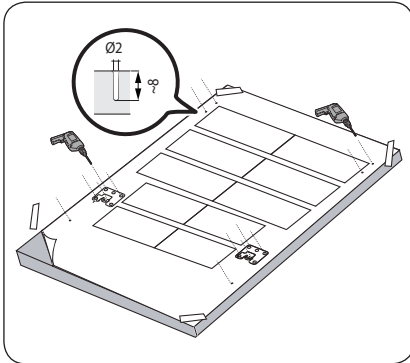

1. Покладіть монтажний шаблон на задню частину зовнішньої панелі й зафіксуйте його прозорою клейкою стрічкою. Зверніть увагу, що задня частина зовнішньої панелі буде прикріплена до дверцят посудомийної машини.

⚠ УВАГА

- Верхній край зовнішньої панелі повинен бути суміщений із верхнім краєм монтажного шаблону.
 - Вага зовнішньої панелі повинна складати 3–7 кг.
2. Позначте 14 точок, що містяться на монтажному шаблоні.

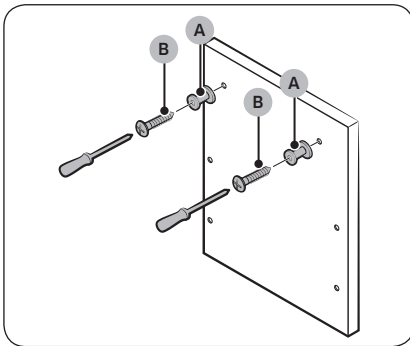

3. Приберіть монтажний шаблон та затягніть фіксатори зовнішньої панелі (A) за допомогою двох гвинтів (B, Ø3,5 x 25), як показано на рисунку.

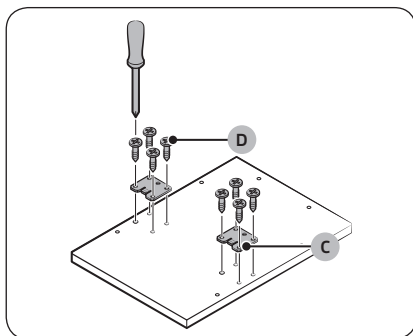

4. Затягніть кронштейн дверцят (C) за допомогою 8 гвинтів (D, Ø4 x 14), як показано на рисунку.

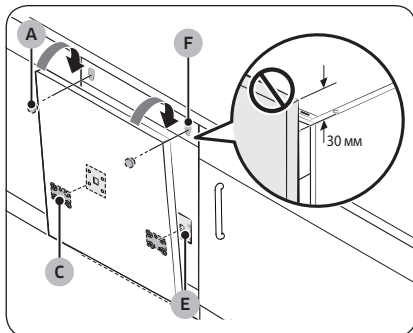

5. Вставте кронштейни дверцят (C) на зовнішній панелі в отвори (E) у дверцятах посудомийної машини, щоб закріпити панель.
6. Утримуючи зовнішню панель, прикріпіть її до дверцят і вставте фіксатори зовнішньої панелі (A) в отвори (F), як показано на рисунку.
7. Натисніть на зовнішню панель вниз, щоб закріпити її.

⚠ УВАГА

Не допускайте, щоб зовнішня панель виступала більш ніж на 30 мм зверху посудомийної машини.

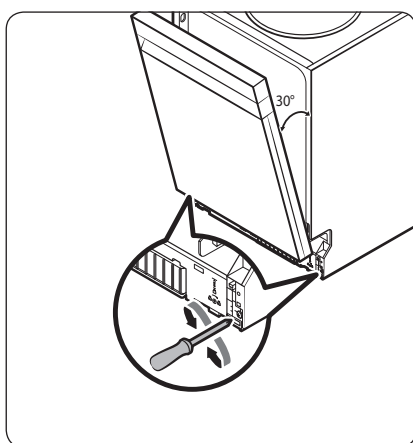

8. Відрегулюйте рівень пружини, коли дверцята будуть відчинені приблизно на 30 градусів. Дверцята повинні втримуватися в заданому положенні й не повинні відчинятися під власною вагою.

⚠ УВАГА

- Не регулюйте рівень пружини, коли дверцята повністю відчинені.
- Якщо зовнішня панель важить більше 7 кг, дверцята можуть відчинятися під її вагою.
- Не рекомендується використовувати зовнішні панелі вагою понад 7 кг.

Установлення

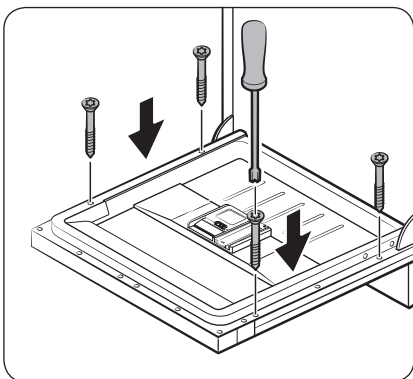
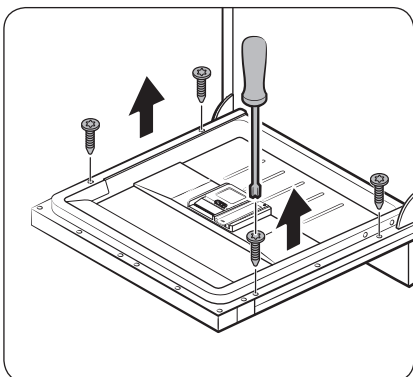

9. Відчиніть дверцята посудомийної машини та викрутіть 4 гвинти.

⚠ УВАГА

Будьте обережні, відчиняючи дверцята. Якщо рівень пружини не відрегульований належним чином, вони можуть відчинитися або зачинитися несподівано, що призведе до фізичних травм.

10. Закріпіть зовнішню панель на дверцятах за допомогою 4 гвинтів (3,5 x 45).



Напіввбудовані моделі (DW6*R70**S*)

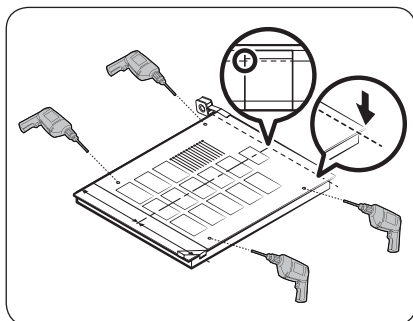
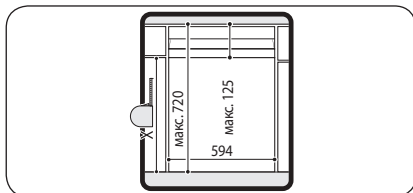
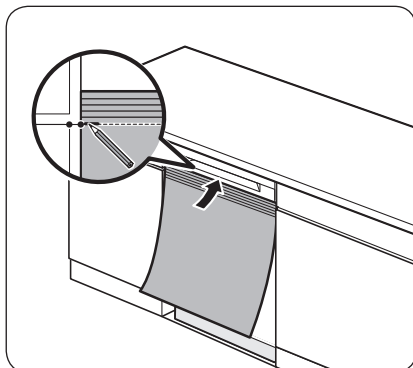

1. Повністю вставте посудомийну машину під робочу поверхню.
2. Сумістіть верхню частину монтажного шаблону з нижньою частиною ручки дверцят посудомийної машини.
3. У верхній частині монтажного шаблону зробіть позначку біля верхнього краю шафки.

4. Покладіть монтажний шаблон на зворотну сторону зовнішньої панелі. Вирівняйте позначки на монтажному шаблоні з верхнім краєм зовнішньої панелі.
5. За допомогою прозорої клейкої стрічки тимчасово закріпіть монтажний шаблон на зовнішній панелі.
6. Відповідно до монтажного шаблону позначте на панелі розташування 4 отворів для гвинтів.
7. Приберіть монтажний шаблон.

ПРИМІТКА

Задня частина зовнішньої панелі буде прикріплена до дверцят посудомийної машини.

Переконайтеся, що висота зовнішньої панелі не перевищує 595 мм.

УВАГА

Вага зовнішньої панелі повинна складати 3–6 кг.



Установлення

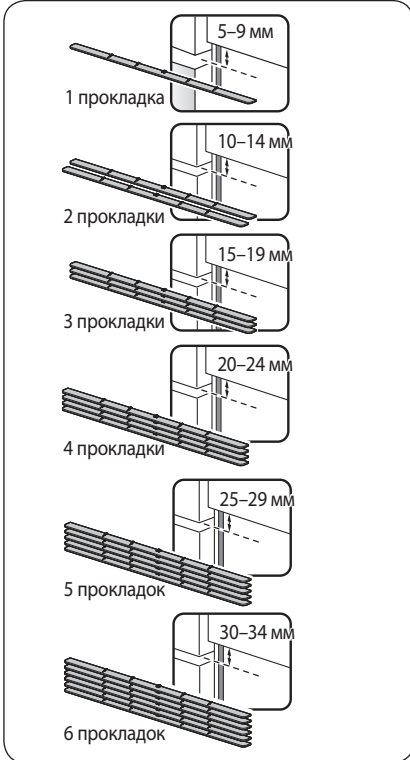
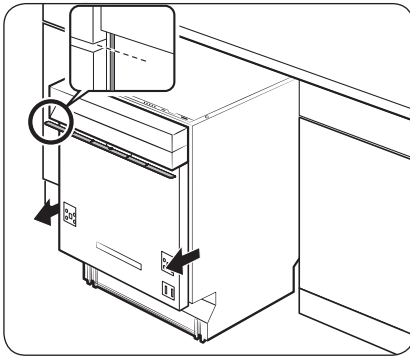

8. Витягніть посудомийну машину наполовину з-під робочої поверхні.
9. Вставте одну або кілька дерев'яних прокладок, загальна висота яких заповнить зазор між шафкою для раковини та панеллю керування.
 - Розмір зазору тут такий же, як у кроці 5 вище.
 - Спосіб розміщення та кількість прокладок див. на рисунках ліворуч.

⚠ УВАГА

Не допускайте, щоб загальна висота дерев'яних прокладок перевищувала виміряну різницю висот. Це може призвести до неможливості встановлення зовнішньої панелі.

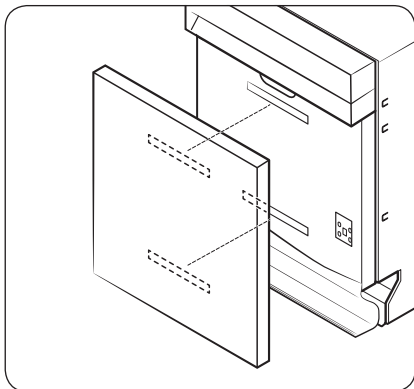

10. Прикріпіть дві контактні стрічки на зовнішній стороні дверцят та задній стороні зовнішньої панелі, як показано на рисунку.
11. З'єднайте контактні стрічки для фіксації зовнішньої панелі.

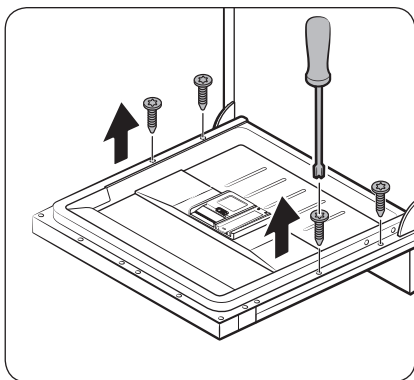

12. Відчиніть дверцята посудомийної машини та викрутіть 4 гвинти.

⚠ УВАГА

Будьте обережні, відчиняючи дверцята. Якщо рівень пружини не відрегульований належним чином, вони можуть відчинитися або зачинитися несподівано, що призведе до фізичних травм.

Установлення

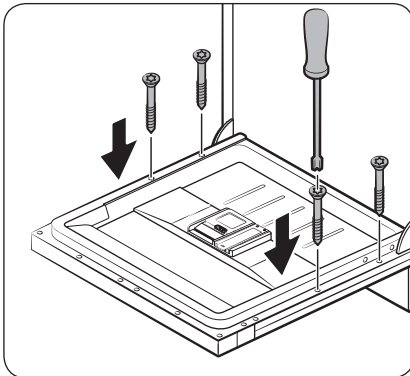

13. Закріпіть зовнішню панель на дверцятах за допомогою 4 гвинтів (Ø4 x 43).

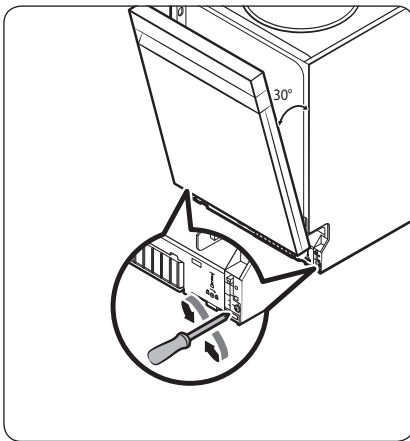

14. Відрегулюйте рівень пружини, коли дверцята будуть відчинені приблизно на 30 градусів. Дверцята повинні втримуватися в заданому положенні й не повинні відчинятися під власною вагою.

⚠ УВАГА

- Не регулюйте рівень пружини, коли дверцята повністю відчинені.
- Якщо зовнішня панель важить більше 6 кг, дверцята можуть відчинятися під її вагою.
- Не рекомендується використовувати зовнішні панелі вагою понад 6 кг.

КРОК 6 Установлення накладки (для моделі DW6*R707*)

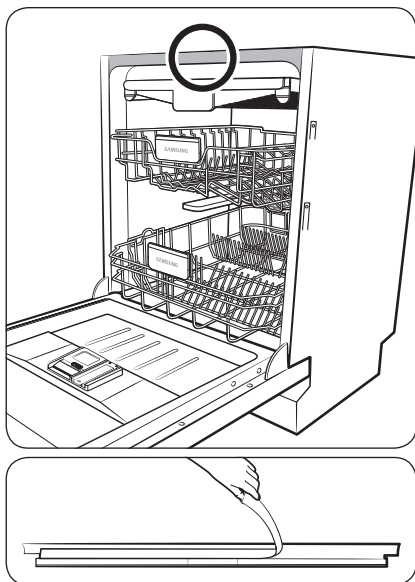

У моделі DW6*R707* ви можете скористатися накладкою, щоб зменшити рівень шуму.

1. Щоб установити верхню накладку, зніміть вініловий захист із двосторонньої клейкої стрічки на звороті накладки.

Установлення

Установлення

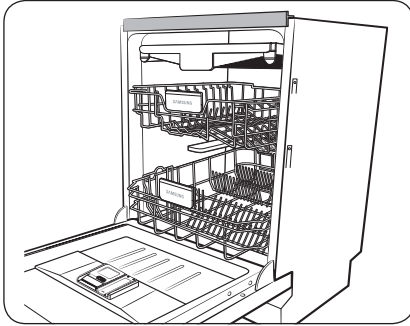
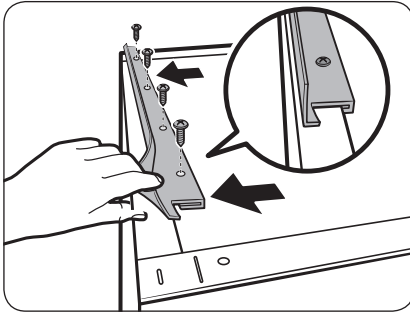

2. Прикріпіть накладку гакоподібною стороною до задньої сторони верхнього кронштейна бака.
3. Закрутіть гвинти, що йдуть у комплекті, у чотири отвори.

КРОК 7 Вирівнювання посудомийної машини

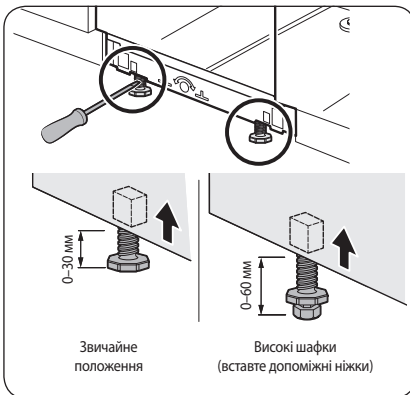

Ви можете відрегулювати висоту посудомийної машини, щоб вирівняти її. Зверніть увагу, що під час виконання цих кроків посудомийна машина вставлена наполовину.

1. Для перевірки вирівнювання використовуйте рівень.
2. Для регулювання висоти передньої частини використовуйте викрутку для прямих шліців (-).
 - Щоб зменшити висоту, повертайте ніжку проти годинникової стрілки.
 - Щоб збільшити висоту, повертайте ніжку за годинниковою стрілкою.

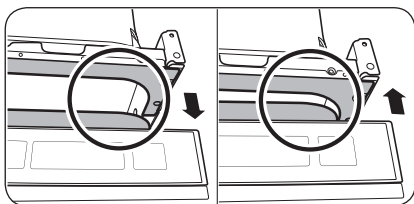
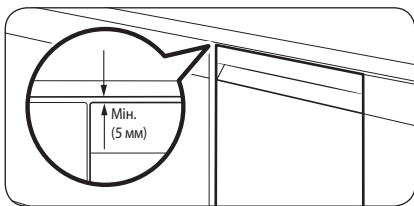
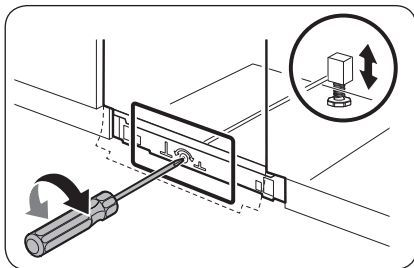

3. Для регулювання висоти задньої частини вставте викрутку для хрестоподібних шліців (+) у центральну нижню частину посудомийної машини.
 - Щоб зменшити висоту, повертайте викрутку за годинниковою стрілкою.
 - Щоб збільшити висоту, повертайте викрутку проти годинникової стрілки.
 - Щоб перевірити вирівнювання посудомийної машини, покладіть спиртовий рівень на дверцята та напрямну решітку всередині, як показано на рисунку.

4. Залиште між верхньою частиною посудомийної машини та нижньою частиною робочої поверхні принаймні 5 мм.

5. Коли вирівнювання буде завершено, перевірте правильність відкриття й закриття дверцят.

Установлення

КРОК 8 Фіксація посудомийної машини

Для фіксації посудомийної машини до робочої поверхні можна використовувати кронштейни. Можна також просвердлити бічні отвори, щоб прикріпити посудомийну машину до стінок шафи.

Фіксація до робочої поверхні за допомогою кронштейнів

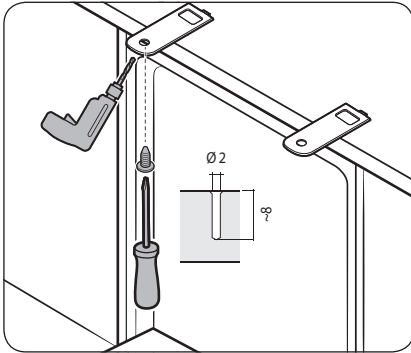
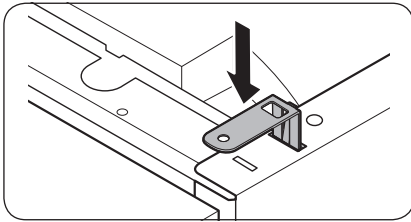
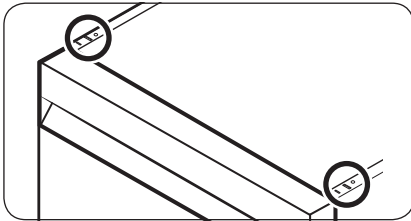

1. Вставте кронштейни, що йдуть у комплекті, у верхні передні отвори посудомийної машини, як показано на рисунку.

2. Повністю вставте посудомийну машину на місце під робочою поверхнею.

3. Закрутіть 2 гвинти (Ø4 x 14), щоб закріпити кронштейни.

ПРИМІТКА

Після кріплення посудомийної машини до робочої поверхні залишаться кілька гвинтів. Ви можете просто викинути ці гвинти або використати їх для закріплення боків посудомийної машини до шафи, якщо бажаєте.

4. Підключіть шланг подачі води, але не відкривайте кран, поки встановлення не буде завершено.

Фіксація до бокових стінок

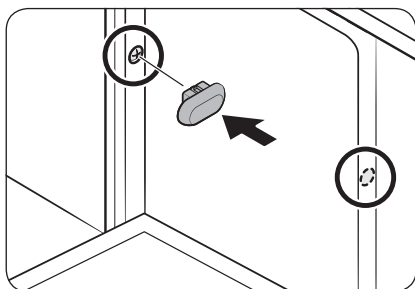
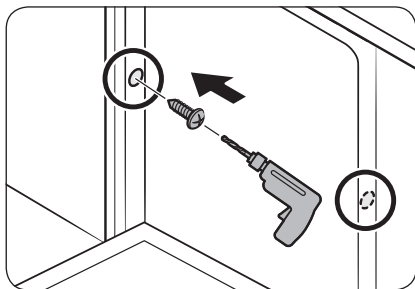
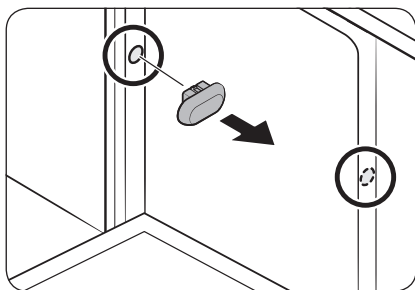

⚠ УВАГА

Якщо не встановити пластикові кришки, це може призвести до протікання води та спричинити пожежу або ураження електричним струмом.

1. Вийміть пластикові кришки.
2. Закрутіть 2 гвинти ($\varnothing 3,5 \times 16$) у 2 отвори (позначені на рисунку).
3. Вставте пластикові кришки, що йдуть у комплекті, у два отвори, у які були закручені гвинти.
4. Підключіть шланг подачі води, але не відкривайте кран, поки встановлення не буде завершено.

Установлення

КРОК 9 Під'єднання шланга зливу води

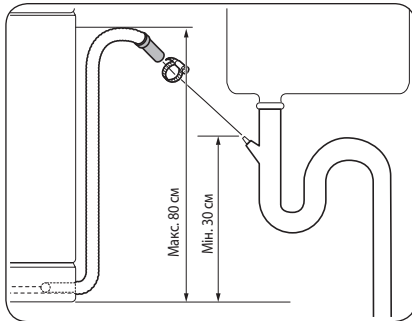

1. Під'єднайте шланг зливу води до зливного отвору.

⚠ УВАГА

- Установлюйте систему зливу належним чином, щоб у процесі зливу зливний шланг не від'єднався від зливного отвору.
- Переконайтеся, що зливний шланг, шланг подачі води та шнур живлення не перекручені й не зігнуті.

КРОК 10 Заключна перевірка

1. Приберіть весь пінопласт, паперове пакування та непотрібні деталі зсередини посудомийної машини.
2. Увімкніть автоматичний вимикач.
3. Відкрийте клапан подачі води для подачі води в посудомийну машину.
4. Підключіть до електромережі й увімкніть посудомийну машину. Після цього оберіть і запустіть програму Швидке миття.
5. Перевірте, чи нормально вмикається посудомийна машина й чи немає під час її роботи протікань. Обов'язково перевірте, чи не протікає вода на обох кінцях шланга подачі води та біля з'єднання зливного шланга.



Накладка для цоколя

Залежно від моделі або умов монтажу ви можете встановити накладку для цоколя.

Накладка для цоколя

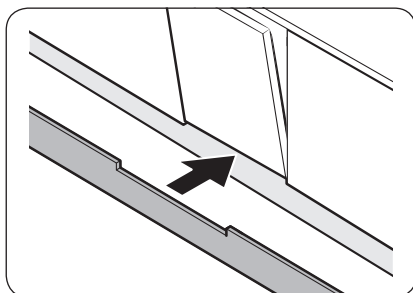
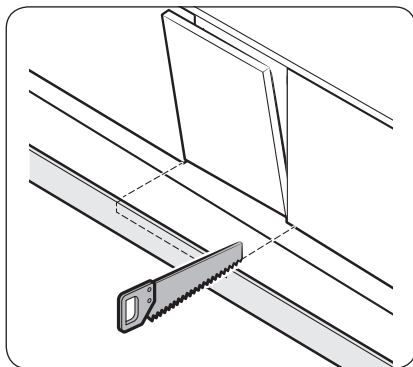
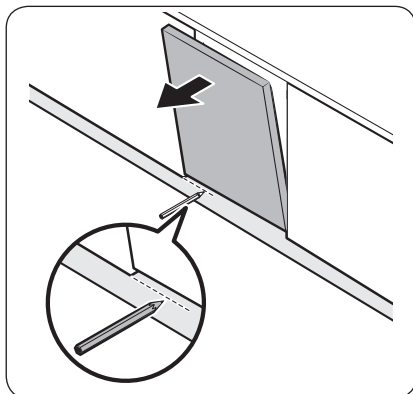

1. Покладіть накладку для цоколя біля нижньої частини посудомийної машини.
2. Відчиніть дверцята посудомийної машини та намалюйте на накладці лінію там, де вона заважає їм відчинятися.
3. Виріжте частину накладки по намальованій лінії за допомогою пилки.
4. Установіть накладку для цоколя на нижню частину посудомийної машини. Переконайтеся, що накладка не заважає дверцятam посудомийної машини.



Установлення

Готова накладка для цоколя (серія DW6*R70**U*)

Установлення

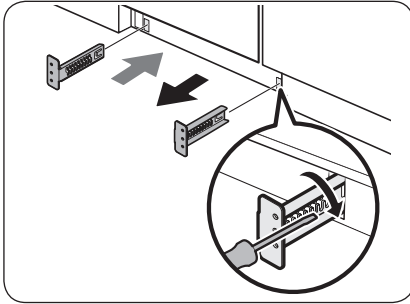

1. Вставте кронштейни, що йдуть у комплекті, у нижню частину посудомийної машини. Поверніть їх у потрібне положення.
 - Правильну послідовність та місця встановлення кронштейнів див. на рисунку ліворуч.

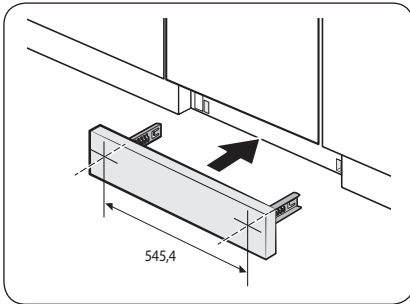

2. Вставте готову накладку для цоколя в кронштейни, після чого закрутіть гвинти, щоб закріпити її. Перегляньте рисунок ліворуч і переконайтеся, що кронштейни розміщені в правильних місцях.

⚠ УВАГА

Переконайтеся, що накладка не заважає відчиняти й зачиняти дверцята посудомийної машини.

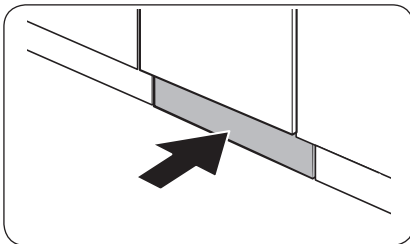

3. Вставте накладку з кронштейнами в нижню частину посудомийної машини, як показано на рисунку.



Захисна накладка (серія DW6*R70**U*)

Якщо ви хочете встановити захисну накладку, виконайте такі дії.

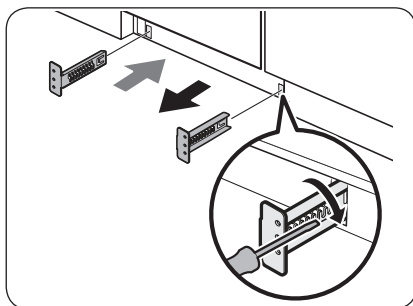

1. Вставте кронштейни, що йдуть у комплекті, у нижню частину посудомийної машини. Поверніть їх у потрібне положення.
 - Правильну послідовність та місця встановлення кронштейнів див. на рисунку ліворуч.
2. Спершу вставте захисну накладку в кронштейни, після чого затягніть 4 болти та гайки, щоб закріпити її.

ПРИМІТКА

Якщо висота посудомийної машини збільшується за допомогою вирівнювальної ніжки, посуňte захисну накладку вниз, щоб вона прилягала до низу.

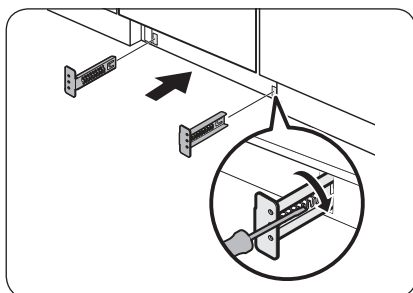

3. Вставте захисну накладку з кронштейнами в нижню частину посудомийної машини, як показано на рисунку.

УВАГА

Переконайтеся, що захисна накладка не заважає відчиняти й зачиняти дверцята посудомийної машини.

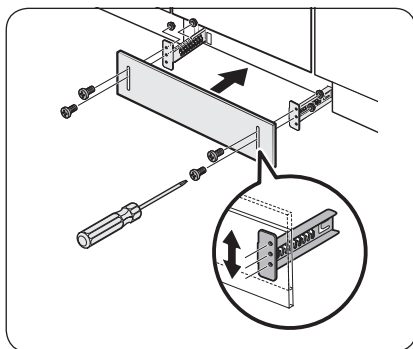

Перед запуском

Уважно дотримуйтеся цих вказівок для правильного встановлення посудомийної машини й уникнення нещасних випадків під час миття посуду.

Огляд посудомийної машини

Моделі DW6*R707* / DW6*R705*

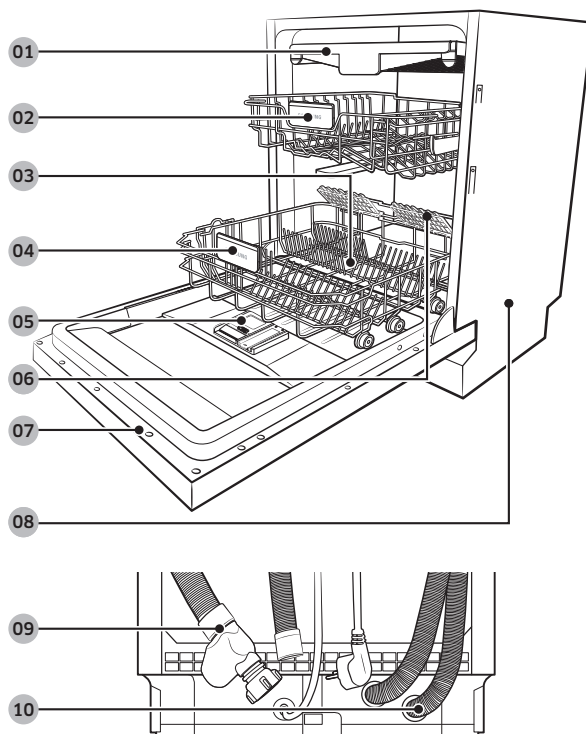

01 Решітка для столового приладдя

02 Верхня решітка

03 Ёмність для солі

04 Нижня решітка

05 Дозатор

06 Тримач бокалів
(модель DW6*R707*)

07 Дверцята

08 Основа

09 Шланг подачі води

10 Зливний шланг

Моделі DW6*R704*

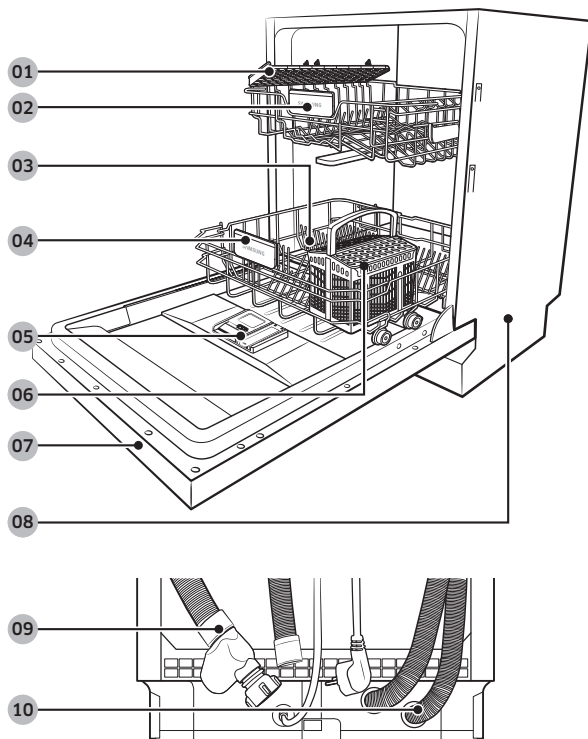

01 Полочка для ножів

04 Нижня решітка

07 Дверцята

10 Зливний шланг

02 Верхня решітка

05 Дозатор

08 Основа

03 Ємність для солі

06 Кошик для столового приладдя

09 Шланг подачі води

Перед запуском



Перед запуском

УВАГА

- Не мийте предмети, покриті золю, піском, воском, мастилом або фарбою. Ці матеріали можуть пошкодити посудомийну машину. Зола не розчиняється і поширюється всередині посудомийної машини.
- Усуньте з посуду залишки їжі, як-от кістки, насіння фруктів тощо, а також відходи, як-от зубочистки, паперові серветки тощо. Залишки їжі та відходи можуть спричинити шум, несправність посудомийної машини та пошкодити посуд і машину.

Предмети, які не можна мити в посудомийній машині

ПОПЕРЕДЖЕННЯ

Мийте тільки такі скляні, порцелянові вироби та столове приладдя, щодо яких виробник заявляє про їх безпечність для посудомийної машини. Не мийте алюмінієві предмети (наприклад, забруднені фільтри). Посудомийна машина може пошкодити алюміній, або в крайніх випадках може виникнути сильна хімічна реакція.

Не мийте в посудомийній машині вказані нижче вироби.

- Вироби з міді, латуні, олова, слонов'я кістки та алюмінію або вироби з клеєм
- Не термостійкий пластик
- Предмети ремесла, антикваріат, цінні вази, декоративний скляний посуд
- Керамічні вироби або глазуровані керамічні вироби
- Дерев'яне столове приладдя і посуд або предмети з дерев'яними деталями
- Делікатні скляні вироби або посуд зі свинцевим кришталем. Скляний посуд може помутніти після частого миття.

ПРИМІТКА

Срібні вироби, які контактували з продуктами, які містять сірку, може знебарвитися. Їжа із вмістом сірки: яєчні жовтки, цибуля, майонез, гірчиця, риба, рибний розсіл і маринади.





Основні правила використання решіток

Регулювання висоти

Висоту розташування верхньої решітки можна налаштувати таким чином, щоб на нижню решітку можна було поставити більший посуд. Залежно від висоти верхньої решітки нижня решітка може вміщувати тарілки діаметром до 30 см, а верхня — діаметром до 18 см (з решіткою для столового приладдя) або 25 см (без решітки для столового приладдя).

⚠ УВАГА

- Регулюйте висоту верхньої решітки перед тим, як завантажувати на неї посуд. Якщо регулювати висоту після завантаження посуду, його можна пошкодити.
- Тримайте решітку за обидві ручки під час налаштування висоти, в іншому разі дверцята посудомийної машини можуть не закритись належним чином.

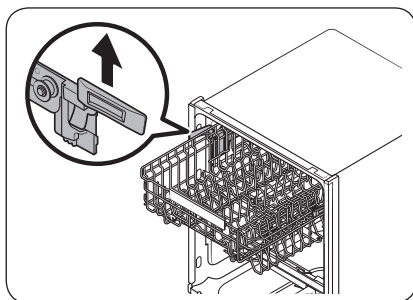

- Щоб підняти верхню решітку, потягніть її вгору. Регульована ручка зафіксується, а верхня решітка підніметься.
- Щоб опустити верхню решітку, візьміться за обидві регульовані ручки зліва і справа верхньої решітки, тоді рівномірно потисніть решітку донизу.

Перед запуском

Знімання верхньої решітки

⚠ УВАГА

- Не вмикайте посудомийну машину без верхньої решітки. Інакше буде чути шум, і посудомийна машина не працюватиме належним чином.
- Оскільки верхня решітка знімається, вставляйте її належним чином, щоб машина працювала нормально.

Потягніть верхню решітку вперед, доки вона повністю не висунеться, тоді злегка підніміть її, щоб зняти. Дивіться наведений нижче малюнок.

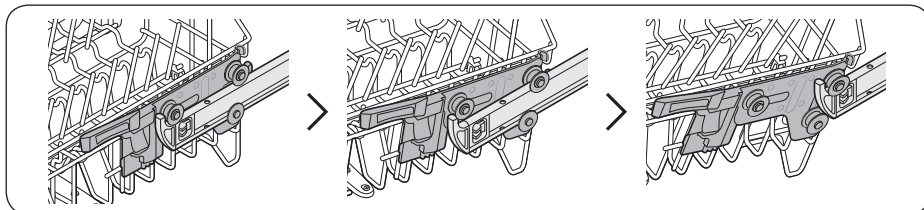

Перед запуском

Завантаження посуду

Нижня решітка

Рекомендовано ставити на нижню решітку великий посуд, який важко вимити (як-от каструлі, сковорідки, кришки, підноси та миски).

Варто за можливості розташовувати підноси та кришки збоку решіток, щоб не перешкоджати обертанню верхнього сопла. Каструлі, тарілки тощо слід завжди ставити догори дном.

Глибокі каструлі слід ставити під нахилом, щоб із них вільно стікала вода.

Нижня решітка має виступи, які складаються, для легкого завантаження більших каструль і сковорідок.

Перед запуском

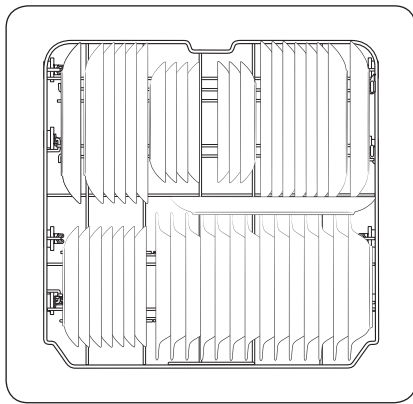

Моделі DW6*R707* / DW6*R705*

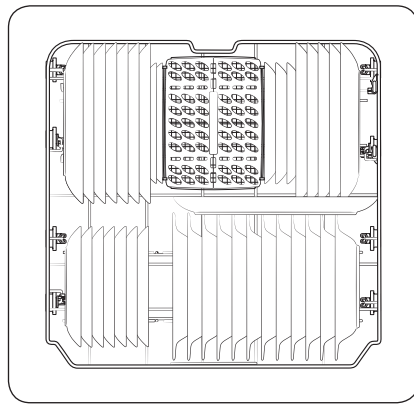

Моделі DW6*R704*

ПРИМІТКА

Довгі предмети, столове приладдя, виделки і ложки для салату або великі ножі слід класти на решітку таким чином, щоб вони не перешкоджали обертанню сопел.



Використання виступів, які складаються

Для зручності розміщення каструль та сковорідок виступи решітки можна скласти, як показано на малюнку нижче.

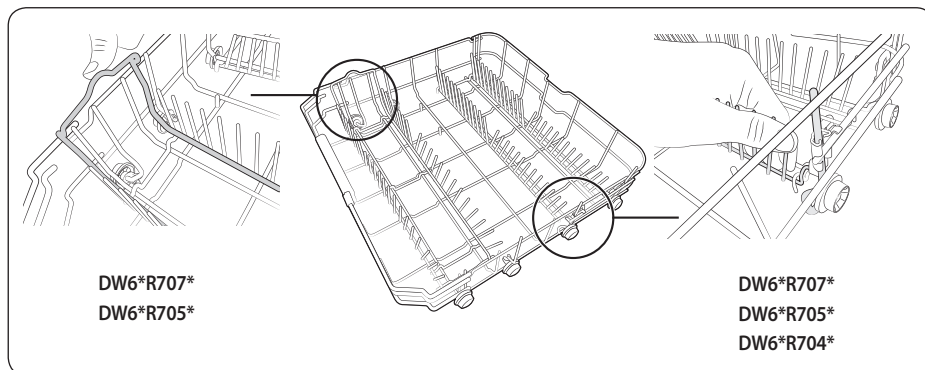

Верхня решітка

Верхня решітка призначена для делікатного та легкого посуду, наприклад склянок, горняток і чайних блюдечок, а також тарілок, невеликих мисок і плоских пательнь (якщо вони не надто брудні). Ставте посуд таким чином, щоб він не рухався під дією струменя води. Склянки, горнятки і миски слід завжди ставити дном догори.

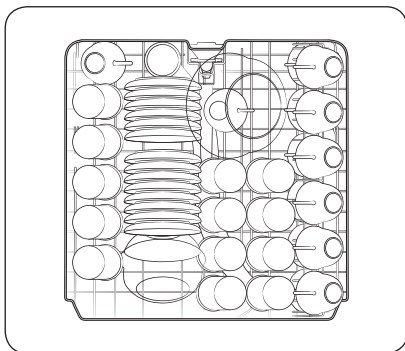

Моделі DW6*R707* / DW6*R705*

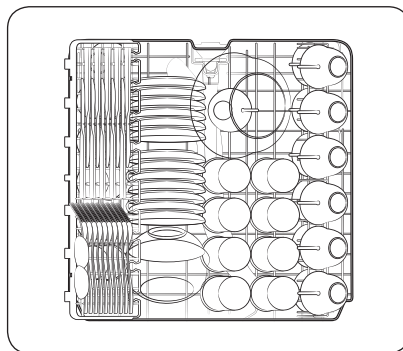

Моделі DW6*R704*

Перед запуском





Перед запуском

Решітка для столового приладдя (моделі DW6*R707* / DW6*R705*)

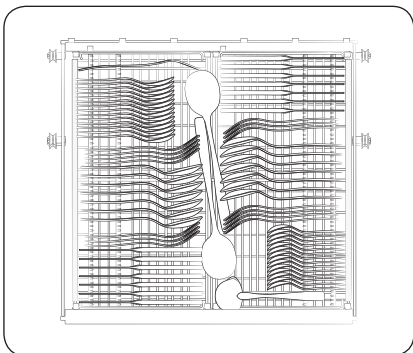

Решітка для столового приладдя найкраще підходить для милого посуду та посуду для приготування або сервірування їжі. Використовуйте решітку для столового приладдя для впорядкування милого посуду чи приладдя.

ПРИМІТКА

Решітку для столового приладдя можна зняти, якщо потрібно більше місця на верхній решітці, щоб помити великий посуд.

Перед запуском

Використання тримача для бокалів (у моделях DW6*R707*)

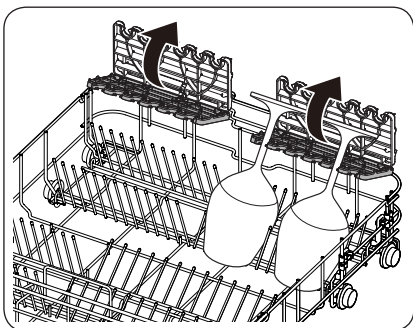

Тримач для бокалів особливо підходить для миття винних бокалів. Повісьте бокали на гачки на тримачі. Коли тримач для бокалів не використовується, його можна скласти назад.





Відділення для миючих засобів

Для всіх програм посудомийної машини потрібно додавати миючий засіб у відділення для миючих засобів. Щоб забезпечити найкращі результати миття, додавайте миючий засіб відповідно до рекомендацій для обраної програми.

⚠ ПОПЕРЕДЖЕННЯ

- Не допускайте потрапляння миючого засобу до рота. Уникайте вдихання миючих засобів. Миючий засіб для посудомийної машини містить подразники та їдкі хімічні речовини, які можуть спричинити захворювання дихальних шляхів. Якщо ви проковтнули миючий засіб для посудомийної машини або вдихнули його випари, негайно зверніться до лікаря.
- Зберігайте миючий засіб у місцях, де діти не зможуть його дістати.

⚠ УВАГА

Використовуйте лише миючий засіб для посудомийної машини. Інші миючі засоби створюють надмірну піну, що може знизити продуктивність посудомийної машини або призвести до її несправності.

Додавання миючого засобу

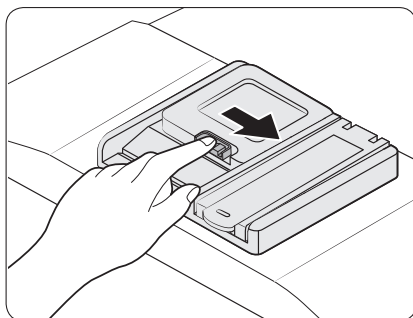

1. Відкрийте кришку дозатора миючого засобу, потиснувши засув дозатора вправо.

📖 ПРИМІТКА

Кришка залишається відкритою в кінці циклу миття.

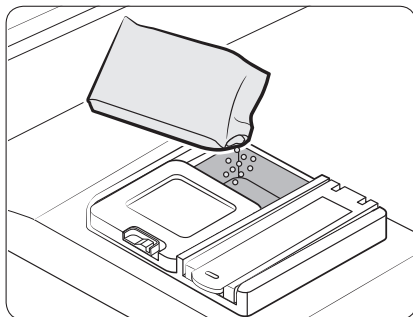

2. Додайте рекомендовану кількість миючого засобу у відсік для миючого засобу для основного циклу миття.



Перед запуском

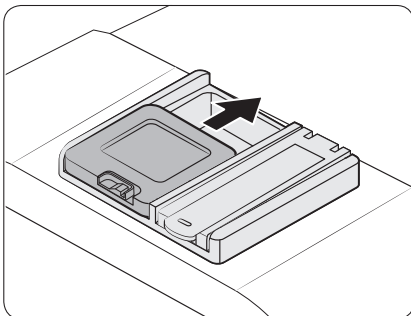

3. Закрийте кришку, посунувши її вгору.

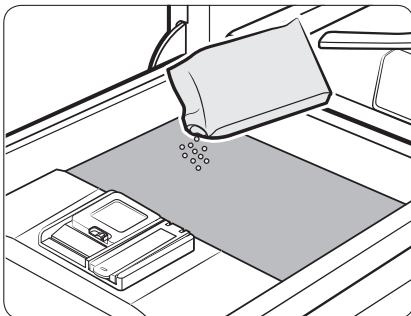

4. Якщо посуд сильно забруднений, налейте невелику кількість миючого засобу на дверцята для кращого його очищення.

ПРИМІТКА

Додаткову кількість миючого засобу буде використано під час процесу попереднього миття.

Під час миття кришка відкривається автоматично для поширення миючого засобу.



Резервуар для ополіскувача

Ополіскувач покращує ефективність сушіння посудомийної машини. Доливайте ополіскувач, коли на панелі керування світиться індикатор заповнення ополіскувача. Використовуйте лише рідкий ополіскувач.

Порошкоподібний ополіскувач буде заважати відкриванню резервуара та призведе до несправності посудомийної машини.

УВАГА

- Не додавайте миючого засобу жодного типу в резервуар для ополіскувача.
- Не переповнюйте резервуар. Надлишок ополіскувача може перелитись протягом циклу.

Заливання ополіскувача

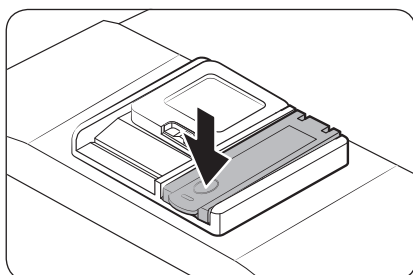
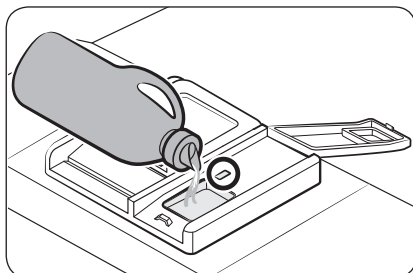
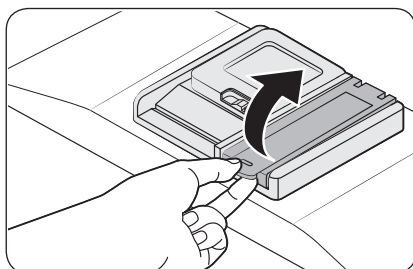

1. Відкрийте кришку резервуара для ополіскувача.

2. Налийте ополіскувач у резервуар для ополіскувача.

ПРИМІТКА

Дивіться в оглядовий отвір, коли наповнюєте резервуар для ополіскувача.

УВАГА

Не наливайте ополіскувач у резервуар понад індикатор максимального рівня. Надлишок ополіскувача може перетікати під час циклу миття.

3. Закрийте кришку резервуара для ополіскувача.



Перед запуском

Ємність для солі

⚠ УВАГА

- Використовуйте лише призначену для посудомийної машини сіль. Не використовуйте сіль будь-якого іншого типу чи розчинник. Можна пошкодити ємність для солі та систему пом'якшення води.
- Щоб запобігти корозії через надмірну кількість солі або солоної води, завжди заповнюйте ємність для солі перед початком циклу миття.

Наповнення ємності для солі

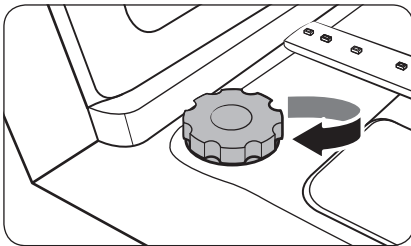
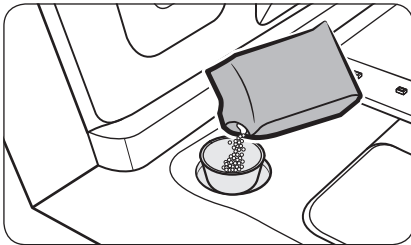
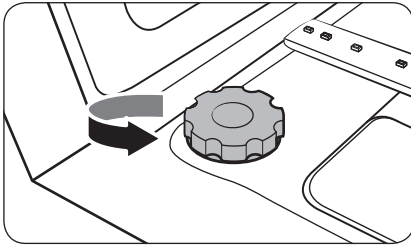

1. Відкрийте дверцята.
2. Поверніть кришку проти годинникової стрілки, щоб відкрити.

3. Залейте воду у ємність для солі (лише під час першого використання посудомийної машини).
4. Засипте сіль для посудомийної машини.

⚠ УВАГА

- Максимальна місткість – приблизно 1 кг. Не наслідуйте сіль понад максимальний рівень.
- Переповнена ємність може негативно вплинути на ефективність машини.

5. Поверніть кришку за годинниковою стрілкою, щоб закрити.

📖 ПРИМІТКА

- Щоб очистити посудомийну машину від солі чи солоної води, запустіть програму Швидке миття.
- Час до розчинення солі та вимкнення індикатора (S) залежить від розміру гранул солі.

Індикатор солі

Індикатор () вмикається, якщо солі недостатньо для наступних кількох циклів.

Реагування сенсорної панелі

Дотримуйтеся цих інструкцій, щоб сенсорні елементи керування не перестали реагувати на дотик.

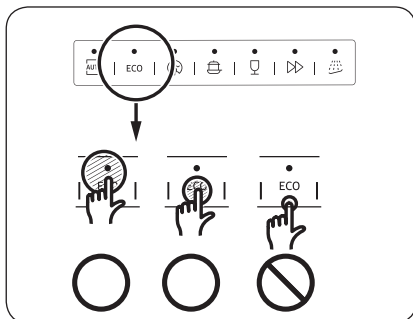

- Торкайтеся центру кожної кнопки одним пальцем.
- Одночасно торкайтеся лише однієї кнопки, якщо не вказано інше.
- Регулярно чистьте поверхню панелі керування м'якою вологою ганчіркою.

Перед запуском



Перед запуском

Режим налаштування

Можна на власний розсуд налаштувати звук, функцію автоматичного відкривання дверцят, рівень ополіскувача та параметри жорсткості води.

Перехід у режим налаштування

1. Увімкніть посудомийну машину.
2. Протягом 60 секунд із моменту увімкнення посудомийної машини натисніть кнопку циклу **Автоматична** і втримуйте її п'ять секунд.
 - Після входу в режим налаштування на екрані з'явиться індикація «0:00».

Налаштування звуку

Можна увімкнути або вимкнути звук.

1. Натисніть кнопку **Тільки нижня решітка**, щоб вибрати меню звукових сигналів.
 - На дисплеї відобразяться поточні налаштування. (Налаштування за замовчуванням: «U1»)
2. Натисніть кнопку циклу **Автоматична**, щоб змінити налаштування.
 - U0: звук вимкнений
 - U1: звук увімкнений
3. Зачекайте 5 секунд, щоб налаштування збереглися.

Налаштування функції автоматичного відкривання дверцят

Для кращого сушіння посуду можна встановити режим автоматичного відкривання дверцят посудомийної машини після кожного циклу миття.

1. Натисніть кнопку **Вища швидкість**, щоб вибрати меню налаштування функції автоматичного відкривання дверцят.
 - На дисплеї відобразяться поточні налаштування. (Налаштування за замовчуванням: «A1»)
2. Натисніть кнопку циклу **Автоматична**, щоб змінити налаштування.
 - A0: функція вимкнена
 - A1: функція увімкнена
3. Зачекайте 5 секунд, щоб налаштування збереглися.





Налаштування рівня ополіскувача

Можна змінити кількість використовуваного під час циклу ополіскувача.

1. Натисніть кнопку **Санітарна обробка**, щоб вибрати меню налаштування рівня ополіскувача.
 - На дисплеї відобразяться поточні налаштування. (Налаштування за замовчуванням: «d4»)
2. Натисніть кнопку циклу **Автоматична**, щоб змінити налаштування.
 - Можна вибрати значення: d1 - d5 (мінімум – максимум).
3. Зачекайте 5 секунд, щоб налаштування збереглися.

Налаштування рівня жорсткості води

Можна змінити рівень жорсткості води відповідно до жорсткості води у вашій місцевості. Зміна цього параметра вплине на використання солі з ємності для солі посудомийної машини.

1. Натисніть кнопку **Відкладений запуск**, щоб вибрати меню налаштування рівня жорсткості води.
 - На дисплеї відобразяться поточні налаштування. (Налаштування за замовчуванням: «H4»)
2. Натисніть кнопку циклу **Автоматична**, щоб змінити налаштування.
 - Доступні рівні від H1 до H6 (від м'якої до жорсткої).
3. Зачекайте 5 секунд, щоб налаштування збереглися.

ПРИМІТКА

- Змінійте налаштування відповідно до таблиці в розділі «Регулювання використання солі» на стор. 56.
- Заводське налаштування: H4 (EN50242)
- Посудомийна машина регенерує пом'якшувач води один раз кожні 3–4 цикли, залежно від налаштувань. Однак посудомийна машина регенеруватиме пом'якшувач води під час першого циклу після зміни налаштування.



Експлуатація

Панель керування

Моделі DW6*R707*, DW6*R705*

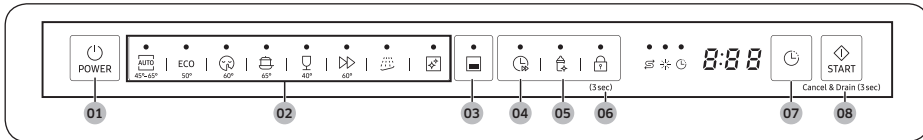



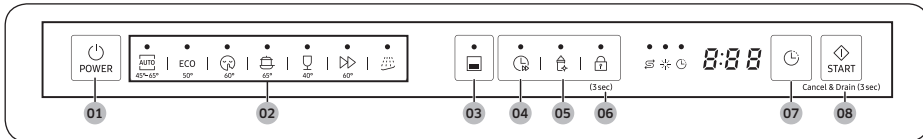

Моделі DW6*R704*

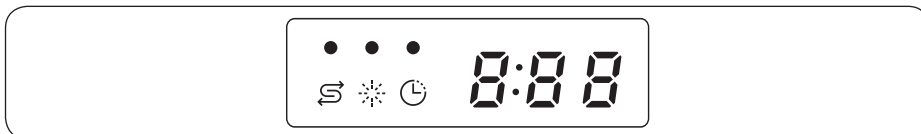

01 POWER (ЖИВЛЕННЯ)	Натисніть, щоб увімкнути/вимкнути посудомийну машину.
02 Програма	Натисніть, щоб вибрати потрібну програму миття. Для отримання більш детальної інформації див. розділ «Огляд програм» на стор. 54.
03 Тільки нижня решітка	Натисніть, щоб посуд мився лише на нижній решітці для заощадження електроенергії.
04 Вища швидкість	Вибирайте цю функцію, щоб зменшити час циклу. Ця функція працює тільки для програм Автоматична, ЕКО-програма, Інтенсивне миття та Делікатне миття.
05 Санітарна обробка	Натисніть, щоб підвищити температуру води до 69 °C під час останнього полоскання для високотемпературної санітарної обробки. Ця функція недоступна в режимах Делікатне миття та Попереднє миття.
06 Блокування елементів керування	Блокування елементів керування дозволяє блокувати кнопки на панелі керування, за винятком кнопки POWER (ЖИВЛЕННЯ). Для отримання більш детальної інформації див. розділ «Блокування елементів керування» на стор. 58.
07 Відкладений запуск	Запуск циклу можна відкласти на період до 24 годин. Для отримання більш детальної інформації див. розділ «Відкладений запуск» на стор. 58.
08 START (ПУСК) (Cancel & Drain (Скасання та злив води))	Натисніть кнопку START (ПУСК), щоб запустити режим. Перевірте, чи закриті дверцята. Cancel & Drain (Скасання та злив води): Натисніть та утримуйте протягом 3 секунд кнопку START (ПУСК), щоб скасувати поточну програму і злити воду з посудомийної машини.

Індикатори



Індикатор відсутності солі		Засвічується, коли в ємності для солі закінчується сіль.
Індикатор Заповнення ополіскувачем		Засвічується, коли в посудомийній машині закінчується ополіскувач.
Індикатор Відкладений запуск		Засвічується, коли ввімкнено функцію Відкладений запуск.

Експлуатація

Огляд програм

Моделі DW6*R707*, DW6*R705*

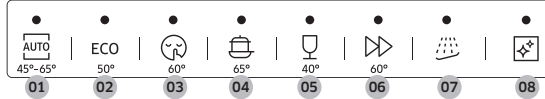

Моделі DW6*R704*

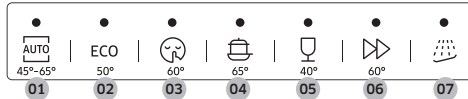

01 Автоматична	Ця програма виявляє рівень забруднення посуду та автоматично ініціює оптимальний режим, який підходить для відповідного рівня забруднення.
02 ЕКО-програма	Ця програма дозволяє зменшити споживання енергії та води, що підходить для звичайно забрудненого посуду.
03 Тихий режим	Вибирайте цю програму для більш спокійного й тихого миття. Ця програма трохи повільніша, але на 2 децибели тихіша за програму ЕКО-програма.
04 Інтенсивне миття	Вибирайте цю програму для дуже забрудненого посуду.
05 Делікатне миття	Вибирайте цю програму для злегка забрудненого, крихкого посуду, як-от скляний посуд. Функція дезінфікування недоступна для цієї програми.
06 Експрес-програма	Для миття середньо забрудненого посуду; скорочений цикл миття.
07 Попереднє миття	Полоскання холодною водою для видалення бруду перед запуском іншої програми.
08 Самоочищення (Моделі DW6*R707* / DW6*R705*)	Вибирайте цю програму, щоб очистити внутрішні поверхні посудомийної машини. Переконайтеся, що посудомийна машина порожня.



Прості кроки для запуску

1. Відкрийте дверцята та завантажте посуд. Перевірте, чи усунуто залишки їжі і сміття з посуду.
2. Додайте миючий засіб у дозатор для миючого засобу. Для кращих результатів додайте ополіскувач.
3. Натисніть **POWER (ЖИВЛЕННЯ)**, після чого оберіть програму з необхідними функціями (**Тільки нижня решітка**, **Вища швидкість**, **Санітарна обробка** та **Відкладений запуск**). Деякі параметри можуть бути недоступними, залежно від програми.

ПРИМІТКА

Якщо ви обираєте функцію **Тільки нижня решітка**, переконайтеся, що посуд завантажений на нижню решітку.

4. Натисніть кнопку **START (ПУСК)**, тоді закрийте дверцята. Посудомийна машина запустить програму через кілька секунд після зливу води.

ПРИМІТКА

- Щоб змінити програму після запуску, натисніть і утримуйте протягом 3 секунд кнопку **START (ПУСК)**, щоб скасувати попередню програму. Тоді виберіть нову програму.
- За замовчуванням вибрано ЕКО-програма.
- Щоб продовжити миття після відкриття дверцят для зупинки посудомийної машини під час роботи програми, просто закрийте дверцята.



Експлуатація

Ємність для солі

Пом'якшувач води призначено для усунення з води мінералів і солей, які негативно впливають на роботу пристрою. Що вищий вміст цих мінералів і солей, то жорсткіша вода. Пом'якшувач слід обирати відповідно до рівня жорсткості води у вашому регіоні.

Дані про рівень жорсткості води у своєму регіоні дізнавайтесь в місцевій організації водопостачання.

Регулювання використання солі

Посудомийна машина дозволяє регулювати рівень використання солі з урахуванням показника жорсткості води. Це дає можливість оптимізувати та налаштувати рівень споживання солі у поданий нижче спосіб.

1. Увімкніть посудомийну машину.
2. Протягом 60 секунд із моменту увімкнення посудомийної машини натисніть кнопку циклу **Автоматична** і втримуйте її п'ять секунд.
 - Після входу в режим налаштування на екрані з'явиться індикація «0:00».
3. Натисніть кнопку **Відкладений запуск**, щоб вибрати меню налаштування рівня жорсткості води.
 - На дисплеї відобразяться поточні налаштування. (Налаштування за замовчуванням: «H4»)
4. Натисніть кнопку циклу **Автоматична**, щоб змінити налаштування.
 - Доступні рівні від H1 до H6 (від м'якої до жорсткої).
5. Зачекайте 5 секунд, щоб налаштування збереглися.

ПРИМІТКА

- Рекомендовано під час регулювання користуватися наведеною нижче таблицею (чи посібником).
- Заводське налаштування: H4 (EN50242)

Жорсткість води				Налаштування жорсткості води	Споживання солі (грам/цикл)	Автономна робота (циклів/1 кг)
°dH	°fH	°Кларка	ммоль/л			
0–5	0–9	0–6	0–0,94	H1	0	/
6–11	10–20	7–14	1,0–2,0	H2	20	60
12–17	21–30	15–21	2,1–3,0	H3	30	50
18–22	31–40	22–28	3,1–4,0	H4	40	40
23–34	41–60	29–42	4,1–6,0	H5	50	30
35–55	61–98	43–69	6,1–9,8	H6	60	20

ПРИМІТКА

- 1 dH (німецький градус жорсткості води) = 0,178 ммоль/л
- 1 градус Кларка (британський градус жорсткості води) = 0,143 ммоль/л
- 1 fH (французький градус жорсткості води) = 0,1 ммоль/л
- Щоб дізнатися показник жорсткості води, зверніться до місцевої організації водопостачання.

ПОМ'ЯКШУВАЧ ВОДИ

Рівень жорсткості води в різних регіонах різний. Якщо вода жорстка, на тарілках та іншому посуді будуть утворюватися відкладення. З метою виведення з води вапна та мінералів пристрій обладнано спеціальним пом'якшувачем води, в якому використовується сіль.

Експлуатація

Відкладений запуск

Запуск циклу можна відкласти на період до 24 годин із кроком 1 година. Щоб збільшити час відкладеного запуску, натисніть кнопку **Відкладений запуск**. Година, яка відображається, вказує на час початку циклу миття.

1. Відкрийте дверцята та завантажте посуд.
2. Натисніть кнопку **Відкладений запуск**, щоб змінити час із кроком 1 година.
 - Якщо натиснути та утримувати кнопку, час збільшуватиметься, доки ви не відпустите кнопку.
3. Натисніть кнопку **START (ПУСК)**, тоді закрийте дверцята.

ПРИМІТКА

Щоб змінити час відкладеного запуску після запуску посудомийної машини, натисніть кнопку **POWER (ЖИВЛЕННЯ)** і перезапустіть машину.

Блокування елементів керування

Щоб діти не гралися посудомийною машиною, функція Блокування елементів керування блокує всі елементи керування, крім кнопки **POWER (ЖИВЛЕННЯ)**.

- Щоб увімкнути функцію Блокування елементів керування, натисніть кнопку **Блокування елементів керування** і втримуйте її протягом 3 секунд. Якщо ввімкнено функцію Блокування елементів керування, вибрати програму або режим чи запустити цикл буде неможливо.
- Щоб вимкнути функцію Блокування елементів керування, знову натисніть кнопку **Блокування елементів керування** і втримуйте її протягом 3 секунд.
- Функція Блокування елементів керування залишається активною після запуску посудомийної машини. Щоб скасувати функцію Блокування елементів керування, її спершу слід вимкнути.

Обслуговування

Чищення

Щоб покращити ефективність посудомийної машини, зменшити ймовірність непотрібного ремонту чи продовжити термін служби машини, підтримуйте її в чистоті.

Корпус

Негайно усувайте плями на поверхні посудомийної машини. Витирайте плями чи пилюку з панелі керування м'якою вологою ганчіркою.

УВАГА

- Не використовуйте бензин, віск, розчинник, відбілювач, спирт чи інші хімічні речовини. Ці речовини можуть призвести до знебарвлення поверхні посудомийної машини і появи плям.
- Усередині посудомийної машини є електричні частини. Не розпилюйте воду безпосередньо на посудомийну машину. Захищайте електричні компоненти від води.
- Для дверцят із нержавіючої сталі використовуйте засіб для чищення побутових пристроїв із нержавіючої сталі і чисту м'яку ганчірку.

Внутрішні частини

Регулярно чистьте внутрішні частини посудомийної машини, щоб усунути бруд чи часточки їжі. Витирайте внутрішні частини посудомийної машини та дверцята зсередини вологою ганчіркою.

УВАГА

- Не знімайте передній ущільнювач (довгий гумовий ущільнювач в отворі посудомийної машини). Цей ущільнювач забезпечує герметичність внутрішніх частин машини.
- Усувайте наліт або жир всередині посудомийної машини вологою ганчіркою. Або нанесіть мийочий засіб, тоді ввімкніть цикл, не завантажуючи посуду, із високою температурою полоскання.

Обслуговування

Сопла

Щоб уникнути закупорення сопел або якщо сопла вже закупорилися, їх слід почистити. Знімайте сопла обережно, оскільки вони можуть зламатися.

Верхнє сопло

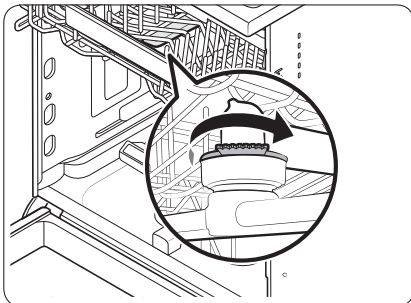

1. Відкрийте дверцята, тоді витягніть верхню решітку, щоб вивільнити верхнє сопло.
2. Вивільніть і зніміть гайку, тоді зніміть сопло.
3. Почистьте сопло.
4. Вставте сопло на місце, тоді затягніть гайку рукою.
5. Повертайте сопло рукою, щоб упевнитися, що воно належним чином увійшло в зчеплення.

Нижнє сопло

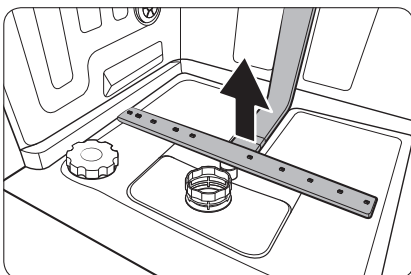

1. Відкрийте дверцята, тоді витягніть нижню решітку. Нижнє сопло видно внизу.
2. Почистьте сопло.
3. Вставте сопло на місце.
4. Повертайте сопло рукою, щоб упевнитися, що воно належним чином увійшло в зчеплення.

Фільтр

Рекомендовано чистити фільтр щомісяця.

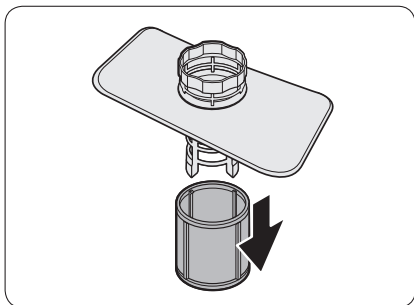
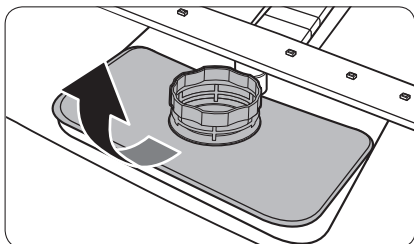
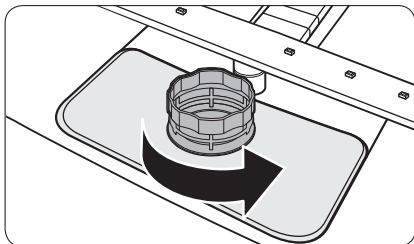

1. Відкрийте дверцята, тоді спершу зніміть нижню решітку.
2. Поверніть ручку фільтра за годинниковою стрілкою, щоб розблокувати фільтр грубої очистки.
3. Зніміть фільтр грубої очистки, тоді – циліндричний фільтр дрібної очистки під ним.

Обслуговування

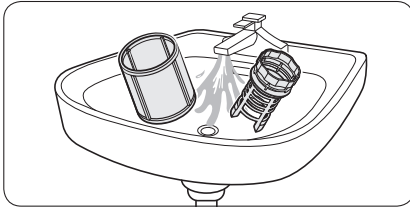

4. Усуньте бруд із фільтрів дрібної та грубої очистки.
5. Сполосніть їх під проточною водою, тоді ретельно висушіть.

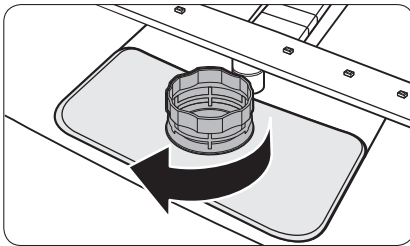

6. Вставте фільтр на місце, тоді вставте фільтр грубої очистки.
7. Поверніть ручку фільтра за годинниковою стрілкою, щоб заблокувати.

УВАГА

Перевірте, чи фільтр грубої очистки закрито належним чином. Незакрита кришка може негативно вплинути на ефективність фільтрування.

Довготривалий догляд

Якщо ви не використовуватимете посудомийну машину упродовж тривалого часу, спершу повністю злийте з неї воду, тоді від'єднайте шланг подачі води. Вимкніть клапан подачі води і переривач струму. Вода, яка залишилася у шлангу чи у внутрішніх компонентах, може завдати шкоди пральній машині.

Усунення несправностей

Пункти перевірки

Якщо у вас виникли проблеми з посудомийною машиною, спочатку ознайомтеся з таблицею нижче та скористайтеся наведеними порадами.

Проблема	Можлива причина	Дія
Посудомийна машина не запускається.	Дверцята не повністю зачинені.	<ul style="list-style-type: none">• Перевірте, чи дверцята зачинені і замкнені.• Перевірте, чи верхня решітка належним чином з'єднана з соплом.• Перевірте, чи верхня решітка належним чином встановлена.
	Кабель живлення не підключено.	<ul style="list-style-type: none">• Підключіть кабель живлення.
	Не подається вода.	<ul style="list-style-type: none">• Перевірте, чи відкритий клапан подачі води.
	Панель керування заблокована.	<ul style="list-style-type: none">• Вимкніть функцію Блокування елементів керування.
З посудомийної машини чути неприємний запах.	Після попереднього циклу миття залишилася вода.	<ul style="list-style-type: none">• Коли посудомийна машина порожня, додайте мийучий засіб, тоді запустіть програму Швидке миття. Доступна лише на окремих моделях.
У посудомийній машині після завершення циклу залишається вода.	Зливний шланг зігнуто чи заблоковано.	<ul style="list-style-type: none">• Випрямте та розблокуйте зливний шланг.

Усунення несправностей

Проблема	Можлива причина	Дія
На посуді залишається їжа.	Вибрано неправильну програму.	<ul style="list-style-type: none"> Вибирайте програму відповідно до рівня забруднення посуду, як вказано в цьому посібнику.
	Фільтри заблоковані або неправильно закріплені.	<ul style="list-style-type: none"> Почистьте фільтри. Перевірте, чи фільтри правильно закріплені.
	Використано недостатньо миючого засобу.	<ul style="list-style-type: none"> Використовуйте правильну кількість миючого засобу для кожного завантаження.
	Низький тиск води.	<ul style="list-style-type: none"> Переконайтеся, що тиск знаходиться в межах 0,04–1,0 МПа.
	Сопла закупорені.	<ul style="list-style-type: none"> Прочистьте сопла.
	Посуд завантажено неправильно або завантажено надто багато посуду.	<ul style="list-style-type: none"> Упорядкуйте посуд так, щоб він не перешкоджав роботі сопел та/або дозатора.
	Вода надто жорстка.	<ul style="list-style-type: none"> Перевірте індикатор заповнення солі і додайте сіль.
Посуд недостатньо сухий.	У дозаторі немає ополіскувача або використано недостатньо ополіскувача.	<ul style="list-style-type: none"> Додайте ополіскувач. Перевірте налаштування ополіскувача.
	Завантажено забагато посуду.	<ul style="list-style-type: none"> Перезавантаження може знизити ефективність висушування. Завантажуйте посуд відповідно до рекомендацій.
	Зі склянок і горняк, коли їх виймають, виливається вода на посуд.	<ul style="list-style-type: none"> Спершу розвантажуйте нижню решітку, тоді верхню. Таким чином вода не крапатиме з верхньої решітки на посуд на нижній решітці.
	Універсальні миючі засоби у вигляді таблеток використали, не вибравши режиму дезинфікування.	<ul style="list-style-type: none"> Виберіть режим дезинфікування або використовуйте ополіскувач.

Проблема	Можлива причина	Дія
Посудомийна машина надто сильно шумить.	Посудомийна машина видає звуки, коли відкривається кришка дозатора і працює помпа зливу.	<ul style="list-style-type: none"> Це звичне явище.
	Посудомийна машина не вирівняна.	<ul style="list-style-type: none"> Перевірте, чи посудомийну машину встановлено рівно.
	Сопло стукається об посуд, відтак чуються звуки ударів.	<ul style="list-style-type: none"> Упорядкуйте посуд.
На посуді залишається жовта або коричнева плівка.	Забруднення від кави або чаю.	<ul style="list-style-type: none"> Використовуйте цикл із вищою температурою.
Не засвічуються індикатори.	Кабель живлення не підключено.	<ul style="list-style-type: none"> Підключіть кабель живлення.
Сопла не обертаються належним чином.	Сопла закупорені часточками їжі.	<ul style="list-style-type: none"> Почистьте сопла.
На посуді залишається білий наліт.	Вода надто жорстка.	<ul style="list-style-type: none"> Перевірте правильність налаштувань індикатора заповнення солі та пом'якшувача з урахуванням рівня жорсткості води у вашій місцевості. Перевірте, чи правильно закріплена кришка ємності для солі.
На панелі керування з'являються повітряні бульбашки та сліди подряпин.	Повітря потрапляє на захисну плівку, залишаючи на ній сліди.	<ul style="list-style-type: none"> Зніміть захисну плівку з панелі керування.

Усунення несправностей

Інформаційні коди

Якщо посудомийна машина не працює, на дисплеї може відобразитися інформаційний код. Перевірте таблицю нижче і спробуйте запропоновані рішення.

Код	Дія
LC	Перевірка протікання <ul style="list-style-type: none">Закрийте клапан водопостачання. Вимкніть вимикач для посудомийної машини на переривачі. Тоді зверніться до майстра зі встановлення чи спеціаліста з ремонту. Якщо проблему вирішити не вдасться, зверніться у центр обслуговування Samsung.
4C	Перевірка водопостачання <ul style="list-style-type: none">Перевірте, чи не закритий клапан водопостачання, чи постачається вода або чи не замерзла або не закупорилася лінія водопостачання сторонніми часточками та чи не замерз клапан. Якщо проблему вирішити не вдасться, зверніться у центр обслуговування Samsung.
AC	Перевірка з'єднань друкованої плати <ul style="list-style-type: none">Неналежний зв'язок між головною та додатковою друкованою платою.Якщо проблему вирішити не вдасться, зверніться в уповноважений центр обслуговування Samsung.
HC	Перевірка нагрівання до високої температури <ul style="list-style-type: none">Перевірка належної роботи. Коли посудомийна машина порожня, додайте миючий засіб, тоді запустіть цикл миття. Якщо проблему вирішити не вдасться, вимкніть вимикач для посудомийної машини на переривачі. Тоді зверніться в центр обслуговування Samsung.
tC	Перевірка термістора <ul style="list-style-type: none">Датчик температури не працює належним чином (коротке замикання/розмикання ланцюга) Якщо проблему вирішити не вдасться, зверніться в уповноважений центр обслуговування Samsung.
EC	Перевірка миючого насоса <ul style="list-style-type: none">Аномальна робота миючого насоса. Якщо проблему вирішити не вдасться, зверніться у центр обслуговування Samsung.
PC	Перевірка розподільного двигуна <ul style="list-style-type: none">Аномальна робота механізму розподільного двигуна або головної друкованої плати. Якщо проблему вирішити не вдасться, зверніться у центр обслуговування Samsung.

Якщо інформаційний код і далі відображається на екрані, зверніться в центр обслуговування Samsung.

Таблиця програм

Програма	Автоматична	ЕКО-програма	Інтенсивне миття
Рівень забруднення	Нормальний	Нормальний	Суттєвий
Послідовність циклів	Попереднє миття (45 °C) ► Основне миття (55–65 °C) ► Ополіскування ► Ополіскування гарячою водою (50–70 °C) ► Сушіння ► Завершення	Попереднє миття ► Основне миття (50 °C) ► Ополіскування ► Ополіскування гарячою водою (48 °C) ► Сушіння ► Завершення	Попереднє миття (50 °C) ► Основне миття (65 °C) ► Ополіскування ► Ополіскування гарячою водою (58 °C) ► Сушіння ► Завершення
Споживання води (л)	8,5–18	9,9	16,6
Споживання енергії (кВт-год.)	0,85-1,55	0,832 (DW6*R707*** / DW6*R705***) 0,821 (DW6*R704***)	1,5
Тривалість програми (хв.)	150	210	205

Програма	Делікатне миття	Експрес-програма	* Попереднє миття
Рівень забруднення	Незначний	Нормальний	Незначний
Послідовність циклів	Попереднє миття (40 °C) ► Основне миття (50 °C) ► Ополіскування ► Ополіскування гарячою водою (50 °C) ► Сушіння ► Завершення	Основне миття (60 °C) ► Ополіскування ► Ополіскування гарячою водою (55 °C) ► Сушіння ► Завершення	Попереднє миття ► Завершення
Споживання води (л)	13,5	15	4,1
Споживання енергії (кВт-год.)	0,95	0,95	0,02
Тривалість програми (хв.)	120	60	15

Таблиця програм

Програма	Тихий режим	** Самоочищення
Рівень забруднення	Нормальний	-
Послідовність циклів	Попереднє миття (35 °C) ► Основне миття (60 °C) ► Ополіскування ► Ополіскування гарячою водою (55 °C) ► Сушіння ► Завершення	Попереднє миття ► Основне миття (70 °C) ► Ополіскування ► Ополіскування гарячою водою (70 °C) ► Сушіння ► Завершення
Споживання води (л)	13	15
Споживання енергії (кВт-год.)	1,5	1,25
Тривалість програми (хв.)	270	145

* Попереднє миття: цей цикл не активує функцію автоматичного відкривання дверцят і процес сушіння. Не рекомендується використовувати цикл «Попереднє миття» тривалий час. Це може зменшити ефективність пом'якшувача для води.

** Самоочищення: тільки для моделей DW6*R707* / DW6*R705*



ПРИМІТКА

- Тривалість програми залежить від доданих налаштувань, а також тиску і температури води, яка постачається.
- Посудомийна машина автоматично зливає залишок води, якщо не користуватися машиною впродовж 5 днів.
- Витрати енергії залежать від температури води та/або завантаження. Якщо резервуар для ополіскувача порожній, тривалість і температура можуть трішки збільшитися.
- Якщо не використовується ополіскувач, тривалість циклу і температура можуть дещо збільшитися.

Додаток

Транспортування/переміщення

Перевірте, чи посудомийна машина порожня і чи всі частини надійно закріплені. Спершу злийте воду.

1. Відкрийте дверцята та ввімкніть посудомийну машину.
2. Виберіть і запустіть програму **ЕКО-програма**.
3. Натисніть кнопку **START (ПУСК)**, тоді закрийте дверцята.
4. Після завершення програми відкрийте дверцята через 5 секунд.
5. Натисніть і утримуйте кнопку **START (ПУСК)** упродовж 3 секунд, щоб злити воду.
6. Закрийте дверцята.
7. Коли зливання завершиться, відкрийте дверцята.
8. Вимкніть посудомийну машину, тоді вимкніть клапан водопостачання.
9. Від'єднайте шланг подачі води та зливний шланг.

УВАГА

Не трусіть і не хитайте посудомийною машиною, коли переносите її. З машини можуть скрапувати залишки води.

Захист від замерзання

Якщо ви на тривалий час залишаєте посудомийну машину в місці, де є ризик замерзання, обов'язково злийте всю воду. Для отримання додаткової інформації див. розділ «Транспортування/переміщення».

Утилізація посудомийної машини і захист довкілля

Ваша посудомийна машина виготовлена з матеріалів, які можна переробити. Утилізуючи посудомийну машину, дотримуйтеся місцевих норм утилізації відходів. Відріжте кабель живлення, щоб пристрій неможливо було підключити до мережі живлення.

Зніміть дверцята, щоб діти чи тварини не застрягли всередині пристрою.

Додаток

Технічні характеристики

МОДЕЛЬ	DW6*R707*F* DW6*R705*F* DW6*R704*F*	DW6*R707*U* DW6*R705*U* DW6*R704*U*	DW6*R707*S* DW6*R705*S* DW6*R704*S*	DW6*R707*BB DW6*R705*BB DW6*R704*BB
Тип	Установлюється окремо	Вбудована під поверхнею	Напіввбудована	Повністю вбудована
Живлення	220–240 В змін. струму, 50 Гц			
Тиск води	0,04–1,0 МПа			
Об'єм завантаження для миття	DW6*R707*	14 столових наборів		
	DW6*R705*	14 столових наборів		
	DW6*R704*	13 столових наборів		
Номінальне живлення	1760–2100 Вт			
Розміри (ширина x глибина x висота)	598 x 600 x 845 мм	598 x 570 x 815 мм		598 x 550 x 815 мм
Вага (без упаковки)	52,5 кг (моделі 707*)	44,5 кг (моделі 707*)	44,5 кг (моделі 707*)	43 кг (моделі 707*)
	51 кг (моделі 705* / 704*)	43 кг (моделі 705* / 704*)	43 кг (моделі 705* / 704*)	42 кг (моделі 705* / 704*)

Для стандартного тестування

ПРИМІТКА

Далі наведено відомості порівняльного тесту.

Моделі DW6*R707* / DW6*R705*

- Об'єм завантаження для миття: 14 столових наборів
- Стандарт тесту: EN 50242 / IEC 60436
- Положення верхньої решітки: нижче положення
- Програма миття: ЕКО-програма
- Додаткові параметри: Немає
- Налаштування рівня ополіскувача: 5
- Налаштування рівня жорсткості води: НЗ
- Дозування стандартного миючого засобу: попереднє миття 5 г + основне миття 30 г
- Щодо впорядкування елементів дивіться малюнки нижче.

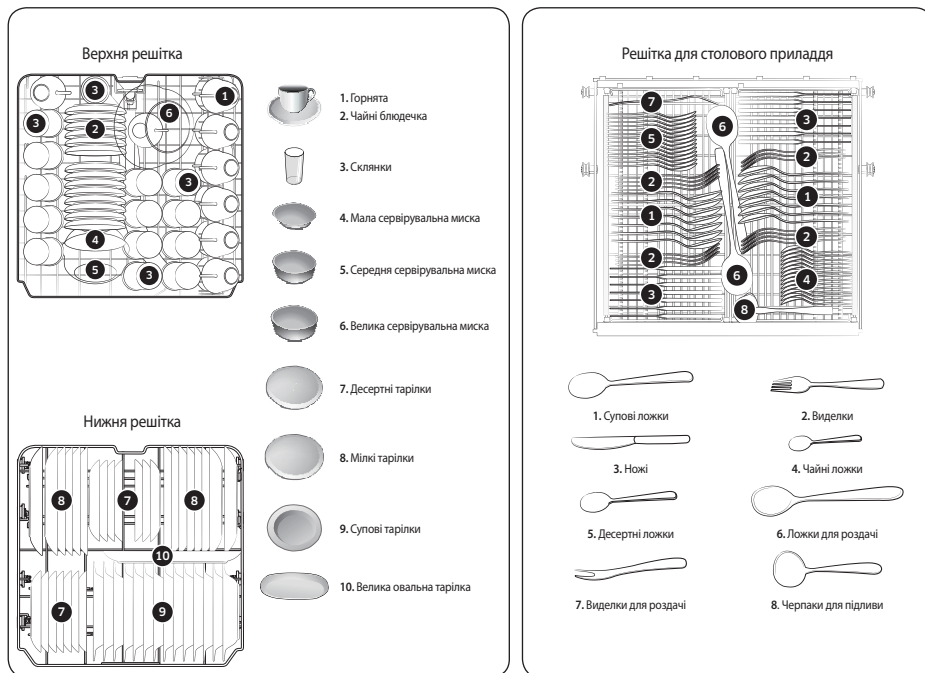

Для стандартного тестування

Для стандартного тестування

Моделі DW6*R704*

- Об'єм завантаження для миття: 13 столових наборів
- Стандарт тесту: EN 50242 / IEC 60436
- Положення верхньої решітки: нижнє положення
- Програма миття: ЕКО-програма
- Додаткові параметри: Немає
- Налаштування рівня ополіскувача: 5
- Налаштування рівня жорсткості води: НЗ
- Дозування стандартного миючого засобу: попереднє миття 5 г + основне миття 27,5 г
- Щодо впорядкування елементів дивіться малюнки нижче

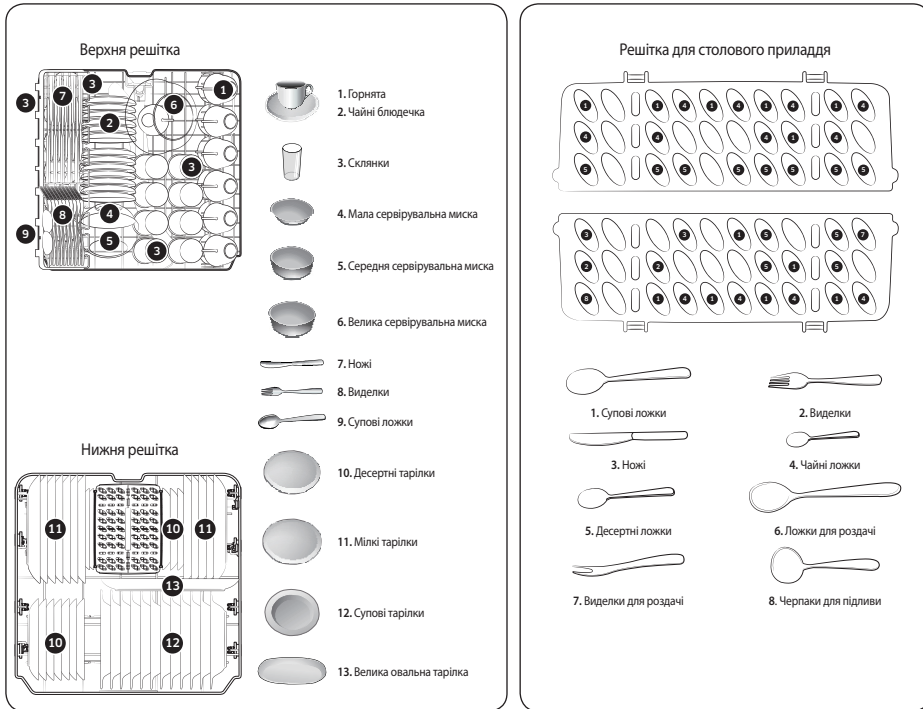

Технічні дані

ПОСТАНОВА (ЄС) № 1059/2010

ПРИМІТКА

«*» Зірочка(и) означає варіант моделі і може різнитися (0–9) або (A–Z).

Постачальник	SAMSUNG		
	DW6*R707***	DW6*R705***	DW6*R704***
Назва моделі	DW6*R707***	DW6*R705***	DW6*R704***
Номінальна ємність (кількість столових наборів)	14	14	13
Клас енергоефективності	A+++	A+++	A+++
Річний обсяг споживання енергії, (AE _c) (кВт-год./рік) ¹⁾	236	236	233
Споживання енергії за стандартний цикл миття, (E _c) (кВт-год.)	0,829	0,829	0,818
Споживання енергії у вимкненому стані, P _o (Вт)	0,5	0,5	0,5
Споживання енергії в режимі очікування, P _i (Вт)	1,0	1,0	1,0
Річний обсяг споживання води (AW _c) (л) ²⁾	2772	2772	2772
Споживання води за стандартний цикл миття (л)	9,9	9,9	9,9
Клас ефективності сушіння	A	A	A
Стандартна програма ³⁾	ЕКО-програма	ЕКО-програма	ЕКО-програма
Тривалість програми стандартного циклу	210	210	210
Тривалість перебування в режимі увімкнення, (T _i) (хв.)	30	30	30
Рівень шумоутворення (дБА відносно 1ПВт)	42	44	44

- 1) На основі 280 стандартних циклів миття холодною водою із використанням низькопотужних режимів. Фактичний показник споживання енергії залежатиме від способу використання пристрою.
- 2) На основі 280 стандартних циклів миття. Фактичний показник споживання води залежатиме від способу використання пристрою.
- 3) «Стандартна програма» – це стандартний цикл миття, якого стосується інформація на наклейці та таблиці з технічними даними; ця програма підходить для миття звичайно забрудненого посуду, і це найефективніша програма у тому, що стосується споживання енергії та води.

Нотатки

Нотатки

МАЄТЕ ЗАПИТАННЯ ЧИ КОМЕНТАРИ?

КРАЇНА	ТЕЛЕФОН	ВЕБ-САЙТ
RUSSIA	8-800-555-55-55	www.samsung.com/ru/support
GEORGIA	0-800-555-555	www.samsung.com/support
ARMENIA	0-800-05-555	www.samsung.com/support
AZERBAIJAN	0-88-555-55-55	www.samsung.com/support
KYRGYZSTAN	00-800-500-55-500 (GSM: 9977)	www.samsung.com/support
UZBEKISTAN	00-800-500-55-500 (GSM: 7799)	www.samsung.com/uz_ru/support
KAZAKHSTAN	8-10-800-500-55-500 (GSM: 7799)	www.samsung.com/kz_ru/support
TAJKISTAN	8-10-800-500-55-500 (GSM: 8888)	www.samsung.com/support
MONGOLIA	1800-25-55	www.samsung.com/support
BELARUS	810-800-500-55-500	www.samsung.com/support
MOLDOVA	+373-22-667-400	www.samsung.com/support
UKRAINE	0-800-502-000	www.samsung.com/ua/support



DD81-02968J-01

Ыдыс жуғыш машина

Пайдаланушы нұсқаулығы

DW6*R707*/DW6*R705*/DW6*R704* топтамасы



SAMSUNG

Мазмұны

Қауіпсіздік шаралары	4
Қауіпсіздік нұсқаулары туралы не білуіңіз керек	4
Маңызды қауіпсіздік белгілері	4
WEEE белгісі туралы нұсқаулар	5
Қауіпсіздікке қатысты маңызды ескертулер	6
Ыдыс жуғыш машинаны пайдалану нұсқаулығы	8
Балаларды қорғауға қатысты нұсқаулық	9
Ыдыс жуғыш машинаны орнату туралы нұсқаулық	10
Орнату	13
Жинақтың құрамы	13
Орнату талаптары	16
Орнату қадамдары	18
Безендірілген тақта	35
Қорғағыш тақтайша (DW6*R70**U* топтамасы)	37
Іске кірісу алдында	38
Ыдыс жуғыш машинаға шолу	38
Ыдыс жуғыш машинада жууға болмайтын заттар	40
Сөрелерді пайдаланудың негізі	41
Жуғыш зат салынатын бөлік	45
Шайғыш зат сауыты	47
Тұзды сауыты	48
Сенсорлық панельдің сезімталдығы	49
Режим параметрлері	50
Іске пайдалану	52
Басқару панелі	52
Циклға шолу жасау	54
Оңай бастау қадамы	55
Тұзды сауыты	56
Кешіктіріп бастау	58
Басқару панелінің бекітпесі	58
Күтім көрсету	59
Тазалау	59
Ұзақ мерзімді күтім	62

Ақаулық себептерін анықтау	63
Тексерілетін мәселелер	63
Ақпарат кодтары	66
Цикл кестесі	67
Қосымша	69
Тасымалдау/орнын ауыстыру	69
Аяздан қорғау	69
Ыдыс жуғыш машинаны кәдеге жарату және қоршаған ортаны қорғау	69
Сипаттамалары	70
Стандартты сынақ үшін	71
Өнім жапсырмасы	73



Қауіпсіздік шаралары

Жаңа Samsung ыдыс жуғыш машинасын сатып алуыңызбен құттықтаймыз. Бұл нұсқаулық құрылғыны орнату, пайдалану және күтім көрсету туралы маңызды ақпаратты қамтиды. Ыдыс жуғыш машинаның көптеген артықшылықтары мен мүмкіндіктерін толық пайдалану үшін осы нұсқаулықты оқып шығыңыз.

Қауіпсіздік нұсқаулары туралы не білуіңіз керек

Жаңа құрылғының кең ауқымды мүмкіндіктері мен функцияларын қауіпсіз әрі тиімді пайдалануға сенімді болуға, құрылғыны алдағы уақыттарда қауіпсіз жерде сақтау үшін осы нұсқаулықты мұқият оқып шығыңыз. Бұл құрылғыны осы пайдаланушы нұсқаулығында көрсетілген мақсатта ғана пайдаланыңыз.

Ескертулер мен қауіпсіздік нұсқауларында барлық мүмкін болатын жағдайлар қамтылмаған. Ыдыс жуғыш машинаны рнату, күтім көрсету және пайдалану кезінде абай болу және саналы әрекет ету - сіздің міндетіңіз.

Төмендегі пайдалану нұсқаулары әртүрлі үлгілерді қамтитын болғандықтан, ыдыс жуғыш машинаның сипаттамалары осы нұсқаулықтағы сипаттамалардан ерекшеленуі және барлық ескерту белгілері қолданылмауы мүмкін. Егер қандай да бір сұрақтар немесе мәселелер туындаса, жақын жердегі сервис орталығына хабарласыңыз немесе www.samsung.com сайтынан көмек пен ақпарат ала аласыз.

Маңызды қауіпсіздік белгілері

Осы нұсқаулықтағы таңбалар мен белгілер нені білдіреді:

ЕСКЕРТУ

Адам қатты жарақат алатын, өлім жағдайына және/не мүлікке зиян келтіретін қатерлі жағдайлар не қауіпті әрекеттер.

АБАЙЛАҢЫЗ

Адам жарақат алатын және/немесе мүлікке зақым келтіретін қатерлі немесе қауіпті жағдайлар.

ЕСКЕРТПЕ

Адамға немесе мүлікке зақым келтіретін қауіптің бар екенін көрсетеді.

Бұл ескерту белгілері сіз және басқа адамдар жарақат алуға жол бермеу үшін берілген. Оларды нақты орындаңыз.

Осы нұсқаулықты сенімді жерде сақтаңыз және жаңа пайдаланушыларға нұсқаулық мазмұнымен танысуға мүмкіндік беріңіз. Оны болашақ пайдаланушыға табыс етіңіз.





WEEE белгісі туралы нұсқаулар



Аталған өнімді дұрыс пайдалану (Электр қуатын шығындау және Электрондық жабдық)

(Жеке қоқыс жинайтын жүйесі бар елдерге қатысты)

Өнімдегі, аксессуардағы немесе нұсқаулықтағы бұл таңбалау өнімді және оның электрондық аксессуарларын (мысалы, қуат беру құрылғысын, құлаққаптың, USB кабелін), олардың қызмет ету мерзімі өткен соң, үйде басқа мақсатта пайдалануға болмайтындығын білдіреді. Қалдықтардың бақыланбайтын пайдаланылуынан қоршаған ортаға немесе адам денсаулығына зиян келтірудің алдын алу үшін бұл заттарды басқа қалдық түрлерінен бөлек алып қойыңыз және оларды материалдық ресурстарды екінші рет пайдалану үшін қолданыңыз.

Үйде пайдаланушылар экологиялық қауіпсіз түрде қайта өңдеу үшін осы өнімді қай жерден және қалай алуға болатынын анықтау мақсатында, осы өнімді сатып алған жердегі ретейлермен немесе оның жергілікті кеңсесімен хабарласуы тиіс.

Іскерлік пайдаланушылар сату-сатып алу шартының талаптары мен ережелерін тексеру үшін өзінің жабдықтаушысымен хабарласуы тиіс. Осы өнім және оның электрондық аксессуарлары жойылатын басқа пайдаланған қаптамалармен араласып кетпеуі тиіс.



Қауіпсіздік шаралары

Қауіпсіздікке қатысты маңызды ескертулер

Осы құрылғыны пайдаланған кезде өрт, электр немесе жарақат алу қатерін азайту үшін, негізгі сақтық шараларын, соның ішінде келесі шараларды орындаңыз:

1. Бұл құрылғыны кемтар, сезім жүйесі дамымаған немесе ақыл-есі кем, құрылғыны қолдану тәжірибесі жоқ не қолдана білмейтін адамдар (балаларды қоса алғанда) құрылғыны қауіпсіз қолдану, қатерлі жағдайлар туралы нұсқау алса ғана немесе тиісті адамның қадағалауы бойынша пайдалануға тиіс.
2. **Еуропада пайдалану үшін:** Бұл құрылғыны 8 жасқа толған және одан асқандар ғана қолдануға тиіс және кембағал, сезім жүйесі дамымаған немесе ақыл-есі кем, құрылғыны қолдану тәжірибесі жоқ не қолдана білмейтін адамдар құрылғыны қауіпсіз қолдану, қатерлі жағдайлар туралы нұсқау алса ғана немесе тиісті адамның қадағалауы бойынша пайдалануға тиіс. Балалардың құрылғымен ойнауына жол бермеңіз. Балаларға ересектердің бақылауынсыз тазалауға және құрылғыны жөндеуге тыйым салынған.
3. Балаларды құрылғымен ойнамас үшін қадағалап отыру керек.
4. Қорек сымына зақым келсе, қатерлі жағдай орын алмас үшін оны өндіруші, өндірушінің уәкілетті агенті немесе білікті адам ауыстыруға тиіс.
5. Құрылғымен бірге жеткізілген жаңа түтіктер жинағын қолдану керек, ескі түтіктер жинағын қайта қолдануға болмайды.

6. Желдеткіш саңылаулары табанында орналасқан құрылғылардың саңылауларын кілем немесе басқа заттар бөгеп тастамауы керек.
7. **Еуропада пайдалану үшін:** 3 жасқа толмаған балаларды үнемі байқап отырмаған жағдайда құрылғыдан алыс ұстау керек.
8. **АБАЙЛАҢЫЗ:** Тоқ сөніп қалғанда қауіп-қатерлі жағдайға жол бермеу үшін бұл құрылғыға таймер сияқты сыртқы ағыту құралын орнатпау немесе уақытылы қосылып және сөндіріліп отыратын желіге қосылмауы керек.
9. **ЕСКЕРТУ:** Пышақтарды және басқа да ұшы өткір заттарды себетке төмен қаратып салу немесе көлденеңінен қою керек.

Бұл құрылғыны үйде және төмендегі жерлерде пайдалануға болады:

- дүкендердің ас бөлмелерінде, кеңселерде және басқа жұмыс орындарында;
- ферма үйлерінде;
- қонақ үйлердің, мотельдердің және басқа тұрғынды жерлердің қонақтары;
- таңғы ас және төсекпен қамтамасыз ететін қонақжайлар.

Қауіпсіздік шаралары

Ыдыс жуғыш машинаны пайдалану нұсқаулығы

Бұл ыдыс жуғыш машина коммерциялық мақсатта пайдалануға арналмаған. Үй шаруашылықтарында және сол сияқты жұмыс, тұрғын үй жайларында пайдалануға арналған:

- Дүкендерде
- Кеңселер мен көрме залдарында

келесі мекемелердің тұрғындарына:

- Жатақханалар мен қонақ үйлердің.

Машинаны ыдыс-аяқ пен ас үй құралдарын тазалау үшін осы пайдаланушы нұсқаулығында көрсетілгендей қолдану керек. Одан басқа мақсаттарда қолдануға өндіруші тарапынан рұқсат берілмейді әрі қауіпті болуы мүмкін.

Өндіруші құрылғыны дұрыс пайдаланбау салдарынан туындаған зақымға жауапты емес.

Еріткіштерді ыдыс жуғыш машинада пайдаланбаңыз. Жарылыс қаупі бар.

Жуғыш құралдарды иіскеуге және жеуге болмайды. Жуғыш заттардың құрамында тітіркендіргіш немесе коррозияға қарсы, мұрынды ашытатын, ішкенде немесе тыныс алғанда ауыз қуысын және тамақты күйгізетін ингредиенттер бар. Жуғыш құралдарды ішіп немесе онымен дем алып қойсаңыз дәрігерге дереу хабарласыңыз.

Егер қажет болмаса есікті ашық қалдырмаңыз, себебі оған соғылып қаласыз.

Ашық есікке отырмаңыз немесе сүйенбеңіз. Себебі ыдыс жуғыш машина құлап, оған зақым келуі және өзіңіз жарақат алуыңыз мүмкін.

Тұрмыстық ыдыс жуғыш машинаға арналған жуу, шаю құралдарын ғана пайдаланыңыз. Ыдыс жуатын сұйықтықты пайдаланбаңыз.

Күшті қышқылы бар тазартқыш затты пайдалануға болмайды.

Шайғыш зат сауытын ұнтақ немесе сұйық жуатын құралмен толтырмаңыз. Сауыт зақымдануы мүмкін.

Тұз сауытын ұнтақ немесе сұйық жуатын құралмен толтырсаңыз, су жұмсартқышқа зақым келуі мүмкін. Тұз сауытын толтырар алдында, ыдыс жууға арналған тұзды қалтаны дұрыс алғаныңызды тексеріңіз.

Кесек түйіршікті ыдыс жуғыш тұзды қолданыңыз, себебі басқа тұздарда жұмсартқыштың жұмысын төмендететін, ерімейтін қоспалар болуы мүмкін.

Құрылғының (үлгісіне байланысты) ас үй құралдарына арналған себетіне ас үй құралдарын төмен қаратып, ыңғайлы түрде орналастырсаңыз ғана жақсы жуылады және кептіріледі. Жарақат алмас үшін пышақтар мен шанышқылардың саптарын жоғары қаратып орналастыңыз.

Ыдыс жуғыш машинада бір рет пайдаланылатын пластик ыдыстар немесе ас үй құралдары мен ыдыс-аяқ сияқты ыстық суға төзімсіз пластик заттарды жууға болмайды. Ыдыс жуғыш машинадағы жоғары температура оларды ерітіп немесе пішіндерін өзгертуі мүмкін.

Кешіктіріп бастау функциясы бар үлгілерде жуғыш зат қоспас бұрын сауыттың құрғақ екеніне көз жеткізіңіз. Қажет болса, құрғатыңыз. Ылғалды сауытқа жуғыш құрал құйылса, ол толық таралмауы немесе сауытты бітеуі мүмкін.

Пышақтарды және басқа да ұшы өткір заттарды себетке төмен қаратып салу немесе көлденеңінен қою керек.



Балаларды қорғауға қатысты нұсқаулық

Бұл құрылғы ойыншық емес! Балалар жарақат алмас үшін оларды құрылғыдан алыс ұстаңыз, оларға ыдыс жуғыш машинамен немесе оның айналысында ойнауға, басқару тетіктерін пайдалануға рұқсат бермеңіз. Олар ыдыс жуғыш машинадан келуі мүмкін қауіпті түсінбейді. Ас үйде жұмыс істеген кезде балаларды үнемі байқап отыру керек. Балалар ойнап жүріп, ыдыс жуғыш машинаның ішіне қамалып қалуы мүмкін.

Бұл құрылғыны 8 жасқа толған және одан асқандар ғана қолдануға тиіс және кембағал, сезім жүйесі дамымаған немесе ақыл-есі кем, құрылғыны қолдану тәжірибесі жоқ не қолдана білмейтін адамдар құрылғыны қауіпсіз қолдану, қатерлі жағдайлар туралы нұсқау алса ғана немесе тиісті адамның қадағалауы бойынша пайдалануға тиіс. Балалардың құрылғымен ойнауына жол бермеңіз. Балаларға ересектердің бақылауынсыз тазалауға және құрылғыны жөндеуге тыйым салынған.

Ересек балаларға ыдыс жуғыш машинаның жұмыс істеуін нақты түсіндірсеңіз және олар дұрыс пайдаланбаудың қауіпті салдарын түсінсе ғана құрылғыны пайдалана алады.

БАЛАЛАРДЫ ЖУҒЫШ ҚҰРАЛДАРДАН АЛЫС ҰСТАҢЫЗ!

Жуғыш заттардың құрамында тітіркендіргіш және коррозияға қарсы, мұрынды ашытатын, ішкенде немесе тыныс алғанда ауыз қуысын және тамақты күйгізетін ингредиенттер бар.

Есік ашық тұрған кезде балаларды ыдыс жуғыш машинадан алыс ұстаңыз. Машинаның ішінде жуғыш құралдың қалдығы болуы мүмкін.

Балаңыз жуғыш құралды ішіп немесе онымен дем алып қойса, дәрігерге жедел хабарласыңыз.





Қауіпсіздік шаралары

Ыдыс жуғыш машинаны орнату туралы нұсқаулық

Құрылғыны орнатпай тұрып, оның сыртына зақым келмегенін қарап тексеріңіз. Зақымдалған құрылғыны ешқашан пайдаланбаңыз. Зақымдалған құрылғы қауіпті болуы мүмкін.

Ыдыс жуғыш машинаны тиісті розетка арқылы ғана электр қуатына қосу керек. Ыдыс жуғыш машинаны орнатқаннан кейін оны кез- келген уақытта электр желісінен ажырату үшін розетка оңай қол жететін жерде болуы керек. (**“Ыдыс жуғыш машинаға шолу”** тармағын **38** - беттен қараңыз.)

Ыдыс жуғыш машинаның артында электр розеткалары болмауы керек. Ыдыс жуғыш машина ашаға тиіп тұрса, қызып кетуі және өрт шығуы мүмкін.

Ыдыс жуғыш машинаны пештің астына орнатуға болмайды. Пештің жоғары температурасы ыдыс жуғыш машинаға зақым келтіруі мүмкін. Сондықтан оны ашық оттың немесе басқа да жылу бөлетін, мысалы, қыздырғыштар және т.б. сияқты құрылғылармен қатар орналастыруға болмайды.

Ыдыс жуғыш машинаны толығымен орнатып, есігінің серіппесін реттемей тұрып қуат көзіне қоспаңыз.

Құрылғыны қосу алдында деректер тақтасындағы қосылым деректерінің (кернеу мен қосылған жүктеме) электр желісінің параметрлеріне сәйкес келетінін тексеріңіз. Егер күмән туындаса, білікті электршіге хабарласыңыз.

Құрылғының электр қауіпсіздігі, құрылғы мен оның жерге тұйықтау жүйесі өзара дұрыс қосылса ғана қамтамасыз етіледі. Негізгі қауіпсіздік талаптарының сақталуы және жүйелі түрде тексеріліп отыруы және үйдегі электр жүйесінің жұмысына қатысты күмән туындаса, оны білікті электрикке тексертіп алу аса маңызды болып табылады.

Өндіруші жерге тұйықтау жүйесінің дұрыс орнатпау (мысалы, ток соғуы) салдарларына жауапты емес.

Құрылғыны қуат көзіне көп розеткалы блок немесе ұзартқыш сым арқылы қоспаңыз. Олар құрылғының қауіпсіздігін тиісті деңгейде сақтауға кепілдік бермейді (мысалы, қызып кету қаупіне қарсы).

Құрылғыны кеме сияқты жылжымалы қондырғыларға орнатқаннан кейін, оны білікті инженер тексерсе ғана пайдалануға беруге болады.



Су қосылымының пластик корпусында электрлі бөлшек бар. Корпусты суға батыруға болмайды.

Аквастоп түтігіне электр сымдары орнатылған. Су құятын түтікті ешқашан, тіпті ұзын болса да кеспеңіз.

Орнату, техникалық қызмет көрсету және жөндеу жұмыстарын білікті және құзыретті маман мемлекеттік және жергілікті қауіпсіздік ережелерін сақтай отырып ғана орындауы керек. Білікті мамандардан басқалардың құрылғыны жөндеуі немесе оған қатысты басқа да жұмыстарды орындауы қауіпті жағдайға әкелуі мүмкін. Өндіруші өзі рұқсат бермеген жұмыстар үшін жауапты емес.

Кіріктірілген су өткізбейтін жүйе келесі шарттар орындалған жағдайда, құрылғының судан келетін зақымнан қорғайды:

- Ыдыс жуғыш машина дұрыс орнатылған және сантехникалық жұмыстар дұрыс орындалса.
- Ыдыс жуғыш машинаға тиісті күтім көрсетіліп, ауыстырылатын бөлшектерін дер кезінде ауыстырып отырса.
- Құрылғыны ұзақ уақыт пайдаланбаған кезде (мысалы, мереке күндері) бекітпе қранды ажырату керек.
- Су өткізбейтін жүйе құрылғы ағытылып тұрған кезде де жұмыс істейді. Дегенмен, құрылғы электр қуатына қосылып тұруға тиіс.

Зақымдалған құрылғы қауіпті болуы мүмкін. Ыдыс жуғыш машинаға зақым келсе, оны қуат көзінен ағытып, дилеріңізге немесе қызмет көрсету бөліміне хабарласыңыз.

Рұқсат етілмеген жөндеу жұмыстары күтпеген қауіпті жағдайларға әкелуі мүмкін, мұндай жағдайлар үшін өндіруші жауапкершілік көтермейді. Жөндеу жұмыстарын рұқсаты бар қызмет көрсету технигі ғана орындауға тиіс.

Жарамсыз бөлшектерді тек түпнұсқа қосалқы бөлшектерге ауыстыру керек. Осы бөлшектер орнатылғаннан кейін ғана құрылғының қауіпсіздігі қамтамасыз етіледі.

Техникалық қызмет көрсету үшін ыдыс жуғыш машинаны әрқашан электр желісінен ажыратыңыз (розеткадан ағытып, ашасын суырыңыз).

Қосылым сымна зақым келсе, оны өндірушіден алуға болатын арнайы кабельге ауыстыру қажет. Қауіпсіздікті қамтамасыз ету үшін бұл жұмысты қызмет көрсету бөлімі немесе уәкілетті қызмет технигі орнатуы керек.

Тарақандарды немесе басқа да зиянкестері бар жерлерде құрылғыны және оның айналасын әрқашан таза ұстауға ерекше назар аударыңыз. Тарақандар мен басқа да зиянкестерге байланысты туындаған зақымдардың ешқайсысы кепілдікке жатпайды.



Қауіпсіздік шаралары

Ақаулық пайда болғанда немесе құрылғыны тазалау кезінде электр қуат көзінен тек төмендегі жағдайларда ғана толық ағытылды деп есептеу керек:

- розеткадан ағытылған және ашасы суырылған болса
- қуат көзінен толық ағытылған немесе
- желілік сақтандырғыштан ағытылған немесе
- бұрама сақтандырғыш алынған (қолданылатын елдерде).

Өндіруші тарапынан рұқсат берілмесе, құрылғыға ешқандай өзгеріс енгізбеңіз.

Құрылғының корпусын/қаптамасын ешқашан ашпаңыз. Электр қосылымдары немесе компоненттері мен механикалық бөліктері бар бөлшектерді өзгерту өте қауіпті және ақауларға немесе ток соғуға әкелуі мүмкін.

Құрылғының кепілдік мерзімі әлі аяқталмаған болса, жөндеу жұмыстарын өндіруші рұқсат берген қызмет көрсету технигі ғана жүргізуі керек. Басқа жағдайларда кепілдік заңды күшінен айырылады.

Өнімді орнатқанда желдетуді қамтамасыз ету үшін өнімнің үстіңгі, сол, оң және артқы жағынан орын қалдыруды ұмытпаңыз. Құрылғы мен раковина арасындағы орын жеткіліксіз болса, раковинаға зақым келуі немесе зең пайда болуы мүмкін.

Ыдыс жуғыш машинаның кермектік параметрінің тұратын жеріңіздегі судың кермектігіне сәйкес келетініне көз жеткізіңіз. ("**Тұзды сауыты**") тармағын **48** - беттен қараңыз.)



Орнату

Жинақтың құрамы

Өнімнің жинағында барлық бөлшектердің бар екеніне көз жеткізіңіз. Егер ыдыс жуғыш машинаға немесе оның бөлшектеріне қатысты сұрақ туындаса, жергілікті Samsung тұтынушыларға қолдау көрсету орталығына немесе бөлшек сауда орталығына хабарласыңыз. Ыдыс жуғыш машинаның нақты түрі үлгіге және елге байланысты өзгешелеу болуы мүмкін.

⚠ АБАЙЛАҢЫЗ

Ыдыс жуғыш машинаның орамын ашқаннан кейін, орам материалдарын балалардан алыс ұстаңыз.

Тек DW6*R707* үлгілері

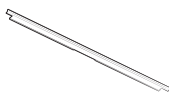

Үстіңгі бүйір ернеу (1)

FB1 (толық кіріктірілген құрылғы, DW6*R70**BB) үлгілері

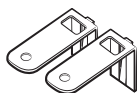

Үстіңгі брекет (2)



Ø4 X 14 бұранда (10)



Қорғағыш жапсырма
(1)



Пластик қақпақ (2)



Ø3,5 X 45 бұранда (4)



Ø3,5 X 16 бұранда (2)

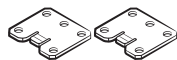

Есік қапсырмасы (2)



Ішкі таған (3)



Панельді бекітуші
(ағаш панельді
ұстатқыштар, 2)



Ø3,5 X 25 бұранда (2)



Ø3,9 X 13 бұранда (4)



Орнату

SBI (толық кіріктірілген құрылғы, DW6*R70*S*) үлгілері

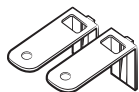

Үстіңгі бреккет (2)



Ø4 X 14 бұранда (2)



Қорғағыш жапсырма
(1)



Пластик қақпақ (2)



Ø3,5 X 45 бұранда (4)



Ø3,5 X 16 бұранда (2)



Ішкі таған (3)

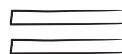

Жабысқақ бекітпе (2)

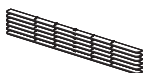

Ағаш тығырық ағаш (6)



Ø3,9 X 13 бұранда (4)

BU (кіріктіріп орнатылған, DW6*R70**U*) үлгілері



Үстіңгі қапсырмалар
(2)



Ø4 X 14 бұранда (2)

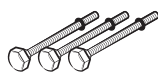

Ішкі таған (3)



Ø3,5 X 16 бұранда (2)

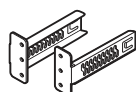

Қорғағыш тақтайша
қапсырмалары (2)

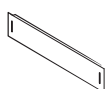

Қорғағыш тақтайша



Пластик қақпақ (2)



Қорғағыш тақтайша
бұрандары (4)



Қорғағыш тақтайша
сомыны (4)



Қорғағыш жапсырма
(1)



Ø3,9 X 13 бұранда (4)





Орнату жинағы (жинаққа кірмейді)



Түтік қапсырмасы

Қажет саймандар (жинаққа кірмейді)



Қорғағыш көзілдірігі



Қолғап

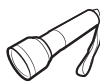

Қол шам



Алдыңғы тірекке арналған кілт (22 мм)



Жұлдыз тәрізді ұшты кілт T15



Тістеуік



Тежеуіш

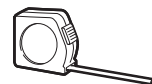

Метрлік өлшеуіш



Қарындаш



Айқыш ұшты бұранда бұрағыш



Жалпақ ұшты бұранда бұрағыш

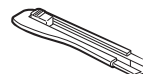

Кесуге арналған пышақ



Деңгей



Сақиналы ара (80-100 мм)





Орнату

Орнату талаптары

Өрт, электр қатерін болдырмау немесе адам жарақат алуға жол бермеу үшін барлық сымдар мен жерге қосылатын сымдарды білікті техник орнатуы керек.

Қуатпен жабдықтау

- Ыдыс жуғыш машинаға арналған 220-240 В, 50 Гц жеке жүйесі.
- Ең көбі 16 А қуат шығысы бар қуат көзі (ыдыс жуғыш машина үшін рұқсат етілген макс. 11 А.)

ЕСКЕРТУ

- Ұзартқыш сымды пайдаланбаңыз.
- Ыдыс жуғыш машинамен бірге жеткізілетін қорек сымын ғана пайдаланыңыз.
- Орнатып болғаннан кейін қуат сымының майысып немесе оған зақым келмегеніне көз жеткізіңіз.

Жерге тұйықтау

Ыдыс жуғыш машинаны жерге тұрақты тұйықтау үшін оны жердегі металға немесе тұрақты сым жүйесіне қосу керек. Жерге тұйықтайтын өткізгішті жүйенің өткізгіштерімен бірге орналастырып содан кейін оны жерге қосылатын клеммаға немесе ыдыс жуғыш машинаға қосу керек.

ЕСКЕРТУ

- Жерге қосылатын сымды ешқашан пластик құбыр жүйесіне, газ жүйесіне не ыстық су құбырына жалғамаңыз. Жерге дұрыс тұйықталмаған өткізгіштер электр тоғын өткізуі мүмкін.
- Ыдыс жуғыш машинаның қуат ашасын өзгертпеңіз. Егер қуат ашасы розеткаға сай келмесе, электр маманын шақыртып, сай келетін розетка орнатқызып алыңыз.

Сумен жабдықтау

- Сумен жабдықтайтын құбырдағы судың қысымы 0,04-1 МПа болуы керек.
- Судың температурасы 60 °C градустан төмен болу керек.
- Судың шүмегіне бұрамасы 3/4" бекітпе қран орнатылу керек.

Су жылыстап ағу қауіпін азайту үшін:

- Су шүмектеріне қол оңай жететініне көз жеткізіңіз.
- Ыдыс жуғыш машинаны пайдаланбаған кезде су шүмегін жауып қойыңыз.
- Су түтігінің фитинглерінен су жылыстап ағып тұрмағанын уақытылы тексеріңіз.
- Судың жылыстап ағуын тоқтату үшін сумен жабдықтау желісінің қосылымдарын тефлон таспамен немесе басқа тұмшалағыш затпен бітеңіз.

Аквастоп

Аквастоп- судың жылыстап ағуын болдырмауға арналған электрлі бөлшек. Аквастоп құралы су түтігіне жалғанады және түтікке зақым келгенде суды автоматты түрде тоқтатады.

АБАЙЛАҢЫЗ

- Аквастопты күтіп ұстаңыз.
- Аквастопқа қосылған су түтігін майыстырмаңыз немесе бұрамаңыз. Аквастоп зақымдалған жағдайда су шүмектерін жабып, қуат ашасын дереу ажыратыңыз. Содан кейін жергілікті Samsung тұтынушыларға қолдау көрсету орталығына не білікті техникке хабарласыңыз.





Су төгу

Егер ыдыс жуғыш машинаға арналған су төгетін жүйені пайдалансаңыз, су төгетін түтікті еденнен 30-70 см биік орналасқан су төгетін жүйеге жалғаңыз. Еденнен 80 см биік орналасқан су төгетін жүйеге су төгетін түтік жалғанса, ағынды су кері ағуы мүмкін.

Еденге орналастыру

Қауіпсіздікті қамтамасыз ету үшін ыдыс жуғыш машинаны қатты еденге орнату керек. Дірілді азайту үшін ағаш еденді қосымша арматуралау керек. Кілем немесе жұмсақ тақта төселген еденге орнатпаңыз. Кілем және жұмсақ тақта төселген еден діріл туғызуы және жұмыс істеп тұрған ыдыс жуғыш машинаны ақырын жылжытуы мүмкін.

ЕСКЕРТУ

Ыдыс жуғыш машинаны берік емес төсемге орнатпаңыз.

Қоршаған орта температурасы

Ыдыс жуғыш машинаны төмен температуралы жерге орнатпаңыз. Ыдыс жуғыш машинаның су клапанында, сорғысында және түтігінде әрқашан шамалы су қалып отырады. Ыдыс жуғыш машинада немесе түтіктерінде су қатып қалса, бұл ыдыс жуғыш машинаға және оның бөлшектеріне зақым келтіруі мүмкін.

Сынақ кезеңі

Ыдыс жуғыш машинаны орнатқаннан кейін дұрыс орнатылғанына көз жеткізу үшін Жылдам циклын іске қосыңыз.



Орнату

Орнату қадамдары

Орнату қадамы үлгіге байланысты басқаша болуы мүмкін.

ҚАДАМ: 1 Орын таңдау

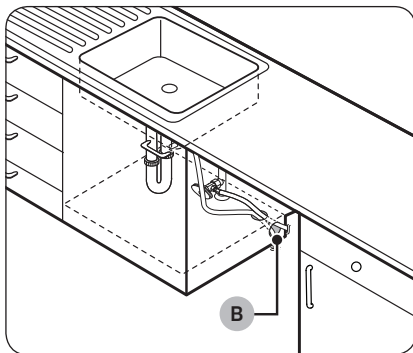
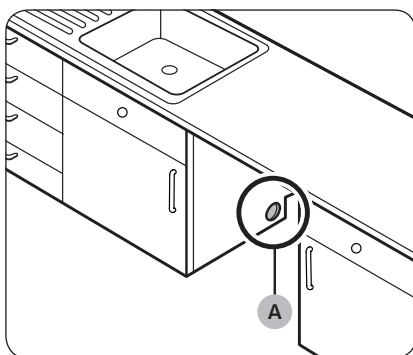

Келесі шарттарға сәйкес келетін орынды таңдаңыз.

- Еден ыдыс жуғыш машинаның салмағын көтере алатындай қатты болуы керек.
- Орнатылатын орын электр, су төгу және су құю жүйелеріне оңай қол жететін раковинаға жақын болуы керек.
- Ыдыс жуғыш машинаға ыдыс-аяқты кедергісіз салуға болатын орын болуы керек.
- Ыдыс жуғыш машинаның есігін оңай ашуға және ыдыс жуғыш машина мен басқа жиһаздың арасында жеткілікті орын болатын жер болуы керек.
- Артқы қабырға кедергі болмауы керек.

Жаңа орынға орнату

Ыдыс жуғыш машинаны жаңа орынға орнатсаңыз, ыдыс жуғыш машинаны орнатпас бұрын осы нұсқауларды басшылыққа алыңыз.

1. Сақиналы араны пайдаланып шкафтың бүйір қабырғасынан (A) раковинасын ұстап тұратындай саңылау жасаңыз.
2. Раковинасы бар шкаф тағаны ас үй еденінен биік болса және ыдыс жуғыш қосылымдарынан жоғары болса, шкафтың ішіндегі тағанға және шкаф бүйіріне (B) саңылауын жасаңыз.

ⓘ ЕСКЕРТПЕ

- Ескі ыдыс жуғышты ауыстырсаңыз, бұрын орнатылған қосылымдардың жаңа ыдыс жуғышқа сәйкес келетінін тексеріңіз, қажет болса қосылымдарды ауыстырыңыз.
- Электр розеткасының орналасуына сәйкес жиһаздың қарсы жағына саңылау салу керек болуы мүмкін.

Корпустың өлшемдері

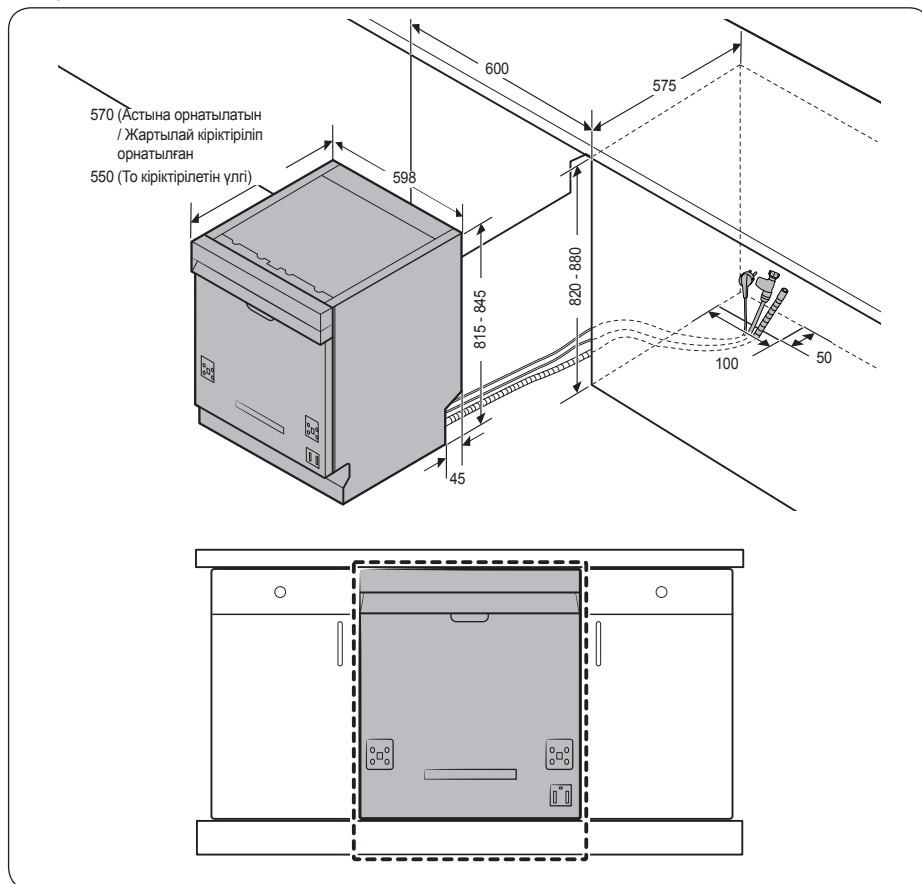

ЕСКЕРТПЕ

Еден мен жұмыс бетінің астыңғы бөлігінің арасындағы қашықтық 850 мм-ден асатынын тексеріңіз. Егер солай болса, орнату жинағына кіретін ішкі тіректі орнатыңыз. Толық ақпаратты келесі тараудан қараңыз. Егер қашықтық 850 мм-ден аз болса, 3-ҚАДАМҒА өтіңіз.

Орнату

ҚАДАМ: 2 Ішкі тағаны салу үшін (жеке орнатылатын үлгіні қоспағанда)

Еденмен жұмыс бетінің астыңғы бөлігінің арасындағы қашықтық 850 мм-ден артық болса, орнату алдында ыдыс жуғыш машинаның табанындағы саңылауға ішкі тіректі салыңыз.

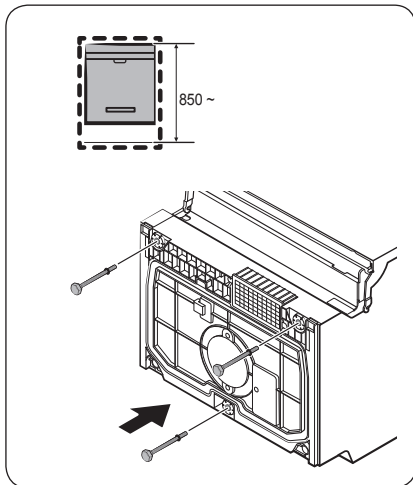

1. Ыдыс жуғыш машинаны шалқасынан жатқызып қойыңыз.

⚠ АБАЙЛАҢЫЗ

Ыдыс жуғыш машинаны бүйір жағымен қоймаңыз. Су ағуы мүмкін.

2. Орнатуға арналған жинақтан ішкі тіректі тауып, содан кейін суретте көрсетілгендей ыдыс жуғыш машинаның табанындағы саңылауға ішкі тіректі салыңыз.

ҚАДАМ: 3 Сумен жабдықтау жүйесін тексеріңіз

- Су құбырындағы қысым 0,04 МПа және 1,0 МПа аралығында болуы керек.
- Су температурасының 60 °C градустан аспайтынын тексеріңіз. Ыстық су температурасы 60 °C градустан асып кетсе, ыдыс жуғыш машина дұрыс жұмыс істемейі мүмкін.
- Сумен жабдықтау жүйесін ыдыс жуғыш машинаға қосу алдында сумен жабдықтау клапанының сәндірулі екеніне көз жеткізіңіз.



ҚАДАМ: 4 Түтіктерді орналастырыңыз

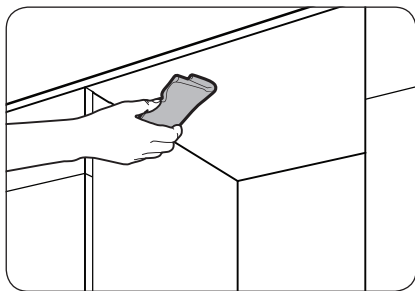

1. Үстіңгі тақтайдың астыңғы жағын тазалаңыз.

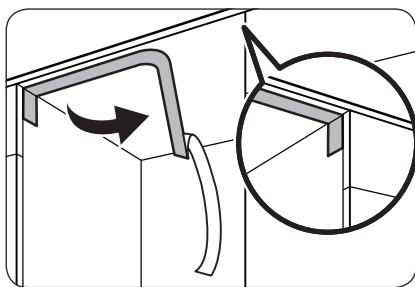

2. Қорғағыш жапсырманы көрсетілгендей бекітіңіз.

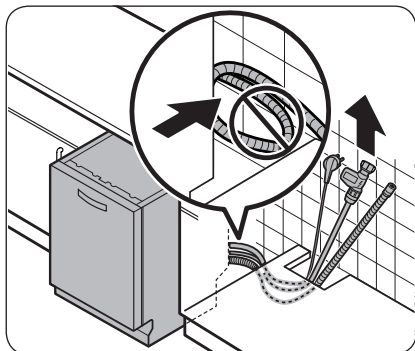

3. Қуат ашасын, су құятын және төгетін түтікті раковинаның саңылауынан шығарыңыз.

⚠ АБАЙЛАҢЫЗ

- Қуат ашасы немесе түтіктерді майыстыруға немесе басуға болмайды.
- Ыдыс жуғыш машинаның артқы жағындағы қоңыр қағазды алмаңыз. Қағаз құрылғының артқы бөлігін қабырғадан қорғау үшін қолданылады.



Орнату

ҚАДАМ: 5 Бапталатын панельді орнату (Толық және жартылай кіріктіріліп орнатылатын үлгілер үшін)

FBI (толық кіріктірілген құрылғы, DW6*R70BB) үлгілері**

Орнату

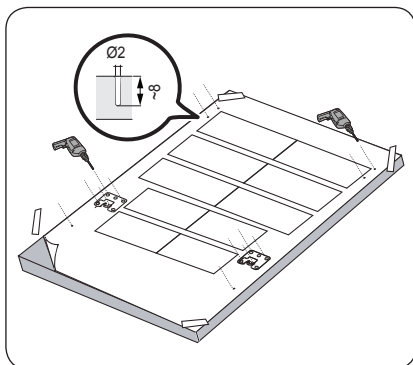

1. Панельдің артқы жағына бекіткіш шаблонды қойып, мөлдір таспаны пайдаланып уақытша бекітіңіз. Панельдің артқы жағы ыдыс жуғыш машинаның есігіне бекітілгеніне назар аударыңыз.

⚠ АБАЙЛАҢЫЗ

- Панельдің жоғарғы шетін бекіткіш шаблонның жоғарғы шетімен деңгейлестіру керек.
 - 3 кг мен 7 кг арасындағы бапталатын панельді пайдаланыңыз.
2. Бекіткіш шаблоннан 14 нүктені белгілеңіз.

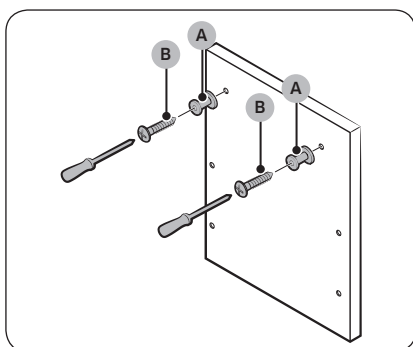

3. Бекіткіш шаблонды алыңыз содан кейін суретте көрсетілгендей **панельдің бекіткіштерін (A) 2 бұранданың (B, Ø3,5 X 25)** көмегімен бекітіңіз.

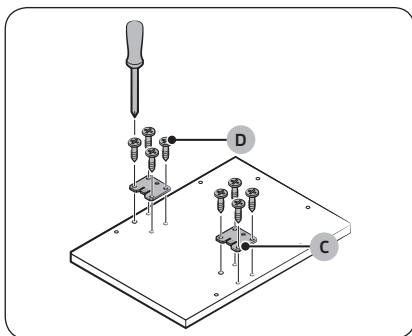

4. Суретте көрсетілгендей есік қапсырмасын (С) 8 бұрандамен (D, Ø4 X 14) бекітіңіз.

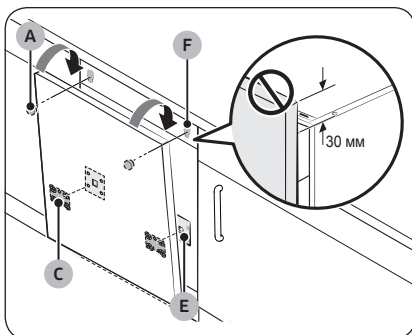

5. Панельді бекіту үшін панельдегі есіктің қапсырмаларын (С) ыдыс жуғыш машина есігіндегі саңылауларға (Е) енгізіңіз.
6. Панельді суретте көрсетілгендей ұстап тұрып, есікке бекітіңіз және панель бекіткіштерін (А) саңылауларға (F) кіргізіңіз.
7. Панельді бекіту үшін төмен қарай басыңыз.

⚠ АБАЙЛАҢЫЗ

Ыдыс жуғыш машинаның үстіңгі жағынан панельді 30 мм-ден артық асыруға болмайды.

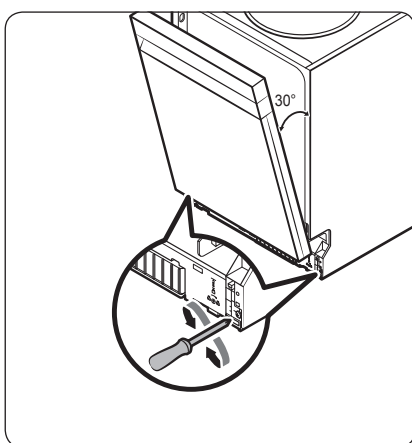

8. Есік шамамен 30 градусқа ашылған кезде серіппені реттеңіз. Есік өз қалпын сақтап, ашылмауы керек.

⚠ АБАЙЛАҢЫЗ

- Есік толық ашық тұрған кезде серіппені реттемеңіз.
- Егер бапталатын панельдің салмағы 7 кг-нан асса, есік ашылып кетуі мүмкін.
- Салмағы 7 кг-нан асатын бапталатын панельдерді қолданбаған дұрыс.

Орнату

Орнату

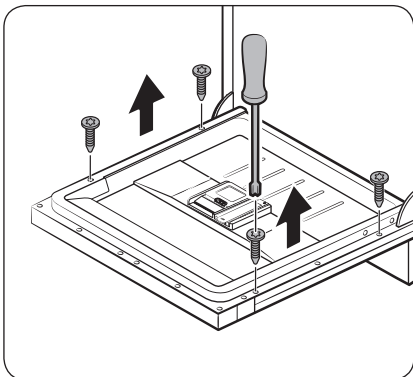

9. Ыдыс жуғыш машинаның есігін ашып, 4 бұранданы алыңыз.

⚠ АБАЙЛАҢЫЗ

Есікті ашқан кезде сақ болыңыз. Серіппе дұрыс реттелмесе есік күтпеген жерде ашылып немесе жабылып, денені жарақаттауы мүмкін.

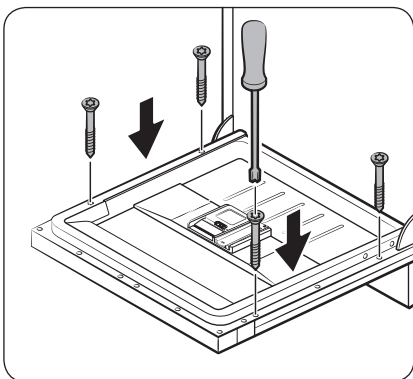

10. 4 бұранданы (3,5 X 45) бұрап, панельді есікке бекітіңіз.

SBI (толық кіріктірілген құрылғы, DW6*R70*S*) үлгілері

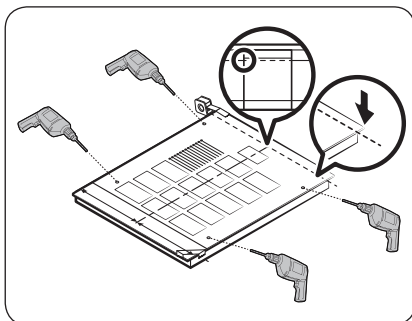
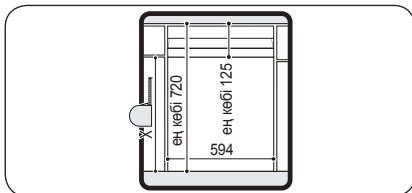
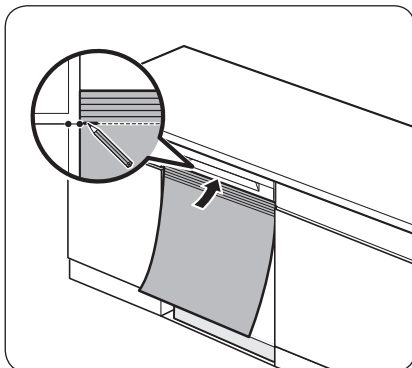

1. Ыдыс жуғыш машинаны жиһаздың ішіне түгелдей кіргізіңіз.
2. Бекіткіш шаблонның үстіңгі жағын ыдыс жуғыш машина есігінің тұтқасының астына туралаңыз.
3. Бекіткіш шаблонның үстіңгі жағында, жиһаздың үстіңгі жиегінен нүкте белгілеңіз.

4. Бекіткіш шаблонды панельдің артқы жағына қойыңыз. Содан кейін бекіткіш шаблондағы белгілерді панельдің үстіңгі жиегімен туралаңыз.
5. Бекіткіш шаблондағы панельге бекіту үшін түссіз үлдірді пайдаланыңыз.
6. Панельдің үстінде бекіткіш шаблонға сәйкес 4 бұранда тесігі орналасатын жерді белгілеңіз.
7. Бекіткіш шаблонды алып тастаңыз.

ЕСКЕРТПЕ

Панельдің артқы жағы ыдыс жуғыш машинаның есігіне бекітіледі.

Панельдің биіктігінің көп дегенде 595 мм екеніне көз жеткізіңіз.

АБАЙЛАҢЫЗ

3 кг мен 6 кг арасындағы бапталатын панельді пайдаланыңыз.

Орнату

Орнату

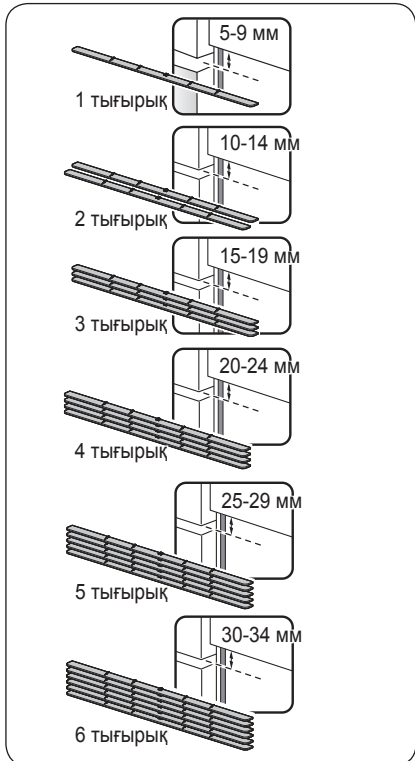
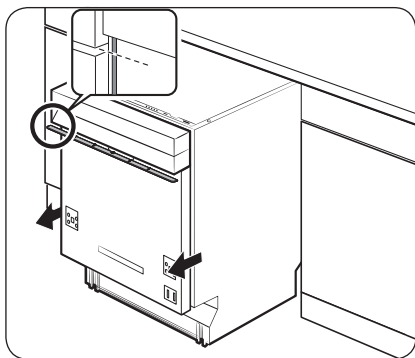

8. Ыдыс жуғыш машинаны жиһаздың астынан жартылай сыртқа тартыңыз.
9. Жалпы биіктігі шұңғылша шкафы мен басқару панелінің арасындағы бос орынды толтыратын бір немесе бірнеше ағаш тығырықты бекітіңіз.
 - Бұл жердегі бос орын жоғарыдағы 5-қадамдағы өлшеу мәнімен бірдей.
 - Тығырықтардың орны мен санын сол жақтағы суреттерден қараңыз.

⚠ АБАЙЛАҢЫЗ

Ағаш тығырықтардың жалпы биіктігі өлшенген биіктіктердің айырмашылығынан аспауға тиіс. Әйтпесе бапталатын панель дәл келмеуі мүмкін.

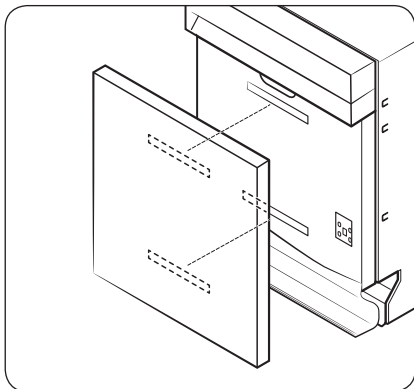

10. Жабысқақ бекітпелердің 2 данасын есіктің сыртқы және артқы бапталатын панеліне суретте көрсетілгендей етіп бекітіңіз.
11. Бапталатын панельді бекіту үшін жабысқақ бекітпелерді жабыстырыңыз.

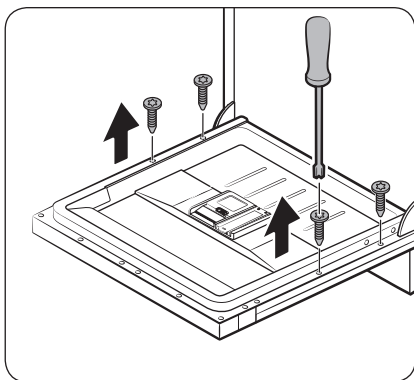

12. Ыдыс жуғыш машинаның есігін ашып, 4 бұранданы алыңыз.

⚠ АБАЙЛАҢЫЗ

Есікті ашқан кезде сақ болыңыз. Серіппе дұрыс реттелмесе есік күтпеген жерде ашылып немесе жабылып, денені жарақаттауы мүмкін.

Орнату

Орнату

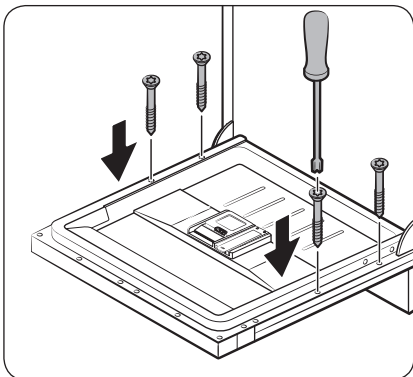

13. Панельді 4 бұраңданың (Ø4 X 43) көмегімен есікке бұрап бекітіңіз.

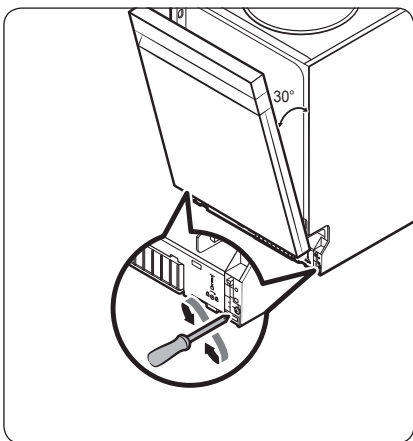

14. Есік шамамен 30 градусқа ашылған кезде серіппені реттеңіз. Есік өз қалпын сақтап, ашылмауы керек.

⚠ АБАЙЛАҢЫЗ

- Есік толық ашық тұрған кезде серіппені реттемеңіз.
- Егер бапталатын панельдің салмағы 6 кг-нан асса, есік ашылып кетуі мүмкін.
- Салмағы 6 кг-нан асатын бапталатын панельдерді қолданбаған дұрыс.

ҚАДАМ: 6 Ернеуді орнату (DW6*R707* үлгілері үшін)

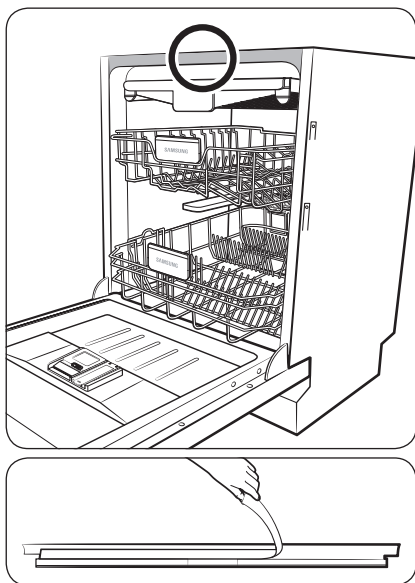

DW6*R707* үлгілерінің шуыл деңгейін азайту үшін ернеуді пайдалануға болады

1. Үстіңгі бүйір ернеуді орнату үшін ернеудің артқы жағындағы екі жақты жабысқақ таспаның қорғағыш винилін алып тастаңыз.

Орнату

Орнату

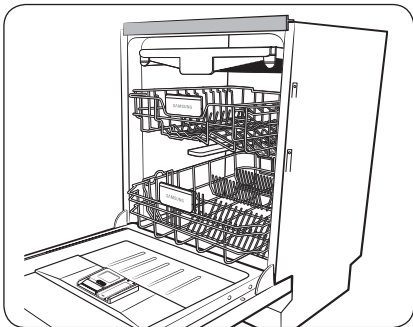
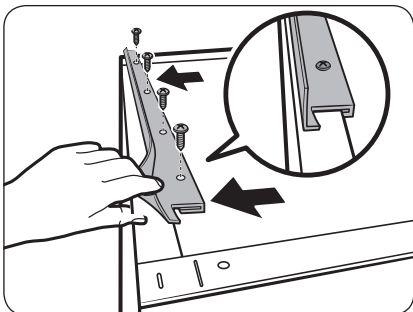

2. Ернеудің ілмегін барабанның үстіңгі қапсырмасының артқы жағына сұғыңыз.
3. Жинаққа кіретін бұрандаларды төрт тесікке бекітіңіз.

ҚАДАМ: 7 Ыдыс жуғыш машинаның деңгейін реттеңіз

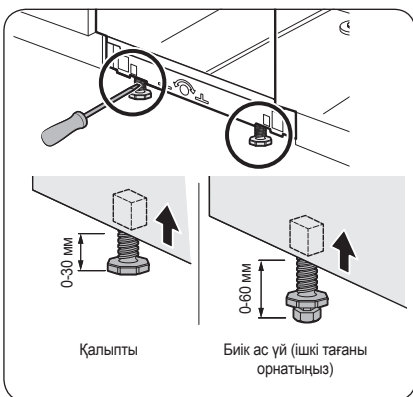

Ыдыс жуғыш машинаны деңгейлестіру арқылы оның биіктігін реттеуге болады. Есіңізде болсын, осы қадамдар кезінде ыдыс жуғыш машина жартылай орнатылған.

1. Ыдыс жуғыш машинаның деңгейін тексеру үшін деңгей тексергішті пайдаланыңыз.
2. Алдыңғы биіктікті реттеу үшін жалпақ ұшты (-) бұрағышты пайдаланыңыз.
 - Аласарту үшін тіректі сағат тіліне қарсы бұраңыз.
 - Биіктету үшін тағанды сағат тілінің бағытымен бұраңыз.

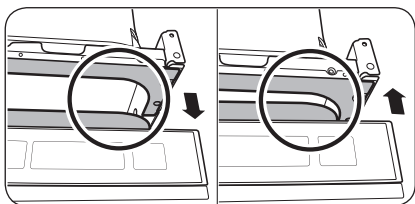
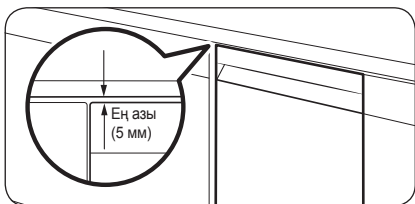
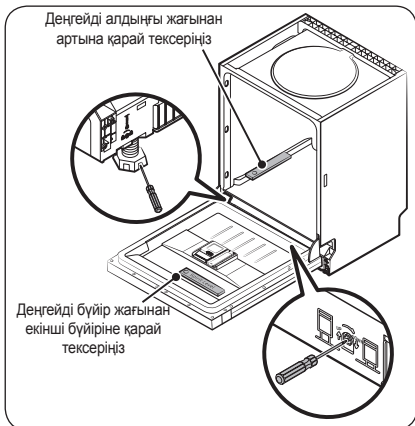
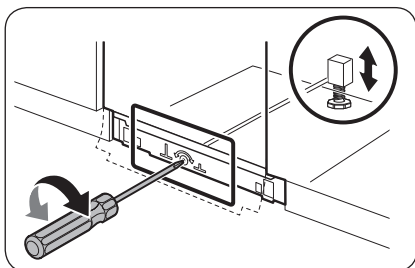

3. Артқы биіктікті реттеу үшін айқас ұшты бұрағышты ыдыс жуғыш машинаның түбінің ортасына сұғыңыз.
 - Аласарту үшін бұранда бұрағышты сағат тілінің бағытымен бұраңыз.
 - Биіктету үшін бұранда бұрағышты сағат тіліне қарсы бұраңыз.
 - Ыдыс жуғыш машинаның деңгейін тексеру үшін есік пен құрылғы ішіндегі сөреге деңгейді анықтайтын ватерпасты қойыңыз.

4. Ыдыс жуғыш машинаның үсті мен жиһаз бетінің астыңғы жағының арасында кем дегенде 5 мм бос жер қалдырыңыз.

5. Деңгейлестіру аяқталғаннан кейін есіктің дұрыс ашылып-жабылатынын тексеріңіз.



Орнату

ҚАДАМ: 8 Ыдыс жуғыш машинаны бекіту

Ыдыс жуғыш машинаны бетке орнату үшін қапсырмаларды пайдалануға болады. Сонымен қатар ыдыс жуғыш машинаны корпус қабырғаларына бекіту үшін бүйірлік саңылауларды бұрғылауға болады.

Қапсырмалардың көмегімен жиһаз ішінен орналастыру

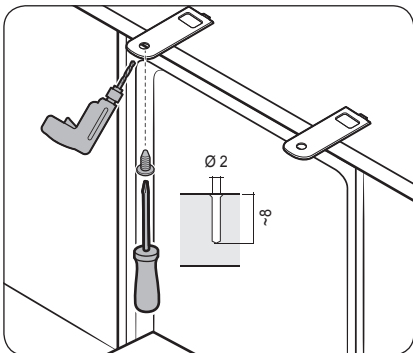
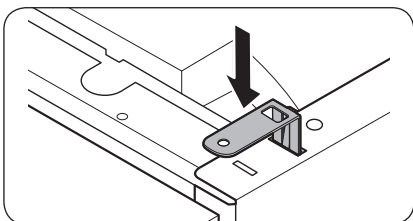
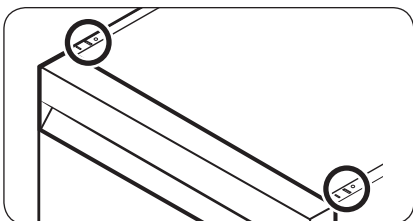

1. Қапсырмаларды ыдыс жуғыш машинаның жоғарғы алдыңғы саңылауларына суретте көрсетілгендей етіп салыңыз.

2. Жиһаз ішіне ыдыс жуғыш машинаны толығымен орналастырыңыз.

3. Қапсырмаларды бекіту үшін 2 бұранданы (Ø4 X 14) қатайтыңыз.

ЕСКЕРТПЕ

Ыдыс жуғыш машинаны жиһаз ішіне бекіткеннен кейін бірнеше бұранда қалады. Осы бұрандаларды жай ғана алып тастай салуға немесе қаласаңыз, ыдыс жуғыш машинаның қабырғаларын шкафқа бекіту үшін қолдануға болады.

4. Су құятын түтіккі жалғаңыз, бірақ орнатып біткенге дейін су шүмегін ашпаңыз.

Бүйірлік жақтауларға

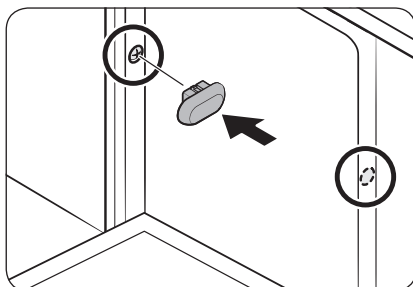
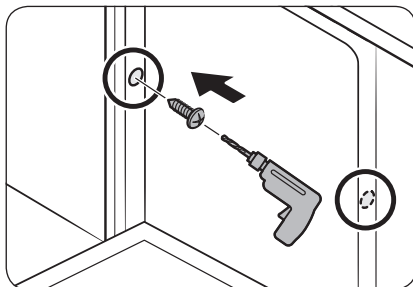
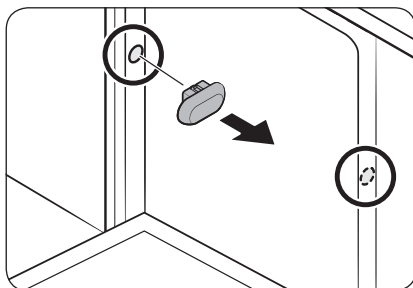

⚠ АБАЙЛАҢЫЗ

Пластик қақпақтар құрастырылмай тұрса, су ағып, өрт шығып және электр тоғы соғуы мүмкін.

1. Пластик қақпақтарды алыңыз.
2. 2 бұранданы (Ø3,5 X 16) 2 жерге (суретте белгіленген) қатайтып бұраңыз.
3. Пластик қақпақтарды бұрандаларды бекітетін 2-і орынға салыңыз.
4. Су құятын түтікті жалғаңыз, бірақ орнатып біткенге дейін су шүмегін ашпаңыз.

Орнату

ҚАДАМ: 9 Су төгетін түтіккі жалғаңыз

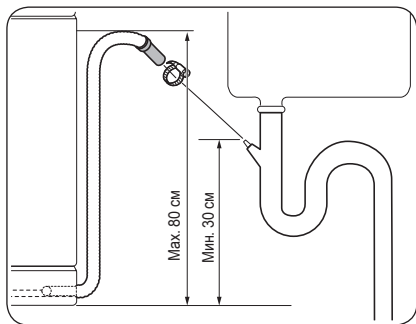

1. Су төгетін түтіккі төгетін саңылауға жалғаңыз.

⚠ АБАЙЛАҢЫЗ

- Су төгетін түтіккі суды төгу кезінде су төгетін саңылаудан шығып кетпеуі үшін төгу жүйесіне дұрыс орнатыңыз.
- Су төгетін түтіккің, сумен жабдықтау түтігінің және қорек сымның майыспағанына немесе бүктелмегеніне көз жеткізіңіз.

ҚАДАМ: 10 Соңғы тексеру

1. Ыдыс жуғыш машинаның ішінен көбік, қағаз орамасын және керексіз бөлшектерді алып тастаңыз.
2. Айырып-қосқышты қосыңыз.
3. Ыдыс жуғыш машинаға су жіберу үшін су құятын клапанды ашыңыз.
4. Ыдыс жуғыш машинаны қуат көзіне қосып, іске қосыңыз. Содан кейін Жылдам циклын таңдап іске қосыңыз.
5. Ыдыс жуғыш машинаның дұрыс қосылып тұрғанын және ыдыс жуғыш машина жұмыс істеп тұрғанда су ақпайтынын тексеріңіз. Су құбыры мен су төгетін түтік қосқышының екі басынан да судың ағып кетпегенін тексеріңіз.

Безендірілген тақта

Безендірілген тақтаны үлгіге немесе орнату жағдайларына сәйкес бекітуге болады.

Безендірілген тақта

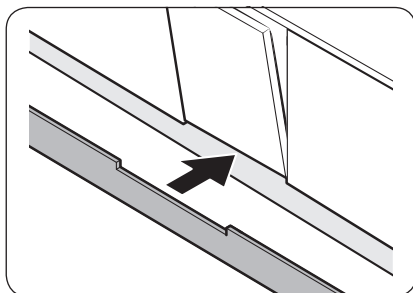
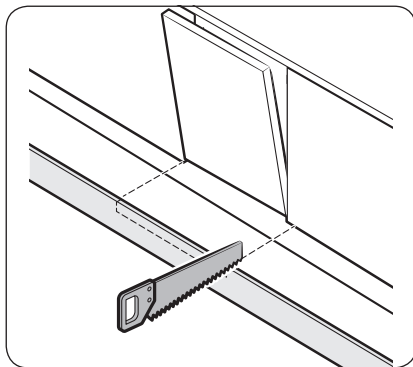
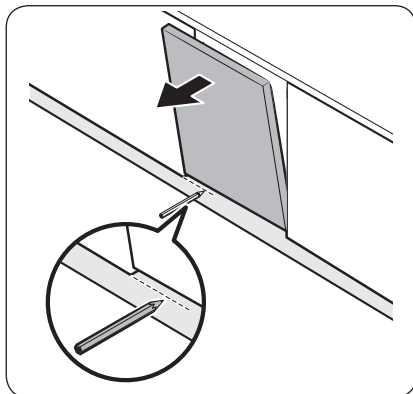

1. Безендірілген тақтаны ыдыс жуғыш машинаның табанына қойыңыз.
2. Ыдыс жуғыш машинаның есігін ашып, безендірілген тақтаның есікпен беттесетін жеріне сызық сызыңыз.
3. Безендірілген тақтаны сызықтың бойымен арамен кесіңіз.
4. Кесілген безендірілген тақтаны ыдыс жуғыш машинаның түбіне бетіңіз. Ыдыс жуғыш машинаның есігіне тақтаның кедергі жасамайтындығына көз жеткізіңіз.

Орнату

Алдын ала кесілген безендірілген тақта (DW6*R70**U* топтамасы)

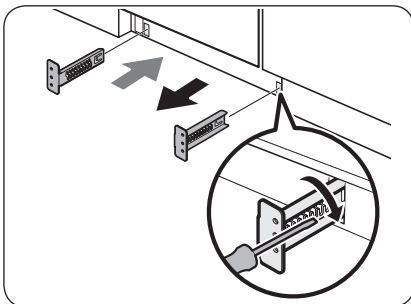

1. Жинаққа кіретін қапсырмаларды ыдыс жуғыш машинаның түбіне салыңыз. Оларды орнына бұраңыз.
 - Қапсырмаларды дұрыстап бекіту реті мен орналастырылуын сол жақтағы суреттен қараңыз.

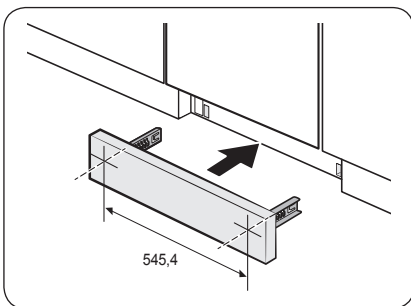

2. Алдын ала кесілген безендірілген тақтаны әуелі қапсырмалардың ішіне сұғыңыз да, тақтаны бекіту үшін бұрандаларды қатайтыңыз. Сол жақтағы суреттерді қарап, қапсырмалардың дұрыс орынға орналастырыңыз.

⚠ АБАЙЛАҢЫЗ

Безендірілген тақтаның ыдыс жуғыш машинаның есігін ашып-жабуға кедергі жасамайтынына көз жеткізіңіз.

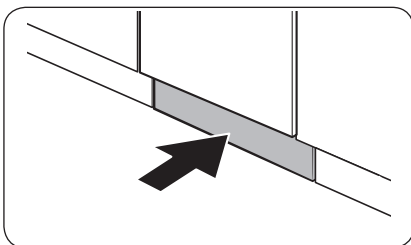

3. Қапсырмалары бар безендірілген тақтаны суретте көрсетілгендей ыдыс жуғыш машинаның ішіне итеріңіз.



Қорғағыш тақтайша (DW6*R70**U* топтамасы)

Қорғағыш тақтайшаны орнатқыңыз келсе, төмендегі қадамдарды орындаңыз.

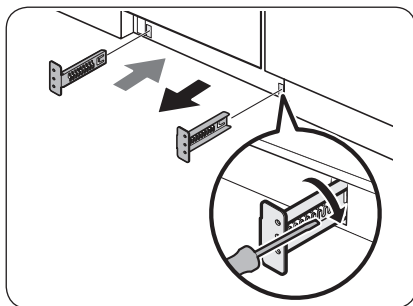

1. Жинаққа кіретін қапсырмаларды ыдыс жуғыш машинаның түбіне салыңыз. Оларды орнына бұраңыз.
 - Қапсырмаларды дұрыстап бекіту реті мен орналастырылуын сол жақтағы суреттен қараңыз.
2. Әуелі қорғағыш тақтайшаны қапсырмаларға сұғыңыз да, содан кейін қорғағыш тақтайшаны бекіту үшін оның 4 бұраны мен сомынын қатайтып бұраңыз.

ЕСКЕРТПЕ

Егер ыдыс жуғыш машинаның тіреуіш аяғын теңесіру арқылы көтерсеңіз, қорғағыш тақтайшаны оның түбіне дәл келетіндей етіп жылжытыңыз.

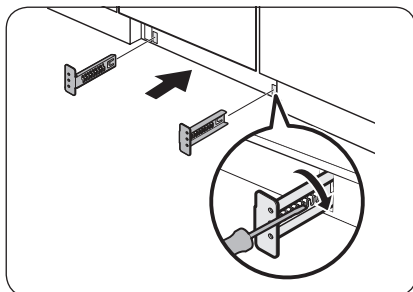

3. Қапсырмалары бар қорғағыш тақтайшаны суретте көрсетілгендей ыдыс жуғыш машинаның астына итеріңіз.

АБАЙЛАҢЫЗ

Қорғағыш тақтайшаның ыдыс жуғыш машинаның есігін ашып-жабуға кедергі жасамайтынына көз жеткізіңіз.

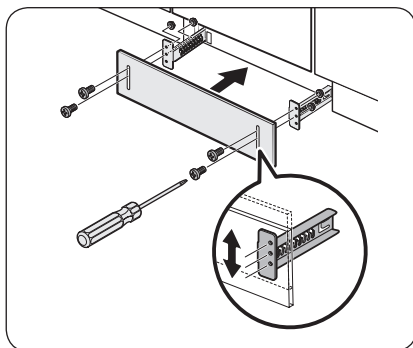

Іске кірісу алдында

Ыдыс жуғыш машина мінсіз жұмыс істеп, ыдыс жуатын кезде адамға еш қатер төнбес үшін осы нұсқауларды мұқият орындаңыз.

Ыдыс жуғыш машинаға шолу

DW6***R707***/DW6***R705*** үлгілері

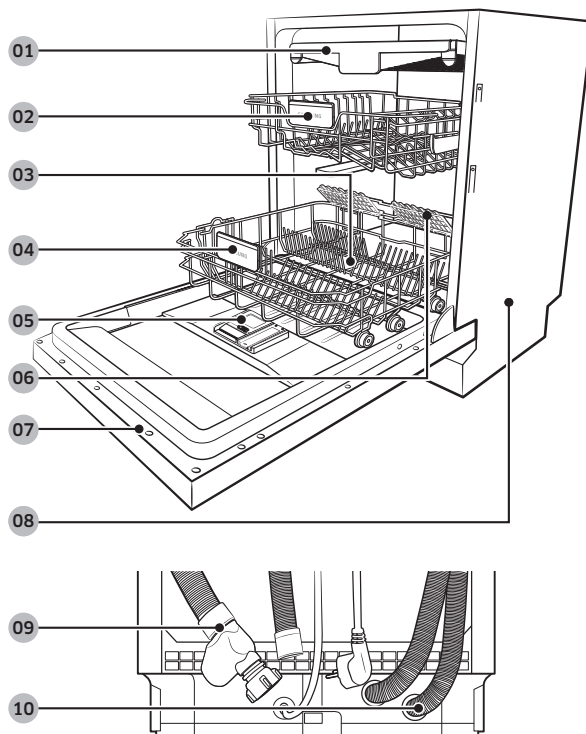

01 Ас үй құралдарының сәресі

02 Үстіңгі сәре

03 Тұзды сауыты

04 Астыңғы сәре

05 Үлестіргіш

06 Шыны тіреу
(DW6***R707*** үлгісі)

07 Есік

08 Тағаны

09 Су құятын түтік

10 Су төгетін түтік

DW6*R704* үлгілеpi

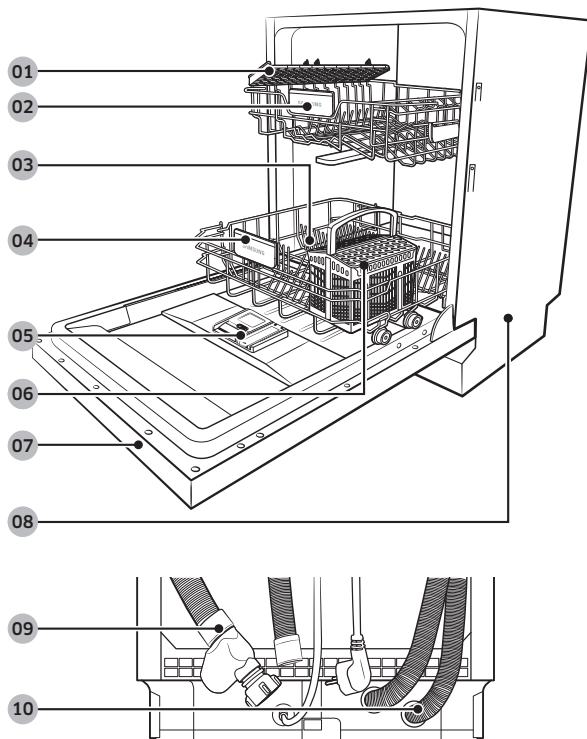

Іске кірісу алдында

01 Пышақ сәресі

02 Үстіңгі сәре

03 Тұзды сауыты

04 Астыңғы сәре

05 Үлестіргіш

06 Ас құралдары себеті

07 Есік

08 Тағаны

09 Су құятын түтік

10 Су төгетін түтік



Іске кірісу алдында

АБАЙЛАҢЫЗ

- Күл, құм, балауыз жағылған, майланған немесе боялған заттарды жууға болмайды. Бұл материалдар ыдыс жуғыш машинаны зақымдауы мүмкін. Күл ерімейді және ыдыс жуғыш машинаның ішіне жайылады.
- Ыдыстарды сүйек, жеміс тұқымы және т.б. тәрізді тағам қалдықтарынан, сонымен бірге тіс тазартқыштар, қағаздан жасалған майлықтар тәрізді қоқыстардан тазарту керек. Тағам қалдықтары мен қоқыстар шулы дыбыс шығарып, ыдыс жуғыш машинаның жұмысының бұзылуына әкелуі мүмкін және ыдыс пен ыдыс жуғыш машинаны зақымдайды.

Ыдыс жуғыш машинада жууға болмайтын заттар

ЕСКЕРТУ

Өндіруші ыдыс жуғыш машина үшін қауіпсіз деп санайтын шыны, фарфор және ас үй құралдары сияқты заттарды ғана жуыңыз. Алюминийді жууға болмайды (мысалы, май сүзгісі). Ыдыс жуғыш машина алюминийді зақымдауы немесе төтенше жағдайларда қатерлі химиялық реакцияларға алып келуі мүмкін.

Ыдыс жуғыш машинада келесі заттарды жууға болмайды.

- Мыстан, жезден, қалайыдан, піл сүйегінен және алюминийден жасалған заттар немесе жабысқақ заттар
- Қызуға төзімсіз пластиктер
- Қолөнер бұйымдары, антиквариаттар, құнды вазалар және сәндік шыны ыдыстар
- Күйіктас немесе зерленген күйіктас бұйымдары
- Ағаштан жасалған ас үй құралдары мен ыдыс-аяқтар немесе ағаш бөлшектері бар заттар
- Қорғасын кристалдан жасалған шыны ыдыс немесе нәзік шыны ыдыс Жиі жуылған ыдыстар күңгіртенуі мүмкін.

ЕСКЕРТПЕ

Құрамында күкірті бар азық-түлік өнімдер салынған күміс ыдыстар түссізденуі мүмкін. Күкірт қышқылы бар азық-түлікке жұмыртқаның сарыуызы, пияз, майонез, қыша, балық, тұзды балық және тұздықтар жатады.



Сөрелерді пайдаланудың негізі

Биіктікті реттеу

Үстіңгі сөренің биіктігін астыңғы сөреге өлшемдері үлкен ыдыстарды орналастыру үшін реттеуге болады. Үстіңгі сөренің биіктігіне қарай, астыңғы сөреге диаметрі 30 см-ге дейінгі тәрелкелерді, ал үстіңгі сөреге диаметрі 18 см-ге дейінгі (ас құралдары сөресімен) тәрелкелерді немесе 25 см-ге дейінгі тәрелкелерді (ас үй құралдары сөресінсіз) орналастыруға болады.

⚠ АБАЙЛАҢЫЗ

- Үстіңгі сөренің биіктігін ыдыс-аяқтарды сөреге салмай тұрып деңгейлеңіз. Егер сөбетке ыдыс-аяқты салғаннан кейін деңгейлейтін болсаңыз, онда ыдыс-аяққа зақым келтіруі мүмкін.
- Деңгейлеу кезінде екі тұтқадан міндетті түрде ұстап тұрыңыз, ыдыс жуғыш машинаның есігі дұрыс жабылмай қалуы мүмкін.

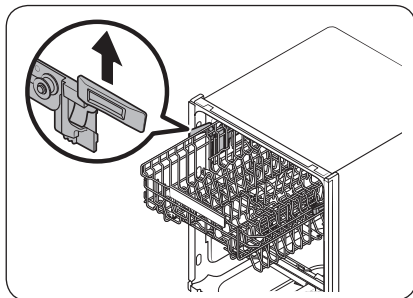

- Үстіңгі сөрені көтеру үшін үстіңгі сөренің өзін ғана жоғары қарай тартыңыз. Реттелетін тұтқа бекітіліп, үстіңгі сөре жоғары көтеріледі.
- Үстіңгі сөрені төмендету үшін үстіңгі сөренің сол және оң жағында орналасқан реттелетін тұтқаларды ұстап тұрыңыз, содан кейін біркелкі төмен қарай басыңыз.

Үстіңгі сөрені ағытып алу

⚠ АБАЙЛАҢЫЗ

- Ыдыс жуғыш машинаны үстіңгі сөресіз пайдаланбаңыз. Шуыл пайда болып, ыдыс жуғыш машина дұрыс жұмыс істемейді.
- Үстіңгі сөре алынбалы болғандықтан, ыдыс жуғыш машина дұрыс жұмыс істеуі үшін үстіңгі сөрені дұрыс орналастырыңыз.

Үстіңгі сөрені толығымен алға қарай тартыңыз, содан кейін алып тастау үшін сәл көтеріңіз. Төмендегі суретке қараңыз.

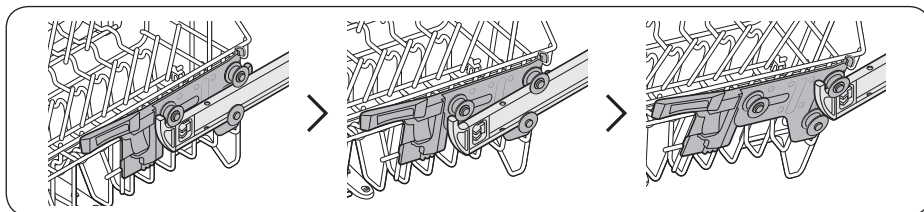

Іске кірісу алдында

Ыдыс-аяқтарды салу

Астыңғы сөре

Оңай жуылмайтын үлкен (кәстрөл, таба, қақпақ, төрелке және шыныаяқ) заттарды астыңғы сөреге салуды ұсынамыз.

Ас табақтары мен қақпақтарды үстіңгі түтікшенің айналуына кедергі келтірмес үшін сөрелердің бүйір жақтарына салған дұрыс. Кәстрөл, шаралар т.с.с. заттарды ернеуін төмен қаратып салу керек.

Терең кәстрөлдердің суы ағып кетуі үшін жантайтып салу керек.

Астыңғы сөреде үлкен кәстрөл мен табаны оңай жүктеу үшін қайырымалы тістері бар.

Іске кірісу алдында

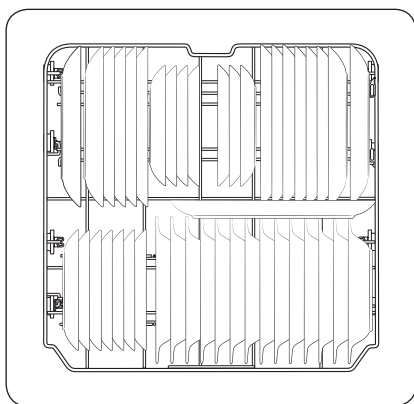

DW6*R707*/DW6*R705* үлгілері

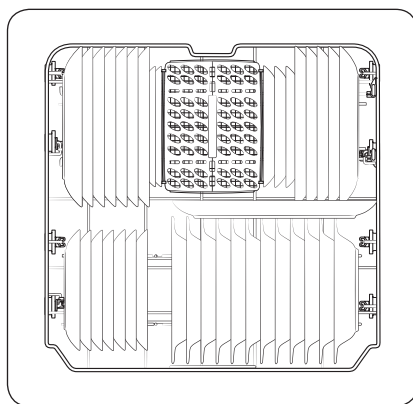

DW6*R704* үлгілері

ЕСКЕРТПЕ

Ұзын заттарды, ас құралдарын, салат қалақшаларын және ұзын пышақтарды түтіктердің жұмысына кедергі келтірмеу үшін сөреге қою керек.



Қайырмалы тістерді пайдалану

Көстрөлдер мен табаларды ыңғайлы салу үшін тістерді суретте көрсетілгендей төмен қайырып қоюға болады.

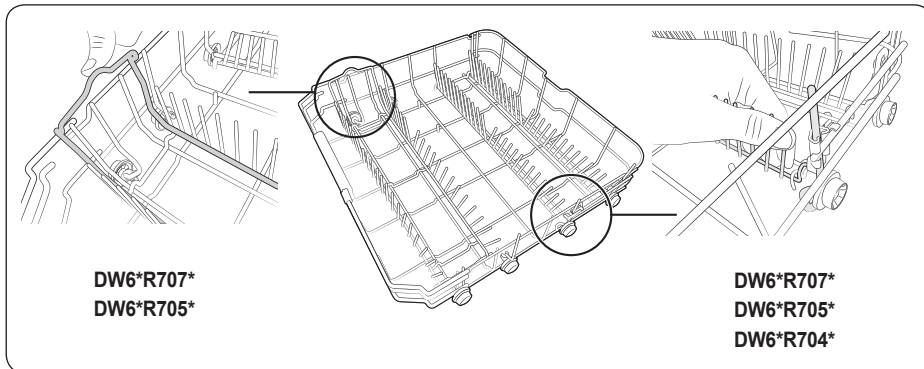

Іске кірісу алдында

Үстіңгі сөре

Үстіңгі сөре стакан, кофе және шай кеселері мен табақтары, сонымен қатар табақ, кішкене шыныаяқтар аласа көстрөлдер (егер қатты лас болмаса) тәрізді осал және жеңіл заттарды қоюға арналған. Ыдыс-аяқтар мен ас құралдарын су бүріккіштері қозғамайтын етіп орналастырыңыз. Стакандар, кеселер мен шыныаяқтарды әрқашан төмен қаратып қойыңыз.

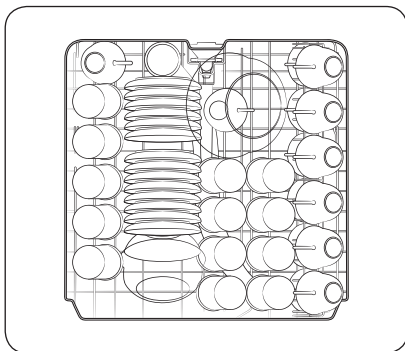

DW6*R707*/DW6*R705* үлгілері

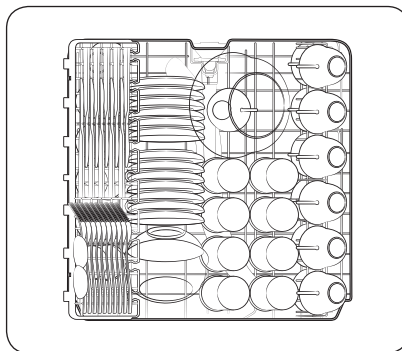

DW6*R704* үлгілері





Іске кірісу алдында

Ас үй құралдары сәресі (DW6*R707*/DW6*R705* үлгілері)

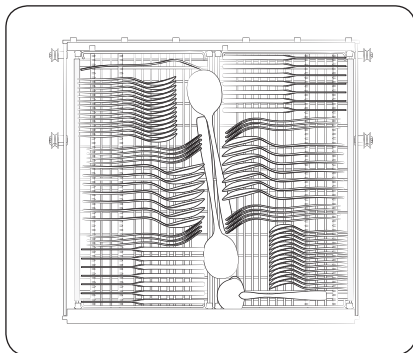

Ас үй құралдарының сәресі ас құралдары мен пісіру немесе үстелге тартатын ыдыстарға арналған. Ас үй құралдарының сәресін ас құралдары мен ыдыстар үшін пайдаланыңыз.

ЕСКЕРТПЕ

Үлкен заттарды тазалау үшін үстіңгі сәреде көбірек орын қажет болса, ас үй құралдарының сәресін алып қоюға болады.

Іске кірісу алдында

Шыны тіреуішті пайдалану (DW6*R707* үлгілері үшін)

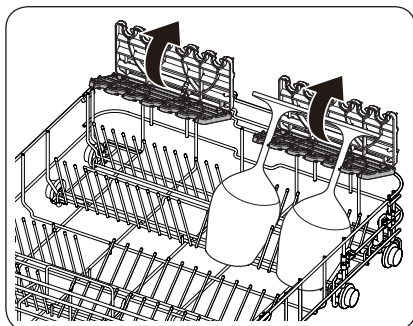

Шыны тіреуіш әсіресе шарап құятын бокалдар үшін өте қолайлы. Шарап құятын бокалдарды шыны тіреуіштің тармақтарына іліңіз. Шыны тіреуішті пайдаланбаған кезде оны бүктеп қойыңыз.



Жуғыш зат салынатын бөлік

Барлық жуу циклдары үшін жуғыш зат сауытын жуғыш затпен толтыру керек. Таңдалған цикл барынша тиімді жұмыс істеу үшін ұсынылатын жуғыш затты қолданыңыз.

⚠ ЕСКЕРТУ

- Ыдыс жуғыш құралды аузыңызға алмаңыз. Жуғыш заттың буымен тыныс алмаңыз. Кір жуғыш машинаның жуғыш заттарының құрамында тыныс жолдарының ауыруларын тудыратын тітіркендіргіш және жеміргіш заттар бар. Ыдыс жуғыш машинаның жуғыш затын жұтып немесе жуғыш заттың буымен дем алсаңыз, дереу дәрігерлік көмек алыңыз.
- Жуғыш заттарды балалардың қолы жетпейтін жерге сақтаңыз.

⚠ АБАЙЛАҢЫЗ

Кір жуғыш машинаға арналған жуғыш затты ғана пайдаланыңыз. Жуғыш заттың басқа түрлерін пайдаланғанда көбік тым көп шығатындықтан, ыдыс жуғыш машинаның жұмысына әсер етіп, оның жұмыс істемей қалуына әкелуі мүмкін.

Жуғыш затты толтыру

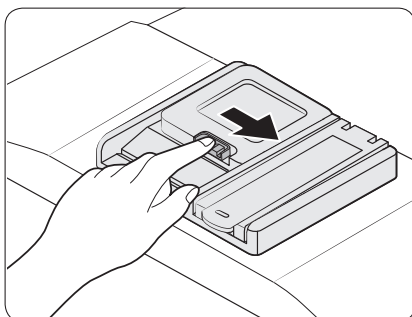

1. Оң жақтағы жуғыш зат үлестіргішінің босатқышын басып, жуғыш зат үлестіргішінің қаппағын ашыңыз.

📖 ЕСКЕРТПЕ

Жуу циклының соңында қаппақ ашық тұрады.

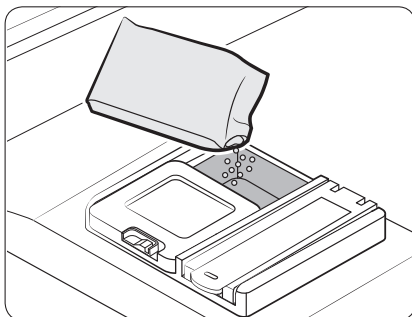

2. Негізгі жуғыш зат салынатын сауытқа жуғыш затты ұсынылатын мөлшерде салыңыз.

Іске кірісу алдында

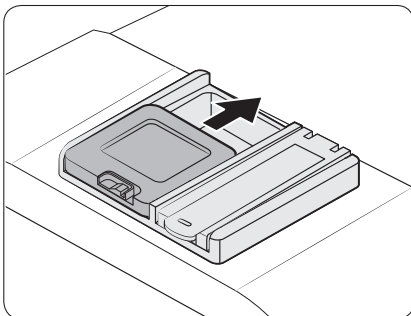

3. Қақпақты жоғары қарай жылжытып, ашыңыз.

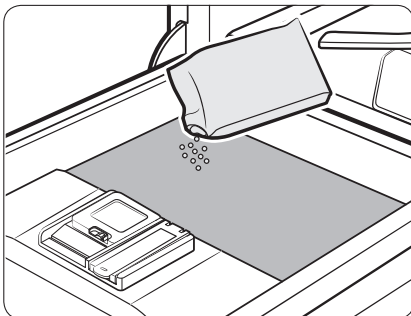

4. Егер заттар қатты ластанған болса, жақсы тазалау үшін есікке аз мөлшерде жуғыш затты құйыңыз.

ЕСКЕРТПЕ

Қосымша жуғыш зат алдын ала жуу кезінде іске қосылады.

Жуу кезінде жуғыш затты мөлшерлеу үшін қақпақ өздігінен ашылады.

Шайғыш зат сауыты

Шайғыш зат ыдыс жуғыш машинаның жұмыс тиімділігін арттырады. Басқару панеліндегі Шайғыш затты толтыру индикаторы жанғанда, шайғыш затты толтырыңыз. Тек сұйық шайғыш затты қолданыңыз.

Ұнтақ жуғыш заттан сауыттың ернеуі бітеліп, ыдыс жуғыш машина дұрыс жұмыс істемей қалуы мүмкін.

⚠ АБАЙЛАҢЫЗ

- Шайғыш зат сауытына жуғыш заттың қандай да бір түрін салмаңыз.
- Сауытты шамадан көп толтырмаңыз. Цикл кезінде шамадан тыс шайғыш зат толуы мүмкін.

Шайғыш затпен толтыру

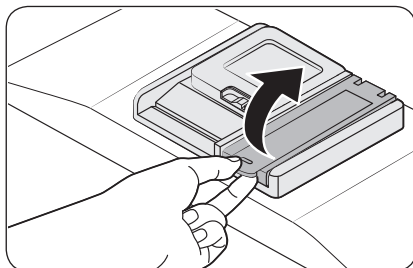

1. Шайғыш зат сауытының қақпағын ашыңыз.

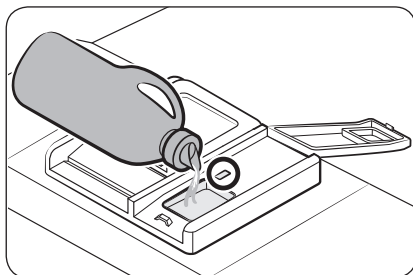

2. Шайғыш зат сауытын шайғыш затпен толтырыңыз.

📖 ЕСКЕРТПЕ

Шайғыш затты толтырғанда бақылау тесігін пайдаланыңыз.

⚠ АБАЙЛАҢЫЗ

Сауытты деңгейінен асырып толтырмаңыз. Артық салынған шайғыш зат жуу циклы кезінде төгіледі.

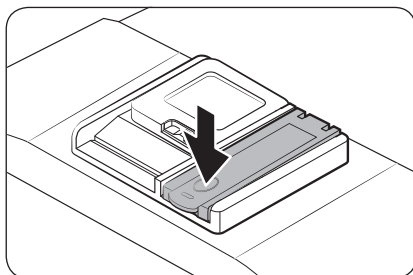

3. Шайғыш зат сауытының қақпағын жабыңыз.

Іске кірісу алдында

Тұзды сауыты

⚠ АБАЙЛАҢЫЗ

- Ыдыс жуғыш машинаға арналған арнайы тұзды ғана қолданыңыз. Басқа тұзды немесе еріткішті қолдануға болмайды. Бұл тұз сауытын және су жұмсартқыш жүйеге нұқсан келтіруі мүмкін.
- Тым көп мөлшерде тұзды немесе тұзды суға байланысты тоттануға жол бермеу үшін тұз сауытын жуу циклі басталғанға дейін толтырыңыз.

Тұз сауытын толтыру

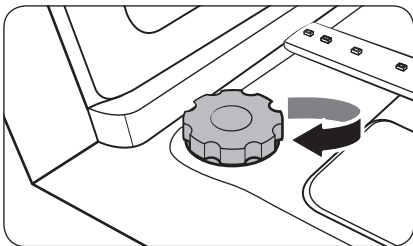
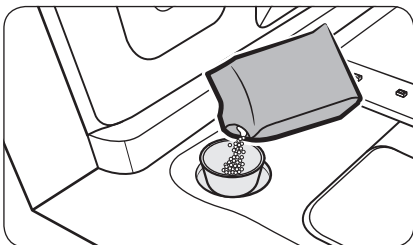
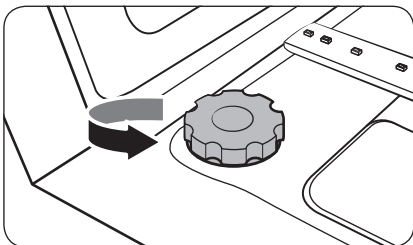

1. Есікті ашыңыз.
2. Ашу үшін қақпақты сағат тілінің бағытына қарсы бұраңыз.

3. Тұз сауытын сумен толтырыңыз (тек ыдыс жуғыш машинаны бірінші рет пайдаланғанда ғана қажет).
4. Ыдыс жуғыш машинаға арналған тұзды қолданыңыз.

⚠ АБАЙЛАҢЫЗ

- Ең көп сыйымдылық - 1 кг. Сыйымдылығын асырмаңыз.
- Сыйымдылығынан асыру, ыдыс жуғыш машинаның жұмысына әсер етуі мүмкін.

5. Қақпақты сағат тілінің бағытымен бұрап жабыңыз.

📖 ЕСКЕРТПЕ

- Ыдыс жуғыш машинаны тұз немесе тұзды судан тазалау үшін Жылдам циклын қосыңыз.
- Тұз түйіршіктерінің мөлшеріне байланысты тұздың еруі және (S) индикаторының сөнуі біршама уақытқа созылуы мүмкін.

Тұз индикаторы

Келесі бірнеше цикл үшін тұз жеткіліксіз болса (S) индикаторы қосылады.

Сенсорлық панельдің сезімталдығы

Сенсорлық панельдің сезімталдылығы төмендеп кетпеу үшін мына нұсқауларды орындаңыз.

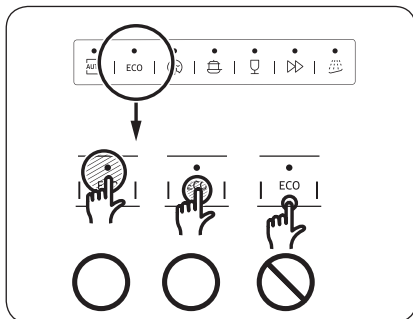

- Өр түйменің ортасын саусағыңызбен түртіңіз.
- Бір уақытта бір сенсорлы түймеден басқасын басудан сақ болыңыз.
- Басқару панелінің бетін жұмсақ, дымқыл шүберекпен уақытылы тазалаңыз.

Іске кірісу алдында



Іске кірісу алдында

Режим параметрлері

Егер қаласаңыз, дыбысты, есікті автоматты ашу функциясын және судың кермектілігі параметрлерін өзгерте аласыз.

Режим параметрлеріне кіру

1. Ыдыс жуғыш машинаны қосыңыз.
2. Ыдыс жуғыш машинаны тоққа қосқаннан кейін 60 секунд ішінде **АВТОМАТТЫ** цикл түймесін бес секунд басып ұстап тұрыңыз.
 - Параметрлер режиміне кіргенде дисплейде “0:00” көрсетіледі.

Дыбыс параметрі

Дыбысты қосуға немесе сөндіруге болады.

1. Дыбыс параметрлері мәзірін таңдау үшін **Тек астыңғы сөре ғана** түймесін басыңыз.
 - Дисплейде қазіргі параметрлер көрсетіледі. (Әдепкі параметр: “U1”)
2. Параметрді өзгерту үшін **АВТОМАТТЫ** цикл түймесін басыңыз.
 - U0: Дыбысты ажырату
 - U1: Дыбыстық сигналды қосу
3. Параметрді сақтау үшін 5 секунд күтіңіз.

Есікті автоматты түрде ашу функциясын баптау

Жақсырақ келтіру нәтижелеріне қол жеткізу үшін әр циклдан кейін есікті автоматты ашуға арналған режимді ыдыс жуғыш машинаға орнатуға болады.

1. Есікті автоматты ашу функциясы параметрінің мәзірін таңдау үшін **Жылдамдық арттырғыш** түймесін басыңыз.
 - Дисплейде қазіргі параметрлер көрсетіледі. (Әдепкі параметр: “A1”)
2. Параметрді өзгерту үшін **АВТОМАТТЫ** цикл түймесін басыңыз.
 - A0: Функция сөндірілген
 - A1: Функция қосылған
3. Параметрді сақтау үшін 5 секунд күтіңіз.





Шайғыш зат деңгейінің параметрі

Цикл кезінде қолданылатын шайғыш заттың мөлшерін өзгертуге болады.

1. Шайғыш зат деңгейі параметрінің мәзірін таңдау үшін **Зарарсыздандыру** түймесін басыңыз.
 - Дисплейде қазіргі параметрлер көрсетіледі. (Әдепкі параметр: “d4”)
2. Параметрді өзгерту үшін **АВТОМАТТЫ** цикл түймесін басыңыз.
 - d1 - d5 дейін (ең аз – ең көп) таңдай аласыз.
3. Параметрді сақтау үшін 5 секунд күтіңіз.

Су кермектік деңгейінің параметрі

Су кермектігінің деңгейін аймағыңыздағы су кермектігіне сәйкес өзгерте аласыз. Бұл параметрді өзгерту ыдыс жуу машинасының тұз сауытындағы тұзды тұтынуға әсер етеді.

1. Су кермектік деңгейі параметрінің мәзірін таңдау үшін **Кешіктіріп бастау** түймесін басыңыз.
 - Дисплейде қазіргі параметрлер көрсетіледі. (Әдепкі параметр: “H4”)
2. Параметрді өзгерту үшін **АВТОМАТТЫ** цикл түймесін басыңыз.
 - H1 – H6 (жұмсақ – кермек) дейін таңдай аласыз.
3. Параметрді сақтау үшін 5 секунд күтіңіз.

ЕСКЕРТПЕ

- Параметрді кестеде көрсетілгендей өзгерту үшін “**Тұздың салынатын мөлшерін реттеу**” тарауын 56-беттен қараңыз.
- Зауыттық параметрлер: H4 (EN50242)
- Ыдыс жуу машинасы параметрдің орнатылуына қарай су жұмсартқышты 3-4 циклде бір рет қалпына келтіреді. Дегенмен, ыдыс жуғыш машина параметрді өзгерткеннен кейін су жұмсартқышты бірінші циклде қалпына келтіреді.



Іске пайдалану

Басқару панелі

DW6*R707*, DW6*R705* үлгілері

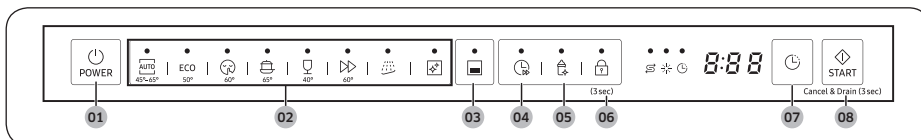



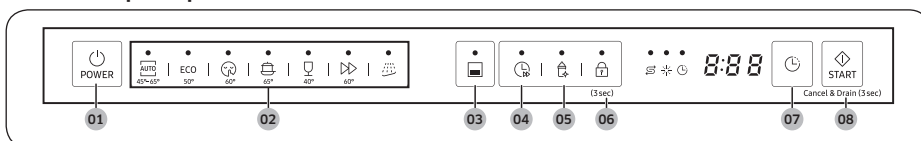

DW6*R704* үлгілері

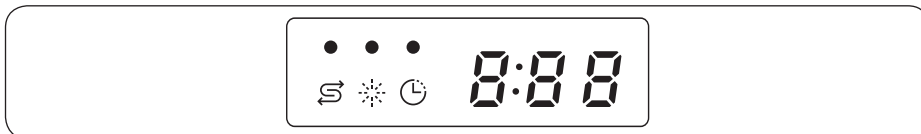

01 POWER (ҚҰАТ)	Ыдыс жуғыш машинаны қосу/сөндіру үшін басыңыз.
02 Цикл	Қажетті жуу циклін таңдау үшін басыңыз. Толық ақпаратты “ Циклға шолу жасау ” бөлімін 54-беттерінен ашып қараңыз.
03 Тек астыңғы сөре ғана	Электр қуатын үнемдеу үшін ыдысты тек астыңғы сөрені пайдаланып жуу түймесін басыңыз.
04 Жылдамдық арттырғыш	Цикл уақытын азайту үшін осы параметрді таңдаңыз. Бұл параметр тек АВТОМАТТЫ, ЭКО, Қарқынды және Нәзік циклдарында ғана қолданылады.
05 Зарарсыздандыру	Жоғары температурада зарарсыздандыру үрдісімен шаю циклын аяқтаған кезде су температурасын 69° С-қа дейін арттыру үшін басыңыз. Бұл параметр Нәзік және Алдын ала жуу циклдарында жұмыс істемейді.
06 Басқару панелінің бекітпесі	Басқару құралының бұғаты басқару панеліндегі POWER (ҚҰАТ) түймесінен басқа түймелерді құлыптауға мүмкіндік береді. Толық ақпаратты “ Басқару панелінің бекітпесі ” бөлімін 58-беттерінен ашып қараңыз.
07 Кешіктіріп бастау	Цикл уақытын 24 сағатқа кешіктіріп бастауға болады. Толық ақпаратты “ Кешіктіріп бастау ” бөлімін 58-беттерінен ашып қараңыз.
08 START (БАСТАУ) (Cancel & Drain (Тоқтату және Төгу))	Жұмысты бастау үшін START (БАСТАУ) түймесін басыңыз. Есіктің жабық тұрғанына көз жеткізіңіз. Cancel & Drain (Тоқтату және Төгу): Жұмыс істеп тұрған циклды тоқтатып, ыдыс жуғыш машина суын төгу үшін START (БАСТАУ) түймесін 3 секун басыңыз.

Индикаторлар



Тұз индикаторы жанбайды.		Тұз сауытынан тұз таусылған кезде жанады.
Шайғыш зат толтыру индикаторы		Ыдыс жуу машинасынан шайғыш зат ағып кеткенде жанады.
Кешіктіріп бастау индикаторы		Кешіктіріп бастау қосылса жанады.

Іске пайдалану

Іске пайдалану

Циклға шолу жасау

DW6*R707*, DW6*R705* үлгілері

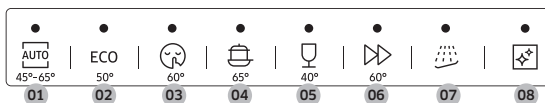

DW6*R704* үлгілері

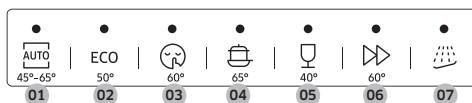

Іске пайдалану

01 АВТОМАТТЫ	Бұл цикл топырақтың деңгейін анықтап, ластанған заттардың барлық деңгейлеріне сәйкес келетін оңтайлы циклды автоматты түрде бастайды.
02 ЭКО	Бұл цикл қалыпты кірлеген заттарға сай келеді және қуат пен суды үнемдеуге көмектеседі.
03 Аса тыныш	Кір жуу біркелкі әрі тыныш өтуі үшін осы циклды таңдаңыз. Бұл цикл кірді сәл баяуырақ жуады, бірақ ЭКО бағдарамасына қарағанда шуылды 2 децибелге азырақ шығарады.
04 Қарқынды	Қатты ластанған заттарға арналған циклды таңдаңыз.
05 Нәзік	Бұл циклды шамалы ластанған мысалы шыныдан жасалған осал заттар үшін таңдаңыз. Бұл циклда зарарсыздандыру опциясына қолжетімсіз.
06 Өте жылдам	Күнделікті қолданылатын қалыпты кірлеген заттар үшін ең қысқа жуу циклын қолданыңыз.
07 Алдын ала жуу	Басқа бағдарламаны іске қоспас бұрын кірді суық сумен шаю керек.
08 Өздігінен тазару (DW6*R707*/DW6*R705* үлгілері)	Ыдыс жуғыш машинаның ішін тазалау үшін осы циклды таңдаңыз. Ыдыс жуғыш машинаның іші бос екеніне көз жеткізіңіз.

Оңай бастау қадамы

1. Есікті ашып, ыдыс жуғыш машинаға ыдыстарды салыңыз. Тағам қалдықтары мен қоқыстардан ыдыстарды тазалыңыз.
2. Жуғыш зат үлестіргішке жуғыш затты қолданыңыз. Нәтижесі жақсырақ болу үшін шайғыш заттан салыңыз.
3. **POWER (ҚУАТ)** түймесін басыңыз, содан кейін қажетті параметрлері бар циклды таңдаңыз (**Тек астыңғы сөре ғана, Жылдамдық арттырғыш, Зарарсыздандыру және Кешіктіріп бастау**). Кейбір опцияларға қолжетімділік циклдың түріне байланысты.

ЕСКЕРТПЕ

Егер **Тек астыңғы сөре ғана** функциясын таңдасаңыз, ыдыс-аяқты астыңғы сөреге салыңыз.

4. **START (БАСТАУ)** түймесін басып, содан кейін есікті жабыңыз. Ыдыс жуғыш машина бірнеше секундтан кейін су төгетін циклды бастайды.

ЕСКЕРТПЕ

- Басталған циклды өзгерту үшін **START (БАСТАУ)** түймесін 3 секунд басып, оны тоқтатыңыз. Содан кейін, жаңа циклды таңдаңыз.
- Әдепкі цикл - ЭКО циклы.
- Жұмыс істеп тұрған ыдыс жуғыш машинаны тоқтату үшін есікті ашқаннан кейін режимді қайта бастау үшін есікті жабыңыз.

Іске пайдалану

Тұзды сауыты

Су жұмсартқыш судың құрамындағы құрылғыға зиянды немесе оның қызметінің тиімділігін төмендететін минералдар мен тұздарды арылтуға арналған. Осы минералды заттар мен тұздардың мөлшері неғұрлым көп болса, судың кермектігі да соғұрлым жоғары болады. Жұмсартқышты аймағыңыздағы су кермектігіне сәйкес орнату керек.

Аймағыңыздағы су кермектігі туралы мәліметтерді жергілікті су шаруашылығын басқаратын мекемеден ала аласыз.

Тұздың салынатын мөлшерін реттеу

Ыдыс жуғыш машинада пайдаланылатын тұздың мөлшерін судың кермектігіне қарай реттеуге болады. Бұл тұз тұтыну мөлшерін тиімді деңгейге қою мен реттеу үшін қажет, сондықтан тұз тұтыну мөлшерін төмендегі жолмен орнатыңыз:

1. Ыдыс жуғыш машинаны қосыңыз.
2. Ыдыс жуғыш машинаны тоққа қосқаннан кейін 60 секунд ішінде **АВТОМАТТЫ** цикл түймесін бес секунд басып ұстап тұрыңыз.
 - Параметрлер режиміне кіргенде дисплейде “0:00” көрсетіледі.
3. Су кермектік деңгейі параметрінің мәзірін таңдау үшін **Көшіктіріп бастау** түймесін басыңыз.
 - Дисплейде қазіргі параметрлер көрсетіледі. (Әдепкі параметр: “Н4”)
4. Параметрді өзгерту үшін **АВТОМАТТЫ** цикл түймесін басыңыз.
 - Н1 – Н6 (жұмсақ – кермек) дейін таңдай аласыз.
5. Параметрді сақтау үшін 5 секунд күтіңіз.

ЕСКЕРТПЕ

- Судың кермектігін төмендегі кесте (немесе нұсқаулық) бойынша реттеуді ұсынамыз:
- Зауыттық параметрлер: Н4 (EN50242)

Судың кермектігі				Судың кермектігінің параметрі	Тұзды пайдалану мөлшері (грамм/цикл)	Автономды (циклдер/1 кг)
°dH	°fH	°Кларк	ммоль/л			
0-5	0-9	0-6	0-0,94	H1	0	/
6-11	10-20	7-14	1,0-2,0	H2	20	60
12-17	21-30	15-21	2,1-3,0	H3	30	50
18-22	31-40	22-28	3,1-4,0	H4	40	40
23-34	41-60	29-42	4,1-6,0	H5	50	30
35-55	61-98	43-69	6,1-9,8	H6	60	20

ЕСКЕРТПЕ

- 1 dH (Неміс градусы) = 0,178 ммоль/л
- 1 Кларк (Британия градусы) = 0,143 ммоль/л
- 1 fH (Франция градусы) = 0,1 ммоль/л
- Судың кермектігі туралы ақпарат алу үшін жергілікті сумен жабдықтау мекемесіне хабарласыңыз.
- **СУ ЖҰМСАРТҚЫШ**

Судың кермектігі әр жерде әр түрлі болады. Ыдыс жуғыш машинада ащы су қолданылса, ыдыс-аяққа қақ тұруы мүмкін. Құрылғы судың құрамындағы әк пен минералдарды тазарту үшін арнайы жасалған тұзды қолданатын су жұмсартқышпен жабдықталған.



Іске пайдалану

Кешіктіріп бастау

Цикл басталу уақытын 1 сағаттық қадамдармен 24 сағатқа дейін ұзартуға болады. Кешіктіру уақытын ұзарту үшін **Кешіктіріп бастау** түймесін басыңыз. Көрсетілген сағат - циклдың басталатын уақытын білдіреді.

1. Есікті ашып, ыдыс жуғыш машинаға ыдыстарды салыңыз.
2. Уақытты 1 сағаттық қадаммен өзгерту үшін **Кешіктіріп бастау** түймесін басыңыз.
 - Түймені басып тұрып, түймені босатқанша уақыт көбейеді.
3. **START (БАСТАУ)** түймесін басып, содан кейін есікті жабыңыз.

ЕСКЕРТПЕ

Ыдыс жуғыш машина іске қосылған кезде кешіктіру уақытын өзгертіп, ыдыс жуғыш машинаны қайта іске қосу үшін **POWER (ҚУАТ)** түймесін басыңыз.

Басқару панелінің бекітпесі

Балалар ыдыс жуғыш машинамен ойнамау үшін Басқару панелінің бекітпесі құралы **POWER (ҚУАТ)** құралынан басқа барлық түймелерді бұғаттайды.

- Басқару панелінің бекітпесі Іске қосу үшін **Басқару панелінің бекітпесі** түймесін 3 секунд басып ұстап тұрыңыз. Басқару панелінің бекітпесі қосулы тұрса, циклды немесе опцияны таңдап немесе жұмысты бастай алмайсыз.
- Басқару панелінің бекітпесі Ажырату үшін **Басқару панелінің бекітпесі** түймесін қайтадан 3 секунд басып ұстап тұрыңыз.
- Басқару панелінің бекітпесі функциясы ыдыс жуғыш машинаны қайта іске қосқаннан кейін де белсенді тұрады. Басқару панелінің бекітпесі болдырмау үшін алдымен оны сәндіру керек.



Күтім көрсету

Тазалау

Ыдыс жуғыш машинаның жұмыс тиімділігін төмендетпеу, жөндеу жұмыстарын азайту және қолданыс уақытын ұзарту үшін таза ұстаңыз.

Сыртқы жағы

Ыдыс жуғыш машинаның беткі жағындағы дақтарды дереу тазалаңыз. Басқару панеліндегі дақ пен шаңды сүрту үшін жуғыш затты және дымқыл шүберекті қолданыңыз.

АБАЙЛАҢЫЗ

- Бензолды, балауызды, сұйылтқышты, хлорлы ағартқышты, спиртті немесе басқа химиялық заттарды пайдаланбаңыз. Бұл материалдар ыдыс жуғыш машинаның беткі жағын түссіздендіріп, дақ қалдыруы мүмкін.
- Ыдыс жуғыш машинаның ішінде электр бөліктері бар. Ыдыс жуғыш машинаға суды тура шашпаңыз. Электр бөліктерін судан қорғаңыз.
- Тот баспайтын болаттан жасалған есіктің панелін тот баспайтын болаттан жасалған тұрмыстық техниканы тазалайтын құрал мен таза, жұмсақ шүберекпен тазалаңыз.

Ішкі жағы

Ыдыс жуғыш машинаның ішкі жағын тамақ қалдықтарынан және кірден тұрақты тазалаңыз. Ыдыс жуғыш машинаның ішкі жағын және есіктің ішкі бөлігін дымқыл шүберекпен сүртіңіз.

АБАЙЛАҢЫЗ

- Алдыңғы тығыздағышты алып тастамаңыз (ыдыс жуғыш машинаның саңылауын бітейтін ұзын резеңке тығыздағыш). Тығыздағыш ыдыс жуғыш машинаның ішкі бөлігін тығыздайды.
- Ыдыс жуғыш машинаның ішіндегі майдың қалдықтарын немесе әк шөгінділерін кетіру үшін дымқыл шүберекті пайдаланыңыз. Сонымен қатар, жуғыш заттарды қолданып, содан кейін ең үлкен шаю температурасын пайдаланып, бос циклды іске қосыңыз.

Күтім көрсету

Түтікшелер

Түтікшелер бітеліп қалмау үшін немесе түтікшелер бітелген болса, оның әрқайсысын алып тазалаңыз. Түтікшелерді абайлап алыңыз, себебі сынып қалуы мүмкін.

Үстіңгі түтікше

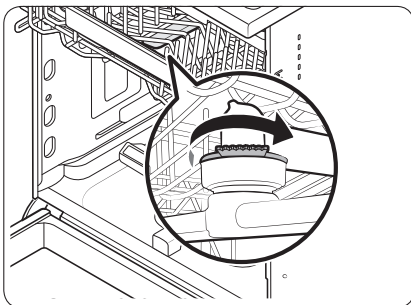

1. Есікті ашып, үстіңгі түтікшені ашу үшін үстіңгі сөрені шығарыңыз.
2. Гайканы босатыңыз және алыңыз, содан кейін түтікшені босатыңыз.
3. Түтікшені бітеп тұрған нәрселерді алып тазалаңыз.
4. Түтікшені өз орнына қайта салыңыз, содан кейін гайканы қолмен бұраңыз.
5. Түтікшенің дұрыс орнатылғанына көз жеткізу үшін түтікшені қолмен бұраңыз.

Астыңғы түтікше

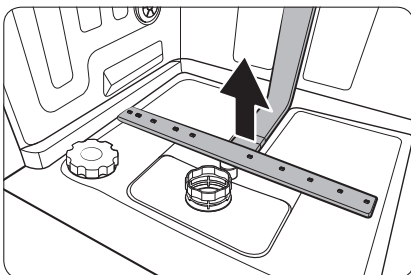

1. Есікті ашып, астыңғы сөрені шығарыңыз. Астыңғы түтікше төменгі жағында көрінеді.
2. Түтікшені бітеп тұрған нәрселерді алып тазалаңыз.
3. Түтікшені қайта салыңыз.
4. Түтікшенің дұрыс орнатылғанына көз жеткізу үшін түтікшені қолмен бұраңыз.

Сүзгі

Сүзгіні ай сайын тазалауды ұсынамыз.

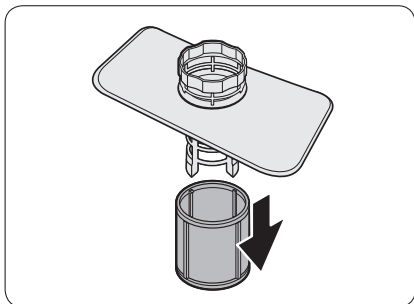
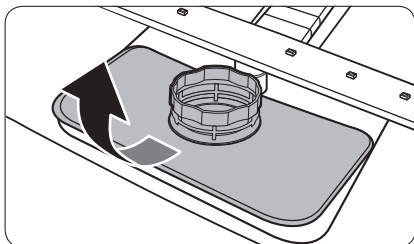
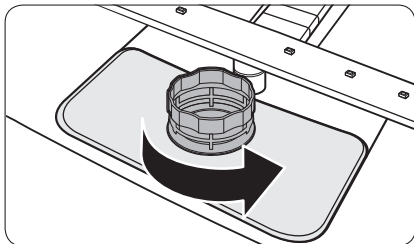

1. Есікті ашып, алдымен астыңғы сөрені алып тастаңыз.
2. Ірі сүзгінің бұғатын ашу үшін сүзгісінің тұтқасын сағат тілінің бағытына қарсы бұраңыз.
3. Ірі сүзгіні, содан кейін цилиндрлік микро сүзгіні алып тастаңыз.

Күтім көрсету

Күтім көрсету

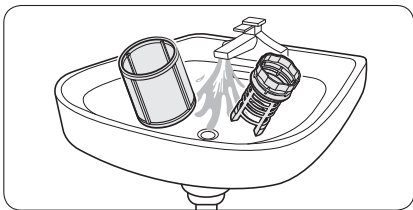

4. Ірі сүзгі мен микро сүзгіні дақ және кірден тазалаңыз.
5. Оларды ағып тұрған сумен шайып, жақсылап құрғатыңыз.



6. Сүзгіні, содан кейін ірі сүзгіні қайтадан орнына салыңыз.
7. Сүзгінің тұтқасын құлыптау үшін сағат тілімен бұраңыз.

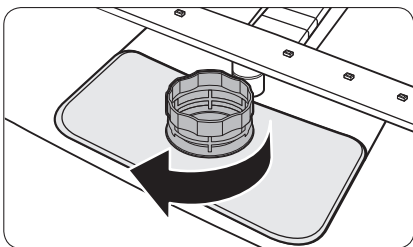

⚠ АБАЙЛАҢЫЗ

Ірі сүзгінің дұрыс жабылып тұрғанына көз жеткізіңіз. Қақпақтың дұрыс жабылмауы сүзу үрдісін төмендетуі мүмкін.

Ұзақ мерзімді күтім

Егер ыдыс жуғыш машинаны ұзақ уақыт пайдаланбасаңыз, алдымен құрғатып, содан кейін су түтігінен ажыратыңыз. Сумен жабдықтау желісін және айырып-қосқышты өшіріңіз. Түтіктер мен ішкі бөліктердегі қалдық су ыдыс жуғыш машинаны зақымдануы мүмкін.

Ақаулық себептерін анықтау

Тексерілетін мәселелер

Егер ыдыс жуғыш машинаға қатысты мәселе пайда болса, әуелі төмендегі кестені қарап, ұсыныстарды орындап көріңіз.

Белгісі	Ықтимал себебі	Әрекет
Ыдыс жуғыш машина іске қосылмайды.	Есік толығымен жабылмаған.	<ul style="list-style-type: none">• Есіктің жабылғанына және толығымен жабылғанына көз жеткізіңіз.• Үстіңгі тордың түтікшеге дұрыс қосылғанына көз жеткізіңіз.• Үстіңгі сөренің дұрыс орнатылғанына көз жеткізіңіз.
	Қуат сымы қосылмаған.	<ul style="list-style-type: none">• Қуат сымын жалғаңыз.
	Су құйылмаған.	<ul style="list-style-type: none">• Су құятын шүмектің ашық екенін тексеріңіз.
	Басқару панелі бекітіліп қалған.	<ul style="list-style-type: none">• Басқару панелінің бекітпесі сөндіріңіз.
Ыдыс жуғыш машинасынан жаман иістер шығады.	Алдыңғы циклдан кейін су қалған.	<ul style="list-style-type: none">• Ыдыс жуғыш машина бос тұрған кезде жуғыш заттан салып, содан кейін Жылдам циклын орындаңыз. Бұл қолдау көрсететін құрылғы үлгілерінде ғана жұмыс істейді.
Цикл аяқталғаннан кейін ыдыс жуғыш машинада су қалады.	Су төгетін түтік бүктелген немесе бітеліп қалған.	<ul style="list-style-type: none">• Түтікті түзетіп, тазалаңыз.

Ақаулық себептерін анықтау

Белгісі	Ықтимал себебі	Әрекет
Ыдыстарда тағам қалдықтары қалған.	Теріс цикл таңдалған.	<ul style="list-style-type: none"> Циклды осы нұсқаулықта көрсетілгендей ыдыстардың ластану деңгейіне қарап таңдаңыз.
	Сүзгілер бітелген немесе дұрыс бекітілмеген.	<ul style="list-style-type: none"> Сүзгілерді тазалаңыз. Сүзгілердің дұрыс бекітілгеніне көз жеткізіңіз.
	Жеткіліксіз жуғыш заттың мөлшері пайдаланылған.	<ul style="list-style-type: none"> Әр жүктеме үшін жуғыш заттың дұрыс мөлшерін пайдаланыңыз.
	Судың қысымы төмен.	<ul style="list-style-type: none"> Қысымның 0,04–1,0 Мпа аралығында екенін тексеріңіз.
	Түтікшелер бітелген.	<ul style="list-style-type: none"> Түтікшелерді тазалаңыз және бітелген қоқыстарын алыңыз.
	Ыдыс-аяқтар дұрыс жүктелмеген немесе шамадан тыс жүктелген.	<ul style="list-style-type: none"> Ыдыстарды түтікшелерге және/немесе жуғыш зат үлестіргішке кедергі келтірмейтін етіп орналастырыңыз.
	Су өте кермек.	<ul style="list-style-type: none"> Тұз толтыру индикаторын тексеріп, ыдыс жуғыш машинаны тұзбен толтырыңыз.
Ыдыс-аяқтар жақсы кептірілмейді.	Диспенсерде шайғыш зат жоқ немесе жеткіліксіз шайғыш зат пайдаланылған.	<ul style="list-style-type: none"> Шайғыш затты қосыңыз. Шайғыш зат параметрін тексеріңіз.
	Өте көп ыдыс салынған.	<ul style="list-style-type: none"> Тым көп жүктеме кептіру нәтижесін төмендетуі мүмкін. Ыдыстарды ұсыныстарға сәйкес салыңыз.
	Табаны дөңес стакандар мен кеселер шығарға кезде басқа ыдыстарға су төгілді.	<ul style="list-style-type: none"> Алдымен астыңғы сөрені, содан соң үстіңгі сөрені босатыңыз. Бұл астыңғы сөредегі ыдыс-аяққа үстіңгі сөреден судың ақпауына мүмкіндік береді.
	Кейбір жуғыш зат таблеткалары Зарарсыздандыру опциясын таңдаусыз қолданылған.	<ul style="list-style-type: none"> Зарарсыздандыру опциясын таңдаңыз немесе шайғыш затты пайдаланыңыз.

Белгісі	Ықтимал себебі	Әрекет
Ыдыс жуғыш машинасы тым шулы.	Үлестіргіштің қақпағы ашық тұрған кезде және су төгетін сорғы жұмыс істеп тұрған кезде ыдыс жуғыш машинадан шуыл шығады.	<ul style="list-style-type: none"> • Бұл қалыпты жағдай.
	Ыдыс жуғыш машина дұрыс деңгейленген жоқ.	<ul style="list-style-type: none"> • Ыдыс жуғыш машинаның деңгейін дұрыстаңыз.
	Түтікшелер ыдыс-аяққа соғылып, тырс-тырс еткен дыбыс естіледі.	<ul style="list-style-type: none"> • Ыдыстарды қайта орналастырыңыз.
Ыдыстың ішінде сары немесе қоңыр өңез тұрып қалған.	Кофе немесе шайдың қағы.	<ul style="list-style-type: none"> • Температурасы жоғарырақ циклды пайдаланыңыз.
Индикаторлар жанбайды.	Қуат сымы қосылмаған.	<ul style="list-style-type: none"> • Қуат сымын жалғаңыз.
Түтікшелер бірсарынды айналмайды.	Түтікшелерді тамақ қалдықтары бітеген.	<ul style="list-style-type: none"> • Түтікшелерді тазалаңыз.
Ыдыс-аяқтарға ақ дақтар тұрып қалған.	Су өте кермек.	<ul style="list-style-type: none"> • Тұз салу және жұмсартқыш параметрлерінің тұратын жеріңіздегі судың кермектігіне сәйкес орнатылғанына көз жеткізіңіз. • Тұз сауытының қақпағының дұрыс бекітіліп тұрғанына көз жеткізіңіз.
Басқару панелінде ауа көпіршіктері және сызат белгілері бар.	Қорғаныс таспасына ауаның өсер етуі нәтижесінде EPS сызаттары қалады.	<ul style="list-style-type: none"> • Қорғаныс таспасын басқару панелінен алыңыз.

Ақаулық себептерін анықтау

Ақпарат кодтары

Егер ыдыс жуғыш машина жұмыс істемей қалса, экрандағы ақпарат кодын қараңыз. Төмендегі кестеге қарап, ұсыныстарды орындап көріңіз.

Код	Әрекет
LC	Судың аққанын тексеру <ul style="list-style-type: none">• Сумен жабдықтау желісін жабыңыз. Үйдегі айырып-қосқыш тақтасына барып, ыдыс жуғыш машинаның автоматты ажыратқышын өшіріңіз. Содан кейін жөндету үшін орнатушыға хабарласыңыз. Ақау жалғаса берсе, жергілікті Samsung қызмет көрсету орталығына хабарласыңыз.
4C	Сумен жабдықтауды тексеру <ul style="list-style-type: none">• Су құятын клапанның жабық тұрғанын, сумен жабдықтаудың кідіріп тұрғанын немесе су құятын клапанның немесе желінің мұздап немесе бөгде заттар тұрып бітеліп қалған-қалмағанын тексеріңіз. Ақау жалғаса берсе, жергілікті Samsung қызмет көрсету орталығына хабарласыңыз.
AC	PCB байланысын тексеріңіз <ul style="list-style-type: none">• Негізгі PCB және ішкі PCB арасындағы байланыстың қателігі.• Егер мәселе шешілмесе, уәкілетті Samsung қызмет көрсету орталығына хабарласыңыз.
HC	Жоғары температурамен қыздыруды тексеру <ul style="list-style-type: none">• Функциональдық тексеру. Ыдыс жуғыш машина бос тұрған кезде жуғыш заттан салып, циклды орындаңыз. Егер мәселе жалғаса берсе, үйіңіздегі айырып-қосқыш панеліне барып, ыдыс жуғыш машинаның айырып-қосқышын сөндіріңіз. Содан кейін Samsung қызмет көрсету орталығына хабарласыңыз.
tC	Термостатты тексеру <ul style="list-style-type: none">• Температура сенсоры сынған (қысқа немесе ашық желі). Егер мәселе шешілмесе, уәкілетті Samsung қызмет көрсету орталығына хабарласыңыз.
EC	Жуу сорғысын тексеру <ul style="list-style-type: none">• Жуу сорғысының дұрыс жұмыс істемейді. Егер ақаулық түзетілмесе, жергілікті Samsung қызмет көрсету орталығына хабарласыңыз.
PC	Тарату қозғалтқышын тексеру <ul style="list-style-type: none">• Тарату қозғалтқышының құрамында немесе негізгі PCB жұмысында қалыптан тыс жағдай байқалады. Бұл мәселе жалғаса берсе, жергілікті Samsung қызмет көрсету орталығына хабарласыңыз.

Экранда ақпарат коды сонда да көрсетіліп тұрса, жергілікті Samsung қызмет көрсету орталығына хабарласыңыз.

Цикл кестесі

Цикл	АВТОМАТТЫ	ЭКО	Қарқынды
Тамақ қалдықтарының мөлшері	Қалыпты	Қалыпты	Ауыр
Циклдың тізбектілігі	Алдын ала жуу (45 °C) ▶ Негізгі жуу (55 °C-65 °C) ▶ Шаю ▶ Ыстық сумен шаю (50 °C - 70 °C) ▶ Кептіру ▶ Аяқтау	Алдын ала жуу ▶ Негізгі жуу (50 °C) ▶ Шаю ▶ Ыстық сумен шаю (48 °C) ▶ Кептіру ▶ Аяқтау	Алдын ала жуу (50 °C) ▶ Негізгі жуу (65 °C) ▶ Шаю ▶ Ыстық сумен шаю (58 °C) ▶ Кептіру ▶ Аяқтау
Суды пайдалану (л)	8,5-18	9,9	16,6
Пайдаланылатын қуат мөлшері (кВт-сағ)	0,85-1,55	0,832 (DW6*R707***)/ DW6*R705***) 0,821 (DW6*R704***)	1,5
Цикл уақыты (мин.)	150	210	205

Цикл	Нәзік	Өте жылдам	* Алдын ала жуу
Тамақ қалдықтарының мөлшері	Шам	Қалыпты	Шам
Циклдың тізбектілігі	Алдын ала жуу) (40 °C) ▶ Негізгі жуу (50 °C) ▶ Шаю ▶ Ыстық сумен шаю (50 °C) ▶ Кептіру ▶ Аяқтау	Негізгі жуу (60 °C) ▶ Шаю ▶ Ыстық сумен шаю (55 °C) ▶ Кептіру ▶ Аяқтау	Алдын ала жуу ▶ Аяқтау
Суды пайдалану (л)	13,5	15	4,1
Пайдаланылатын қуат мөлшері (кВт-сағ)	0,95	0,95	0,02
Цикл уақыты (мин.)	120	60	15

Цикл кестесі

Цикл	Аса тыныш	** Өздігінен тазару
Тамақ қалдықтарының мөлшері	Қалыпты	-
Циклдың тізбектілігі	Алдын ала жуу (35 °C) ▶ Негізгі жуу (60 °C) ▶ Шаю ▶ Ыстық сумен шаю (55 °C) ▶ Кептіру ▶ Аяқтау	Алдын ала жуу ▶ Негізгі жуу (70 °C) ▶ Шаю ▶ Ыстық сумен шаю (70 °C) ▶ Кептіру ▶ Аяқтау
Суды пайдалану (л)	13	15
Пайдаланылатын қуат мөлшері (кВт-сағ)	1,5	1,25
Цикл уақыты (мин.)	270	145

* Алдын ала жуу: Бұл циклда Есікті автоматты түрде ашу функциясы да, кептіру процесі де іске қосылмайды.
Алдын ала жуу циклын ұзақ уақыт бойы үздіксіз пайдаланбаған дұрыс. Бұл су жұмсартқыштың жұмысын төмендетуі мүмкін.

** Өздігінен тазару: Тек DW6*R707*/DW6*R705* үлгілері үшін

ЕСКЕРТПЕ

- Цикл уақыты қосылған опцияларға және берілген судың қысымы мен температурасына байланысты.
- Қалдық су соңғы 5 күн ішінде пайдаланылмаса, ыдыс жуғыш машина суды автоматты төгеді.
- Қуатты тұтыну судың температурасына және/немесе жүктемеге байланысты болады. Шайғыш зат сауыты бос болса уақыт пен температура көбеюі мүмкін.
- Шайғыш зат пайдаланылмаса, циклдың уақыты мен температурасы шамалы артады.

Қосымша

Тасымалдау/орнын ауыстыру

Ыдыс жуғыш машинаның бекітілмеген бөліктерінің жоқтығына және құралдың бос екеніне көз жеткізіңіз. Алдымен ыдыс жуғыш машинасынан суды төмендегідей төгіңіз.

1. Есікті ашып, содан кейін ыдыс жуғыш машинаны қосыңыз.
2. **ЭКО** циклын таңдап іске қосыңыз.
3. **START (БАСТАУ)** түймесін басып, содан кейін есікті жабыңыз.
4. Цикл аяқталған соң есікті 5 секундтан кейін ашыңыз.
5. Суды төгу үшін **START (БАСТАУ)** түймесін 3 секунд басыңыз.
6. Есікті жабыңыз.
7. Суды төгу үрдісі аяқталғаннан кейін есікті ашыңыз.
8. Ыдыс жуғыш машинаны сөндіріп, содан кейін су клапанын жабыңыз.
9. Су құятын және суды төгетін түтікті ажыратыңыз.

АБАЙЛАҢЫЗ

Ыдыс жуғыш машинаны жылжытқанда шайқамаңыз немесе сілкімеңіз. Ыдыс жуғыш машинадан қалдық су тамшылауы мүмкін.

Аяздан қорғау

Ыдыс жуғыш машинаны ұзақ уақыт бойы суық жерде қалдыратын болсаңыз, ыдыс жуғыш машинаны босатыңыз. Толық ақпаратты “Тасымалдау/орнын ауыстыру” тарауынан қараңыз.

Ыдыс жуғыш машинаны кәдеге жарату және қоршаған ортаны қорғау

Бұл ыдыс жуғыш машина қайта өңдеуден өткізуге болатын материалдардан жасалған. Егер тастағыңыз келсе, жергілікті қоқыс тастау ережелерін орындаңыз. Құрылғыны тоққа қосуға жол бермес үшін қорек сымын кесіп алыңыз.

Жануарлар мен балалар қамалып қалмас үшін есігін ағытып алыңыз.

Қосымша

Сипаттамалары

ҮЛГІ	DW6*R707*F* DW6*R705*F* DW6*R704*F*	DW6*R707*U* DW6*R705*U* DW6*R704*U*	DW6*R707*S* DW6*R705*S* DW6*R704*S*	DW6*R707*BB DW6*R705*BB DW6*R704*BB
Түрі	Жеке орнатылатын құрылғы	Астына орнатылатын	Жартылай кіріктіріліп орнатылған	Толық кіріктірілген
Қуат	220-240 В~, 50 Гц			
Судың қысымы	0,04-1,0 МПа			
Жуу сыйымдылығы	DW6*R707*	14 кісілік ыдыс жинағы		
	DW6*R705*	14 кісілік ыдыс жинағы		
	DW6*R704*	13 кісілік ыдыс жинағы		
Номиналды қуат	1760-2100 Вт			
Өлшемі (Ені x Тереңдігі x Биіктігі)	598 x 600 x 845 мм	598 x 570 x 815 мм		598 x 550 x 815 мм
Салмағы (Орамынан алынған)	52,5 кг (707* үлгілері) 51 кг (705*/704* үлгілері)	44,5 кг (707* үлгілері) 43 кг (705*/704* үлгілері)	44,5 кг (707* үлгілері) 43 кг (705*/704* үлгілері)	43 кг (707* үлгілері) 42 кг (705*/704* үлгілері)

Стандартты сынақ үшін

ЕСКЕРТПЕ

Сәйкестік сынағы туралы ақпарат төменде берілген:

DW6*R707*/DW6*R705* үлгілері

- Жуу сыйымдылығы: 14 кісілік ыдыс жинағы
- Тест стандарты: EN 50242 / IEC 60436
- Үстіңгі сөрені орналастыру: астыңғы қатар
- Жуу циклы: ЭКО
- Қосымша параметрлер: Ешбір
- Шайғыш зат деңгейін орнату: 5
- Судың кермектік деңгейін орнату: Н3
- Стандартты жуғыш заттың салынатын мөлшері: алдын ала жуу 5 г + негізгі жуу 30 г
- Осы заттарды салу үшін келесі суреттерді қараңыз

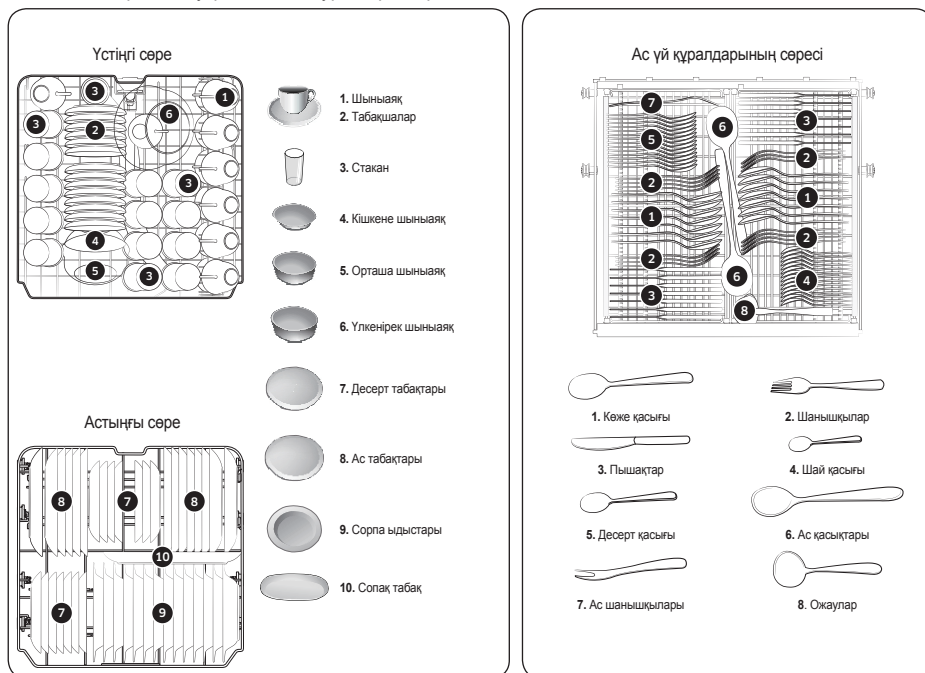

Стандартты сынақ үшін

Стандартты сынақ үшін

DW6*R704* үлгілері

- Жуу сыйымдылығы: 13 кісілік ыдыс жинағы
- Тест стандарты: EN 50242 / IEC 60436
- Үстіңгі сөрелі орналастыру: астыңғы қатар
- Жуу циклы: ЭКО
- Қосымша параметрлер: Ешбір
- Шайғыш зат деңгейін орнату: 5
- Судың кермектік деңгейін орнату: H3
- Стандартты жуғыш заттың салынатын мөлшері: алдын ала жуу 5 г + негізгі жуу 27,5 г
- Осы заттарды салу үшін келесі суреттерге қараңыз

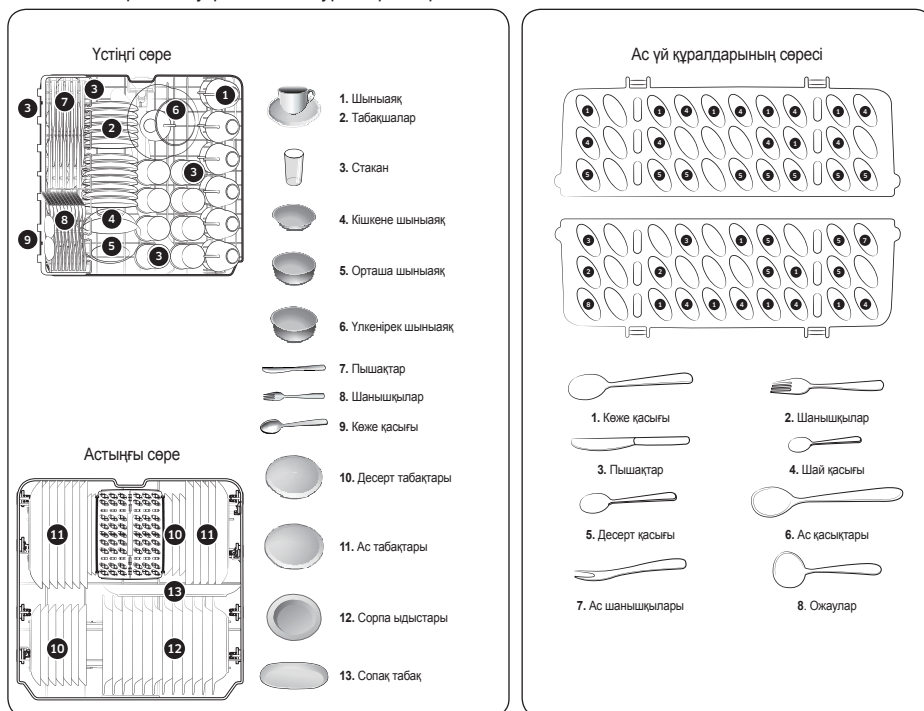

Стандартты сынақ үшін

Өнім жапсырмасы

СТАНДАРТ (ЕО) № 1059/2010

ЕСКЕРТПЕ

“ * ” Жұлдызша(лар) әр түрлі үлгіні көрсетеді, ол (0-9) немесе (A-Z) түрінде болуы мүмкін.

Жабдықтаушы	SAMSUNG		
Үлгі атауы	DW6*R707***	DW6*R705***	DW6*R704***
Номинальды сыйымдылығы (орын параметрі)	14	14	13
Қуат тиімділігі класы	A+++	A+++	A+++
Жылдық қуат тұтыну мөлшері, (AE _c) (кВт-сағ/жыл) ¹⁾	236	236	233
Стандартты цикл кезінде пайдаланылатын қуат мөлшері, (E _c) (кВт-сағ)	0,829	0,829	0,818
Сөндірулі режимде пайдаланылатын қуат мөлшері, P _o (Вт)	0,5	0,5	0,5
Қосулы режимде пайдаланылатын қуат мөлшері, P _i (Вт)	1,0	1,0	1,0
Жыл бойы пайдаланылатын судың мөлшері (AW _c), (л) ²⁾	2772	2772	2772
Стандартты суды тұтыну, (л)	9,9	9,9	9,9
Кептіру тиімділігі сыныбы	A	A	A
Стандартты бағдарлама ³⁾	ЭКО	ЭКО	ЭКО
Стандартты цикл кезіндегі бағдарлама уақыты	210	210	210
Қосулы режимдегі ұзақтығы, (T _i) (мин)	30	30	30
Ауамен таралатын акустикалық шуылдың бөлінуі (дБА, 1пВт)	42	44	44

- 1) Суық суды пайдаланып, ең төмен қуат режимдерін қолданып тазалайтын 280 стандартты тазалау циклына негізделген. Қуаттың нақты тұтынылатын мөлшері, құрылғының қалай қолданылатындығына байланысты.
- 2) 280 стандартты жуу циклына негізделген. Судың нақты тұтынылатын мөлшері, құрылғының қалай қолданылатындығына байланысты.
- 3) 'Стандартты бағдарлама' - қалыпты кірлеген ыдыс-аяқтарды жууға арналған, қуат пен суды үйлестіріп пайдалану жағынан өте тиімді, жапсырмада көрсетілген параметрлерге сәйкес келетін жуу бағдарламасы.

Жадынама

Жадынама



Өндірілген елі : Қытайда жасалған

Өндіруші :

Samsung Electronics Co., Ltd /Самсунг Электроникс Ко., Лтд

Өндірушінің мекенжайы:

129, Осеон-Донг, Гуанчсан-Гу, Гуанчжоу-Сити,
443-742, Корея, Samsung Electronics Co., Ltd

Зауыт орналасқан жер :

Foshan Shunde Midea Washing Appliances Mfg.Co.,Ltd.

№20, Ганкъянг Род, Бейчжао Шунде, Фошан, Гуандонг 528311 Қытай

Қазақстан Республикасында шағымдар мен ұсыныстар қабылдайтын мекеме :

"SAMSUNG ELECTRONICS CENTRAL EURASIA" (САМСУНГ ЭЛЕКТРОНИКС ЦЕНТРАЛЬНАЯ ЕВРАЗИЯ)
ЖШС Қазақстан Республикасы, 050059, Алматы қ., Медеу ауданы, Әл-Фараби д-лы, 36-үй, 3, 4-қабат



Символ Кедендік одақтың 005/2011 техникалық регламентіне сәйкес қолданылады және осы өнімнің қаптамасын екінші рет пайдалануға арналмағанын және жоюға жататынын көрсетеді. Осы өнімнің қаптамасын азық-түлік өнімдерін сақтау үшін пайдалануға тыйым салынады.



Символ қаптаманы жою мүмкіндігін көрсетеді. Символ сандық код және/немесе әріп белгілері түріндегі қаптама материалының белгісімен толықтырылуы мүмкін.

СҰРАҒЫҢЫЗ НЕМЕСЕ ҰСЫНЫСЫҢЫЗ БАР МА?

ЕЛ	ҚОҢЫРАУ ШАЛЫҢЫЗ	НЕМЕСЕ МЫНА МЕКЕНЖАЙҒА ХАБАРЛАСЫҢЫЗ:
RUSSIA	8-800-555-55-55	www.samsung.com/ru/support
GEORGIA	0-800-555-5555	www.samsung.com/support
ARMENIA	0-800-05-555	www.samsung.com/support
AZERBAIJAN	0-88-555-55-55	www.samsung.com/support
KYRGYZSTAN	00-800-500-55-500 (GSM: 9977)	www.samsung.com/support
UZBEKISTAN	00-800-500-55-500 (GSM: 7799)	www.samsung.com/uz_ru/support
KAZAKHSTAN	8-10-800-500-55-500 (GSM: 7799)	www.samsung.com/kz_ru/support
TAJIKISTAN	8-10-800-500-55-500 (GSM: 8888)	www.samsung.com/support
MONGOLIA	1800-25-55	www.samsung.com/support
BELARUS	810-800-500-55-500	www.samsung.com/support
MOLDOVA	+373-22-667-400	www.samsung.com/support
UKRAINE	0-800-502-000	www.samsung.com/ua/support



DD81-02968J-01

Idish yuvish mashinasi

Foydalanuvchi qo'llanmasi

DW6*R707*/DW6*R705*/DW6*R704* seriyalari



SAMSUNG

Mundarija

Xavfsizlikka oid ma'lumotlar	4
Xavfsizlik yo'riqnomalari haqida bilish lozim	4
Muhim xavfsizlik belgilari	4
WEEE belgisiga oid ko'rsatmalar	5
Xavfsizlikka oid muhim ehtiyot chorolari	6
Ishlatishga oid yo'l-yo'riqlar	8
Bolalarni himoyalash chorolari	9
Idish yuvish mashinasini o'rnatish yo'riqnomasi	10
O'rnatish	13
To'plamda nimalar bor	13
O'rnatish bo'yicha talablar	16
O'rnatish ketma-ketligi	18
Plintus	35
Zarba plastinkasi (DW6*R70**U* Seriyalari)	37
Boshlashdan oldin	38
Idish yuvish mashinasining tashqi ko'rinishi	38
Idish yuvish mashinasiga mos kelmaydigan narsalar	40
Tokchalardan foydalanish	41
Yuvish vositasi bo'lmasi	45
Chayish vositasi rezervuari	47
Tuz idishi	48
Sensorli panelning ishlashi	49
Sozlama rejimi	50
Amallar	52
Boshqaruv paneli	52
Sikl haqida qisqacha	54
Ishga tushirish uchun oddiy qadamlar	55
Tuz idishi	56
Kechiktirilgan boshlash	58
Nazorat qulfi	58
Qarov	59
Tozalash	59
Uzoq muddatli parvarish	62

Nosozliklarni bartaraf etish	63
Nazorat nuqtalari	63
Axborot kodlari	66
Sikllar jadvali	67
Ilova	69
Tashish/ko'chirish	69
Muzlashdan himoya	69
Idish yuvish mashinasini chiqitga chiqarish va atrof-muhitni asrash	69
Texnik xususiyatlari	70
Standart sinov uchun	71
Mahsulot mikrofishasi	73



Xavfsizlikka oid ma'lumotlar

Yangi Samsung idish yuvish mashinasini xarid qilganingiz bilan tabriklaymiz. Bu qo'llanmada jihozni o'rnatish, undan foydalanish va tegishli tarzda saqlash bo'yicha muhim ma'lumotlar beriladi. Idish yuvish mashinasining ko'pgina afzalliklari va imkoniyatlaridan to'liq darajada foydalanish uchun ushbu qo'llanmani o'qib chiqing.

Xavfsizlik yo'riqnomalari haqida bilish lozim

Yangi jihozning kengaytirilgan xususiyatlari va funksiyalaridan xavfsiz va samarali foydalanishni bilib olish uchun ushbu qo'llanmani diqqat bilan o'qib chiqing va kelgusida foydalanish uchun uni ishonchli joyga saqlab qo'ying. Bu jihozdan faqat ushbu qo'llanmada bayon qilingan maqsadlardagina foydalaning.

Bu qo'llanmadagi ogohlantirishlar va muhim xavfsizlik ko'rsatmalari yuzaga kelish ehtimoli bo'lgan hamma shartlar va vaziyatlarni ham qamrab olmaydi. Jihozni o'rnatish, unga texnik xizmat ko'rsatish va foydalanishda foydalanuvchi sog'lom fikr bilan ish ko'rishi, e'tiborli va ehtiyotkor bo'lishi kerak.

Bu yerda bayon qilingan foydalanish bo'yicha ko'rsatmalar turli modellarga taalluqli bo'lganligi uchun jihoz xususiyatlari qo'llanmada keltirilgan xususiyatlardan bir oz farq qilishi va barcha ogohlantiruvchi belgilar ham sizning jihozingizga tegishli bo'lmasligi mumkin. Agar sizda qandaydir savollar yoki muammolar bo'lsa, eng yaqin joylashgan xizmat ko'rsatish markaziga murojaat qiling yoki www.samsung.com saytidan ma'lumot oling.

Muhim xavfsizlik belgilari

Ushbu foydalanuvchi qo'llanmasida foydalaniladigan belgilar va ramzlar quyidagi ma'nolarni bildiradi:

OGOHLANTIRISH

Jiddiy jarohat, o'lim va/yoki mulkka ziyon yetishiga olib kelishi mumkin bo'lgan xatar va ehtiyotsizliklar.

DIQQAT

Jarohat olish va/yoki mulkka shikast yetishiga olib kelishi mumkin bo'lgan xatarlar va ehtiyotsizliklar.

ESLATMA

Jarohat olish yoki moddiy zarar yetishi xatarini ko'rsatadi.

Bu ogohlantirish belgilari sizga va boshqalarga jarohat yetmasligi uchun qo'yilgan. Ularga rioya qiling.

Bu yo'riqnomani ishonchli joyda saqlang va yangi foydalanuvchilar buning mazmuni bilan tanishishini ta'minglang. Egasi o'zgarganida, yo'riqnomani ham bering.





WEEE belgisiga oid ko'rsatmalar



Ushbu mashinani to'g'ri chiqitga chiqarish (Ishlatilgan elektr va elektronika jihozi)
(Chiqindilarni ajratgan holda yig'ish tizimiga ega bo'lgan mamlakatlarga tegishli)

Mahsulot, aksessuarlar yoki bosma nashrlardagi ushbu markirovka ushbu mahsulot va uning elektron yordamchi qurilmalarining (masalan, zaryadlash qurilmasi, naushniklar, USB kabeli) xizmat muddatlarini o'tab bo'lganlaridan keyin boshqa maishiy chiqindilar bilan birgalikda chiqitga chiqarib bo'lmashligini ko'rsatadi. Keraksiz buyumlarni nazoratsiz tarzda chiqitga chiqarish tufayli atrof-muhitga yoki odamlarning salomatliklariga yetkazilishi mumkin bo'lgan zararlarning oldini olish uchun ko'rsatilgan elementlarni tashlab yuborilayotgan qurilmaning boshqa qismlaridan ajratib oling va moddiy resurslardan oqilona tarzda takroran foydalanishga ko'maklashish uchun ulardan qayta foydalaning.

Uyda foydalanuvchilar ekologik jihatdan xavfsiz tarzda qayta foydalanish uchun ushbu qurilmalarni qayerda va qanday topshirish mumkinligi to'g'risida ma'lumotlar olish uchun o'zlari ushbu mahsulotni xarid qilgan chakana sotuvchiga yoki mahalliy hokimiyat ofi siga murojaat qilishlari kerak.

Biznes bilan shug'ullanuvchi foydalanuvchilar o'zlarining ta'minotchilari bilan bog'lanishlari va xarid shartnomasi qoidalari va shartlari bilan tanishishlari kerak. Ushbu mahsulot va uning elektron aksessuarlarini tashlab yuboriladigan boshqa tij oriy chiqindilar bilan birgalikda chiqitga chiqarmaslik kerak.



Xavfsizlikka oid ma'lumotlar

Xavfsizlikka oid muhim ehtiyot choralari

Yong'in chiqishi, elektr toki urishi yoki jarohat olish xavfini kamaytirish uchun jihozdan foydalanganda quyidagi asosiy ehtiyot choralariga amal qiling:

1. Agar bolalar nazorat ostida bo'lmasalar yoki ularga xavfsizlik uchun javobgar shaxs tomonidan ushbu qurilmadan foydalanish to'g'risida avvaldan ko'rsatmalar berilmagan bo'lsa, bu qurilmadan jismoniy yoki aqliy qobiliyatlari cheklangan yoki bilimi va tajribasi yetarli bo'lmagan shaxslar (jumladan bolalar) foydalanishlari mumkin emas.
2. **Yevropada foydalanish uchun:** Bu jihozni 8 va undan katta yoshli bolalar, jismoniy, sezgi yoki aqliy qobiliyatlari cheklangan yoki bilimi va tajribasi yetarli bo'lmagan shaxslar ishlatishi mumkin, bunda ularga ushbu qurilmadan xavfsiz foydalanish to'g'risida ko'rsatma berilishi yoki nazorat qilib turilishi, buni ishlatishning xatarlarini tushunishlari kerak. Bolalar bu jihoz bilan o'ynamasliklari kerak. Nazorat ostida bo'lmagan bolalar bu qurilmani tozalashi va profilaktika qilishi mumkin emas.
3. Bolalar bu jihoz bilan o'ynamasliklarini nazorat qilib turish kerak.
4. Agar elektr kabeli shikastlangan bo'lsa, xatarning oldini olish uchun u ishlab chiqaruvchi, uning xizmat ko'rsatish agenti yoki malakali shaxslar tomonidan almashtirilishi kerak.

5. Qurilma bilan birga berilgan yangi shlanglar to'plamini ishlatib, eski shlanglar to'plamini qayta ishlatmang.
6. Asosida havo almashtirilishi uchun tirqishlari bo'lgan qurilmalarda gilam ushbu tirqishlarni to'sib qo'yimasligi kerak.
7. **Yevropada foydalanish uchun:** Uzluksiz nazorat ostida bo'lmasa, 3 yoshdan kichik bolalarni yaqinlashtirmang.
8. **DIQQAT:** Issiqlik o'chirgichining tasodifiy qayta o'rnatilishi tufayli yetadigan zararlarning oldini olish uchun qurilma taymer singari tashqi o'chirib-yoqish qurilmasi orqali elektr toki bilan ta'minlanmasligi yoki xizmat ko'rsatuvchilar tomonidan muntazam ravishda o'chirib-yoqiluvchi zanjirga ulanmasligi kerak.
9. **OGOHLANTIRISH:** Pichoq va boshqa o'tkir jismlar uchini pastga qilib yoki gorizontol holatda savatga solinishi kerak.

Bu qurilma faqat ro'zg'orda, jumladan quyidagi joylarda ishlatishga mo'ljallangan:

- do'kon, idora yoki boshqa ishxonalarda xodimlar oshxonasida;
- og'ilxonalarda;
- mehmonxona va boshqa yashash joylarida mijozlar tomonidan;
- to'shak va nonushta turidagi mehmonxonalarda.

Xavfsizlikka oid ma'lumotlar

Ishlatishga oid yo'l-yo'riqlar

Bu idish yuvish mashinasi tijorat maqsadlarida foydalanish uchun mo'ljallanmagan. Uni maishiy sektorda va shu kabi ishxona va yashash joylarida ishlatish lozim, jumladan:

- Do'konlar
- Ofislar va shou-rumlar

va quyidagi joylarda yashovchilar tomonidan:

- Yotoqxona va pansionlar.

Uni foydalanuvchi qo'llanmasida ko'rsatilganidek faqat maishiy jihoz sifatida idish-tovoq hamda keskichlarni tozalashda ishlatish lozim. Boshqa maqsadda foydalanishni ishlab chiqaruvchi qo'llab-quvvatlamaydi va bu xavfli bo'lishi mumkin.

Noto'g'ri ishlatishdan kelib chiqqan zararlar uchun ishlab chiqaruvchi javobgar bo'lmaydi.

Mashinada eritgich ishlatmang. Portlash xavfi bor.

Idish yuvish vositasini ichga tortmang yoki yutmang. Idish yuvish vositasi tarkibida qo'zg'atuvchi va korroziv moddalar bor bo'lib, yutilsa, burunni, og'izni va tomoqni achishtirishi yoki nafas olishni qiyinlashtirishi mumkin. Agar yuvish vositasi yutilsa yoki ichga tortilsa, darhol shifokorga murojaat qiling.

Eshigi zaruriyatsiz ochiq qolmasin, chunki unga qoqilib ketishingiz mumkin.

Ochiq eshigi ustiga o'tirmang yoki suyanmang. Natijada mashina ag'darilib ketib, shikastlanishi va sizga jarohat yetishi mumkin.

Faqat maishiy idish yuvish mashinalari uchun chiqarilgan yuvish va chayish vositalarini ishlating. Idish yuvish suyuqligini ishlatmang.

Hech qanday o'tkir kislotali tozalovchi vositalardan foydalanmang.

Chayish vositasi rezervuariga kukunli yoki suyuq yuvish vositasi solmang. Rezervuarga jiddiy zarar yetadi.

Tuz idishiga tasodifan kukunli yoki suyuq yuvish vositasi solinsa, suv yumshatkichga zarari tegadi. Tuz idishini to'ldirishdan oldin kerakli tuz paketini tanlaganingizga amin bo'ling.

Maxsus yirik zarrali tuz ishlating, boshqa turdagi tuzlar tarkibida erimaydigan qo'shimchalar bo'lib, ular yumshatkichning ishlashiga ta'sir qilishi mumkin.

Keskichlar savati mavjud jihozda (modelga bog'liq), keskichlar sopini pastga qilib joylashtirilsa, yaxshiroq tozalanadi va quritiladi. Ammo jarohat yetmasligi uchun pichoq, sanchqi va hokazolarni sopini tepaga qilib joylashtiring.

Qaynoq suvda yuvishga mos kelmaydigan plastik buyumlar, masalan, bir martalik plastik idishlar, plastik keskich yoki idishlarni mashinada yuvmaslik kerak. Mashinadagi yuqori harorat tufayli ular erishi yoki shakli buzilishi mumkin.

Kechiktirilgan boshlash funksiyali modellarda yuvish vositasini solishdan oldin dispenser quruq holatda ekanligiga ishonch hosil qiling. Kerak bo'lsa, artib quring. Nam dispenseriga solingan vosita tiqilib qolib, yaxshi taqsimlanmasligi mumkin.

Pichoq va boshqa o'tkir jismlar uchini pastga qilib yoki gorizontal holatda savatga solinishi kerak.



Bolalarni himoyalash choralari

Bu jihoz o'yinchoq emas! Jarohat yetmasligi uchun bolalarni yaqinlashtirmang, ularni mashina ichida yoki orasida o'ynashiga yoki tugmalarini bosishiga ruxsat bermang. Ular buning xavfini tushunmaydi. Oshxonada ishlayotganingizda, bolalarni doim nazorat qilib turing. Bolalar o'ynayotganida idish yuvish mashinasi ichiga qamalib qolishlari xavfi mavjud.

Bu jihozni 8 va undan katta yoshli bolalar, jismoniy, sezgi yoki aqliy qobiliyatlari cheklangan yoki bilimi va tajribasi yetarli bo'lmagan shaxslar ishlatishi mumkin, bunda ularga ushbu qurilmadan xavfsiz foydalanish to'g'risida ko'rsatma berilishi yoki nazorat qilib turilishi, buni ishlatishning xatarlarini tushunishlari kerak. Bolalar bu jihoz bilan o'ynamasliklari kerak. Nazorat ostida bo'lmagan bolalar bu qurilmani tozalashi va profilaktika qilishi mumkin emas.

Kattaroq bolalar mashinani ishlatishi mumkin, buning uchun ularga ishlatish aniq-tiniq tushuntirilgan va noto'g'ri ishlatishdan kelib chiqadigan xavflarni tushungan holda, xavfsiz ishlata olishlari kerak.

BOLALARNI YUVISH VOSITALARIGA YAQINLASHTIRMANG!

Idish yuvish vositasi tarkibida qo'zg'atuvchi va korroziv moddalar bor bo'lib, yutilsa, og'izni, burunni va tomoqni achishtirishi yoki nafas olishni qiyinlashtirishi mumkin.

Eshigi ochiqligida mashinaga bolalarni yaqinlashtirmang. Ichida yuvish vositasi qoldiqlari qolgan bo'lishi mumkin.

Agar bolalar yuvish vositasini yutsa yoki ichga tortsa, darhol shifokorga murojaat qiling.





Xavfsizlikka oid ma'lumotlar

Idish yuvish mashinasini o'rnatish yo'riqnomasi

Jihozni o'rnatishdan oldin shikast yetmaganini ko'zdan kechiring. Shikastlangan jihozni aslo ishlatmang. Shikastlangan jihoz xavfli bo'lishi mumkin.

Idish yuvish mashinasi faqat o'chirgichli mos rozetkaga suqish orqali elektr ta'minotiga ulanishi kerak. Mashina o'rnatilganidan keyin rozetka qulay joyda bo'lishi, istalgan vaqtda elektr ta'minotidan uzish mumkin bo'lishi kerak. (38-betdagi **Idish yuvish mashinasining tashqi ko'rinishi** bo'limiga qarang.)

Mashina orqasida rozetka bo'lmasligi kerak. Mashina vilkani siqib qo'yib, qizib ketish va yong'in xavfi yuzaga kelishi mumkin.

Idish yuvish mashinasi plita tagiga o'rnatilmasligi kerak. Plitadan chiqqan yuqori harorat idish yuvish mashinasiga ziyon yetkazishi mumkin. Xuddi shu sababli uni ochiq alanga yaqiniga yoki isitkich kabi issiqlik chiqaradigan boshqa jihozlar yaqiniga o'rnatmaslik kerak.

Idish yuvish mashinasi to'liq o'rnatilib, eshik prujinalari sozlanmagunicha elektr tarmog'iga ulamang.

Jihozni ulashdan oldin ma'lumotlar taxtachasidagi ulash sxemasi (kuchlanish va ulangan yuklanish) elektr ta'minotiga mos kelishini tekshiring. Shubha bo'lsa, malakali elektrik bilan maslahatlashing.

Bu jihoz bilan samarali yerga ulash tizimi orasida uzluksiz aloqa o'rnatilganidan keyingina uning elektr xavfsizligiga kafolat berish mumkin. Asosiy xavfsizlik talablariga rioya qilinishi va muntazam tekshirib borilishi hamda uydagi elektr tizimida nosozlik yuzaga kelsa, malakali elektrik tomonidan tekshirilishi lozim.

Yerga ulash tizimining nosozligi oqibatlariga (masalan, tok urishi) ishlab chiqaruvchi javobgar bo'lmaydi.

Jihozni elektr ta'minotiga troynik yoki uzaytirgich orqali ulamang. Bu jihozning xavfsizligiga kafolat bermaydi (masalan, qizib ketish xavfi).

Bu jihozni kema kabi ko'chma inshootga o'rnatish uchun o'rnatishdan kelib chiqadigan xatarlar malakali muhandis tomonidan baholanishi zarur.



Suv ulanmasining plastik korpusida elektr komponent mavjud. Korpusni suvga botirmaslik kerak. Aqua-Stop shlangida elektr simlar joylashgan. Suv quyish shlangi uzun bo'lgan taqdirda ham aslo qirqmang.

O'rnatish, profilaktika va ta'mirlash ishlari faqat tegishli malakali va bilimli mutaxassis tomonidan, amaldagi milliy va mahalliy xavfsizlik qoidalariga rioya qilgan holda bajarilishi lozim. Malakasiz shaxslar tomonidan tuzatish va boshqa ishlarni bajarish xavfli bo'lishi mumkin. Ruxsatsiz bajarilgan ishlar uchun ishlab chiqaruvchi javobgar bo'lmaydi.

Quyidagi shartlar bajarilsa, suv o'tkazmaydigan ichki tizim suv yetkazadigan zarardan himoyalaydi:

- Mashina to'g'ri o'rnatilgan va ulangan.
- Mashina tegishli profilaktika qilinadi va zarur hollarda qismlari almashtiriladi.
- Jihoz uzoq vaqt ishlatilmaydigan bo'lsa, jo'mrak yopib qo'yiladi (masalan, bayram kunlari).
- Jihoz o'chiq paytida ham suvdan himoyalash tizimi ishlaydi. Ammo jihoz elektr ta'minotiga ulangan holda qolishi kerak.

Shikastlangan jihoz xavfli bo'lishi mumkin. Agar mashinaga shikast yetsa, tokdan sug'uring va dilerga yoki xizmat ko'rsatish markaziga sim qoqing.

Ruxsatsiz ta'mirlash tufayli foydalanuvchiga kutilmagan xavf tug'ilishi mumkin, buning uchun ishlab chiqaruvchi javobgar bo'lmaydi. Ta'mirlash ishlari faqat vakolatli mutaxassis tomonidan bajarilishi lozim.

Ishdan chiqqan detallarni faqat original ehtiyot qismlarga almashtirish kerak. Bu qismlar joyiga tushgandan keyingina, jihozning xavfsizligiga kafolat berilishi mumkin.

Profilaktikadan oldin doim mashinani tokdan uzing (rozetkani o'chiring va vilkani sug'urib oling).

Agar ulash kabeli shikastlangan bo'lsa, uni maxsus kabel bilan almashtirish kerak, buni ishlab chiqaruvchidan olish mumkin. Xavfsizlik maqsadida, bu faqat xizmat ko'rsatish markazi yoki vakolatli texnik tomonidan ulanishi lozim.

Suvarak yoki boshqa zararkunandalar bosishi ehtimoli bor hududlarda jihoz va uning atrofini doim toza holda tuting. Suvarak yoki boshqa zararkunandalar yetkazadigan zarar kafolat bilan qoplanmaydi.



Xavfsizlikka oid ma'lumotlar

Nosozlik ro'y bersa yoki tozalash maqsadida jihozni elektr ta'minotidan butunlay uzilgan deb hisoblanadi, qachonki:

- rozetkadan o'chirilgan va vilka sug'urib olingan yoki
- elektr tarmog'ida o'chirilgan yoki
- elektr tarmog'i saqlagichidan uzilgan yoki
- saqlagich yechib olingan (tegishli mamlakatlarda).

Ishlab chiqaruvchi ruxsat bermasa, jihozga hech qanday o'zgarish kiritmang.

Hech qachon jihozning qoplamasi/korpusini ochmang. Elektr ulanishlar yoki detallar hamda mexanik qismlarga teginish juda xavfli bo'lib, jihoz ishdan chiqishi yoki tok urishi mumkin.

Kafolat muddatida jihozni ta'mirlash ishlarini ishlab chiqaruvchi tasdiqlagan texnik bajarishi lozim. Aks holda kafolat yo'qqa chiqadi.

Jihozni o'rnatayotganda, havo aylanishi uchun jihozning tepasi, chap, o'ng va orqa tomonlarida yetarlicha oraliq qoldiring. Jihoz va rakovina orasida yetarlicha oraliq bo'lmasa, rakovinaga zarar yetkazishi yoki mog'or bosishi mumkin.

Mashinaning qattqlik darajasi sozlamasi hududingizga moslanganligiga amin bo'ling. (48-betdagi **Tuz idishi** bo'limiga qarang.)



O'rnatish

To'plamda nimalar bor

Mahsulot o'ramida barcha qismlar borligiga amin bo'ling. Agar sizda idish yuvish mashinasi yoki uning qismlari bilan bog'liq muammolar mavjud bo'lsa, mahalliy Samsung mijozlarga xizmat ko'rsatish markazi yoki sotuvchiga murojaat qiling. Mashinaning asl ko'rinishi modelga yoki mamlakatga qarab farq qilishi mumkin.

⚠ DIQQAT

Jihozni o'ramasidan chiqazib olgandan keyin, xavfsizlik uchun o'rama materiallarini bolalarning qo'li yetmaydigan joyda saqlang.

Faqat DW6*R707* modellari

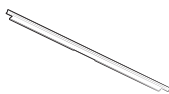

Yuqori yon bezagi (1)

TT (To'liq tarkibli, DW6*R70**BB) modellar

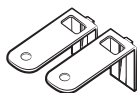

Tepa skobka (2)



Ø4 X 14 vint (10)



Himoya stikeri (1)



Plastik qopqoq (2)



Ø3,5 X 45 vint (4)



Ø3,5 X 16 vint (2)



Eshik skobkasi (2)



Uzun vint (3)



Maxsus panel mahkamlagichi (yog'och panel tutqichlari, 2)



Ø3,5 X 25 vint (2)



Ø3,9 X 13 vint (4)

O'rnatish

YT (Yarim tarkibli, DW6*R70**S*) modellar

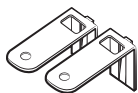

Tepa skobka (2)



Ø4 X 14 vint (2)



Himoya stikeri (1)



Plastik qopqoq (2)



Ø3,5 X 45 vint (4)



Ø3,5 X 16 vint (2)

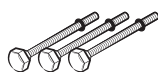

Uzun vint (3)

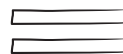

Ilgak-halqa mahkamlagichi (2)

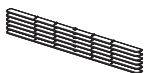

Yog'och tirkak (6)



Ø3,9 X 13 vint (4)

O'rnatish

NT (To'liq bo'lmagan tarkibli, DW6*R70**U*) modellar



Tepa kronshteynlar (2)



Ø4 X 14 vintlar (2)



Uzun vint (3)



Ø3,5 X 16 vintlar (2)

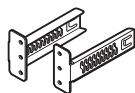

Saqlagich plastinka kronshteynlari (2)



Saqlagich plastinka



Plastik qopqoq (2)



Saqlagich plastinka bolti(4)



Saqlagich plastinka gaykasi (4)



Himoya stikeri (1)



Ø3,9 X 13 vint (4)

O'rnatish to'plami (berilmagan)



Shlang xomuti

Kerakli asboblari (berilmagan)



Himoya ko'zoynagi



Qo'lqop

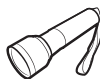

Fonar



Old oyoqcha uchun
vint (22 mm)



Yulduzsimon klyuch
T15



Ombir



Qisqich

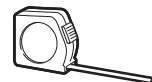

Metr



Qalam



Plyusli buragich



Minusli buragich

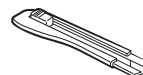

Kesish uchun pichoq



Daraja



Halqasimon arra
(80-100 mm)



O'rnatish

O'rnatish bo'yicha talablar

Yong'in, tok urishi yoki jarohatning oldini olish uchun, simlarni ulash va yer bilan tutashtirish ishlarini malakali texnik bajarishi kerak.

Elektr ta'minoti

- Idish yuvish mashinasi uchun alohida 220-240 V, 50 Gs tok taqsimlagich.
- Maksimal ruxsat berilgan toki 16 A bo'lgan rozетка (mashina uchun maksimal tok 11 A)

⚠ OGOHLANTIRISH

- Uzaytirgichdan foydalanmang.
- Faqat idish yuvish mashinasi bilan berilgan vilkani ishlatting.
- O'rnatish tugallangach, vilka bukilmagan yoki shikastlanmaganiga amin bo'ling.

Yerga ulash

Doimiy yerga ulash uchun mashinani yerga ulangan metall yoki doimiy sim tizimiga ulash kerak. Yerga ulash simi zanjirdagi o'tkazgichlardan o'tib, keyin mashinadagi yerga ulash qisqichi yoki simiga ulanishi kerak.

⚠ OGOHLANTIRISH

- Yerga ulash simini hech qachon plastik vodoprovod liniyalari, gaz ta'minlash liniyalari yoki issiq suv quvuriga ulamang. Noto'g'ri ulangan yerga ulash o'tkazgichlari elektr toki urishiga olib kelishi mumkin.
- Mashinaning vilkasini o'zgartirmang. Agar vilka rozetkaga mos kelmasa, tegishli rozetkani o'rnatish uchun malakali elektrikka murojaat qiling.

Suv quyish

- Suv ta'minoti quvuri 0,04-1,0 MPa orasidagi bosim bilan ishlay olishi kerak.
- Suv harorati 60 °C dan past bo'lishi kerak.
- Jo'mrakka 3/4" tashqi rezbalı kran o'rnatilishi kerak.

Sizib chiqish xavfini kamaytirish uchun:

- Suv kranlaridan osongina foydalanish mumkinligiga ishonch hosil qiling.
- Idish yuvish mashinasi ishlatilmayotganida kranni yoping.
- Suv shlangi fittinglaridan sizib chiqmayotganini muntazam ravishda tekshirib turing.
- Sizib chiqishni to'xtatish uchun suv quvuri ulangan joylarini teflon tasma yoki germetik bilan izolyatsiya qiling.

Aqua Stop

Aqua Stop bu suv sizib chiqishining oldini oladigan elektron komponentdir. Aqua Stop suv shlangiga biriktiriladi va shlangga shikast yetsa, avtomatik ravishda suvni yopadi.

⚠ DIQQAT

- Aqua Stopni ehtiyotkorlik bilan ishlatting.
- Aqua Stop bilan ulangan suv shlangini buramang yoki qayirmang. Agar Aqua Stop shikastlansa, darhol kranni yopib, vilkani sug'uring. Keyin mahalliy Samsung xizmat ko'rsatish markazi yoki malakali texnikka murojaat qiling.





Oqava

Idish yuvish mashinasi uchun alohida oqava tizimi ishlatayotgan bo'lsangiz, oqava shlangini yerdan 30-70 sm balandlikdagi oqava tizimiga ulang. Shlang yerdan 80 santimetrdan balandroqdagi oqava tizimiga ulansa, suv orqaga qaytishi mumkin.

Pol

Xavfsizlik uchun mashina yaxlit polga o'rnatilishi kerak. Tebranishni kamaytirish uchun yog'och pollarni mustahkamlash talab qilinishi mumkin. Gilam yoki yumshoq kafelga o'rnatmang. Gilam va yumshoq kafel tebranishga sabab bo'lib, mashina ishlayotganida siljib ketishi mumkin.

⚠ OGOHLANTIRISH

Mashinani mahkamlanmagan inshootga o'rnatmang.

Atruf-muhit harorati

Mashinani muzlatadigan haroratli joylarga o'rnatmang. Suv klapani, nasos va shlangda doim ozgina suv qoladi. Agar mashina ichidagi yoki shlangdagi suv muzlasa, mashina va uning detallariga ziyon yetkazishi mumkin.

Sinovdan o'tkazish

Mashinani o'rnatgach, to'g'ri o'rnatilganiga amin bo'lish uchun Tez siklini ishlating.

O'rnatish



O'rnatish

O'rnatish ketma-ketligi

Modeliga qarab, turlicha o'rnatilishi mumkin.

1-BOSQICH Joy tanlang

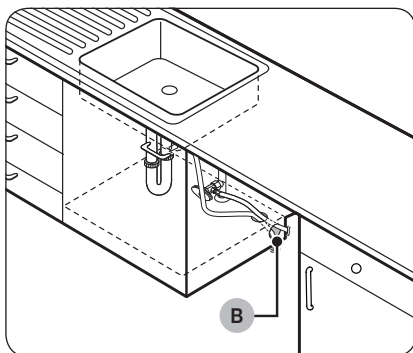
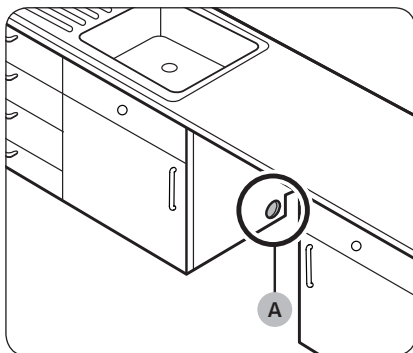

Quyidagi shartlarga mos keladigan joyni tanlang.

- Joydagi pol mashinaning og'irligini ko'tara oladigan darajada baquvvat bo'lishi kerak.
- Rakovina yaqinidagi, suv ta'minoti, oqava tizimi va rozetkadan foydalanish qulay bo'lgan joy kerak.
- Bu joyda mashinaga idish solish oson bo'lishi kerak.
- Bu joyda mashina eshigi bemaol ochilishi kerak hamda mashina bilan bo'lma devorlari orasida yetarlicha oraliq bo'lishi kerak.
- Orqa devorda to'siqlar bo'lmasligi kerak.

Yangi joyga o'rnatish

Agar mashinani yangi joyga o'rnatangiz, o'rnatishdan oldin quyidagi yo'riqnomalarga amal qiling.

1. Teshik ochuvchi arra bilan bo'lmaning rakovina (A) turgan tomonidan teshik oching.
2. Rakovina bo'lmasining tubi oshxona polidan ko'tarilgan bo'lsa va mashinaga ulanishlardan balandroqda bo'lsa, bo'lma ichidan va yonidan tubida eshik oching (B).

ESLATMA

- Agar mashinaning eskisi yangisiga almashtirilayotgan bo'lsa, eski mashinaning ulanishlari yangisiga mos kelishini tekshiring va kerakli uchun.
- Rozetkaning qayerdaligiga qarab, bo'lmaning narigi tomonidan teshik ochishga to'g'ri kelishi mumkin.

Bo'lma o'lchami

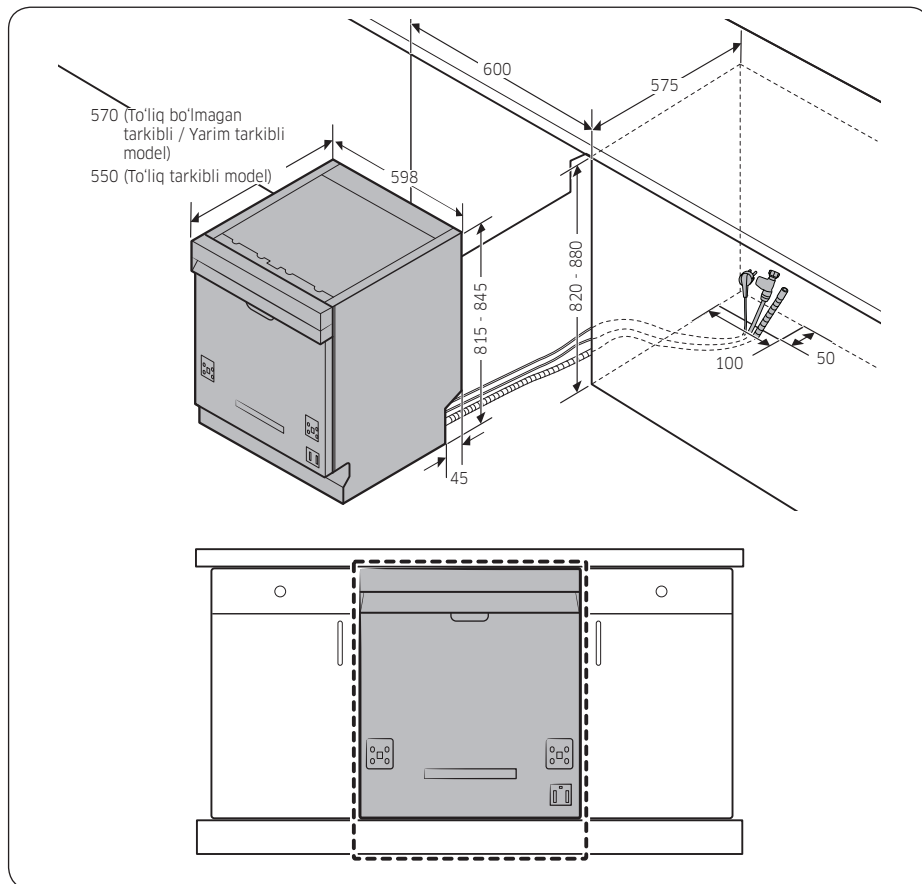

O'rnatish

ESLATMA

Pol bilan ish stolining tagi orasidagi masofa 850 mm.dan ko'pligini tekshiring. Shunday bo'lsa, o'rnatish to'plamidagi uzun vintni kirgizing. Tafsilotlarini keyingi bo'limdan ko'ring. Agar oraliq 850 mm.dan kam bo'lsa, 3-bosqichga o'ting.

O'rnatish

2-BOSQICH Uzun vintni kiritish (Erkin turuvchi modeldan tashqari)

Agar pol bilan ish stolining tagi orasidagi masofa 850 mm.dan baland bo'lsa, o'rnatishni boshlashdan oldin mashina tubidagi teshikka uzun vintni kirgizing.

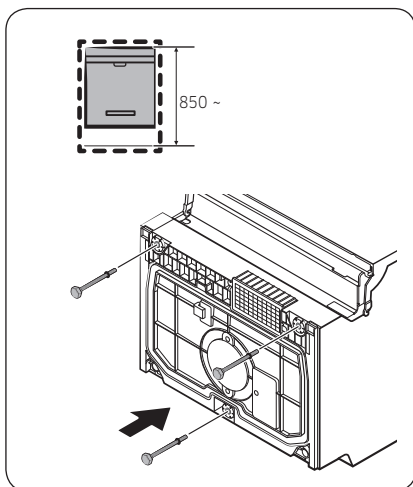

1. Mashinani orqasiga yotqizing.

⚠️ DIQQAT

Mashinani yonga yotqizmang. Suv oqishi mumkin.

2. O'rnatish to'plamidagi uzun vintni topib, mashinaning tubidagi teshikka ko'rsatilganidek qilib kirgizing.

O'rnatish

3-BOSQICH Vodoprovodni tekshirish

- Vodoprovod bosimi 0,04-1,0 MPa orasida bo'lishi lozim.
- Suv harorati 60 °C dan oshmasin. 60 °C dan issiq suv ishlatilsa, mashina noto'g'ri ishlashi mumkin.
- Mashinaga suv ta'minoti quvurini ulashdan oldin jo'mrak yopilganiga amin bo'ling.

4-BOSQICH Shlanglarni tartiblash

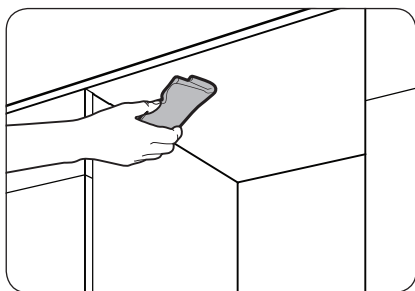

1. Ish stolining tubini tozalang.

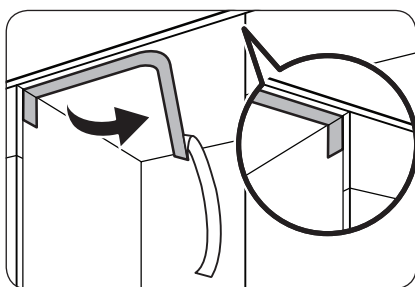

2. Ko'rsatilganidek, himoya stikerini yopishtiring.

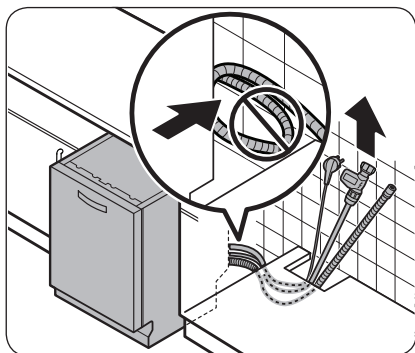

3. Vilkani, suv shlangini va oqava shlangini rakovina teshigidan torting.

⚠️ **DIQQAT**

- Vilka yoki shlanglarni bukmang yoki ustiga chiqmang.
- Mashina orqasidagi jigarrang qog'ozni olib tashlamang. Bu qog'oz mashinaning orqa tomonini devordan toza tutish uchun kerak.

O'rnatish

5-BOSQICH Sozlanadigan panelni mahkamlang (To'liq tarkibli va yarim tarkibli modellar uchun)

TT (To'liq tarkibli, DW6*R70**BB) modellar

O'rnatish

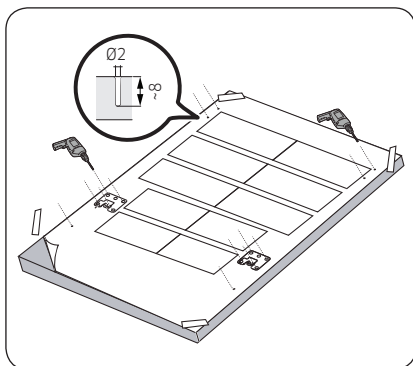

1. O'rnatish qolipini maxsus panelning orqasiga qo'ying va vaqtinchalik skoch bilan mahkamlang. Esda tutingki, maxsus panelning orqasi mashina eshigiga biriktiriladi.

⚠️ DIQQAT

- Maxsus panelning ustini o'rnatish qolipining usti bilan tenglashtirish kerak.
 - 3 kg dan 7 kg gacha bo'lgan sozlanuvchi paneldan foydalaning.
2. O'rnatish namunasida ko'rsatilgan 14 ta nuqtani belgilang.

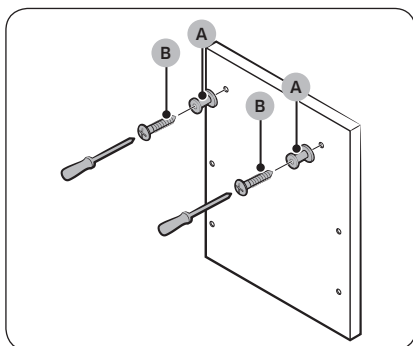

3. O'rnatish qolipini olib tashlang, keyin maxsus panel mahkamlagichlarini (A) rasmda ko'rsatilganidek, 2 ta vint (B, Ø3,5 X 25) bilan qotiring.

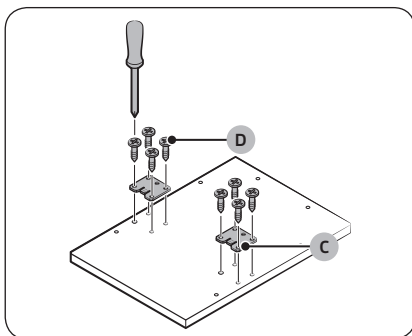

4. Eshik skobkasini (C) rasmda ko'rsatilganidek, 8 ta vint (D, Ø4 X 14) bilan qotiring.

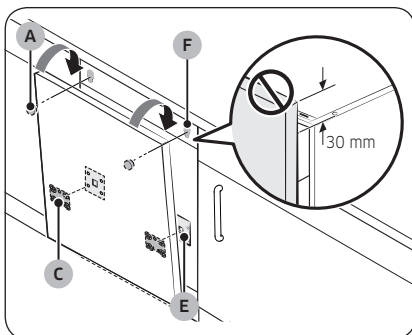

5. Maxsus panelni qotirish uchun Eshik skobkalarini (C) maxsus panelga, mashina eshigidagi teshiklarga (E) kirgizing.
6. Maxsus panelni ushlab turib, eshikka biriktiring va maxsus panel mahkamlagichlarini (A) rasmda ko'rsatilganidek, teshiklarga (F) kirgizing.
7. Mahkamlash uchun maxsus panelni pastga bosing.

⚠️ DIQQAT

Maxsus panel mashinaning tepasida 30 mm. dan ortiq chiqib qolmasin.

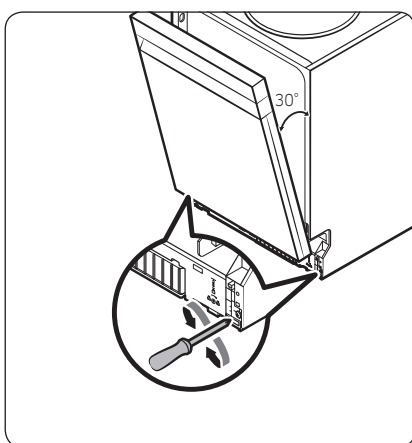

8. Eshik taxminan 30 gradus ochiq turganida prujina darajasini rostlang. Eshik o'z joyida turishi kerak, ochilib ketmasligi kerak.

⚠️ DIQQAT

- Eshik to'liq ochiq holatida prujina darajasini rostlamang.
- Maxsus panel 7 kg dan og'ir bo'lganda eshik ochilib qolishi mumkin.
- 7 kg dan og'ir bo'lgan maxsus panellar tavsiya etilmaydi.

O'rnatish

O'rnatish

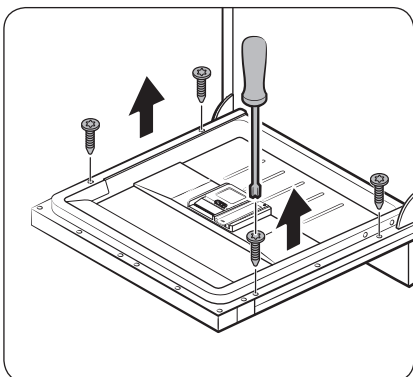

9. Mashina eshigini oching va 4 ta vintni yechib oling.

⚠️ DIQQAT

Eshikni ochishda ehtiyot bo'ling. Agar prujina darajasi to'g'ri rostlanmagan bo'lsa, eshik kutilmaganda ochilib yoki yopilib ketishi va jarohat yetkazishi mumkin.

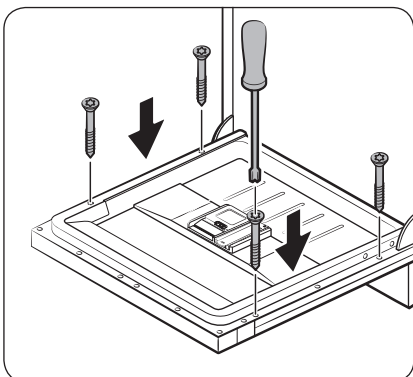

10. Maxsus panelni eshikka 4 ta vint (3,5 X 45) bilan qotiring.



YT (Yarim tarkibli, DW6*R70**S*) modellar

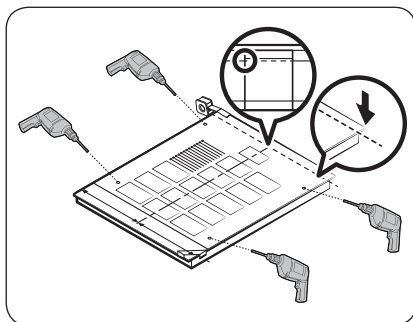
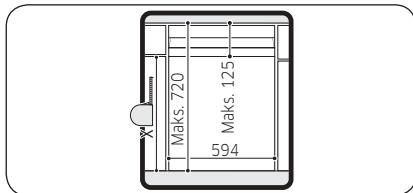
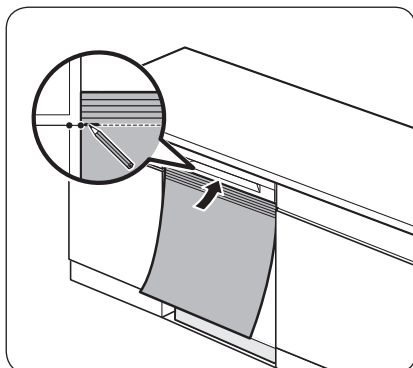

1. Mashinani ish stoli ostiga to'liq kirgizing.
2. O'rnatish namunasining tepasini mashina eshigining ostki qismiga to'g'rilang.
3. O'rnatish namunasining tepa qismida, bo'lmaning tepa uchidagi nuqtani belgilang.

4. O'rnatish namunasini sozlanuvchi panelning orqa qismiga qo'ying. O'rnatish namunasidagi belgilarni sozlanuvchi panelning tepa uchiga to'g'rilang.
5. O'rnatish namunasini sozlanuvchi panelga vaqtinchalik qotirib turish uchun shaffof tasmadan foydalaning.
6. Sozlanuvchi panelda 4 ta vint teshiklari joylashuvini o'rnatish namunasiga qarab belgilang.
7. O'rnatish qolipini olib tashlang.

ESLATMA

Sozlanuvchi panelning orqasi mashina eshigiga mahkamlanadi.

Sozlanuvchi panelning balandligi maksimum 595 mm ekanligiga ishonch hosil qiling.

DIQQAT

3 kg dan 6 kg gacha bo'lgan sozlanuvchi paneldan foydalaning.



O'rnatish

O'rnatish

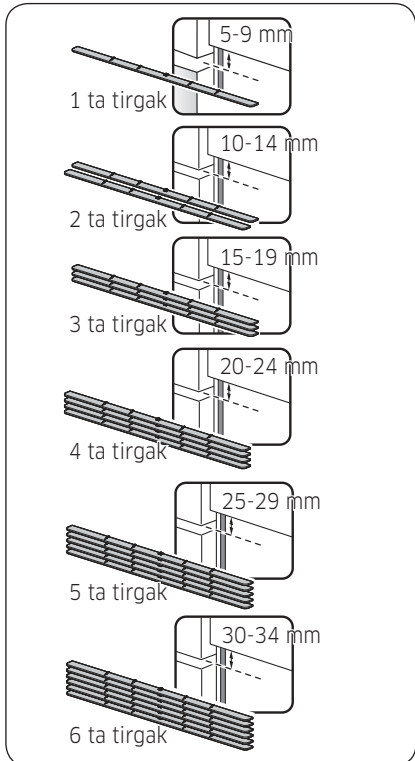
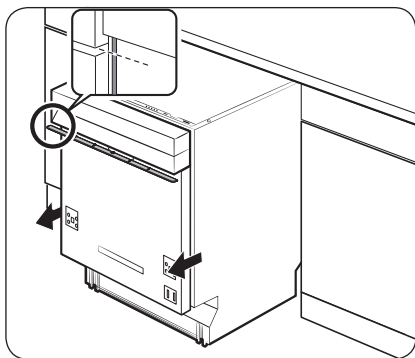

8. Mashinani oshxona stoli ostidan yarmigacha tortib oling.
9. Umumiy balandligi rakovina bo'lmasi va boshqarish paneli o'rtasidagi bo'shliqni to'ldira oladigan bitta yoki bir nechta yog'och tirgaklarni mahkamlang.
 - Bunda bo'shliq yuqoridagi 5-bosqichdagi o'lchov bilan bir xil.
 - Joylashtirish va tirgaklarning sonini chapdagi rasmdan ko'rib oling.

⚠️ DIQQAT

Yog'och tirgaklarning umumiy balandligi o'lchangan balandlikdan oshib ketishiga yo'l qo'ymang. Aks holda, sozlanuvchi panel to'g'ri kelmasligi mumkin.

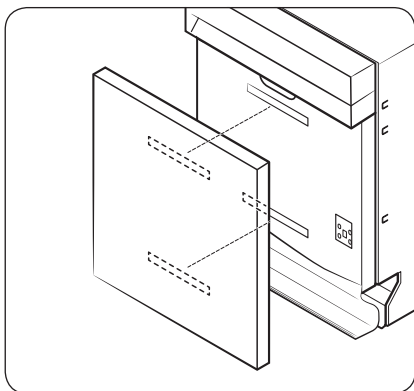

10. 2 ta ilgak-halqa mahkamlagichini sozlanuvchi panelning tashqi eshigi va orqa qismiga rasmda ko'rsatilganidek mahkamlang.
11. Sozlanuvchi panelni qotirish uchun ilgak-halqa mahkamlagichlarini yopishtiring.

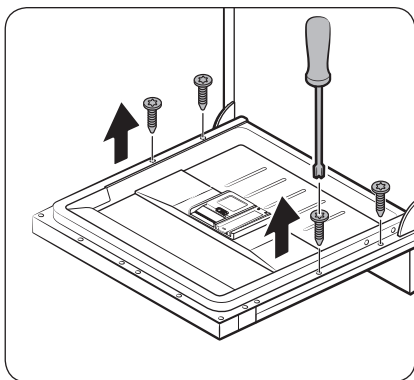

12. Mashina eshigini oching va 4 ta vintni yechib oling.

⚠️ DIQQAT

Eshikni ochishda ehtiyot bo'ling. Agar prujina darajasi to'g'ri rostlanmagan bo'lsa, eshik kutilmaganda ochilib yoki yopilib ketishi va jarohat yetkazishi mumkin.

O'rnatish

O'rnatish

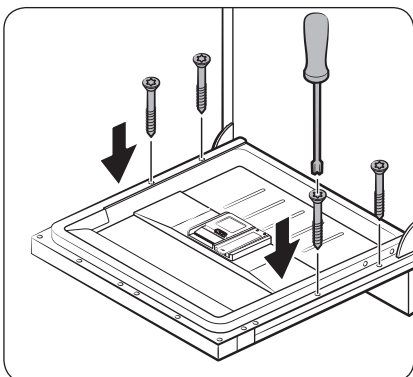

13. Sozlanuvchi panelni 4 ta vint ($\varnothing 4 \times 43$) yordamida eshikka mahkamlang.

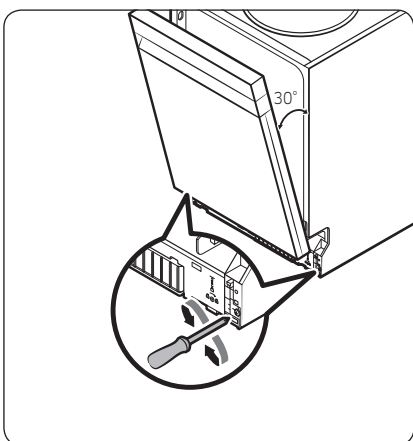

14. Eshik taxminan 30 gradus ochiq turganida prujina darajasini rostlang. Eshik o'z joyida turishi kerak, ochilib ketmasligi kerak.

⚠️ DIQQAT

- Eshik to'liq ochiq holatida prujina darajasini rostlamang.
- Maxsus panel 6 kg dan og'ir bo'lganda eshik ochilib qolishi mumkin.
- 6 kg dan og'ir bo'lgan maxsus panellar tavsiya etilmaydi.

6-BOSQICH (DW6*R707* modellar uchun) Bezak o'rnatish

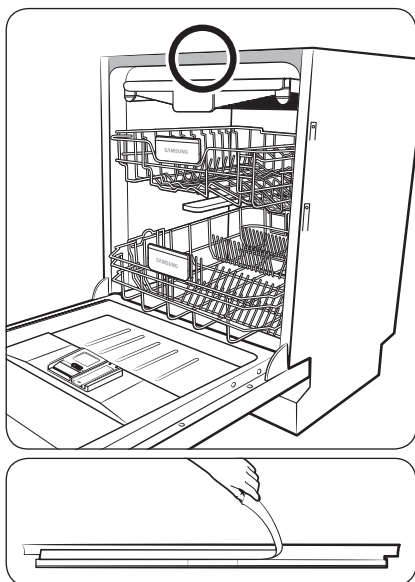

DW6*R707* modellarda shovqin darajasini kamaytirish uchun bezakdan foydalanishingiz mumkin.

1. Yuqori qism bezagini o'rnatish uchun bezak orqasidagi ikki tomonli yopishqoq tasmaning himoya vinilini olib tashlang.

O'rnatish

O'rnatish

O'rnatish

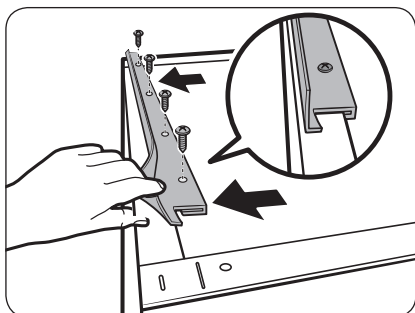

2. Bak yuqorisidagi skobkani orqa qismiga bezakning ilgak shaklidagi qismini kiriting.
3. Vintlarni to'rtta teshikka mahkamlang.

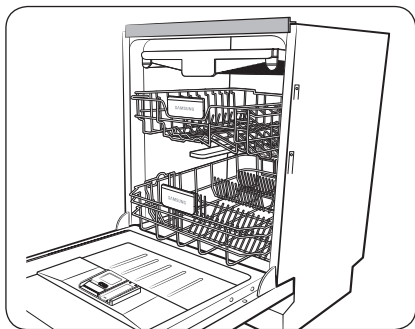

7-BOSQICH Mashinani tekis holatga keltirish

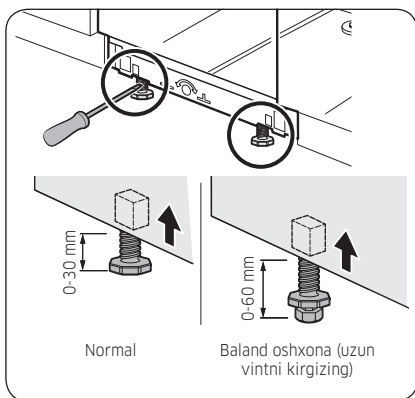

Mashina tekis turishi uchun balandligini rostlash mumkin. Bu bosqichlarda mashina yarmigacha kiritilgan holatda turibdi.

1. Mashina tekisligini tekshirish uchun tenglikni o'lchagich ishlatib.
2. Old balandlikni rostlash uchun minusli buragichdan foydalaning.
 - Pasaytirish uchun oyoqchani soatga teskari yo'nalishda burang.
 - Ko'tarish uchun oyoqchani soat yo'nalishida burang.

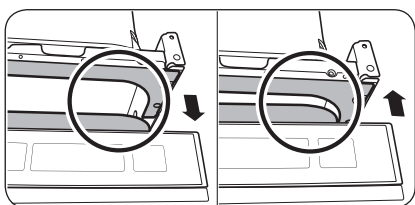
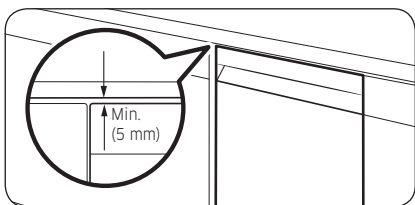
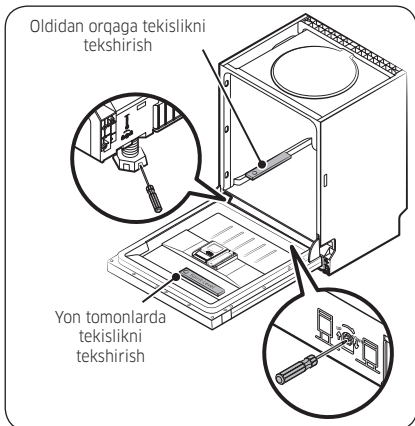
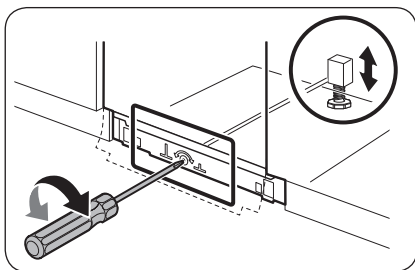

3. Orqa balandlikni rostlash uchun plyusli uchli (+) otvertkani mashinaning pastki markaziga kiringing.
 - Pasaytirish uchun buragichni soat yo'nalishida burang.
 - Ko'tarish uchun buragichni soatga teskari yo'nalishda burang.
 - Mashina tekisligini tekshirish uchun rasmda ko'rsatilganidek tekislagichni eshikka hamda bak ichidagi tokcha iziga qo'ying.

4. Mashina tepasi bilan ish stoli pastki qismi orasida kamida 5 mm bo'sh joy qoldiring.

5. Tekislab bo'lgach, eshik tegishli tarzda ochilishi va yopilishini tekshiring.

O'rnatish

8-BOSQICH Idish yuvish mashinasini mahkamlash

Mashinani ish stoliga skobkalar bilan mahkamlash mumkin. Muqobil tarzda, mashinani bo'lma yoniga mahkamlash uchun yondan teshik ochishingiz ham mumkin.

Ish stoliga skobkalar yordamida

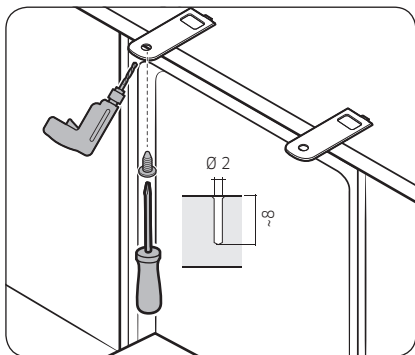
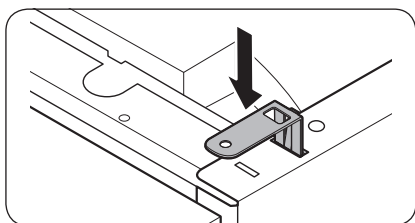
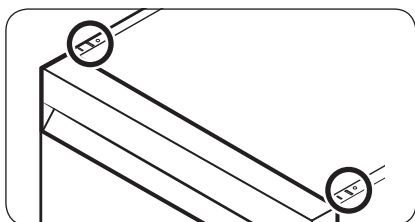

1. Berilgan skobkalarni mashinaning tepa old teshiklariga ko'rsatilganidek qilib kirgizing.

2. Mashinani ish stoli tagidagi joyga to'liq kirgizing.

3. Skobkalarni o'rnatish uchun 2 ta vintni (Ø4 X 14) qotiring.

ESLATMA

Mashinani ish stoliga qotirgach, vintlar ortib qoladi. Ularni tashlab yuborish mumkin yoki kerak bo'lsa, mashinani yon tomonidan bo'lмага qotirish ham mumkin.

4. Suv shlangini ulang, ammo o'rnatib bo'lmaguncha suv kranini ochmang.

Yon tomonlarga

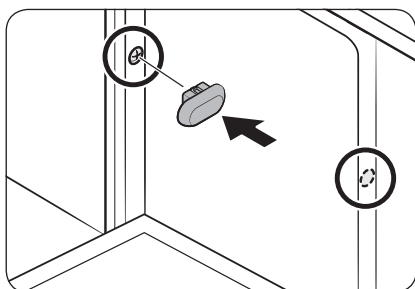
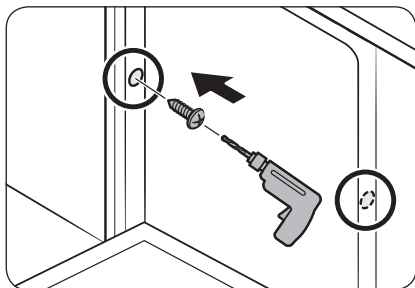
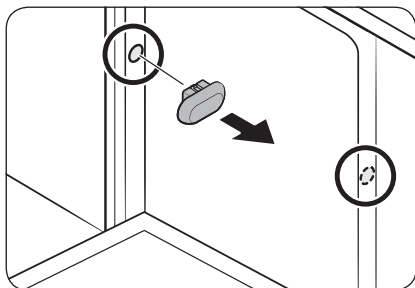

⚠ **DIQQAT**

Agar plastik qopqoqlar yig'ilmasa, suv sizib chiqib, yong'in chiqarishi yoki tok urishi mumkin.

1. Plastik qopqoqlarni olib tashlang.
2. 2 ta vintni ($\varnothing 3,5 \times 16$) 2 ta joyga (rasmda ko'rsatilgan) burab kirgizing.
3. Berilgan plastik qopqoqlarni vintlar qotirilgan 2 ta joyga kirgizing.
4. Suv shlangini ulang, ammo o'rnatib bo'lmaguncha suv kranini ochmang.

O'rnatish

9-BOSQICH Oqava shlangini ulash

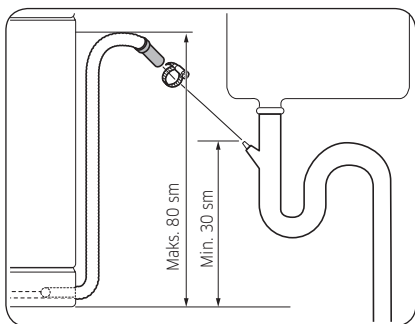

1. Oqava shlangini oqava bo'g'ziga ulash.

⚠️ DIQQAT

- Oqava tizimini to'g'ri o'rnatish, suv chiqarib yuborilayotganida oqava shlangi bo'g'zidan chiqib ketmasin.
- Oqava shlangi, suv quyish shlangi va elektr shnuri qayrilmasin yoki bukilmasin.

10-BOSQICH Yakuniy tekshiruv

1. Mashina ichidan barcha porolon, qog'oz o'ramalar va keraksiz narsalarni chiqarib tashlang.
2. Avtomatik uzgichni yoqing.
3. Mashinaga suv quyish uchun suv kranini oching.
4. Mashinani tokka ulab, yoqing. Keyin Tez siklini tanlab, ishlating.
5. Mashina to'g'ri yonishini tekshiring, ishlayotgan paytida hech qayeridan suv sizib chiqmayotganini tekshiring. Suv quvurining ikkala uchidan va oqava shlangi ulagichidan suv sizib chiqmayotganini tekshiring.

Plintus

Plintusni namunaga binoan yoki o'rnatish sharoitlariga qarab mahkamlashingiz mumkin.

Plintus

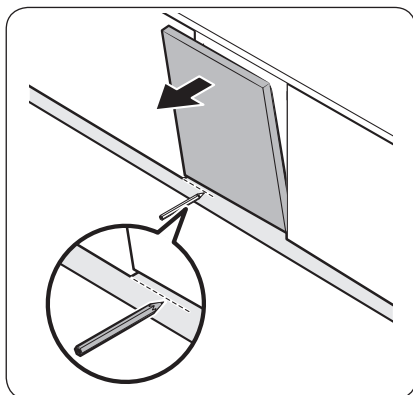

1. Plintusni mashinaning tagiga qo'ying.
2. Mashina eshigini oching va plintusning eshikka tegadigan joyiga chiziq chizing.

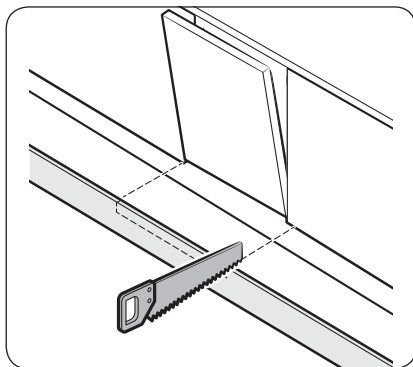

3. Arra bilan plintusni chiziqqa bo'ylab kesing.

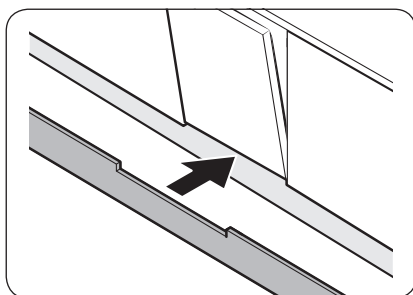

4. Plintusni mashinaning tagiga biriktiring. Plintus mashina eshigiga tegmayotganiga ishonch hosil qiling.

O'rnatish

Oldindan kesilgan plintus (DW6*R70**U* Seriyalari)

O'rnatish

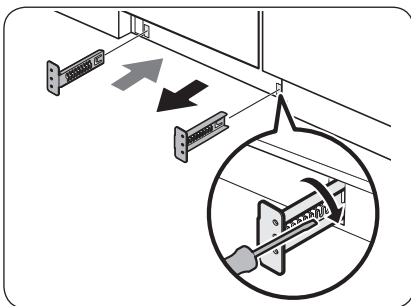

1. Idish yuvish mashinasi ostiga kronshteynlarni kiriting. Ularni joylashtiring.
 - To'g'ri mahkamlash tartibi va skobkalarning joylashuvini chapdagi rasmdan ko'rib oling.

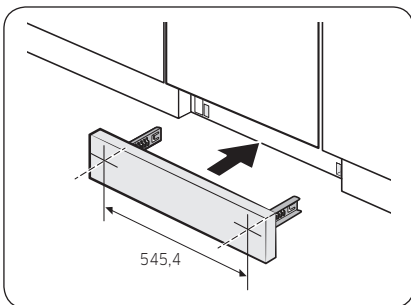

2. Avval oldindan kesilgan plintusni kronshteynlarga kiriting, so'ngra plintusni o'rnatish uchun vintlarni mahkamlang. Chapdagi rasmga qarang va skobkalar to'g'ri joylashtirilganligiga ishonch hosil qiling.

⚠️ DIQQAT

Plintus mashina eshigining ochilish va yopilishiga halaqit bermasligiga ishonch hosil qiling.

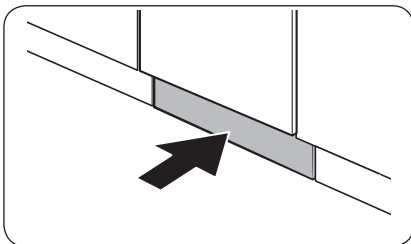

3. Plintusni kronshteynlari bilan mashina ostiga rasmda ko'rsatilganidek itaring.

Zarba plastinkasi (DW6*R70**U* Seriyalari)

Zarba plastinkasini o'rnatmoqchi bo'lsangiz, quyidagilarga amal qiling.

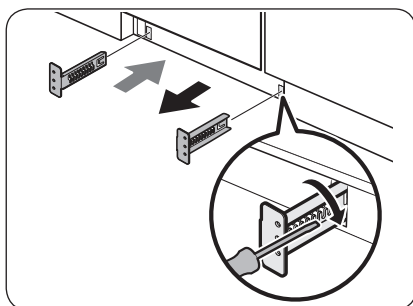

1. Idish yuvish mashinasi ostiga kronshteynlarni kiriting. Ularni joylashtiring.
 - To'g'ri mahkamlash tartibi va skobkalarining joylashuvini chapdagi rasmdan ko'rib oling.
2. Avval zarba plastinkasini kronshteynlarga kiriting, so'ngra saqlagich plastinkasini o'rnatish uchun 4 ta bolt va gaykani mahkamlang.

ESLATMA

Mashina oyoqlarini tekislash oqibatida ko'tarilgan bo'lsa, pastki qismga mos kelishi uchun saqlagich plastinkani pastga harakatlantiring.

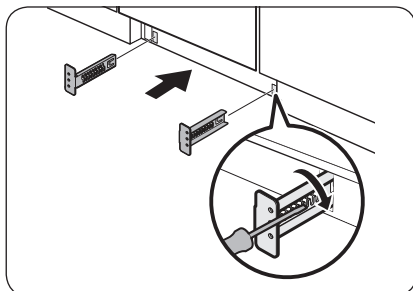

3. Saqlagich plastinkasini kronshteynlari bilan mashina ostiga rasmda ko'rsatilganidek itaring.

DIQQAT

Saqlagich plastinkasi mashina eshigining ochilish va yopilishiga halaqit bermasligiga ishonch hosil qiling.

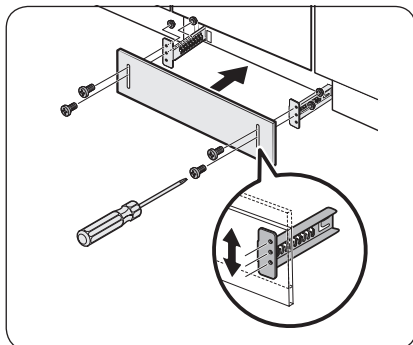

Boshlashdan oldin

Idish yuvish mashinasining to'g'ri o'rnatilganligiga ishonch hosil qilish va idish yuvish vaqtida baxtsiz hodisalarning oldini olish uchun ushbu ko'rsatmalarga qat'iy amal qiling.

Idish yuvish mashinasining tashqi ko'rinishi

DW6*R707*/DW6*R705* modellari

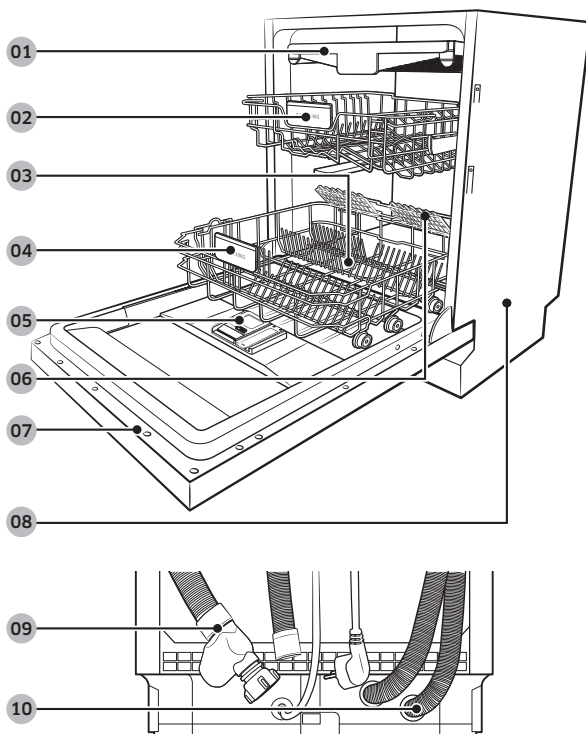

01 Keskichlar tokchasi

02 Tepa tokcha

03 Tuz idishi

04 Pastki tokcha

05 Taqsimlagich

06 Shisha taglik
(DW6*R707* model)

07 Eshik

08 Taglik

09 Suv quyish shlangi

10 Oqava shlangi

DW6*R704* modellari

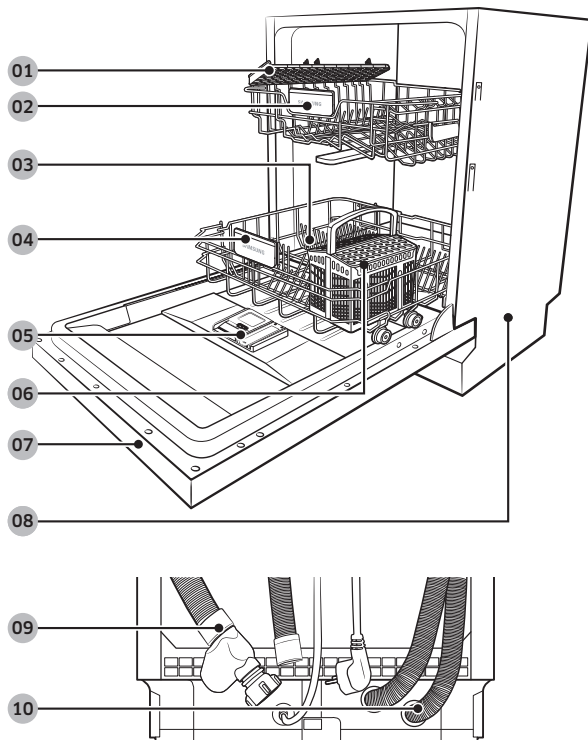

01 Pichoqlar tokchasi

02 Tapa tokcha

03 Tuz idishi

04 Pastki tokcha

05 Taqsimlagich

06 Keskichlar savati

07 Eshik

08 Taglik

09 Suv quyish shlangi

10 Oqava shlangi

Boshlashdan oldin



Boshlashdan oldin

DIQQAT

- Kul, qum, mum, smazka yoki bo'yoq tekkan narsalarni yuvmang. Bular mashinaga ziyon yetkazishi mumkin. Kul erimaydi va mashina ichiga sochilib ketadi.
- Idishlardagi ovqat qoldiqlari, masalan, suyaklar, meva danaklari va hokazo chiqindilar, tish kavlagichlar, salftkalar va boshqalarni olib tashlang. Ovqat qoldiqlari va chiqindilar shovqin chiqarishi, mashina noto'g'ri ishlashi, idishlar va mashinaga shikat yetishi mumkin.

Idish yuvish mashinasiga mos kelmaydigan narsalar

OGOHLANTIRISH

Faqat idish yuvish mashinasiga mos keladigan shisha, chinni va keskichlarni yuing. Alyumin buyumlarni yuvmang (masalan, yog' filtrlari). Idish yuvish mashinasi alyuminga shikast yetkazishi va kamdan-kam hollarda jiddiy kimyoviy reaksiya boshlanib ketishi mumkin.

Idish yuvish mashinasida quyidagi buyumlarni yuvmang.

- Mis, jez, tunuka, fil suyagi va alyumin buyumlar yoki yelimli buyumlar
- Issiqlikka chidamisiz plastik
- Hunarmandchilik buyumlari, qimmatbaho vazalar va dekorativ shisha buyumlari
- Kulolchilik yoki sirlangan keramik buyumlar
- Yog'och keskichlar va idishlar yoki yog'och qismlari buyumlar
- Nozik shisha idishlar yoki billur buyumlar. Shisha idishlar ko'p yuvilsa, xiralashishi mumkin.

ESLATMA

Oltinugurtli taomga tekkan kumush idishlarning rangi o'chishi mumkin. Oltinugurtli taomlarga tuxum sarig'i, piyoz, mayonez, xantal, baliq, baliq tuzlangan suv va marinadlangan taomlar kiradi.





Tokchalardan foydalanish

Balandligini rostlash

Tepa tokchani balandligini rostlash orqali pastki tokchaga kattaroq idishlar sig'adigan qilish mumkin. Tepa tokchani balandligiga qarab, pastki tokcha diametri 30 sm gacha bo'lgan tarelkalarni hamda tepa tokcha diametri 18 sm gacha (Keskich tokchasi bilan) yoki 25 sm gacha (Keskich tokchasisiz) bo'lgan tarelkalarni sig'dira oladi.

⚠️ DIQQAT

- Yuqori tokchaga idish solmasdan turib uning balandligini rostlang. Idishlarni solgandan keyin tokcha rostlansa, idishlarga shikast yetkazish mumkin.
- Rostlayotganda ikki qo'llab ushlang, aks holda mashina eshigi to'g'ri yopilmasligi mumkin.

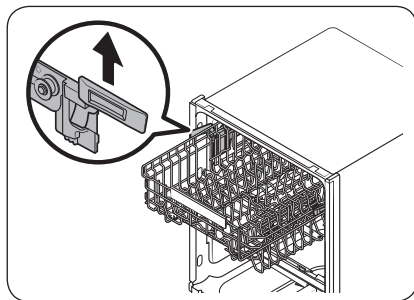

- Tepa tokchani ko'tarish uchun uni tepaga torting. Rostlanadigan dastak shiqillaydi va tepa tokcha ko'tariladi.
- Tepa tokchani pasaytirish uchun chap va o'ngdagi ikkita rostlanuvchi dastakni ushlab, pastga teng bosing.

Boshlashdan oldin

Tepa tokchani chiqarish

⚠️ DIQQAT

- Tepa tokcha bo'lmasa, idish yuvish mashinasini ishlatmang. Aks holda shovqin chiqaradi va mashina to'g'ri ishlamaydi.
- Tepa tokcha olinadigan bo'lgani uchun, mashina to'g'ri ishlashini ta'minlash maqsadida tepa tokchani to'g'ri kirgizing.

Tepa tokchani oxirigacha oldinga torting, keyin ozgina ko'tarib, chiqarib oling. Quyidagi rasmlarga qarang.

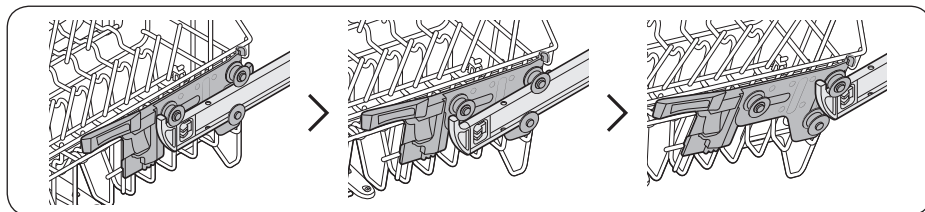

Boshlashdan oldin

Idish solish

Pastki tokcha

Tozalash qiyin bo'lgan katta buyumlarni (masalan, xumcha, tova, qopqoq, taom tarqatish patnisi va jomlarni) pastki savatga solishni maslahat beramiz.

Yuqoridagi uchlik aylanishiga xalaqit bermasligi uchun patnis va qopqoqlarni tokchaning chekkalariga qo'ygan ma'qul. Xumcha, qadah va hokazolar ag'darib qo'yilishi lozim.

Chuqur xumchalar suv chiqib ketishi uchun ozgina egib qo'yilishi lozim.

Pastki tokcha buklanuvchi tishlarga ega, unga kattaroq xumcha va patnislarni osonlikcha qo'yish mumkin.

Boshlashdan oldin

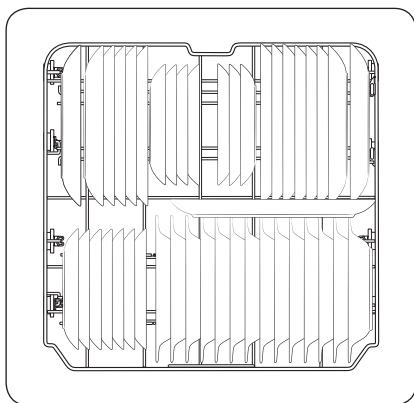

DW6*R707*/DW6*R705* modellari

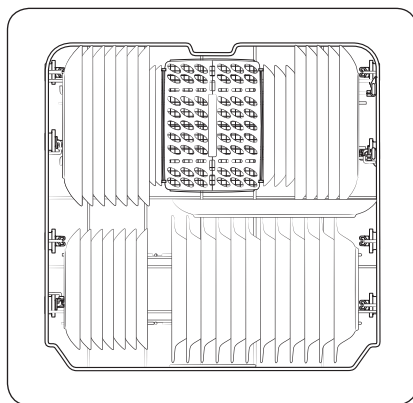

DW6*R704* modellari

ESLATMA

Uzun buyumlar, keskichlar, salat patnislari va katta pichoqlarni tokchaga qo'yishda uchlikning aylanishiga xalaqit bermaydigan qilib joylashtirish kerak.

Buklanuvchi tishlarni ishlatish

Xumcha va tovalarni yaxshiroq taxlash uchun tishlarni rasmda ko'rsatilgandek qilib egish mumkin.

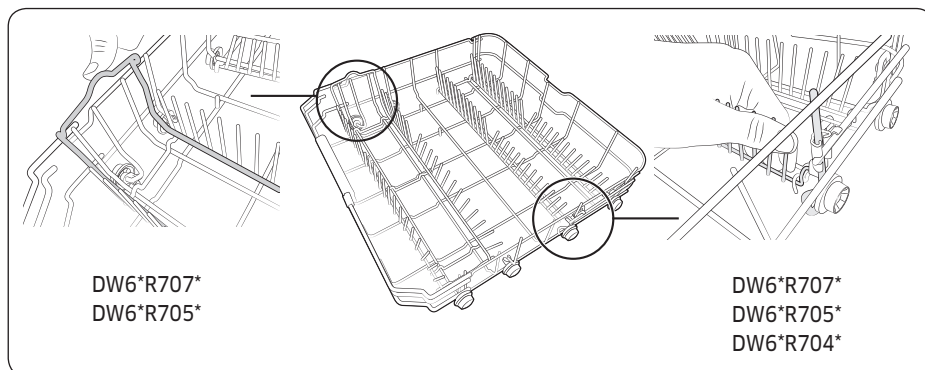

Tepa tokcha

Yuqori tokcha nozikroq va yengilroq idishlar uchun mo'ljallangan, masalan, stakan, chashka, qayladon, tarelka, mayda qadah, sayoz tovalar (ular o'ta kirlangan bo'lmasligi kerak). Idishlarni shunday joylangki, ular suv sepihganda joyida jilmasin. Stakan, chashka va qadahlarni doim to'ng'ri qo'ying.

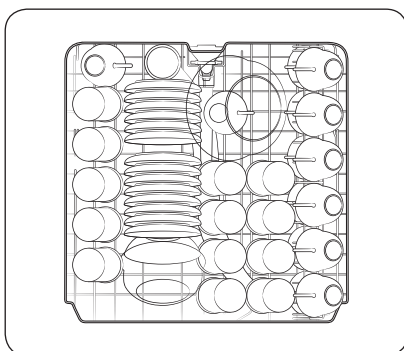

DW6*R707*/DW6*R705* modellari

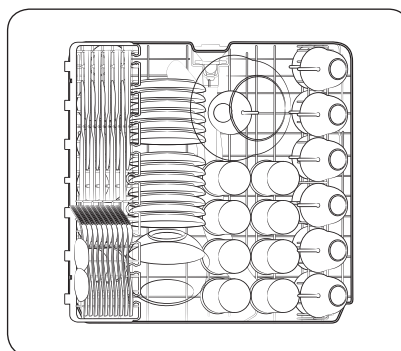

DW6*R704* modellari

Boshlashdan oldin

Boshlashdan oldin

Keskich tokchasi (DW6*R707*/DW6*R705* modellar)

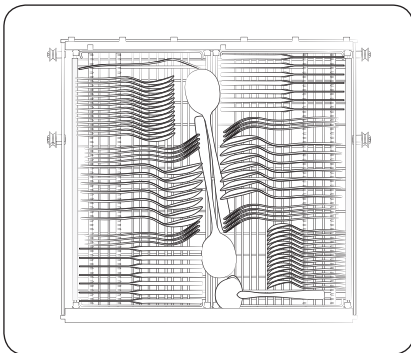

Keskichlar tokchasi oshxona anjomlari va pishirish yoki dasturxonaga tortish idishlariga moslangan. Oshxona anjomlari yoki idishlarni keskichlar tokchasiga tartiblang.

ESLATMA

Tepa tokchada kattaroq buyumlarni yuvish uchun joy kerak bo'lsa, keskichlar tokchasini olib tashlash mumkin.

Shisha taglikdan foydalanish (DW6*R707* modellar)

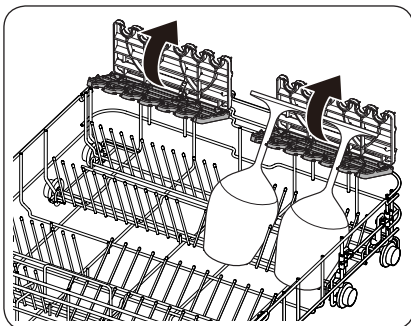

Shisha taglik vino stakanlar uchun ayniqsa mos keladi. Vino stakanlarni shisha taglikning ilgaklariga osib qo'ying. Ishlatilmayotgan bo'lsa, shisha taglikni ortga buklab qo'ying.



Yuvish vositasi bo'lmasi

Barcha sikllarda yuvish vositasi bo'lmisiga vosita solish kerak. Mashina samaradorligini oshirish uchun yuvish vositasini tavsiya etilganidek tanlangan sikl uchun qo'llang.

⚠ OGOHLANTIRISH

- Yuvish vositasini og'zingizga solmang. Bug'ida nafas olmang. Idish yuvish vositasi tarkibida qo'zg'atuvchi va kaustik ximikatlar bor bo'lib, nafas yo'llarida muammo keltirib chiqarishi mumkin. Agar idish yuvish vositasini yutsangiz yoki bug'ida nafas olsangiz, darhol shifokorga murojaat qiling.
- Idish yuvish vositasini bolalarning qo'li yetmaydigan joyda saqlang.

⚠ DIQQAT

Faqat idish yuvish vositasini ishlating. Boshqa yuvish vositasi ko'piklanib ketadi va mashina samarasini pasaytirishi yoki noto'g'ri ishlashiga olib kelishi mumkin.

Vositani solish

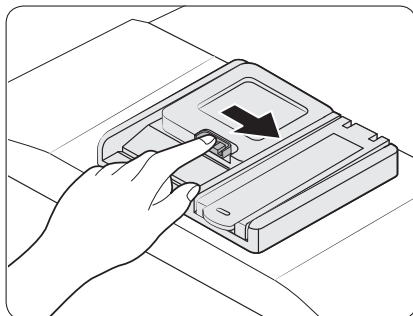

1. Vosita taqsimlagichining ajratuvchi mexanizmini o'ng tomonga bosish orqali qopqog'ini oching.

📖 ESLATMA

Sikl oxirida qopqoq ochiq qoladi.

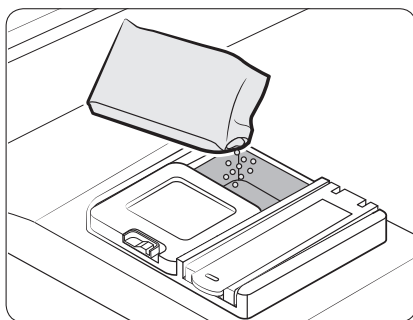

2. Asosiy yuvish vositasi bo'lmisiga tavsiya etilgan miqdordagi yuvish vositasini soling.



Boshlashdan oldin

Boshlashdan oldin

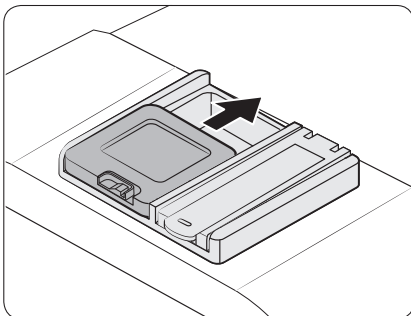

3. Qopqoqni tepaga surish orqali yoping.

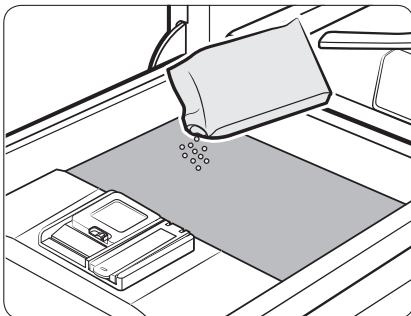

4. Agar buyumlar juda kirlangan bo'lsa, yaxshiroq tozalanish uchun ozgina yuvish vositasini eshikka quyning.

ESLATMA

Qo'shimcha vosita dastlabki yuvish paytida ishlatiladi.

Yuvish paytida vositani tarqatish uchun qopqog'i avtomatik ravishda ochiladi.



Chayish vositasi rezervuari

Chayish vositasi mashinaning quritish funksiyasini yaxshilaydi. Boshqaruv panelida Chayish vositasi indikatorini yonsa, chayish vositasini soling. Faqat suyuq chayish vositasi ishlating. Kukunli chayish vositasi ishlatilsa, rezervuar tuynugi yopilib qolib, mashina noto'g'ri ishlashiga olib kelishi mumkin.

⚠ **DIQQAT**

- Chayish vositasi rezervuariga hech qanday yuvish vositasini solmang.
- Rezervuarni to'ldirib yubormang. Ortiqcha chayish vositasi sikl mobaynida toshib ketishi mumkin.

Chayish vositasi solish

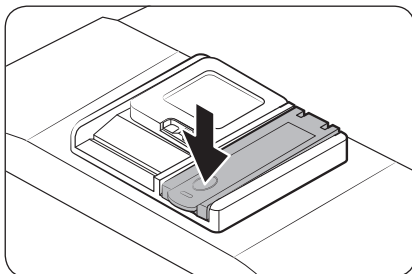
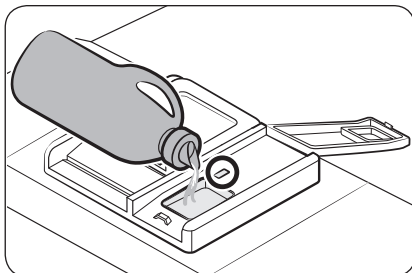
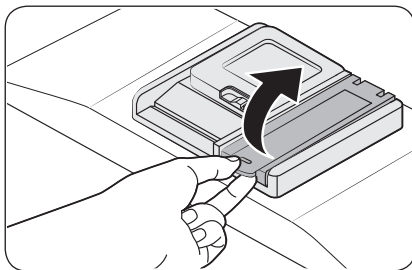

1. Chayish vositasi rezervuari qopqog'ini oching.

2. Chayish vositasi rezervuarini chayish vositasi bilan to'ldiring.

📖 **ESLATMA**

Chayish vositasi rezervuarini to'ldirishda tuynukchaga qarang.

⚠ **DIQQAT**

Rezervuarni to'liq miqdor indikatoridan oshirib yubormang. Yuvish sikli davomida ortiqcha chayish vositasi toshib ketishi mumkin.

3. Chayish vositasi rezervuari qopqog'ini yoping.





Boshlashdan oldin

Tuz idishi

⚠️ **DIQQAT**

- Faqat idish yuvish mashinasiga mos keladigan tuz ishlating. Boshqa turdagi tuz yoki eritgichlar ishlatmang. Buning oqibatida tuz idishiga va suvni yumshatish tizimiga ziyon yetishi mumkin.
- Keragidan ortiqcha tuz yoki tuzli suv oqibatida yuzaga keladigan korroziyani oldini olish uchun tuz idishni yuvish sikli boshlanishidan oldin doimo to'ldirib turing.

Tuz idishini to'ldirish

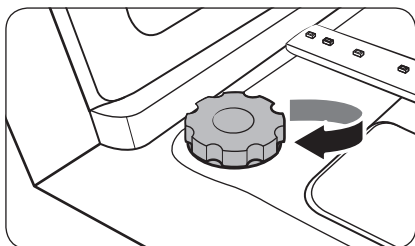
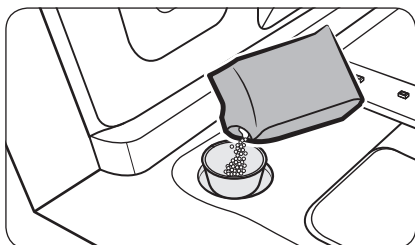
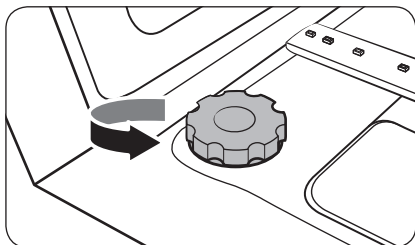

1. Eshikni oching.
2. Qopqoqni soatga teskari yo'nalishda burab oching.

3. Tuz idishini suv bilan to'ldiring (faqat idish yuvish mashinasini birinchi marta ishlatayotganda kerak).
4. Idish yuvish tuzini soling.

⚠️ **DIQQAT**

- Maksimal sig'imi 1 kg atrofida. Sig'imidan oshirib yubormang.
- Oshirib yuborilsa, mashinaning ishlashiga ta'sir qilishi mumkin.

5. Qopqoqni soat yo'nalishida burab yoping.

📖 **ESLATMA**

- Mashinadagi tuz yoki tuzli suvni tozalash uchun Tez siklini ishlating.
- Tuz donalar hajmiga qarab, tuz erishiga va indikator (S) o'chishiga biroz vaqt ketishi mumkin.



Tuz indikator

Keyingi bir nechta sikl davomida tuz yetarli bo'lmasa, indikator (S) yonadi.

Sensorli panelning ishlashi

Sensorli tugmalarning reaksiyasi yomonlashmasligi uchun quyidagi yo'l-yo'riqlarga amal qiling.

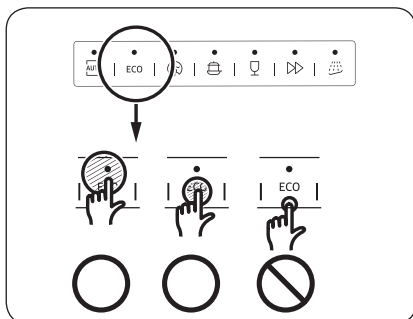

- Har bir tugmaning o'rtasiga bitta barmoq bilan tegining.
- Zarur bo'lmasa, birdaniga bittadan ortiq tugmani bosmang.
- Boshqaruv panelining sirtini muntazam ravishda yumshoq, nam latta bilan artib turing.

Boshlashdan oldin



Boshlashdan oldin

Sozlama rejimi

Tovushni, eshikni avtomatik ochish funksiyasini, chayish vositasi miqdorini va suv qattiqligi sozlamlarini sozlashingiz mumkin.

Sozlama rejimiga kirish

1. Mashinani yoqing.
2. Idish yuvish mashinasini ishga tushirgandan so'ng 60 soniya ichida **AVTO** sikl tugmasini 5 soniya davomida bosib turing.
 - Sozlama rejimiga kirganingizda displeyda "0:00" chiqadi.

Tovush sozlamasi

Tovushni yoqish yoki o'chirish mumkin.

1. Ovoz sozlamalari menyusini tanlash uchun **Faqat pastki tokcha** tugmasini bosing.
 - Displeyda joriy sozlama ko'rsatiladi. (Odatiy sozlama: "U1")
2. Sozlamani o'zgartirish uchun **AVTO** sikl tugmasini bosing.
 - U0: Tovush o'chiq
 - U1: Tovush yoniq
3. Sozlamani saqlash uchun 5 soniya kutib turing.

Avto eshik ochish funksiyasi sozlamasi.

Yaxshiroq quritishi uchun har bir sikldan keyin mashina avtomatik ravishda eshigini ochishini belgilash mumkin.

1. Avto eshik ochish funksiyasi sozlamlar menyusini tanlash uchun **Tezlik kuchaytirgich** tugmasini bosing.
 - Displeyda joriy sozlama ko'rsatiladi. (Odatiy sozlama: "A1")
2. Sozlamani o'zgartirish uchun **AVTO** sikl tugmasini bosing.
 - A0: Funksiya o'chiq
 - A1: Funksiya yoniq
3. Sozlamani saqlash uchun 5 soniya kutib turing.





Chayish vositasi miqdori sozlamasi

Sikl paytida solinadigan chayish vositasi miqdorini o'zgartirish mumkin.

1. Chayish vositasi miqdori sozlamasi menyusini tanlash uchun **Dezinfeksiya** tugmasini bosing.
 - Displayda joriy sozlama ko'rsatiladi. (Odatiy sozlama: "d4")
2. Sozlamani o'zgartirish uchun **AVTO** sikl tugmasini bosing.
 - d1 - d5 orasidan tanlash mumkin (minimum - maksimum).
3. Sozlamani saqlash uchun 5 soniya kutib turing.

Suvning qattiqligi darajasi sozlamasi

Suvning qattiqlik darajasini hududingizdagi suv qattiqligiga moslab o'zgartirish mumkin. Bu sozlamaning o'zgarishi mashinaning tuz idishidagi tuzning sarfiga ta'sir qiladi.

1. Suvning qattiqligi darajasi sozlamasi menyusini tanlash uchun **Kechiktirilgan boshlash** tugmasini bosing.
 - Displayda joriy sozlama ko'rsatiladi. (Odatiy sozlama: "H4")
2. Sozlamani o'zgartirish uchun **AVTO** sikl tugmasini bosing.
 - H1 - H6 orasidan tanlash mumkin (yumshoq - qattiq).
3. Sozlamani saqlash uchun 5 soniya kutib turing.

ESLATMA

- Sozlamani 56-betdagi "Tuz sarfini sozlash" bo'limidagi jadvalga qarab o'zgartiring.
- Zavodda qo'yilgan sozlama: H4 (EN50242)
- Sozlamaga qarab, mashina suvni yumshatkichni har 3-4 siklda qayta tiklaydi. Ammo sozlamani o'zgartirgandan keyin birinchi siklda qayta tiklaydi.



Amallar

Boshqaruv paneli

DW6*R707*, DW6*R705* modellari

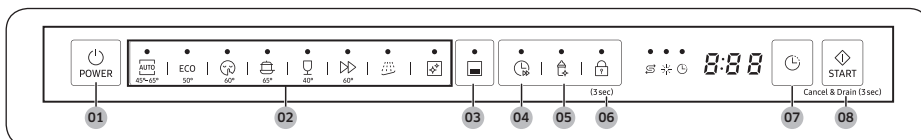



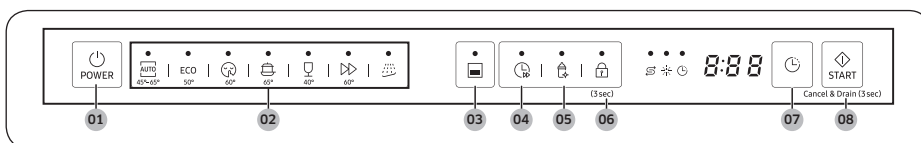

DW6*R704* modellari

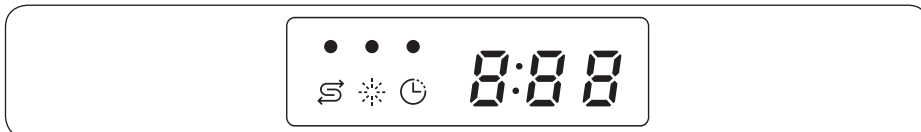

01 POWER (QUVVAT)	Mashinani yoqish yoki o'chirish uchun bosing.
02 Sikl	Kerakli yuvish siklini tanlash uchun bosing. Batafsil ma'lumot uchun 54 -betdagi "Sikl haqida qisqacha" bo'limiga qarang.
03 Faqat pastki tokcha	Faqat pastki tokchadagi buyumlarni yuvish orqali energiyani tejash uchun shuni bosing.
04 Tezlik kuchaytirgich	Sikl vaqtini kamaytirish uchun ushbu opsiyani tanlang. Bu faqat AVTO, EKO, Intensivva Nozik sikllari uchun amal qiladi.
05 Dezinfeksiya	Yakuniy chayish jarayonida yuqori haroratli dezinfeksiyani ta'minlovchi suv haroratini 69 °C ga oshirish uchun bosing. Ushbu opsiya Nozik va Dastlabki yuvish uchun amal qilmaydi.
06 Nazorat qulfi	Nazorat qulfi POWER (QUVVAT) tugmasidan tashqari barcha tugmalarni nazorat panelida qulflab qo'yish imkonini beradi. Batafsil ma'lumot uchun 58 -betdagi "Nazorat qulfi" bo'limiga qarang.
07 Kechiktirilgan boshlash	Siklini boshlash vaqtini 24 soatgacha kechiktirish mumkin. Batafsil ma'lumot uchun 58 -betdagi "Kechiktirilgan boshlash" bo'limiga qarang.
08 START (BOSHLASH) (Cancel & Drain (Bekor qilish va bo'shatish))	Operatsiyani boshlash uchun START (BOSHLASH) tugmasini bosing. Eshigi yopiqligiga ishonch hosil qiling. Cancel & Drain (Bekor qilish va bo'shatish): Joriy siklni bekor qilish va mashinani bo'shatish uchun START (BOSHLASH) tugmasini 3 soniya bosib turing.

Indikatorlar



Tuz indikator		Tuz idishida tuz qolmaganida yonadi.
Chayish vositasi solish indikator		Mashinada chayish vositasi qolmaganida yonadi.
Kechiktirilgan boshlash indikator		Kechiktirilgan boshlash faollashtirilganida yonadi.

Amallar

Sikl haqida qisqacha

DW6*R707*, DW6*R705* modellari

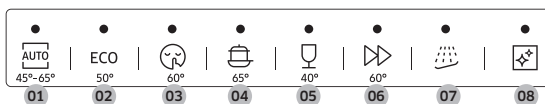

DW6*R704* modellari

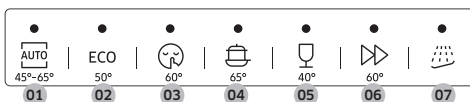

01 AVTO	Bu sikl ifloslanish darjasini aniqlaydi va avtomatik ravishda optimal siklni ishga tushiradi, bu barcha darajadagi kirlangan buyumlarga mos keladi.
02 EKO	Bu sikl quvvat va suv sarfini kamaytiradi, bu normal kirlangan buyumlarga mos keladi.
03 Qo'shimcha sokinlik	Yanada silliq va sokinroq yuvish uchun ushbu siklni tanlang. Ushbu sikl biroz sekinroq yuvadi, biroq EKO dasturiga qaraganda 2 detsibal kamroq shovqin chiqaradi.
04 Intensiv	O'ta kirlangan buyumlar uchun shu siklni tanlang.
05 Nozik	Yengil kirlangan, shisha kabi nozik buyumlar uchun shu siklni tanlang. Bu siklda dezinfeksiya opsiyasi ishlamaydi.
06 Tezkor	Yengil kirlangan kundalik idishlar, sikl vaqti qisqa bo'ladi.
07 Dastlabki yuvish	Boshqa dasturga o'tishdan oldin, kirni ketkazish uchun sovuq suvda chaying.
08 O'z-o'zini tozalash (DW6*R707*/ DW6*R705* modellari)	Mashinaning ichini yuvish uchun ushbu siklni tanlang. Mashinaning ichi bo'shligiga ishonch hosil qiling.



Ishga tushirish uchun oddiy qadamlar

1. Eshigini oching, keyin idishlarni soling. Idishlardagi ovqat qoldiqlari va chiqindilarni olib tashlang.
2. Vosita taqsimlagichiga vosita soling. Yaxshiroq natija uchun chayish vositasi soling.
3. **POWER (QUVVAT)** ni bosib hamda kerakli opsiyalarga ega siklni tanlang (**Faqat pastki tokcha, Tezlik kuchaytirgich, Dezinfeksiya va Kechiktirilgan boshlash**). Siklga qarab, ayrim opsiyalar ishlamasligi mumkin.

ESLATMA

Faqat pastki tokcha ni tanlasangiz, idishlar pastki tokchaga yuklanganligiga ishonch hosil qiling.

4. **START (BOSHLASH)** tugmasini bosib, keyin eshikni yoping. Bir necha soniya suv chiqargandan keyin mashina siklni boshlaydi.

ESLATMA

- Siklni boshlanganidan keyin o'zgartirish uchun **START (BOSHLASH)** tugmasini 3 soniya bosib turib, siklni bekor qiling. Keyin yangi siklni boshlang.
- Odatiy sikl: EKO.
- Ishlayotgan mashinani to'xtatish uchun eshigini ochganingizdan keyin davom ettirish uchun eshigini yopish kifoya.



Amallar

Tuz idishi

Suvni yumshatkich suvdan minerallar va tuzlarni olib tashlashga mo'ljallangan, chunki ular mashinaning ishlashiga xalaqit berib, shikast yetkazishi mumkin. Bu mineral va tuzlar suvda qanchalik ko'p bo'lsa, suv shunchalik qattiq bo'ladi. Yumshatkichni sizning hududingizdagi suvning qattiqligiga qarab sozlash lozim.

Hududingizdagi suvning qattiqligi haqida mahalliy suv boshqarmasidan bilib olishingiz mumkin.

Tuz sarfini sozlash

Bu mashina ishlatiladigan suvning qattiqligiga qarab sarf etiladigan tuz miqdorini roslash imkonini beradi. Bu tuz sarfi darajasini optimallashtirish va moslash uchun bajariladi, buni quyidagicha bajarish mumkin:

1. Mashinani yoqing.
2. Idish yuvish mashinasini ishga tushirgandan so'ng 60 soniya ichida **AVTO** sikl tugmasini 5 soniya davomida bosib turing.
 - Sozlama rejimiga kirganingizda displeyda "0:00" chiqadi.
3. Suvning qattiqligi darajasi sozlamasi menyusini tanlash uchun **Kechiktirilgan boshlash** tugmasini bosing.
 - Displeyda joriy sozlama ko'rsatiladi. (Odatiy sozlama: "H4")
4. Sozlamani o'zgartirish uchun **AVTO** sikl tugmasini bosing.
 - H1 - H6 orasidan tanlash mumkin (yumshoq - qattiq).
5. Sozlamani saqlash uchun 5 soniya kutib turing.

ESLATMA

- Quyidagi sxemaga (yoki qo'llanmaga) asoslanib roslash tavsiya etiladi:
- Zavodda qo'yilgan sozlamasi: H4 (EN50242)

Suvning qattiqligi				Suvning qattiqlik sozlamasi	Tuz sarfi (gramm/sikl)	Avtonomiya (sikl/1 kg)
°dH	°fH	°Klark	mmol/l			
0-5	0-9	0-6	0-0,94	H1	0	/
6-11	10-20	7-14	1,0-2,0	H2	20	60
12-17	21-30	15-21	2,1-3,0	H3	30	50
18-22	31-40	22-28	3,1-4,0	H4	40	40
23-34	41-60	29-42	4,1-6,0	H5	50	30
35-55	61-98	43-69	6,1-9,8	H6	60	20

ESLATMA

- 1 dH (nemischa daraja) = 0,178 mmol/l
- 1 Klark (britanacha daraja) = 0,143 mmol/l
- 1 fH (fransuzcha daraja) = 0,1 mmol/l
- Suvning qattiqligi haqida ma'lumot uchun mahalliy suv boshqarmasiga murojaat qiling.

SUVNI YUMSHATKICH

Suvning qattiqligi joyiga qarab farq qiladi. Mashinada qattiq suv ishlatilsa, idish-tovoqlarda cho'kindi hosil bo'lishi mumkin. Bu jihozda maxsus yumshatkich bor bo'lib, u suvdan cho'kindi va minerallarni yo'qotishga mo'ljallangan tuzdan foydalanadi.



Amallar

Kechiktirilgan boshlash

Siklni boshlash vaqtini 1 soatlik qadamda 24 soatgacha kechiktirish mumkin. Kechiktirish vaqtini uzaytirish uchun **Kechiktirilgan boshlash** tugmasini bosing. Displaydagi vaqt siklning boshlanish vaqtini bildiradi.

1. Eshigini oching, keyin idishlarni soling.
2. Vaqtini 1 soatlik qadamda o'zgartirish uchun **Kechiktirilgan boshlash** tugmasini bosing.
 - Agar tugmani bosib tursangiz, qo'yib yuborguningizcha vaqt oshib boradi.
3. **START (BOSHLASH)** tugmasini bosing, keyin eshikni yoping.

ESLATMA

Mashina boshlanganidan keyin kechiktirish vaqtini o'zgartirish uchun **POWER (QUVVAT)** tugmasini bosib, mashinani qayta boshlang.

Nazorat qulfi

Bolalar mashina bilan o'ynamasliklari uchun **Nazorat qulfi** barcha tugmalarni (**POWER (QUVVAT)**) tugmasidan tashqari) qulflaydi.

- **Nazorat qulfi** ni faollashtirish uchun **Nazorat qulfi** tugmasini 3 soniya bosib turing. **Nazorat qulfi** faollashtirilgach, sikl yoki opsiyani tanlash yoki operatsiyani boshlash mumkin emas.
- **Nazorat qulfi** ni to'xtatish uchun yana **Nazorat qulfi** tugmasini 3 soniya davomida bosib turing.
- Mashina boshlangach, **Nazorat qulfi** faol turadi. **Nazorat qulfi** rejimini bekor qilish uchun uni faolsizlantirish kerak.



Qarov

Tozalash

Mashina yaxshi ishlashi, kamroq ta'mirlanishi va uzoq muddat xizmat ko'rsatishi uchun uni toza tuting.

Tashqi sirti

Sirtiga sachrab ketgan narsalarni darhol artib oling. Boshqaruv panelini yumshoq va nam latta bilan arting.

DIQQAT

- Benzin, mum, suyultirgich, xlorli oqartirgich, alkogol yoki kimyoviy moddalarni ishlatmang. Bu moddalar mashinaning sirtidan rangini ketkazishi va dog' tushirishi mumkin.
- Idish yuvish mashinasining ichida elektron qismlar mavjud. Mashina ustiga suv sepmang. Elektr detallarni suvdan himoyalang.
- Zanglamaydigan po'latdan qilingan eshik panelini tozalash uchun zanglamaydigan po'latni tozalagich bilan toza va yumshoq latta ishlating.

Ichi

Mashinaning ichidagi chang yoki ovqat qoldiqlarini olib tashlab, muntazam ravishda tozalab turing. Mashina ichini va eshikning ichki tomonini nam latta bilan arting.

DIQQAT

- Old zichlagichni olib tashlamang (mashinaning tuynugini o'rab turgan uzun rezina qistirma). Bu zichlagich mashinaning ichini yopiq holda ushlab turadi.
- Mashina ichidagi qasmoq yoki moy qoldiqlarini nam latta bilan artib tashlang. Muqobil ravishda ozgina yuvish vositasi solib, eng baland chayish haroratida bo'sh siklni ishlatib yuboring.

Qarov

Uchliklar

Uchliklar tiqilib qolmasligi uchun yoki tiqilib qolganida yechib olib, har birini tozalang. Uchliklarni olayotganda ehtiyot bo'ling, sinib ketishi mumkin.

Tepa uchlik

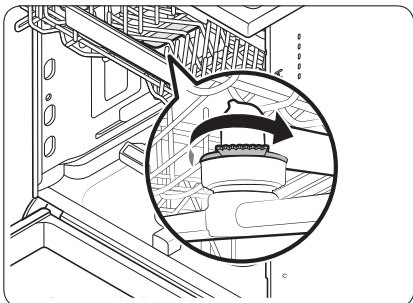

1. Eshikni oching, keyin tepa tokchani tortib chiqarib, tepa uchlikni toping.
2. Gaykani bo'shatib, yechib oling, keyin uchlikni chiqaring.
3. Uchlikning tiqilgan joyini ochib, tozalang.
4. Joyiga qo'yib, gaykani qo'lda qotiring.
5. Uchlik joyiga tushganini bilish uchun qo'lda buring.

Pastki uchlik

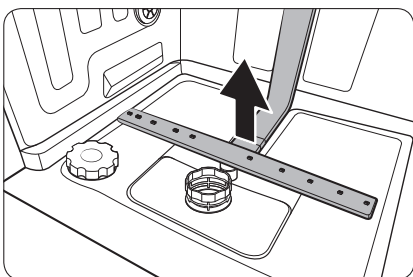

1. Eshikni oching va pastki tokchani tortib chiqaring. Tubida pastki uchlik ko'rinadi.
2. Uchlikning tiqilgan joyini ochib, tozalang.
3. Uchlikni joyiga qo'ying.
4. Uchlik joyiga tushganini bilish uchun qo'lda buring.

Filtr

Filtrni har oyda tozalashni tavsiya qilamiz.

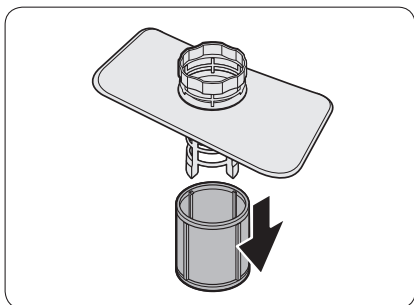
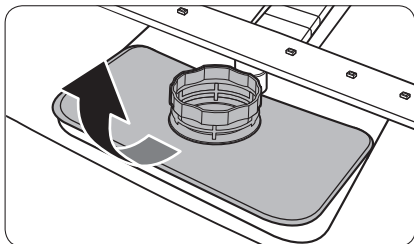
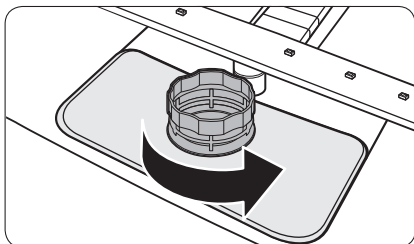

1. Eshikni oching, avval pastki tokchani chiqarib oling.
2. Filtr tutqichini soatga teskari yo'nalishda burab, yirik to'qli filtrni bo'shating.
3. Yirik to'qli filtrni chiqaring, keyin tagidagi silindrsimon mikrofiltrni chiqaring.

Qarov

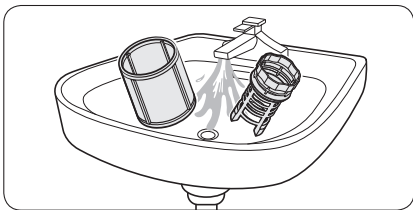

4. Mikrofiltr va yirik to'qli filtrni chang-g'ubordan tozalang.
5. Oqar suvda yuving, keyin yaxshilab quriting.

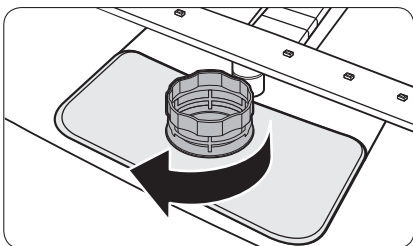

6. Avval filtrni, keyin yirik to'qli filtrni joyiga soling.
7. Qulflash uchun filtr tutqichini soat yo'nalishida burang.

⚠️ DIQQAT

Yirik to'qli filtr to'g'ri yopilganiga ishonch hosil qiling. Bo'sh yopilsa, filtrlash samarasi pasayishi mumkin.

Uzoq muddatli parvarish

Agar mashinani uzoq vaqt ishlatmaydigan bo'lsangiz, avval suvlarini butunlay chiqarib tashlang, keyin suv shlangini ajrating. Kranni yoping va avtomatik uzgichni o'chiring. Agar shlanglar yoki ichki detallarda suv qolsa, mashinaga zarar yetkazishi mumkin.

Nosozliklarni bartaraf etish

Nazorat nuqtalari

Idish yuvuvchi mashina bilan bog'liq muammoga duch kelsangiz, avval quyidagi jadvalni tekshiring va maslahatlarni sinab ko'ring.

Alomat	Ehtimoliy sababi	Amal
Mashina ishga tushmayapti.	Eshigi yaxshi yopilmagan.	<ul style="list-style-type: none">Eshik qulflangani va mahkam yopilganiga ishonch hosil qiling.Tepa tokcha uchlikka to'g'ri ulanganini tekshiring.Tepa tokcha to'g'ri yig'ilganiga amin bo'ling.
	Elektr shnuri ulanmagan.	<ul style="list-style-type: none">Elektr shnurini ulang.
	Suv kelmayapti.	<ul style="list-style-type: none">Suv krani ochilganiga ishonch hosil qiling.
	Boshqaruv paneli qulflangan.	<ul style="list-style-type: none">Nazorat qulfi rejimidan chiqing.
Mashinada noxush hid bor.	Avvalgi sikldan qolgan suv bor.	<ul style="list-style-type: none">Idish yuvish mashinasini bo'shatib, yuvish vositasi qo'shing va Tez siklini ishga tushiring. Bu faqat tegishli modellarda mavjud.
Sikl tugaganidan keyin mashinada suv qolmoqda.	Oqava shlangi bukilgan yoki tiqilgan.	<ul style="list-style-type: none">Shlangni tekislang va tozalang.

Nosozliklarni bartaraf etish

Alomat	Ehtimoliy sababi	Amal
Idishlarda ovqat qolmoqda.	Mos kelmaydigan sikl tanlangan.	<ul style="list-style-type: none"> Bu qo'llanmada ko'rsatma berilganidek, idishlarning kirlanganlik darajasidan kelib chiqib siklni tanlang.
	Filtrlar tiqilgan yoki tegishli mahkamlangan.	<ul style="list-style-type: none"> Filtrlarni tozalang. Filtrlar to'g'ri mahkamlanganini tekshiring.
	Yetarsiz miqdordagi yuvish vositasi ishlatilgan.	<ul style="list-style-type: none"> Har bir yuklanish uchun mos miqdordagi vosita ishlatilgan.
	Suv bosimi past.	<ul style="list-style-type: none"> Bosim 0,04-1,0 Mpa oralig'ida ekanligiga ishonch hosil qiling.
	Uchliklar tiqilgan.	<ul style="list-style-type: none"> Uchliklarni tozalang va oching.
	Idishlar noto'g'ri yuklangan yoki ko'payib ketgan.	<ul style="list-style-type: none"> Idishlarni uchliklarga va/ yoki vosita taqsimlagichiga tegmaydigan qilib tartiblang.
	Suv o'ta qattiq.	<ul style="list-style-type: none"> Tuz indikatorini tekshiring va tuzini soling.
Idishlar yaxshi qurimayapti.	Taqsimlagichda chayish vositasi yo'q yoki yetarli emas.	<ul style="list-style-type: none"> Chayish vositasi soling. Chayish vositasi sozlamalarini tekshiring.
	Haddan tashqari ko'p idish solingan.	<ul style="list-style-type: none"> Oshib ketsa, quritish samarasi pasayishi mumkin. Idishlarni tavsiya etilganidek yuklang.
	Shisha va finjonlarni olayotganda idishlar ustiga suv tomchilagan.	<ul style="list-style-type: none"> Avval pastki tokchani, keyin tepa tokchani bo'shatilgan. Shunda tepa tokchadan pastkisiga suv tushmaydi.
	Dezinfeksiya opsiyasi tanlanmasdan turib ko'p vositali tabletkaga ishlatilgan.	<ul style="list-style-type: none"> Dezinfeksiya opsiyasini tanlang yoki chayish vositasi ishlatilgan.

Alomat	Ehtimoliy sababi	Amal
Mashina ko'p shovqin chiqarmoqda.	Taqsimlagich qopqog'i ochiqligida va oqava nasosi ishlayotganida mashinadan tovush chiqadi.	<ul style="list-style-type: none"> Bu oddiy holat.
	Mashina tekis joylashmagan.	<ul style="list-style-type: none"> Mashina tekis joylashganligiga ishonch hosil qiling.
	Uchlik idishlarga tegib, tovush chiqarmoqda.	<ul style="list-style-type: none"> Idishlarni qayta tartiblang.
Idishlarda sariq yoki jigarrang qobiq hosil bo'lgan.	Kofe va choy rangi bor.	<ul style="list-style-type: none"> Yuqoriroq haroratli sikl ishlating.
Indikatorlar yonmayapti.	Elektr shnuri ulanmagan.	<ul style="list-style-type: none"> Elektr shnurini ulang.
Uchliklar ravon aylanmayapti.	Uchliklarga ovqat parchalari tiqilgan.	<ul style="list-style-type: none"> Uchliklarni tozalang.
Idishlarda oq rangli qoplama bor.	Suv o'ta qattiq.	<ul style="list-style-type: none"> Tuz solish indikatorini va yumshatkich sozlamasi siz yashaydigan hududdagi suvning qattiqligiga mosligini tekshiring. Tuz idishining qopqog'i to'g'ri mahkamlangan bo'lsin.
Boshqaruv panelida pufakcha va tirnalgan izlar paydo bo'lgan.	Himoya plyonkasi ostiga havo kirgan, natijada EPS belgilari qolgan.	<ul style="list-style-type: none"> Boshqaruv panelidan himoya plyonkasini olib tashlang.

Nosozliklarni bartaraf etish

Axborot kodlari

Agar mashina ishlamasa, displeyda axborot kodi ko'rsatilishi mumkin. Quyidagi jadvalga qarab, tavsiyalarni bajarib ko'ring.

Kod	Amal
LC	Sizib chiqishni tekshirish <ul style="list-style-type: none">Suv kranini yoping. Uydagi avtomatik uzgich qutisini ochib, idish yuvish mashinasining avtomatik uzgichini o'chiring. Keyin tuzatish uchun o'rnatgan shaxsni chaqiring. Muammo hal bo'lmasa, mahalliy Samsung xizmat ko'rsatish markaziga murojaat qiling.
4C	Suv ta'minotini tekshirish <ul style="list-style-type: none">Suv keladigan klapan yopiqligi, suv yopilgani, suv keladigan klapan yoki quvur muzlagani yoki yot jism tiqilib qolganini tekshirib ko'ring. Muammo hal bo'lmasa, mahalliy Samsung xizmat ko'rsatish markaziga murojaat qiling.
AC	PCB aloqani tekshirish <ul style="list-style-type: none">Asosiy PCB va sub PCB orasida noodatiy aloqa yuz bermoqda.Muammo hal bo'lmasa, Samsung xizmat ko'rsatish markaziga murojaat qiling.
HC	Yuqori haroratli qizishni tekshirish <ul style="list-style-type: none">Ishlashini tekshirish. Idish yuvish mashinasini bo'shatib, yuvish vositasi qo'shing va siklni ishga tushiring. Agar muammo hal bo'lmasa, uydagi avtomatik uzgich qutisini ochib, idish yuvish mashinasining avtomatik uzgichini o'chiring. Keyin Samsung xizmat ko'rsatish markaziga murojaat qiling.
tC	Termorezistorni tekshirish <ul style="list-style-type: none">Harorat datchigi buzilgan (qisqa tutashuv yoki zanjir ochiq). Muammo hal bo'lmasa, Samsung xizmat ko'rsatish markaziga murojaat qiling.
EC	Yuvish nasosini tekshirish <ul style="list-style-type: none">Yuvish nasosini noto'g'ri ishlatish. Agar muammo hal bo'lmasa, Samsung xizmat ko'rsatish markaziga murojaat qiling.
PC	Taqsimlash motorini tekshirish <ul style="list-style-type: none">Taqsimlash motorini yig'ish bilan bog'liq noodatiy ishlash yoki asosiy PCB. Agar muammo bartaraf bo'lmasa, mahalliy Samsung servis markaziga murojaat qiling.

Agar axborot kodi ekranda namoyish qilinishda davom etsa, mahalliy Samsung xizmat ko'rsatish markaziga murojaat qiling.

Sikllar jadvali

Sikl	AVTO	EKO	Intensiv
Qolgan ovqat miqdori	Normal	Normal	Ko'p
Sikl ketma-ketligi	Dastlabki yuvish (45 °C) ► Asosiy yuvish (55 °C-65 °C) ► Chayish ► Issiq suvda chayish (50 °C-70 °C) ► Quritish ► Yakunlash	Dastlabki yuvish ► Asosiy yuvish (50 °C) ► Chayish ► Issiq suvda chayish (48 °C) ► Quritish ► Yakunlash	Dastlabki yuvish (50 °C) ► Asosiy yuvish (65 °C) ► Chayish ► Issiq suvda chayish (58 °C) ► Quritish ► Yakunlash
Suv sarfi (L)	8,5-18	9,9	16,6
Energiya sarfi (kVts)	0,85-1,55	0,832 (DW6*R707***) / 0,821 (DW6*R704***)	1,5
Sikl vaqti (daq.)	150	210	205

Sikl	Nozik	Tezkor	* Dastlabki yuvish
Qolgan ovqat miqdori	Chiroq	Normal	Chiroq
Sikl ketma-ketligi	Dastlabki yuvish (40 °C) ► Asosiy yuvish (50 °C) ► Chayish ► Issiq suvda chayish (50 °C) ► Quritish ► Yakunlash	Asosiy yuvish (60 °C) ► Chayish ► Issiq yuvish (55 °C) ► Quritish ► Yakunlash	Dastlabki yuvish ► Yakunlash
Suv sarfi (L)	13,5	15	4,1
Energiya sarfi (kVts)	0,95	0,95	0,02
Sikl vaqti (daq.)	120	60	15

Sikllar jadvali

Sikl	Qo'shimcha sokinlik	** O'z-o'zini tozalash
Qolgan ovqat miqdori	Normal	-
Sikl ketma-ketligi	Dastlabki yuvish (35 °C) ► Asosiy yuvish (60 °C) ► Chayish ► Iссиq suvda chayish (55 °C) ► Quritish ► Yakunlash	Dastlabki yuvish ► Asosiy yuvish(70 °C) ► Chayish ► Iссиq suvda chayish (70 °C) ► Quritish ► Yakunlash
Suv sarfi (L)	13	15
Energiya sarfi (kVts)	1,5	1,25
Sikl vaqti (daq.)	270	145

* Dastlabki yuvish: Ushbu sikl Avto Eshik funksiyasi yoki quritish jarayonini faollashtirmaydi. Dastlabki yuvish siklida uzoq vaqt uzluksiz ishlatish tavsiya etilmaydi. Buning natijasida suv yumshatkichining samarasi pasayadi.

** O'z-o'zini tozalash: Faqat DW6*R707*/DW6*R705* modellari

ESLATMA

- Sikl vaqti qo'shilgan opsiyalarga, quyilayotgan suvning bosimi va haroratiga bog'liq.
- Mashina 5 kun ishlatilmasa, ichidagi qolgan suvni avtomatik ravishda chiqarib tashlaydi.
- Quvvat sarfi suvning harorati va/yoki yuklanishga bog'liq. Chayish vositasi rezervuari bo'sh bo'lsa, vaqti uzayishi va harorati ozgina oshishi mumkin.
- Agar chayish vositasi ishlatilmasa, sikl vaqti va harorat ozgina oshishi mumkin.

Ilova

Tashish/ko'chirish

Idish yuvish mashinasining ichi bo'sh bo'lsin, hech qaysi detali bo'shab qolmasin. Avval mashinani quyidagicha bo'shating.

1. Eshigini oching, keyin mashinani yoqing'.
2. EKO siklini tanlab, ishlating.
3. **START (BOSHLASH)** tugmasini bosib, keyin eshikni yoping.
4. Sikl tugallangach, 5 soniyadan keyin eshigini oching.
5. Suvni chiqarib tashlash uchun **START (BOSHLASH)** tugmasini 3 soniya bosib turing.
6. Eshikni yoping.
7. Chiqarib tashlangach, eshigini oching.
8. Mashinani o'chiring, keyin suv kranini yoping.
9. Suv shlangi va oqava shlangini ajrating.

DIQQAT

Idish yuvish mashinasini ko'chirayotganda silkitmang yoki chayqatmang. Qoldiq suvlari oqib chiqishi mumkin.

Muzlashdan himoya

Agar idish yuvish mashinasi uzoq vaqtga muzlash xavfi bor joyda qoldirsangiz, ichini bo'shatishni unutmang. Tafsilotlarini "Tashish/ko'chirish" bo'limidan ko'ring.

Idish yuvish mashinasini chiqitga chiqarish va atrof-muhitni asrash

Idish yuvish mashinasi qayta ishlatilishi mumkin bo'lgan materiallardan tayyorlangan. Agar uni chiqitga chiqarmoqchi bo'lsangiz, chiqindilarni chiqitga chiqarish mahalliy qoidalariga amal qiling. Jihozni elektr manbaiga ulash mumkin bo'lmasligi uchun elektr shnurini qirqib tashlang. Hayvonlar yoki bolalar mashina ichiga qamalib qolmasliklari uchun jihoz eshigini olib tashlang.

Ilova

Texnik xususiyatlari

MODEL	DW6*R707*F* DW6*R705*F* DW6*R704*F*	DW6*R707*U* DW6*R705*U* DW6*R704*U*	DW6*R707*S* DW6*R705*S* DW6*R704*S*	DW6*R707*BB DW6*R705*BB DW6*R704*BB
Turi	Alohida turuvchi	to'liq bo'lmagan tarkibli	Yarim tarkibli	To'liq tarkibli
Quvvat	220-240 V~, 50 Gs			
Suv bosimi	0,04-1,0 MPa			
Yuvish sig'imi	DW6*R707*	14 ta joy sozlamalari		
	DW6*R705*	14 ta joy sozlamalari		
	DW6*R704*	13 ta joy sozlamalari		
Nominal quvvati	1760-2100 Vt			
O'lchami Eni x Chuqurligi x Bo'yi	598 x 600 x 845 mm	598 x 570 x 815 mm		598 x 550 x 815 mm
Og'irligi (qadoqsiz)	52,5 kg (707* modellari) 51 kg (705*/704* modellari)	44,5 kg (707* modellari) 43 kg (705*/704* modellari)	44,5 kg (707* modellari) 43 kg (705*/704* modellari)	43 kg (707* modellari) 42 kg (705*/704* modellari)

Ilova

Standart sinov uchun

ESLATMA

Moslik testi uchun ma'lumotlar quyidagicha:

DW6*R707*/DW6*R705* modellari

- Yuvish sig'imi: 14 ta joy sozlamalari
- Sinov standarti: EN 50242 / IEC 60436
- Yuqori tokcha joylashuvi: quyi joylashuv
- Yuvish sikli: EKO
- Qo'shimcha opsiyalar: Hech qaysi
- Chayish vositasi miqdori sozlamasi: 5
- Suvning qattiqligi darajasi sozlamasi: H3
- Standart yuvish vositasi me'yori: dastlabki yuvish 5 g + asosiy yuvish 30 g
- Buyumlarni tartiblash uchun quyidagi rasmlarga qarang

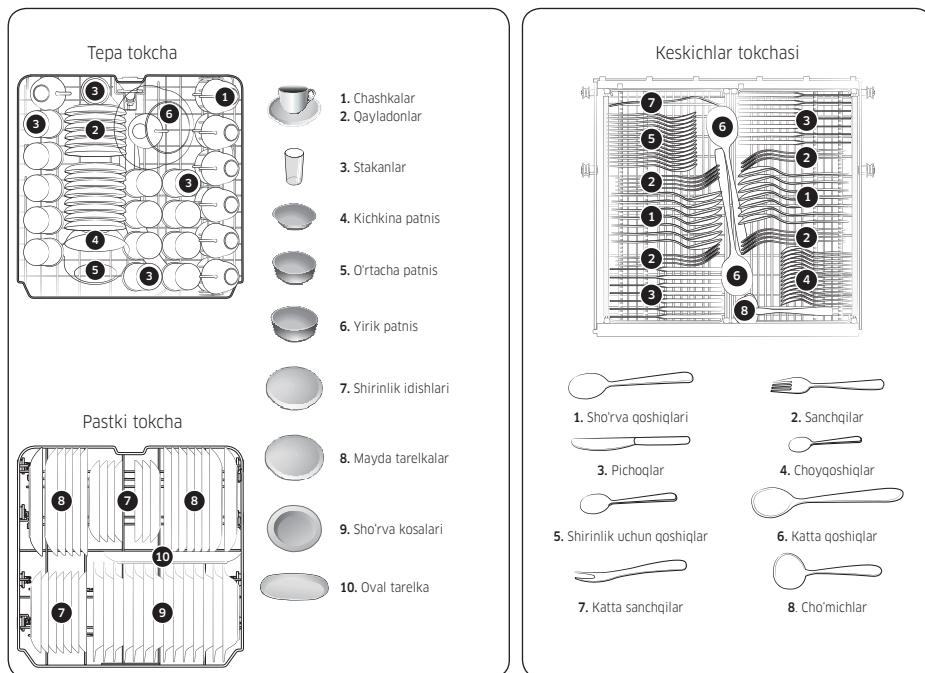

Standart sinov uchun

Standart sinov uchun

DW6*R704* modellari

- Yuvish sig'imi: 13 ta joy sozlamalari
- Sinov standarti: EN 50242 / IEC 60436
- Yuqori tokcha joylashuvi: quyi joylashuv
- Yuvish sikli: EKO
- Qo'shimcha opsiyalar: Hech qaysi
- Chayish vositasi miqdori sozlamasi: 5
- Suvning qattiqligi darajasi sozlamasi: H3
- Standart yuvish vositasi me'yori: dastlabki yuvish 5 g + asosiy yuvish 27,5 g
- Narsalarni tartiblash uchun quyidagi shakllarga qarang

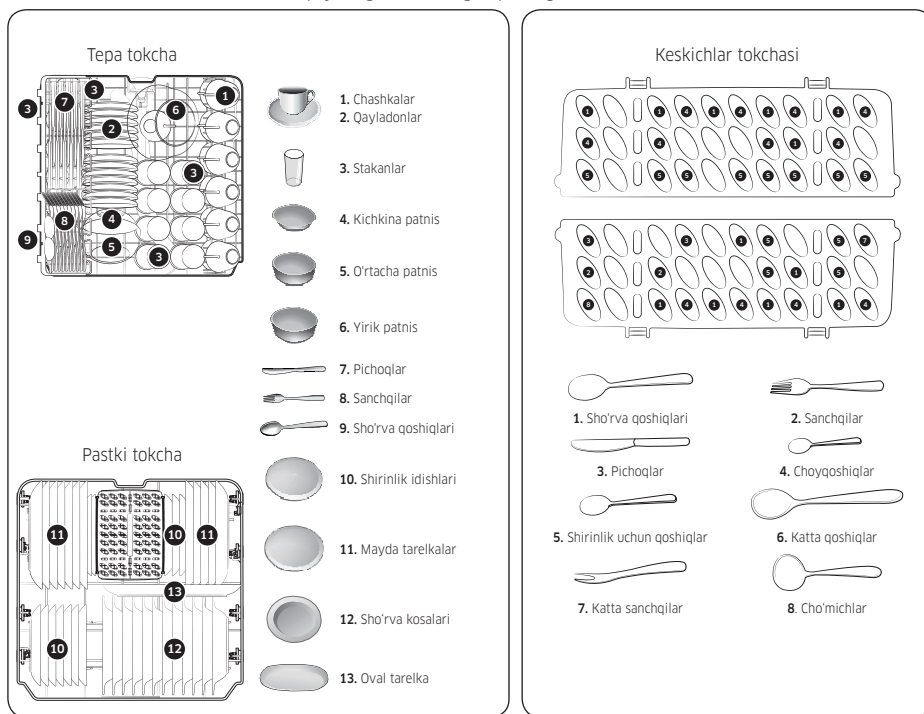

Standart sinov uchun

Mahsulot mikrofishasi

ESLATMA

" * " Yulduzcha model turini bildiradi va (0-9) yoki (A-Z) harflaridan tashkil topadi.

Yetkazib beruvchi	SAMSUNG		
Model nomi	DW6*R707***	DW6*R705***	DW6*R704***
Nominal sig'imi (joylar)	14	14	13
Quvvat sarfi sinfi	A+++	A+++	A+++
Standart siklda quvvat sarfi (kWh)	0,829	0,829	0,818
Yuvish sifati tasnifi	A	A	A
Suv sarfi (L/sikl)	9,9	9,9	9,9
Quritish samarasi sinfi, A (eng samarali) dan G (eng kamsamarali) gacha	A	A	A
Akustik shovqin tarqatishi (dBA)	42	44	44

- 1) Yuvish vaqti ishlatiladigan suvning bosimi va haroratiga qarab turlicha bo'ladi.
- 2) Maxsulotda siz energiya samaradorligi yorliqini topib olishingiz mumkin.

Eslatma

Eslatma

SAVOL YOKI MULOHAZA BORMI?

MAMLAKAT	TELEFON	VEB-SAYT
RUSSIA	8-800-555-55-55	www.samsung.com/ru/support
GEORGIA	0-800-555-555	www.samsung.com/support
ARMENIA	0-800-05-555	www.samsung.com/support
AZERBAIJAN	0-88-555-55-55	www.samsung.com/support
KYRGYZSTAN	00-800-500-55-500 (GSM: 9977)	www.samsung.com/support
UZBEKISTAN	00-800-500-55-500 (GSM: 7799)	www.samsung.com/uz_ru/support
KAZAKHSTAN	8-10-800-500-55-500 (GSM: 7799)	www.samsung.com/kz_ru/support
TAJIKISTAN	8-10-800-500-55-500 (GSM: 8888)	www.samsung.com/support
MONGOLIA	1800-25-55	www.samsung.com/support
BELARUS	810-800-500-55-500	www.samsung.com/support
MOLDOVA	+373-22-667-400	www.samsung.com/support
UKRAINE	0-800-502-000	www.samsung.com/ua/support



DD81-02968J-01