

# Пайдалану бойынша нұсқаулық

---

Кіріктірілетін кір жуғыш машина  
WB-F814DMA/WW

**DEXP**



## ҚЫСҚАША НҰСҚАУЛЫҚ



Кірді сұрыптаңыз (қосымша ақпарат алу үшін «Киімді жууға алғашқы тексеру және дайындық» бөлімін қараңыз).

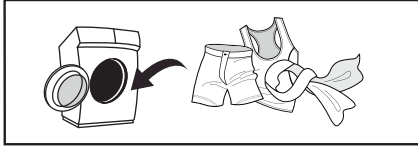

Қақпақты ашыңыз, кірді салыңыз және кір жуғыш машинаның қақпағын жабыңыз.

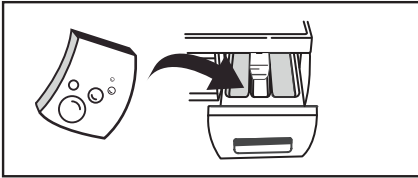

Кір жуғыш заттарды қосыңыз (қосымша ақпарат алу үшін «Жуғыш заттарды тиеу» бөлімін қараңыз).

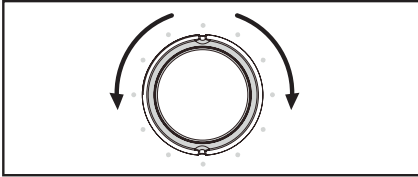

Жуу бағдарламасын таңдаңыз (қосымша ақпарат алу үшін «Жуу режимін таңдау» бөлімін қараңыз).



Жуу циклын бастау үшін «Старт/Кідірту» батырмасын басыңыз.



<b>ҚЫСҚАША НҰСҚАУЛЫҚ</b> .....	<b>3</b>
<b>ҚҰРЫЛҒЫ МАҚСАТЫ</b> .....	<b>6</b>
<b>САҚТЫҚ ШАРАЛАРЫ</b> .....	<b>6</b>
Электрмен жұмыс кезінде .....	6
Сумен жұмыс кезінде .....	7
Жалпы ережелер .....	7
<b>ҚҰРЫЛҒЫ СХЕМАСЫ</b> .....	<b>9</b>
Аксессуарлар .....	9
<b>ОРНАТУ</b> .....	<b>10</b>
Қаптамадан шығару .....	10
Тасымалдау бұрандамаларын алу .....	11
Орналасқан жері .....	11
Аяқтарды реттеу .....	13
<b>ҚҰРЫЛҒЫНЫ ЕНДІРУ</b> .....	<b>13</b>
Бекіткіштерге арналған қосымша керек-жарақтар мен құралдар .....	13
Орнату .....	14
<b>ҚҰЮ ҚҰБЫРШЕГІН ҚОСУ</b> .....	<b>17</b>
Су құбырына қосылу .....	17
Кәдімгі кранға қосылу .....	17
Құю құбыршегін құрылғыға қосу .....	17
<b>СУ ТӨГЕТІН ТҮТІКТІ ҚОСУ</b> .....	<b>18</b>
<b>ПАЙДАЛАНУ ЕРЕЖЕЛЕРІ МЕН ШАРТТАРЫ</b> .....	<b>18</b>
Калибрлеу .....	19
Алғашқы тексеру және киімді жууға дайындық .....	19
Басқару тақтасының схемасы .....	23
Басқару .....	24
Жуу режимдерінің кестесі .....	25
Жуғыш заттарды тиеу .....	26
Жуу режимін таңдау .....	26
Жуу бағдарламаларының сипаттамасы .....	27
<b>ТЕХНИКАЛЫҚ ҚЫЗМЕТ КӨРСЕТУ</b> .....	<b>27</b>
Кір жуғыш машинаның корпусын тазалау және қызмет көрсету .....	28
Барабанның ішкі бетін тазалау .....	28

Шыны мен есік тығыздағышын тазалау .....	28
Сүзгілерді жуу .....	28
Жұғыш заттарға арналған науаны және оның бөлімдерін тазалау .....	29
Сорғы сүзгісін тазалау.....	29
<b>ҚАТЕ КОДТАРЫ .....</b>	<b>30</b>
<b>ЫҚТИМАЛ МӘСЕЛЕЛЕР ЖӘНЕ ОЛАРДЫҢ ШЕШІМІ.....</b>	<b>31</b>
<b>ТЕХНИКАЛЫҚ СИПАТТАМАЛАРЫ .....</b>	<b>32</b>
<b>ЭНЕРГИЯ ТИІМДІЛІГІ ТУРАЛЫ АҚПАРАТ .....</b>	<b>33</b>
<b>МОНТАЖДАУ, САҚТАУ, ТАСЫМАЛДАУ (ТАСУ), ӨТКІЗУ ЖӘНЕ</b>	
<b>КӘДЕГЕ ЖАРАТУ ЕРЕЖЕЛЕРІ МЕН ШАРТТАРЫ.....</b>	<b>34</b>
<b>ҚОСЫМША АҚПАРАТ .....</b>	<b>35</b>
<b>ЕСКЕРТПЕЛЕР .....</b>	<b>36</b>
Құрғақ іш киімнің шамамен салмағы.....	36
Киімде көрсетілген пиктограммалардың мәні.....	37
Киімде көрсетілген басқа пиктограммалардың мәні .....	38
Дақтарды кетіру бойынша ұсыныстар .....	39

# Құрметті сатып алушы!

Біздің өнімдерді таңдағаныңыз үшін рахмет.

Біз сізге жоғары сапа, функционалдылық және дизайн талаптарына сәйкес әзірленген және жасалған бұйымдар мен құрылғыларды ұсынуға қуаныштымыз. Пайдалануды бастамас бұрын, сіздің қауіпсіздігіңізге қатысты маңызды ақпаратты, сондай-ақ өнімді дұрыс пайдалану және күту бойынша ұсыныстарды қамтитын осы нұсқаулықты мұқият оқып шығыңыз. Осы нұсқаулықтың сақталуына назар аударыңыз және оны өнімді одан әрі пайдалану кезінде анықтамалық материал ретінде пайдаланыңыз.

## ҚҰРЫЛҒЫ МАҚСАТЫ

Кір жуғыш машина үй шаруашылығында тоқыма бұйымдарын және жуғыш зат ерітіндісінде машинада жууға болатын сыртқы киімдерді жууға арналған.

## САҚТЫҚ ШАРАЛАРЫ

### Электрмен жұмыс кезінде

- Құрылғыны электрмен жабдықтауға қосу тек білікті маманмен жүзеге асырылуы керек.
- Қауіпті жағдайларды болдырмау үшін зақымдалған қуат сымын өндіруші, оның сервистік техникалық қызмет көрсету жөніндегі өкілі немесе тиісті біліктілігі бар өзге де маман ауыстыруға тиіс.
- Тазалау немесе техникалық қызмет көрсету алдында кір жуғыш машинаны қуат көзінен ажырату керек.
- Қуат кәбілінің ашасын дымқыл қолмен ұстамаңыз.
- Сіздің қауіпсіздігіңіз үшін қуат кәбілінің қосқышы жерге тұйықталған қос полюсті розеткаға қосылуы керек. Қуат розеткасының дұрыс және сенімді жерге тұйықталуын мұқият тексеріп, көз жеткізіңіз.
- Кір жуғыш машина тек техникалық сипаттамаларда көрсетілген кернеумен желіге қосыла алады. Егер сіз қуат параметрлерін білмесеңіз, қызмет көрсету ұйымына хабарласыңыз.
- Қуат сымын тиісті қорғауды қамтамасыз етіңіз. Қуат сымы адамдарға және басқа заттарға тиіп кетпейтіндей және зақымдалмайтындей етіп жақсы бекітілуі керек. Қуат желісіне ерекше назар аудару керек. Электр ашасы розеткаға оңай енуі керек. Сондай-ақ, розетканың орналасқан жеріне және оған қол жетімділіктің ыңғайлылығына ерекше назар аудару керек.
- Розетканың шамадан тыс жүктелуіне жол бермеңіз немесе қуат сымын ұзартпаңыз — бұл өрт немесе электр тогының соғуына әкелуі мүмкін. Ылғал қолмен қуат сымын тартпаңыз.

- Құрылғыны сүмен жабдықтауға және су бұруға қосу тек білікті маманмен жүзеге асырылуы керек.
- Жеткізілген жаңа құбыршектерді пайдалану керек; ескі құбыршектерді қайта пайдалануға болмайды.
- Кір жуғыш машинадан ыстық суды ағызу кезінде күйіп қалудан сақ болыңыз.
- Бір кіріс шүмегі бар кір жуғыш машина суық су құбырына қосылуы керек. Екі кіріс шүмегі бар кір жуғыш машинаны ыстық және суық су құбырларына қосуға болады.

## Жалпы ережелер

- Кір жуғыш машина тек үй ішінде пайдалануға арналған.
- Корпустағы желдеткіш саңылаулар кілеммен және өзге де жабындармен жабылмауы тиіс.
- Құрылғы балалар мен физикалық, сенсорлық немесе ақыл-ой қабілеті шектеулі адамдар үшін, олардың қауіпсіздігіне жауапты басқа адамдар бақылайтын жағдайларды қоспағанда, пайдалануға арналмаған. Балаларға құрылғымен ойнауға рұқсат бермеңіз.
- Жуу алдында киімнің барлық қалталары бос екеніне көз жеткізіңіз.
- Тиындар, зергерлік бұйымдар, шегелер, бұрандамалар, тастар және т.б. сияқты өткір және қатты заттар кір жуғыш машинаға үлкен зақым келтіруі мүмкін.
- Егер құрылғы ұзақ уақыт пайдаланылмаса, кір жуғыш машинаны қуат көзінен ажыратып, сүмен жабдықтауды өшіріңіз.
- Қолданар алдында балалар мен үй жануарларының барабанға кіргенін тексеріңіз.
- Құрылғының есігіне сүйенбеңіз, себебі ол жұмыс кезінде қатты қызып кетуі мүмкін. Жұмыс кезінде балалар мен үй жануарларының құрылғымен тікелей байланыста болуына жол бермеңіз.
- Жуынатын бөлмеде немесе ылғалдылығы жоғары жерлерде, сондай-ақ жарылғыш немесе жемір газ тәрізді заттар бар бөлмелерде кір жуғыш машинаны орнатпаңыз.
- Құрылғыны қолданар алдында қаптаманың барлық компоненттері мен тасымалдау бұрандамаларын алып тастаңыз. Әйтпесе, кір жуғыш машина жуу кезінде қатты зақымдалуы мүмкін.
- Барлық орау материалдарын (пластик пакеттері, пенопласт төсемдері және т.б.) балалардың қолы жетпейтін жерде сақтаңыз. Қаптама материалдары балаларға қауіп төндіруі мүмкін.
- Киімді бірінші рет жуар алдында машинаны әр жұмыс режимінде киімді жүктеместен бір циклмен тексеріңіз.
- Бұл кір жуғыш машина тек тұрмыстық пайдалануға арналған және тек машинада жууға арналған тоқыма бұйымдарын жууға арналған.
- Тез тұтанатын, жарылғыш немесе улы жуғыш заттарды пайдалануға тыйым салынады.
- Бензинді, спиртті және т.б. жуғыш зат ретінде пайдалануға тыйым салынады.

- Тек машинада жууға арналған жуғыш заттарды қолдануға рұқсат етіледі, әсіресе барабан түріндегі кір жуғыш машиналарда.
- Кілемдерді кір жуғыш машинада жууға болмайды.
- Жуу бағдарламасы аяқталғаннан кейін есікті ашпас бұрын екі минут күтіңіз.
- Жуу аяқталғаннан кейін су мен қуатты дереу өшіру керектігін ұмытпаңыз.
- Құрылғының жоғарғы жағында аяққа тұруға, сондай-ақ оған отыруға тыйым салынады.
- Есікті күшпен жаппаңыз. Егер есік әрең жабылса, кір жуғыш машинаның ішінде тым көп киім бар-жоғын және барабанның ішінде біркелкі таралғанын тексеріңіз.
- Бұл құрылғы коммерциялық мақсатта пайдалануға арналмаған.

### **НАЗАР АУДАРЫҢЫЗ!**

- Кір жуғыш машинаны жылжитпас бұрын тасымалдау бұрандамаларын орнатуды ұмытпаңыз. Тасымалдау бұрандамаларын қайта орнатуды тек білікті маман жүргізуі керек.
- Кір жуғыш машинаны жылжитпас бұрын, құбыршектер мен сүзгілерде жұмыс кезінде жиналған суды төгіп тастаңыз.
- Кір жуғыш машинаны ақырын жылжытыңыз. Тасымалдау немесе жылжыту кезінде кір жуғыш машинаның есігі жабық болуы керек.

## ҚҰРЫЛҒЫ СХЕМАСЫ

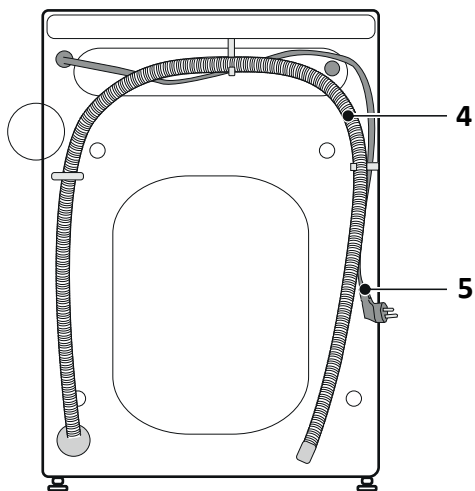
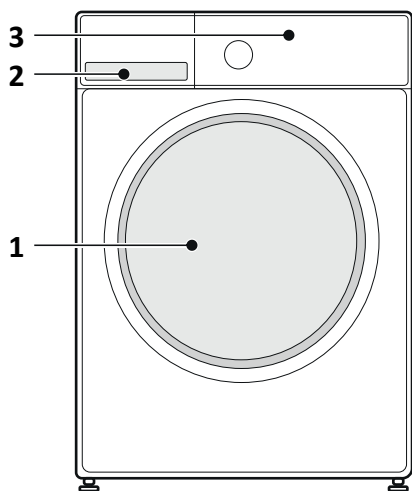

1. Есік.
2. Жұғыш зат науасы.
3. Басқару тақтасы.
4. Су төгетін түтік.
5. Қуат кәбілі.

## Аксессуарлар

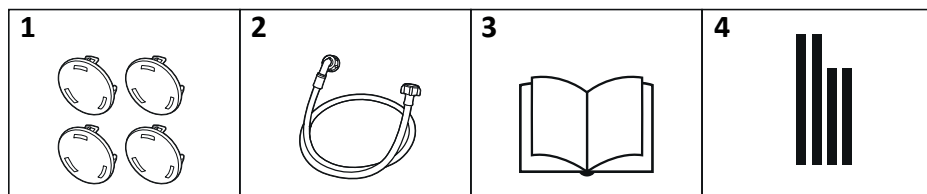

1. Тасымалдау бітеуіштері.
2. Құю құбыршегі.
3. Нұсқаулық.
4. Дыбыс өткізбейтін тығыздағыш (міндетті емес).

### Қаптамадан шығару

Кір жуғыш машинаны орауыштан шығарған кезде тасымалдау процесінде зақымданудың жоқтығын тексеріңіз. Сондай-ақ, керек-жарақтар пакетіндегі барлық бөлшектердің бар екеніне көз жеткізіңіз. Егер тасымалдау нәтижесінде кір жуғыш машинаға зақым келсе немесе қандай да бір керек-жарақтар болмаса, дереу өнімді сатушыға хабарласыңыз.

1. Картон қорапты және пенопласт қаптамасын алыңыз.
2. Кір жуғыш машинаны көтеріп, қаптаманы негізден алыңыз. Құрылғының төменгі жағынан кішкене пенопласт үшбұрышының алынып тасталғанына көз жеткізіңіз. Олай болмаса, құрылғыны бір жағына қойыңыз, содан кейін құрылғының төменгі жағындағы пенопласт үшбұрышын қолмен алыңыз.
3. Қуат сымы мен су төгетін түтікті қосатын бекіту таспасын алыңыз.
4. Қабылдау түтігін барабаннан алыңыз.

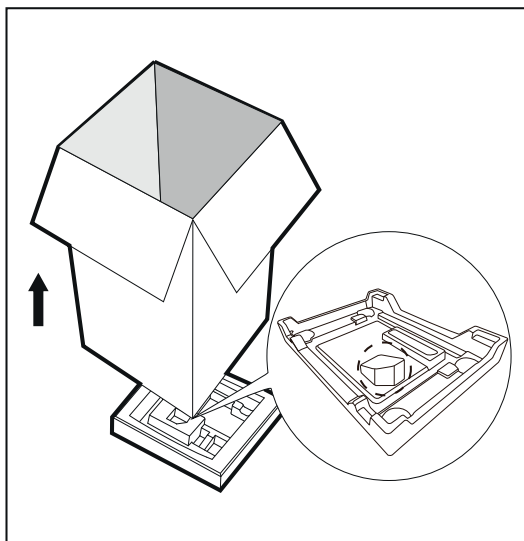

### НАЗАР АУДАРЫҢЫЗ!

- Бұл машинаның орау материалдары балалар үшін қауіпті болуы мүмкін, балалардың олармен байланысын болдырмаңыз.
- Қаптама материалдарын басқа стандартты тұрмыстық қалдықтармен бірге тастамаңыз. Қолданыстағы заңнамаға сәйкес орау материалдарын тастаңыз.
- Тұншығу қаупін болдырмау үшін орау элементтері мен құрылғы бөлшектерін балалардың қолы жетпейтін жерде сақтаңыз.

## Тасымалдау бұрандамаларын алу

Кір жуғыш машинаны қолданар алдында құрылғының артқы жағындағы тасымалдау бұрандамаларын алып тастау керек. Ол үшін төменде сипатталған әрекеттерді орындаңыз.

- 4 тасымалдау бұрандамаларын сомын кілтпен бұрап алыңыз және оларды жеңдермен бірге алыңыз.
- Саңылауларды жеткізілімге кіретін тасымалдау бітеуіштерімен жабыңыз.
- Тасымалдау бұрандамаларын тастамаңыз, оларды болашақта пайдалану үшін сақтаңыз.

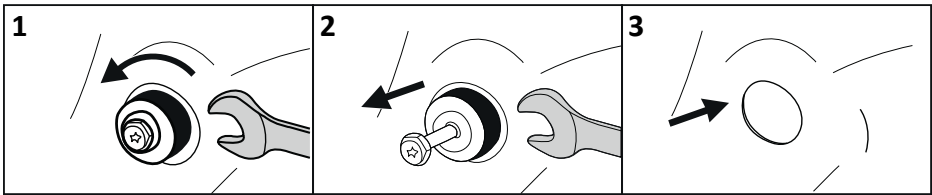

### НАЗАР АУДАРЫҢЫЗ!

- Тасымалдау бұрандамаларын төлкелермен бірге алып тастау керек.
- Кір жуғыш машинаны жылжитпас бұрын тасымалдау бұрандамаларын орнатыңыз.

## Орналасқан жері

Кір жуғыш машинаны орнатпас бұрын, оны орнату орнын таңдау керек, ол келесі шарттарға сәйкес келуі керек:

- қатты, құрғақ және тегіс бет;
- тікелей күн сәулесінің болмауы;
- жеткілікті желдету;
- бөлмедегі температура 5 °C тан жоғары болуы керек;
- кір жуғыш машина жылу көздерінен, мысалы, көмір немесе газ жылыту жабдықтарынан алыс орнатылуы керек. Егер кір жуғыш машинаны жылу көзінің жанына орнатудан аулақ болу мүмкін болмаса, олардың арасына оқшаулағыш бөлімді алюминий фольга жағымен жылу көзіне қойыңыз.

### НАЗАР АУДАРЫҢЫЗ!

- Құрылғыны тек тұрақты бетке орнатыңыз.
- Кір жуғыш машинаның қуат сымында тұрмағанына көз жеткізіңіз.

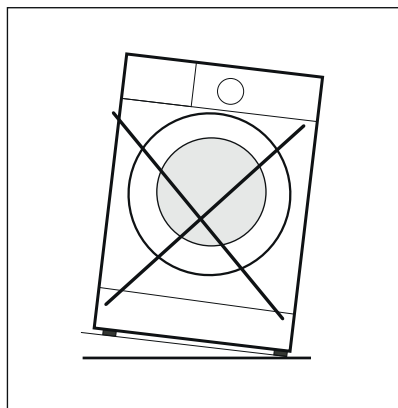
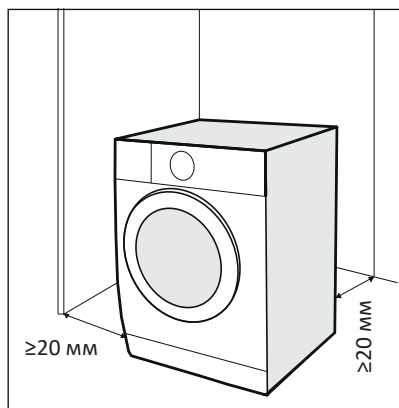

## Көлденең еден

Еденнің рұқсат етілген көлбеуі — 1°.

## Электр розеткасы

Розетка кір жуғыш машинаның бүйір қабырғасынан 1 м-ден аспауы керек. Бір розеткаға бірден бірнеше электр құрылғыларын қоспаңыз.

## Бос кеңістік

- Кір жуғыш машинаның бүйірлері мен артқы жағында бос орын болуы керек ( $\geq 20$  мм).
- Кір жуғыш машинада тұрмыстық заттарды сақтамаңыз. Бұл жабын мен басқару тақтасын зақымдауы мүмкін.
- Кір жуғыш машинаны кілем төселген еденге орнатпаңыз.
- Орнату орны таза, құрғақ және тегіс болуы керек. Машинаның астына ағаштан, картоннан және ұқсас материалдардан жасалған тұғырларды төсеу арқылы еденнің тегіссіздігін өтеуге тыйым салынады.

## Дыбыс өткізбейтін тығыздағыш

- Корпусты зақымданудан қорғау үшін машинаны еденге көбік резеңке немесе машина мен еден арасындағы киім сияқты жұмсақ материалды қолданып қойыңыз.
- Құрылғыны екі ұзын губканы ұзын төменгі жиектерге, және екі қысқа губка қысқа төменгі жиектерге жабыстырыңыз.

## Ағаш еденге орнату

- Ағаш едендер әсіресе дірілге бейім. Шамадан тыс дірілді болдырмау үшін әр аяқтың астына қалыңдығы кемінде 15 мм дірілге қарсы тіректерді қою ұсынылады. Тіректерді бұрандалармен кем дегенде екі еден тақтасына бекітіңіз.
- Мүмкіндігінше, еден ең сенімді болатын бөлменің бұрышын таңдаңыз.

## ЕСКЕРТУ!

Бұл құрылғы қалқымалы құралдарда (кемелер, яхталар және т.б.) және жылжымалы нысандарда (жылжымалы үйлер, ұшақтар және т. б.) пайдалануға арналмаған.

## Аяқтарды реттеу

### НАЗАР АУДАРЫҢЫЗ!

Барлық төрт аяқтың құлыптау сомындары құрылғының корпусына мықтап бекітілуі керек.

1. Аяқтардың кір жуғыш машинаның корпусына мықтап бекітілгеніне көз жеткізіңіз. Олай болмаса, оларды бастапқы орнына бұрап, сомындарды қатайтыңыз.
2. Бекіткіш сомынды босатыңыз, аяғыңызды еденге толық тигенше бұраңыз.
3. Аяқтарды реттеп, оларды сомын кілтпен бекітіңіз. Кір жуғыш машинаның тұрақты күйде екеніне көз жеткізіңіз.

## ҚҰРЫЛҒЫНЫ ЕНДІРУ

### Бекіткіштерге арналған қосымша керек-жарақтар мен құралдар

#### Бекіткіштерге арналған керек-жарақтар

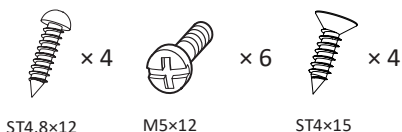

ST4,8x12

M5x12

ST4x15

#### Бекіткіштер

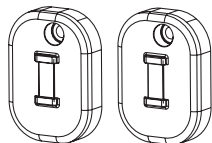

Есік магниттері

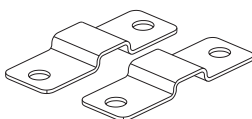

Бекіту

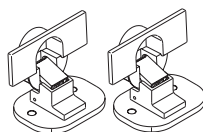

#### Ілмектер



Тұрғыландыру қағазы

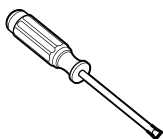

Бұрағыш



Бұрғы

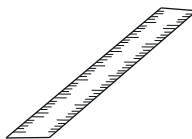

Сызғыш

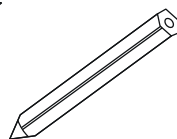

Қарындаш

## Орнату

### Өлшем схемасы

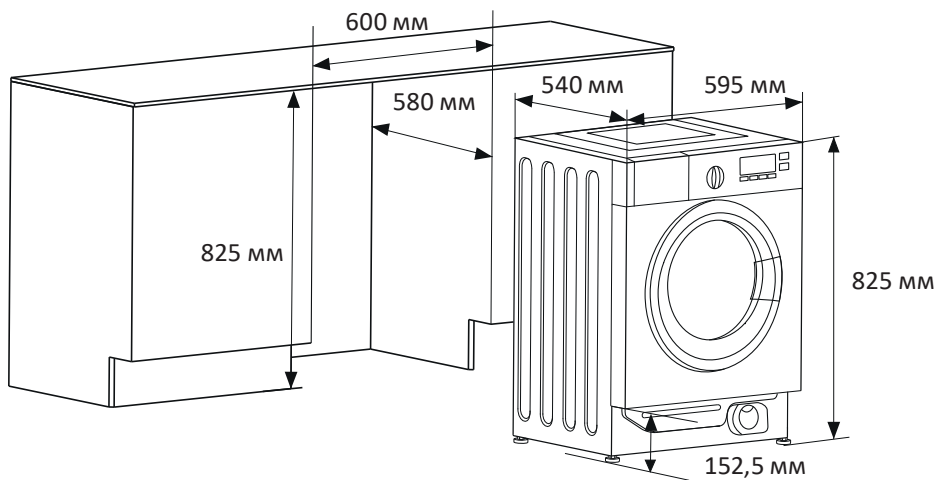

### Есікті дайындау және бекіту

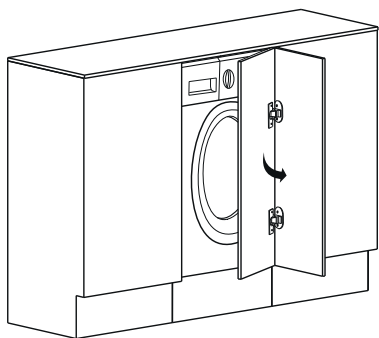

Есік солдан оңға қарай ашық

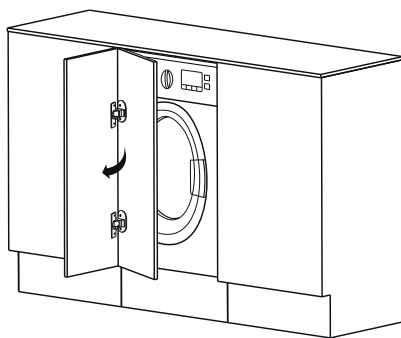

Есік оңнан солға қарай ашық

1. Есікке белгі қойыңыз.

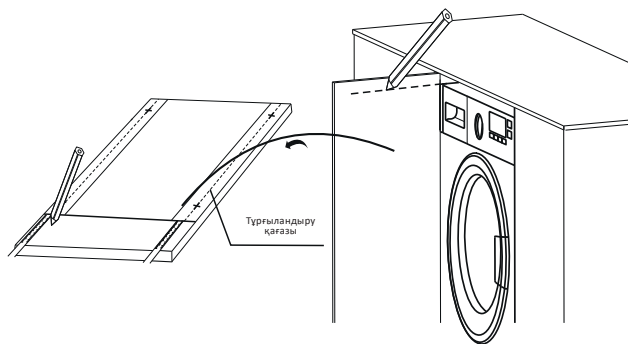

2. Қағазды есікке бекітіңіз.

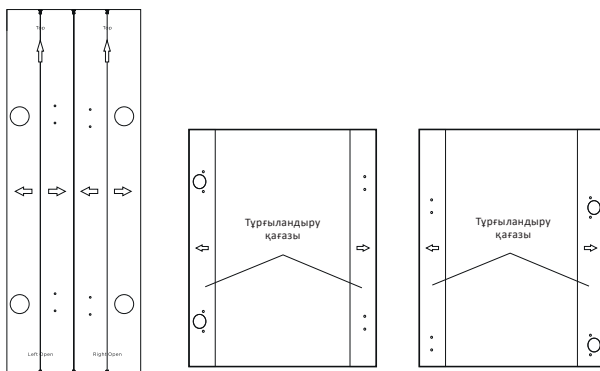

3. Есікке тесіктер бұрғылаңыз.

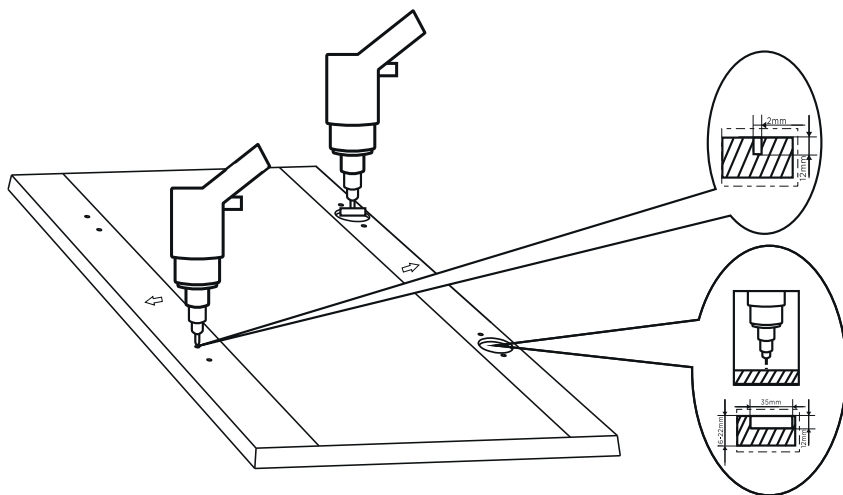

4. Ілмектер мен бекітпелерді орнатыңыз және бұраңыз.

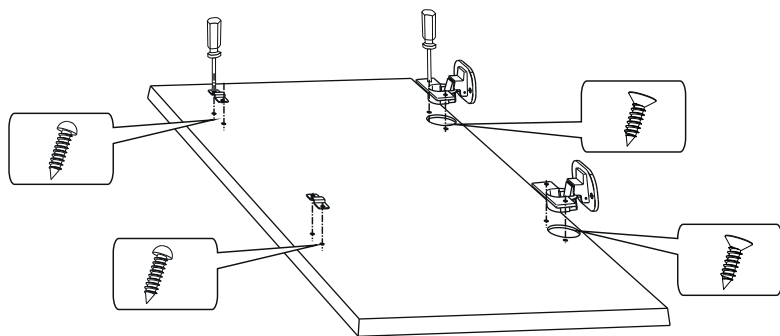

5. Магниттерді құрылғының корпусына және есікке суретте көрсетілгендей бекітіңіз.

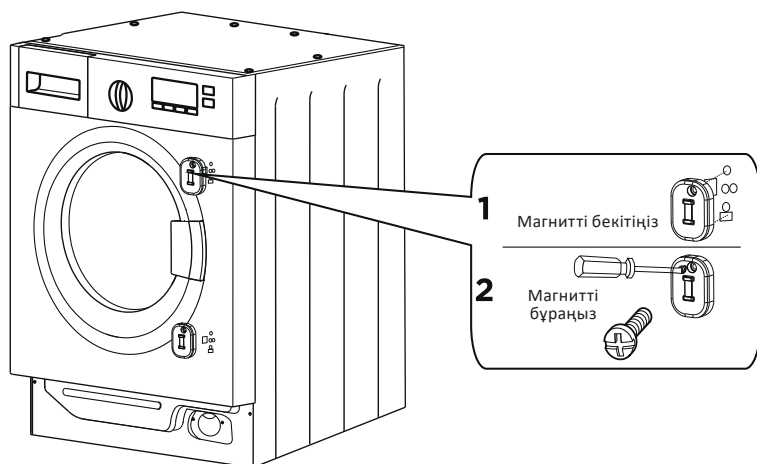

6. Топсаларды есікке бұраңыз

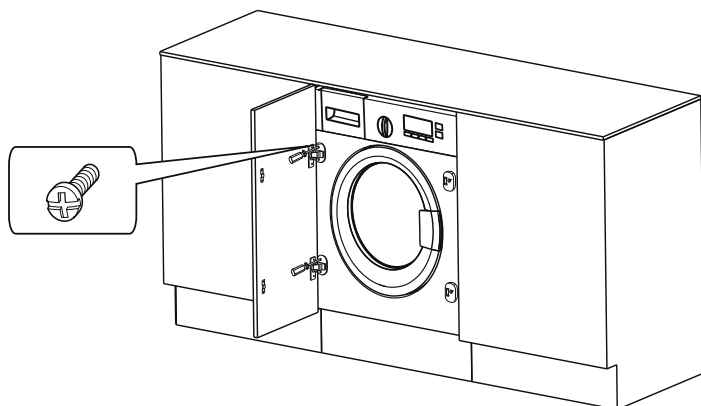

### Су құбырына қосылу

#### НАЗАР АУДАРЫҢЫЗ!

- Құрылғыны сумен жабдықтауға қосу тек білікті маманмен жүзеге асырылуы керек.
- Толтырғышты майыстырмаңыз, қыспаңыз немесе өзгертпеңіз.

1. Жеткізілген жаңа құбыршектерді пайдаланыңыз; ескі құбыршектерді қайта пайдалануға болмайды.
2. Машинаны жаңа құбырларға қоспас бұрын (немесе бірнеше сағат ішінде су беру тоқтатылған жағдайда) құбырларда жиналған ластаушы заттардан құтылу үшін жеткілікті суды төгіп тастаңыз.

### Кәдімгі кранға қосылу

**Назар аударыңыз!** Толтырғышты майыстырмаңыз, қыспаңыз немесе өзгертпеңіз.

1. Су беру құбыршегін суреттерде көрсетілгендей қабылдау клапанына және суық су ағынына қосыңыз.
2. Қолмен қосыңыз, құралдарды пайдаланбаңыз. Қосылымдардың тығыздығын тексеріңіз.

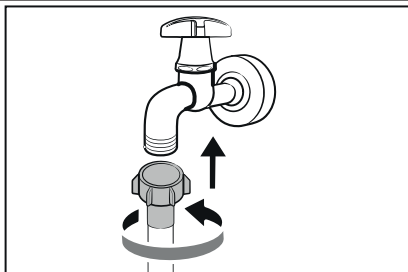

### Құю құбыршегін құрылғыға қосу

1. Құбыршекті кір жуғыш машинаның артқы жағындағы қабылдау клапанына қосыңыз, сомынды сағат тілімен бұраңыз.
2. Құбыршектің екінші ұшын кранға қосыңыз (бұл «Құятын құбыршекті қосу» бөлімінде сипатталғандай).
3. Су құбырын толығымен ашу арқылы қосылу тығыздығын тексеріңіз.
4. Құбыршектің бұралмағанына немесе қысылмағанына көз жеткізіңіз.

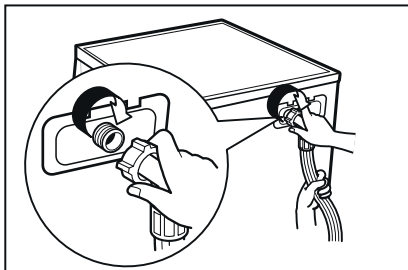

## НАЗАР АУДАРЫҢЫЗ!

1. Сумен жабдықтау құбыршегін ұзартпаңыз.
2. Егер су көзі кір жуғыш машинадан алыс болса, ұзын құбыршекті сатып алыңыз.
3. Егер кіретін судың қоспалары көп болса (құм, саз, тот және т.б.), суды тазарту үшін арнайы сүзгілерді қолдану ұсынылады. Қатты ластанған суды пайдалану құрылғының ішкі бөліктерінің тез тозуына әкеледі, сонымен қатар жуу сапасына әсер етеді. Дұрыс сүзгіні таңдау үшін мамандандырылған дүкендерге хабарласыңыз.

## СУ ТӨГЕТІН ТҮТІКТІ ҚОСУ

### НАЗАР АУДАРЫҢЫЗ!

- Құрылғыны сумен жабдықтауға қосу тек білікті маманмен жүзеге асырылуы керек.
  - Су төгетін түтікті майыстырмаңыз, қыспаңыз немесе өзгертпеңіз.
  - Су төгетін түтікті дұрыс орналастырыңыз, әйтпесе оның зақымдануы судың ағып кетуіне әкелуі мүмкін.
- 
- Суды тікелей кәрізге ағызу үшін машинаның ағызу құбыршегі ағынды судың машинаға кері сорылуын болдырмау үшін ішкі диаметрі кемінде 40 мм кәріз құбырына ағызу тізесінен (сифоннан) жоғары орнатылады. Су төгетін түтік сифонға тікелей саптамамен қосыла алады.
  - Су төгетін түтікті еден деңгейінен 600–1000 мм биіктікте орналастыру керек және оның ұшын суға батырмау керек.
  - Егер дренажды түтіктің ұзындығы қажеттіліктен ұзағырақ болса, құбыршектің артық бөлігін кір жуғыш машинаға итермеңіз. Бұл шудың жоғарылауына және кір жуғыш машинаны зақымдауы мүмкін.

Су төгетін түтіктің ұшын орналастырудың екі әдісі бар:

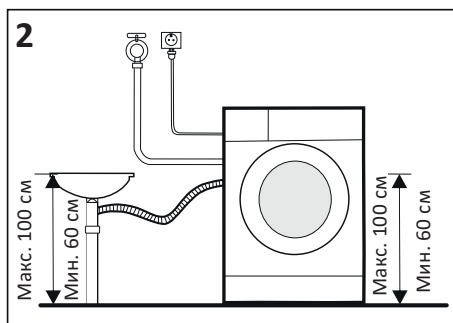
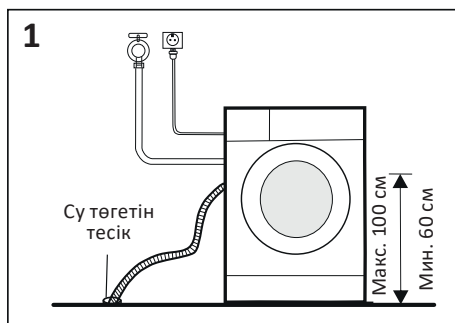

### Калибрлеу

Ең жақсы өнімділікті қамтамасыз ету үшін құрылғыны калибрлеу ұсынылады. Құрылғы жүктелген кірдің мөлшерін анықтай алады. Бұл функция энергия мен суды тұтынуды азайту арқылы жұмысты оңтайландырады. Осы себепті құрылғыны әрі қарай жұмыс жасамас бұрын калибрлеу ұсынылады.

1. Барабанды босатып, есікті жабыңыз.
2. Құрылғыны желіге қосыңыз.
3. Кір жуғыш машинаны қосыңыз және дисплейде «t19» пайда болғанша «Сығу» және «Кейінге қалдыру» батырмаларын бір уақытта 10 секунд басып тұрыңыз.
4. Калибрлеуді бастау үшін «Старт/Кідірту» батырмасын басып, дисплейде «\*\*\*\*» пайда болғанша күтіңіз.
5. Калибрлеу аяқталды.

### Алғашқы тексеру және киімді жууға дайындық

- Киімді бірінші рет жуған кезде оның түсі өзгермейтініне көз жеткізіңіз. Киімнің түсі өзгергенін тексеру үшін сұйық жуғыш затпен суланған ақ сүлгіні қолдануға болады.
- Шарфтарды және басқа оңайтын киімдерді, әсіресе басқа заттармен бірге жуған кезде, жуар алдында бөлек жуыңыз.
- Жеңдердегі, жағалардағы және қалталардағы дақтарды мінсіз әсер ету үшін машинада жуар алдында сұйық жуғыш затпен щеткамен ақырын алып тастаңыз.
- Температураға сезімтал заттарды бренд белгілерінде көрсетілгендей жуу керек. Әйтпесе, олардың түсі өзгеруі немесе өнімнің деформациясы болуы мүмкін.
- Ағартқыш сілтілі және киімге зақым келтіруі мүмкін, сондықтан оны мүмкіндігінше аз қолданыңыз.
- Ұнтақты жуғыш заттар киімде дақтар мен иіс қалдыруы мүмкін, сондықтан жуудан кейінгі киім мұқият шаюды қажет етеді.
- Жуғыш затты тым көп қолданған кезде немесе судың температурасы жеткіліксіз болса, жуғыш заттың қалдықтары құбыршектерге немесе кір жуғыш машинаның компоненттеріне кептеліп, киімді ластауы мүмкін.
- Жуу алдында киімді өлшеп, ластану дәрежесін, судың кермектігін және жуғыш заттарды өндірушілердің ұсыныстарын бағалау қажет.
- Жуу кезінде талшықтардың белгілі бір түрлерінен (мақта, синтетика, жұмсақ бұйымдар мен жүн) бұйымдарды жууға арнайы арналған және белгілі бір түстерге, жуудың температуралық режимдеріне, ластану дәрежесіне және материал түріне арналған аз көбіктенетін жуғыш заттар немесе кір жуғыш ұнтақтар пайдаланылуы тиіс. Егер жуғыш заттың дұрыс мақсаты сақталмаса, жуғыш зат науасы арқылы шамадан тыс көбік пайда болуы және құрылғының жұмысындағы бұзылулар болуы мүмкін.

- Жуғыш заттар мен кір жуғыш заттарды балалардың кіруіне жол бермейтін құрғақ және қауіпсіз жерде сақтаңыз.
- Жуу алдында киім қалталарын мұқият тексеріңіз, себебі зергерлік бұйымдар немесе сақиналар сияқты қатты заттар кір жуғыш машинаны зақымдауы мүмкін.
- Киімнің кейбір элементтері кір жуғыш машинаны зақымдауы мүмкін. «Сыдырма» түріндегі бекіткіштер мықтап бекітілуі керек, түймелер немесе ілгектер ішке қарай түймеленуі керек. Бос таңғыштарды немесе таспаларды бір-бірімен байланыстыру керек.
- Киімнің болат элементтері барабанда жуылған кезде өнімді жыртып алмауы және кір жуғыш машинаға зақым келтірмеуі үшін жастық қапшығына «сыдырма» немесе түймелері бар емшекқаптарды қою ұсынылады.
- Киімді жуар алдында киім өндірушісі тиісті құлақшаларда, жапсырмаларда және т. б. көрсететін келесі сипаттамаларға сәйкес бұйымдардың жіктелуіне назар аударыңыз:
  - өндіріс материалы: мақта, аралас талшық, синтетикалық мата, жібек, жүн;
  - түсі: ақ және түрлі-түсті заттарды, әсіресе қанық түстерді бөліңіз;
  - өлшемі: жуу тиімділігі үшін әртүрлі өлшемдегі заттарды бірге жууға болады;
  - сезімталдық: жұмсақ заттарды бөлек жуу керек. Табиғи жүн мен жібектен жасалған жаңа бұйымдар, соның ішінде перделер үшін жұмсақ жуу режимін таңдау керек.
- Барлық жаңа түсті заттарды бөлек жуу керек.
- Кір жуғыш машинаға салмас бұрын заттар сұрыпталуы керек. Егер перделерде ілгектер болса, оларды жуу алдында алып тастау керек.
- Әсіресе нәзік жууды қажет ететін тоқыма бұйымдарын, мысалы, шілтерлі әрлеуді, ұсақ заттарды (тығыз матадан жасалған шұлықтар, орамалдар, галстуктар және т.б.) арнайы торлы жууға арналған сөмкелерге салу керек.
- Үлкен өлшемдегі және салмақтағы жалғыз заттарды жуу кезінде (мысалы, ванна сүлгілері, джинсы, куртшалар және т.б.) ауырлық ортасының ығысуы және соның салдарынан машинаның қатты теңгерімсіздігі нәтижесінде дабыл қағуы мүмкін. Сондықтан бірге жуу үшін, соның ішінде біркелкі сығу үшін тағы бір немесе бірнеше ұқсас заттарды қосу ұсынылады.
- Жуар алдында киімдегі шаңды, кірді және үй жануарларының жүнін алып тастаңыз.
- Жуудың максималды тиімділігіне қол жеткізу үшін жуу алдында ақ шұлықтар, жағалар және манжеттер сияқты оңай ластанатын және бастапқы түсін жоғалтатын заттарды қолмен шайыңыз.
- Тек арнайы кір жуғыш затты немесе сұйық жуғыш заттарды қолданыңыз. Сабынды қолданған кезде сабын қалдықтары киімнің тігістеріне бітеліп қалуы мүмкін.
- Жүктелген киімнің массасы машинаның жұмысына сәйкес келетініне көз жеткізіңіз, машинаны шамадан тыс жүктемеңіз, себебі бұл жуу тиімділігіне теріс әсер етуі мүмкін.

## Машинада жууға арналмаған киім

- Галстуктар, желеткелер және т.б. машинада жуу нәтижесінде отыра алады.
- Машинада жуу процесінде деформациялануы мүмкін бүктемелері мен берлері бар киім.
- Толығымен немесе ішінара жүннен жасалған киім.
- Зергерлік бұйымдары бар киім.
- Өндірушінің жуу жағдайына қойылатын талаптары сақталмаған өнімдерді жуудан аулақ болыңыз.
- Бензинге, керосинге, дизельге, бояуға, еріткішке және спиртте боялған киімдерді ешбір жағдайда жууға болмайды.
- Кір жуғыш машинада су өткізбейтін материалдардан жасалған заттарды жууға болмайды. Әйтпесе, машинаны сумен толтырып, суды төгіп тастауға немесе шаю және кептіру кезінде шамадан тыс дірілдеуге болады, бұл заттарды зақымдауы мүмкін (мысалы, шаңғы костюмдері, жаңбыр жамылғылары, қолшатырлар, автомобиль қақпақтары, шатырлар, ұйықтайтын сөмкелер және т.б.). Ағызу кезінде су өткізбейтін өнімдерде жиналған суды толығымен төгуге болмайды және бір жерде жиналады, бұл кір жуғыш машинаның қатты теңгерімсіздігін және оның дірілдеуін немесе жылжуын тудырады.

## Балалар заттарын жуу

Балалар заттары (балалар киімдері мен сүлгілері), оның ішінде жаялықтар бөлек жуылуы керек. Ересектерге арналған заттармен бірге жуу кезінде оларға балаларға зиянды микроорганизмдер енуі мүмкін. Жуғыш заттардың қалдықтарын мұқият жууды және тазалауды қамтамасыз ету үшін балалар киімін шаю уақытын ұзарту керек.

## Оңай жабағыла алатын заттар

Оңай жабағыла алатын заттарды (мысалы, төмен) жуу алдында ішке сығу керек. Мұндай заттарды бөлек жуған дұрыс, өйткені олар басқа заттарды бұзып, өздерін нашарлатуы мүмкін. Сол себепті қара және түрлі-түсті мақта заттарын бөлек жуған жөн.

## Жылдам старт

### НАЗАР АУДАРЫҢЫЗ!

- Жууды бастамас бұрын құрылғының дұрыс орнатылғанына көз жеткізіңіз.
- Бірінші жуу алдында машинаны кір жуғыш машинаның бір циклін киіммен жүктеместен іске қосу арқылы тексеріңіз.
- Өнімнің функционалды бөліктерінде судың қалдық болуы және/немесе жаңа кір жуғыш машинаның манжетінде дақтардың болуы мүмкін. Бұл құбылыстар өнімнің өндірушідегі тұтастығын сапалы тексерумен байланысты.

1. Құрылғыны қуат көзіне қосыңыз.

2. Толтырғыш құбыршектің дұрыс жалғанғанын тексеріңіз. Сумен жабдықтау шүмегін ашыңыз.
3. Жууға арналған заттарды жүктеңіз.
4. Есікті жабыңыз.
5. Науаға жуғыш зат пен кондиционер қосып, оны жабыңыз.
6. Қуат батырмасын басыңыз.
7. Жуу бағдарламасын таңдаңыз.
8. Қажет болса, қосымша функцияларды таңдаңыз.
9. «Старт/Кідірту» батырмасын басыңыз.

Жуу аяқталғаннан кейін дыбыстық сигнал естіледі, дисплейде есіктің құлыптау индикаторлары жыпылықтайды және «Старт/Кідірту».

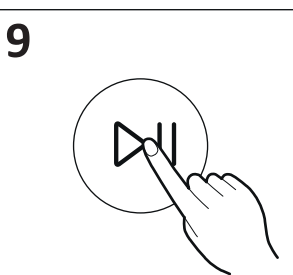
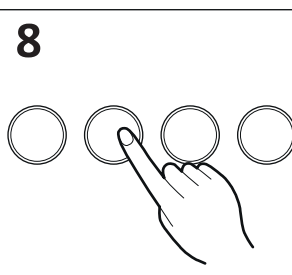
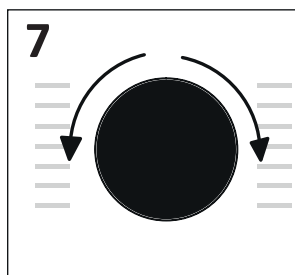
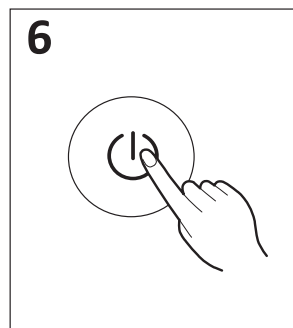
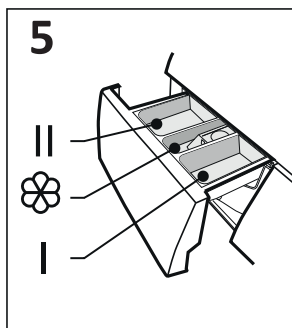
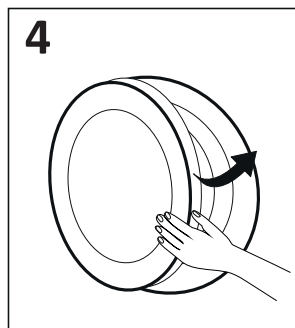
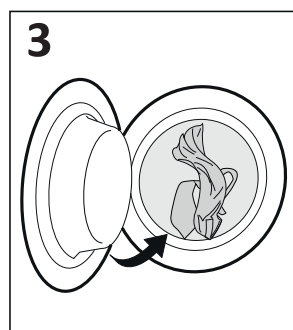
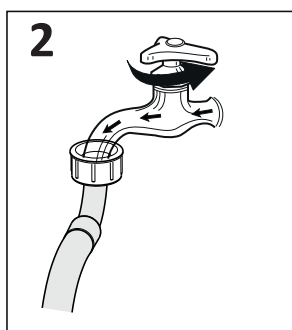
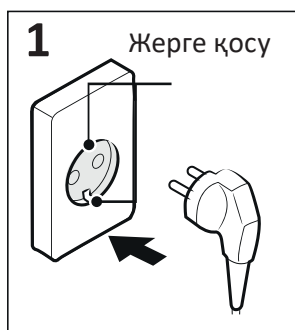

Бағдарламаны таңдау үшін айналмалы реттегіші

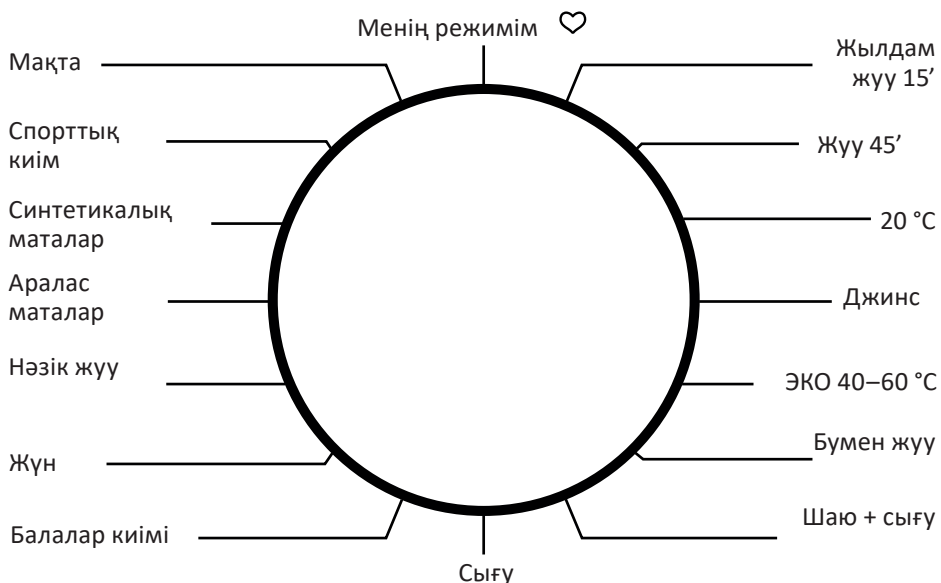

Дисплей және қосымша мүмкіндіктер батырмалары



Кейінге қалдыру    Темпер.    Сығу    Функциялар

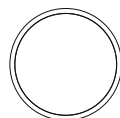
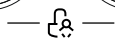
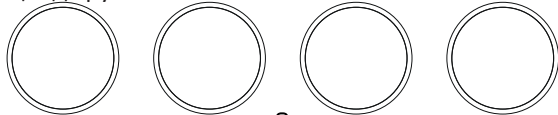

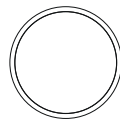

Қосу/Өшіру



Старт/Кідірту



Режимді есте сақтау/дыбыстық сигналды өшіру үшін батырманы 3 секунд басып тұрыңыз.

Қосу/Өшіру	Құрылғыны қосу/өшіру үшін қолданылады
Старт/Кідірту	<ul style="list-style-type: none"> <li>• Бағдарламаны таңдап, жуу процесін бастау үшін батырманы басыңыз.</li> <li>• Жуу бағдарламасын орындау кезінде процесті кідірту үшін батырманы басыңыз.</li> </ul>
Функциялар	Қосымша жуу мүмкіндіктерін таңдау үшін осы батырманы басыңыз
Айналмалы реттегіш	Тиісті жуу бағдарламасын таңдау үшін қолданылады
Темпер.	Судың дұрыс температурасын таңдау үшін осы батырманы басыңыз (Суық — 20 °C — 30 °C — 40 °C — 60 °C — 90 °C)
Сығу	Тиісті сығу жылдамдығын таңдау үшін осы батырманы басыңыз (0 — 400 — 600 — 800 — 1000 айн/мин)
Кейінге қалдыру	<p>Жууды кейінге қалдыру уақытын таңдау (0–24 сағат).</p> <p><b>Функцияны қосу</b></p> <ol style="list-style-type: none"> <li>1. Бағдарламаны таңдаңыз.</li> <li>2. Уақытты таңдау үшін «Кейінге қалдыру» батырмасын басыңыз.</li> <li>3. Функцияны қосу үшін «Старт/Кідірту» батырмасын басыңыз.</li> </ol> <p><b>Функцияны жою</b></p> <ol style="list-style-type: none"> <li>1. Дисплейде «0h» белгісі пайда болғанша [Кейінге қалдыру] батырмасын басыңыз. Бағдарламаны бастамас бұрын оны басу керек.</li> <li>2. Егер бағдарлама қазірдің өзінде жұмыс істеп тұрса, бағдарламаны қалпына келтіру үшін «Қосу/Өшіру» батырмасын басу керек</li> </ol>
Қосымша шаю	Жуғыш заттың қалдықтарын кірден мұқият жууға мүмкіндік береді
Алдын ала жуу	Алдын ала жуу функциясы негізгі жуу алдында қосымша жууға мүмкіндік береді. Бұл функцияны қатты ластанған заттарды жуу үшін пайдалану ұсынылады
Менің режимім	Бағдарламалар мен баптауларды есте сақтау үшін қолданылады. Ағымдағы бағдарламаны есте сақтау үшін «Сығу» батырмасын басып тұрыңыз (әдепкі бойынша «Мақта» орнатылған)
Дыбыстық сигналды өшіру	Барлық дыбыстық ескертулерді өшіру. <ol style="list-style-type: none"> <li>1. Бағдарламаны таңдап, жууды бастаңыз.</li> <li>2. «Темпер.» батырмасын 3 секунд басып тұрыңыз</li> </ol>
	Дисплейде параметрлер, есептелген қалған уақыт, опциялар және күй туралы хабарламалар көрсетіледі
	Есікті құлыптау индикаторы
	<p>Балалардың батырмаларды басуына тосқауыл қоятын балалардан қорғау индикаторы.</p> <ol style="list-style-type: none"> <li>1. Бағдарламаны таңдап, жууды бастаңыз.</li> <li>2. «Темпер.» және «Сығу» батырмаларын дыбыстық сигналға дейін 3 секунд басып тұрыңыз. Құлыпты өшіру үшін осы батырмаларды қайтадан басыңыз</li> </ol>

## Жуу режимдерінің кестесі

Параметр Бағдарлама	Жүктеу (кг)	Жуғыш заттар		Кейінге қалдыру	Қосымша шаю	Алдын ала жуу	Әдепкі айналымдар саны (айн/ мин)	Әдепкі бойынша темпер. (°C)	Әдепкі уақыт (сағ)
		I	II						
Мақта	8,0	○	●	○	○	○	800	40	3:39
Спорттық киім	4,0	○	●	○	○	○	800	20	0:47
Нәзік жуу	2,5	-	●	○	○	-	800	30	0:50
ЭКО 40–60 °C	8,0	-	●	○	-	-	1400	-	3:38
Сығу	8,0	-	-	○	-	-	1000	-	0:12
Шаю + сығу	8,0	-	-	○	○	-	1000	-	0:20
Балаларға арналған заттар	8,0	○	●	○	○	○	1000	60	2:01
Аралас маталар	8,0	○	●	○	○	○	1000	40	1:20
Жуу 45'	2,0	-	●	○	○	-	800	20	0:45
Жылдам жуу 15'	2,0	-	●	○	○	-	800	Суық	0:15
Синтетикалық маталар	4,0	○	●	○	○	○	800	40	3:18
Жүн	2,0	-	●	○	○	-	600	40	1:07
20 °C	4,0	-	●	○	○	-	1000	20	1:01
Бүмен жуу	4,0	○	●	○	○	○	1000	40	1:48
Джинс	8,0	○	●	○	○	○	800	30	1:35

● Міндетті  
○ Қалауы бойынша

Осы кестеде келтірілген параметрлерді анықтама ретінде пайдалануға болатындығына назар аударамыз. Деректер әртүрлі факторлардың әсерінен нақты деректерден өзгеше болуы мүмкін.

## Жуғыш заттарды тиеу

1. Науаны тартыңыз.
2. Алдын ала жууға арналған I бөлімді жуғыш затпен толтырыңыз.
3. II бөлімді жуғыш затпен толтырыңыз.
4. Қажет болса, матаны жұмсартатын кондиционерді ☼ бөлімге қосыңыз.

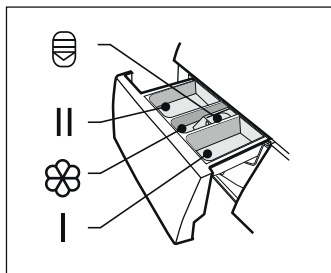

### ЕСКЕРТУ

- Қалың жуғыш затты қолданған кезде науаға қоспас бұрын оны сумен сұйылту ұсынылады.
- Ең аз су мен энергия шығыны үшін ең жақсы жуу тиімділігі үшін әрбір температуралық жуу режимі үшін жуғыш заттың дұрыс түрін таңдаңыз.
- Науаны бекіту батырмасы арқылы алуға болады — ☾.

## Жуу режимін таңдау

Қажетті жуу режимдері жуу заттарының түріне, мөлшеріне және ластану дәрежесіне, сондай-ақ жуу температурасына сәйкес таңдалады.

90 °C	Қатты ластанған, өрнегі жоқ ақ заттар — мақта немесе зығыр мата (кофе дақтары бар киім, сүлгілер, төсек-орын және т. б.)
60 °C	Зығыр, мақта немесе синтетика сияқты орташа ластанған, түссізденуге бейімділігі аз түсті заттар
40 °C, 30 °C, 20 °C, суық су	Нашар ластанған, өрнегі жоқ ақ заттар, зығыр Кәдімгі жууды қажет ететін заттар синтетикалық немесе жүннен жасалған

Қажет болса, қосымша функцияларды таңдаңыз (алдын ала жуу немесе қосымша шаю). «Сығу» батырмасын басу арқылы барабанның айналу жылдамдығын таңдаңыз. Жылдамдық неғұрлым жоғары болса, сығу соғұрлым жақсы болады, бірақ машина шығаратын шу қаттырақ болады. Барабанның айналу жылдамдығының жоғарылауымен сезімтал маталардан жасалған бұйымдардың құрылымы өзгеруі мүмкін және кір жуғыш машинаның қызмет ету мерзімі қысқарады.

### НАЗАР АУДАРЫҢЫЗ

Сезімтал тіндер үшін барабанның төмен айналу жылдамдығын таңдау керек.

## Жуу бағдарламаларының сипаттамасы

Жуу бағдарламасы	
Мақта	Тозуға төзімді және ыстыққа төзімді мақта және зығыр бұйымдарын жуу
Жуу 45'	Бірнеше және өте лас емес заттарды жылдам жуу
Синтетикалық маталар	Синтетикалық бұйымдарды жуу, мысалы: жейделер, пальто, аралас маталар
Балаларға арналған заттар	Бактерияларды басу үшін нәресте заттарын жоғары температурада жуу
Джинс	Джинс бұйымдарын жуу
Аралас маталар	Бағдарлама әртүрлі маталардан жасалған заттарды жуу үшін қолданылады
20 °C	20 °C температурада аздап ластанған мақта матаны жуу
Спорттық киім	Спорттық киімдерді жуу.
Жылдам жуу 15'	Қатты ластанбаған заттардың аз мөлшерін тез жуу. Уақытты, суды және электр қуатын үнемдеуге мүмкіндік береді
Нәзік жуу	Жібек, атлас, синтетикалық талшықтар немесе аралас маталар сияқты машинада жууға жарамды матаның нәзік түрлерінен заттарды жуу
Жүн	Жүннен немесе ішінара жүннен жасалған маталарды жуу. Шөгудің алдын алу үшін әсіресе жұмсақ бағдарлама
Сығу	Таңдалған жылдамдықпен бөлек сығу бағдарламасы
Шаю + сығу	Қосымша шаю және сығу бағдарламасы
ЭКО 40–60 °C	Киімді ашық түстермен жуу. Бағдарлама заттардың түстерін түссізденуден қорғауға көмектеседі. Әдепкі температура 40 °C
Бумен жуу	Бумен жуу матаның талшықтарын терең тазартуға арналған, бұл бактериялар мен микробтарды тиімді түрде жояды, жағымсыз иістердің алдын алады

## ТЕХНИКАЛЫҚ ҚЫЗМЕТ КӨРСЕТУ

### НАЗАР АУДАРЫҢЫЗ

- Қызмет көрсетуді бастамас бұрын, қуат сымын розеткадан алыңыз немесе қуат көзін ажыратыңыз және сумен жабдықтау шүмегін жабыңыз.
- Кір жуғыш машинаның зақымдалуын және ұлы және/немесе жарылғыш газдардың бөлінуін болдырмау үшін еріткіштерді, сондай-ақ кір жуғыш машинаны тазалау кезінде құрамында хлорксиленол антисептигі (PCMX) бар тазалағыш заттарды қолдануға тыйым салынады.

## Кір жуғыш машинаның корпусын тазалау және қызмет көрсету

Кір жуғыш машинаға дұрыс қызмет көрсету оның қызмет ету мерзімін ұзартуға қабілетті. Қажет болса, бетті сұйылтылған абразивті емес бейтарап тазартқыштармен тазалау керек. Су төгілген кезде төгілген суды дереу жинау үшін дымқыл шүберекті пайдаланыңыз. Корпусты тазалау кезінде өткір заттарды қолдануға тыйым салынады.

### ЕСКЕРТУ

Құмырсқа қышқылын және оның ерітінділерін немесе аналогтарын қолдануға тыйым салынады.

## Барабанның ішкі бетін тазалау

Металл заттармен қалдырылған барабанның ішкі бетіндегі тот, құрамында хлор қосылыстары жоқ тазартқыш құралдармен дереу алып тастау керек. Металл щеткаларды қолдануға тыйым салынады.

### ЕСКЕРТУ

Тазалау кезінде заттарды барабанда қалдырмаңыз.

## Шыны мен есік тығыздағышын тазалау

1. Әр жуудан кейін әйнек пен тығыздағышты сүртіп, қылшықтар мен дақтарды кетіріңіз.
  2. Әр жуудан кейін тиындарды, түймелерді және басқа да ұсақ заттарды есік тығыздағышынан алыңыз.
- Айына бір рет тазалау ұсынылады.

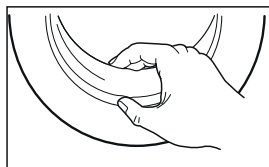

## Сүзгілерді жуу

### Крандағы сүзгі

1. Кранды жабыңыз.
2. Сумен жабдықтау құбыршегін краннан ажыратыңыз.
3. Сүзгіні щеткамен тазалаңыз.
4. Құбыршекті жалғап, кранды жабыңыз.

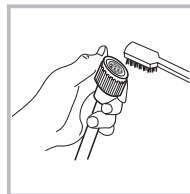
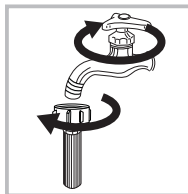

### Кір жуғыш машина сүзгісі

1. Су беру құбыршегін машинаның артқы жағынан ажыратыңыз.

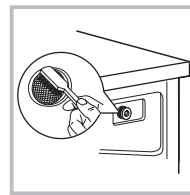
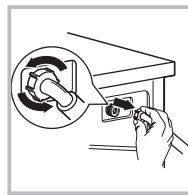

2. Сүзгіні ұзын жолақтармен алыңыз, сүзгіні щеткамен тазалаңыз. Жуғаннан кейін сүзгіні орнына қойыңыз.
3. Сумен жабдықтау құбыршегін қосыңыз.
4. Кранды ашып, судың ағып кетпеуін тексеріңіз.
5. Кранды жабыңыз.

#### ЕСКЕРТУ

- 3 айда бір рет тазалау ұсынылады.
- Алдымен кран сүзгісін, содан кейін сүзгіні кір жуғыш машинада жуыңыз.

### Жуғыш заттарға арналған науаны және оның бөлімдерін тазалау

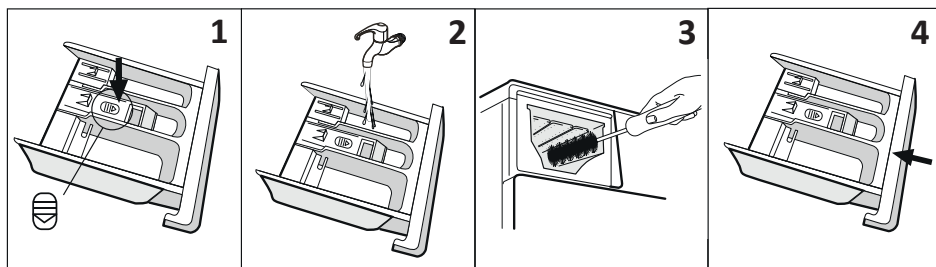

1. Тартылатын науаның ішіндегі кондиционер бөлімінде орналасқан көрсеткі бағытын басыңыз.
2. Ысырманы көтеріп, науаны шығарып, сумен шайыңыз.
3. Бөлімнің ішін жұмсақ щеткамен тазалаңыз.
4. Науаны орнына қойып, оны бастапқы орнына қайтарыңыз.

#### ЕСКЕРТУ

- 3 айда бір рет тазалау ұсынылады.
- Тазалау үшін спиртті, еріткіштерді немесе химиялық заттарды қолданбаңыз.

### Сорғы сүзгісін тазалау

Су төгетін сорғы сүзгісі матаның қалдықтарын және кішкене бөгде заттарды созылатын өнімдерден сүзе алады.

Кір жуғыш машинаның қалыпты жұмысын қамтамасыз ету үшін сүзгіні үнемі тазалаңыз.

Егер машина ағызу және/немесе сығу операцияларын жасамаса, сорғыны тексеру қажет; сондай-ақ, егер кір жуғыш машина сорғыны бөгейтін бөгде заттардың түсуіне байланысты ағызу кезінде тән емес шу шығарса.

## НАЗАР АУДАРЫҢЫЗ!

- Машина жұмыс істеп тұрған кезде, таңдалған бағдарламаға байланысты сорғы арқылы ыстық су ағып кетуі мүмкін.
- Шаю циклі кезінде сорғы қақпағын ешқашан шешпеңіз. Құрылғы белгілі бір режимде жұмыс істеп, суды ағыза бастағанша күтіңіз.
- Панельдерді орнатқан кезде қауіпсіз және қауіпсіз бекітуді қамтамасыз етіңіз.

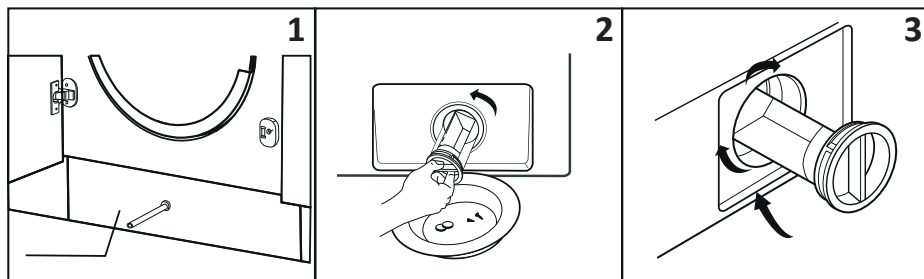

1. Панель-бітеуішті алыңыз.
2. Сүзгіні бұрап, барлық судың төгілуін күтіңіз. Сүзгіні бөгде заттардан тазалаңыз.
3. Сүзгіні орнына қойып, панельді жабыңыз.

## ЕСКЕРТУ

1. Құрылғыны электр желісінен ажыратып, сумен жабдықтау шүмегін жабыңыз.
2. Егер сіз жақында жуған болсаңыз, біраз уақыт күтіңіз.
3. 3 айда бір рет тазалау ұсынылады.

## ҚАТЕ КОДТАРЫ

Қате коды	Себеп	Шешім
E30	Кір жуғыш машинаның есігі еркін жабылған	Кір жуғыш машинаның есігін жабыңыз Киімнің машинаның есігінде тұрып қалғанын тексеріңіз
E10	Жуу кезінде судың баяу жиналуы	Сумен жабдықтау жүйесіндегі қысымды тексеріңіз Шүмектегі және кір жуғыш машинадағы сүзгілерді кірдің бар-жоғын тексеріңіз Қабылдау түтігінің қатпарлары/зақымдануы бар-жоғын тексеріңіз
E21	Жуу кезінде ағызу мәселесі	Шығару түтігінің қатпарлары/зақымдануы/бітелуі бар-жоғын тексеріңіз
E12	Судың толып кетуі	Құрылғыны қайта іске қосыңыз
Exx	Басқа	Жуу циклын қайта іске қосыңыз Уәкілетті қызмет көрсету орталығына хабарласыңыз

## ЫҚТИМАЛ МӘСЕЛЕЛЕР ЖӘНЕ ОЛАРДЫҢ ШЕШІМІ

Мәселенің сипаттамасы	Ықтимал себеп	Ықтимал шешім
Су машинаға кірмейді	Су алу краны ашық емес Сумен жабдықтау жоқ Сүзгі бітеліп қалды	Су алу кран ашыңыз Сумен жабдықтау жүйесінде су бар-жоғын тексеріңіз Сүзгіні тазалаңыз
Есік ашылмайды	Кіріктірілген машинаны қорғау жүйесі жұмыс істейді Жуу бағдарламасы әлі аяқталған жоқ	Қуат көзін ажыратыңыз Бағдарлама циклінің аяқталуын күтіңіз
Қатты шу Күшті діріл	Тасымалдау бұрандамалары бұралмаған Барабанда бөгде заттар (тиындар, шпилькалар) бар	Тасымалдау бұрандамаларын бұрап алыңыз Машинаны іске қоспас бұрын кірді бөгде заттардың бар-жоғын мұқият тексеріңіз
Судың ағуы	Құбыршектерді қосу жеткілікті тығыз емес	Толтырғыш құбыршекті тексеріп бекітіңіз Шығару түтігін тексеріңіз және тазалаңыз
Индикаторлар мен дисплей жұмыс істемейді	Тақтада немесе электр контактілерінде байланыс мәселелері бар	Қуатты өшіріп, желілік ашаның дұрыс жалғанғанын немесе дұрыс жалғанғанын тексеріңіз
Құрылғы іске қосылмайды	Есіктің тығыз жабылғанын тексеріңіз Қуат сымның штепсельінің дұрыс салынғанын тексеріңіз Киімнің есікте тұрып қалғанын тексеріңіз.	
Электр қуаты сөнгеннен кейін машина жұмысын жалғастырмайды	Кернеу көтерілгенде немесе электр қуаты өшкенде, кір жуғыш машина автоматты түрде өшеді. Машинаның жұмысын жалғастыру үшін қуат батырмасын басып, бағдарламаны қалпына келтіріңіз	

### НАЗАР АУДАРЫҢЫЗ!

Егер кестеде келтірілген шешімдер көмектеспесе және проблемалар қайталанса — құрылғыны электр желісінен ажыратып, ағызып, уәкілетті қызмет көрсету орталығына хабарласыңыз

## ТЕХНИКАЛЫҚ СИПАТТАМАЛАРЫ

- Үлгісі: WB-F814DMA/WW.
- Сауда белгісі: DEXP.
- Қуат параметрлері: 220–240 В ~ 50 Гц.
- Қуат тұтыну: 1950 Вт.
- Ұйқы режимінде қуат тұтыну: 0,5 Вт.
- Қуат тұтыну класы: A+++.
- Су қысымы: 0,05 ~ 1 МПа.
- Кір жуу және сығу: 8 кг.
- Балалардан қорғау: бар.
- Сығу тиімділігі класы: В.
- Жылына тұтынылатын су мөлшері: 11880 л.
- Максималды сығу жылдамдығы: 1400 айн/мин.
- Барабанның көлемі: 52,7 л.
- Бір цикл үшін су шығыны: 54 л.
- Қозғалтқыш түрі: инверторлы.
- Дисплей түрі: сегменттік.
- Жүктеу түрі: алдыңғы.
- Сығу шу деңгейі: 72 дБА.
- Жуу кезіндегі шу деңгейі: 64 дБА.
- Жылына тұтынылатын энергияның орташа өлшенген мөлшері: 163 кВт·сағ/жыл.
- Бір цикл үшін тұтынылатын энергияның орташа өлшенген мөлшері: 0,72 кВт/цикл.
- Шаң мен ылғалдан қорғау дәрежесі: IPX4.
- Электр тогының соғуынан қорғау класы: I.
- Қуат сымын бекіту түрі: Y.
- Таза салмағы: 60 кг.
- Өлшемдері (Е × Т × Б): 60 × 49,5 × 82,5 см.

энергетическая эффективность  
стиральной машины

Производитель

**DEXP**

Модель

WB-F814DMA/WW

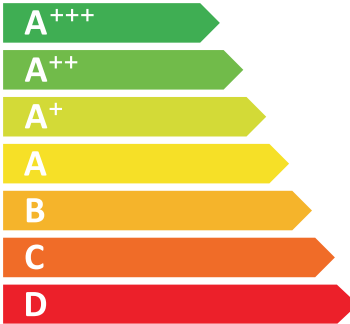

**A+++**

СРЕДНЕВЗВЕШЕННОЕ  
КОЛИЧЕСТВО  
ПОТРЕБЛЯЕМОЙ ЭНЕРГИИ

**163**  
кВт·ч/год

**11880**  
л/год

**8.0**  
кг

**A B C D E F G**

**64** дБА

**72** дБА

## МОНТАЖДАУ, САҚТАУ, ТАСЫМАЛДАУ (ТАСУ), ӨТКІЗУ ЖӘНЕ КӘДЕГЕ ЖАРАТУ ЕРЕЖЕЛЕРІ МЕН ШАРТТАРЫ

- Құрылғыны орнату ережелері мен шарттары осы пайдалану нұсқаулығының «Құрылғыны ендіру» бөлімінде сипатталған.
- Құрылғыны сақтау дайындаушы мен тұтынушының жылытылатын үй-жайларында ауа температурасы 5 °С-тан 40 °С-қа дейін және ауаның салыстырмалы ылғалдылығы 80%-дан аспайтын орауышта жүргізілуі тиіс. Үй-жайларда жемірілуді тудыратын жегі қоспалар (қышқылдар, сілтілер буы) болмауы тиіс.
- Құрылғыны дұрыс тасымалдауды қамтамасыз ету үшін келесі талаптарды сақтау қажет:
  - егер бар болса, құрылғыдан барлық ішкі керек-жарақтарды алып тастаңыз және оларды бөлек ораңыз;
  - құрылғының жұмыс қабілеттілігін және сыртқы түрін сақтау үшін оның дұрыс оралғанына көз жеткізіңіз (үлкен көлемді техниканы сыни жерлерде гофрленген қатырма төсемдері бар полиэтилен немесе көпіршікті пленкаға орау керек);
  - көлік құралының айналасында қозғалу мүмкіндігін болдырмау үшін құрылғыны белдіктермен мықтап бекітіңіз;
  - сыртқы ортаның әсерін толығымен жою үшін тек жабық көлікті пайдаланыңыз;
  - тиеу-түсіру жұмыстарын орындау кезінде қаптаманы өте мұқият өңдеуді қамтамасыз етіңіз.
- Құрылғы мұқият өңдеуді қажет етеді, оны шаң, кір, соққы, ылғал, от және т. б. әсерінен қорғайды.
- Құрылғыны өткізу жергілікті заңнамаға сәйкес жүргізілуі тиіс.
- Өнімнің қызмет ету мерзімі аяқталғаннан кейін оны қарапайым тұрмыстық қоқыспен бірге тастауға болмайды. Оның орнына, ол федералды немесе жергілікті заңдарға сәйкес кейіннен қайта өңдеу және жою үшін электр және электронды жабдықтарды тиісті қабылдау пунктіне кәдеге жаратуға тапсырылады. Осы өнімді дұрыс кәдеге жаратуды қамтамасыз ете отырып, сіз табиғи ресурстарды үнемдеуге көмектесесіз және дұрыс емделмеген жағдайда қоршаған ортаға және адамдардың денсаулығына зиян келтіруге көмектесесіз. Бұл өнімді қабылдау және кәдеге жарату орындары туралы толығырақ ақпаратты жергілікті муниципалды органдардан немесе тұрмыстық қоқыстарды шығаратын кәсіпорыннан алуға болады.
- Егер құрылғының ақаулығы анықталса, дереу уәкілетті қызмет көрсету орталығына хабарласыңыз немесе құрылғыны тастаңыз.

**Өндіруші:** Уси Литтл Суон Электрик Ко., Лтд.  
18, Чанцзян оңтүстік тас жолы, ұлттық даму және жоғары технологиялар аймағы, Синьу ауд., Уси қ., Цзянсу пров., Қытай.  
Қытайда жасалған.

**Импорттаушы / Қазақстан Республикасында талаптар қабылдайтын заңды тұлға:** «DNS QAZAQSTAN (ДНС КАЗАХСТАН)» ЖШС, Астана қ-ы, Сарыарқа ауданы, Сарыарқа д-лы, 12 Ғ-т, Қазақстан Республикасы.

**Электронды пошта мекен-жайы:** info@dns-shop.kz

Тауар КО ТР (ЕАЭО) талаптарына сәйкес келеді.

Өнімнің сыртқы түрі және оның сипаттамалары алдын ала ескертусіз өзгертілуі мүмкін.

Құрылғының нақты интерфейсі осы нұсқаулықта көрсетілгеннен өзгеше болуы мүмкін.



**Құрғақ іш киімнің шамамен салмағы****Төсек-орын**

Төсек түрі	Шамамен салмағы (грамм)
Жастық қап	180–220
Сүлгі	220–600
Жайма	350–700
Сейсеп	500–800















**Киім**

Киім түрі	Шамамен салмағы (грамм)		
	Еркек	Әйел	Балалар
Футболка	230–300	80–150	40–80
Блузка, жейде	130–180	100–300	50–120
Костюм	1300–2000	800–1000	650–800
Мата шалбар	500–700	300–450	130–250
Джинс шалбар	600–700	400–500	150–200
Халат	500–800	350–500	130–300
Қысқа шалбар	200–350	150–350	70–150
Свитер, желбегей	800–1100	400–650	300–500
Мамық шапан, күртка	1300–1800	900–1300	500–1000

## Киімде көрсетілген пиктограммалардың мәні

Таңба	Сипаттама	Ұсыныстар
	Кәдімгі жуу.	
	Кірді 95 °C температурада жуу	Мақта немесе зығырдан жасалған ақ кір. Жоғары температураға төзімді түрлі-түсті кір
	Кірді 60 °C температурада жуу	Полиэстерден жасалған жұқа мақта кір немесе киім
	Кірді 40 °C температурада жуу	Мақта, полиэстер және басқа синтетикалық маталардан жасалған қара, түрлі-түсті зығыр маталар
	Кірді 30 °C температурада жуу	Кір жуғыш машинада жууға болатын жүннен жасалған бұйымдар
	Қолмен жуу	Машинада жууға арналмаған кір
	Жууға тыйым салынады	Химиялық тазалау
	Ағарту	
	Құрамында хлор бар жуғыш заттармен ағарту	
	Ағартпаңыз	
	Үтіктеу	
	Жоғары температурада үтіктеу (макс. 200 °C)	Ылғал мақта, зығыр, тоқыма бұйымдары
	Орташа температурада үтіктеу (макс. 150 °C)	Аздап ылғалданған мата (мақта, жібек, синтетикалық маталар)
	Төмен температурада үтіктеу (макс. 110 °C)	Әр түрлі синтетикалық маталар
	Үтіктемеңіз	

## Киімде көрсетілген басқа пиктограммалардың мәні

Таңба	Сипаттама
	Химиялық және құрғақ тазалау
	Барлық ықтимал тазалау әдістеріне рұқсат етіледі
	Перхлорэтилен негізіндегі тазалау
	Арнайы еріткіштер негізінде тазалау
	Таңбаның астындағы сызық өнімді жұмсақ тазалауға ұшырату қажеттілігін көрсетеді
	Құрғақ тазалауға болмайды
	Электр кептіру рұқсат етілген
	Қалыпты температурада құрғатыңыз
	Төмен температурада құрғатыңыз (жұмсақ кептіру)
	Электр кептіруге тыйым салынады
	Тік кептіру
	Көлденең бетінде кептіру
	Сығымсыз кептіру
	Құрамында хлор жоқ жуғыш заттармен ағарту

## Дақтарды кетіру бойынша ұсыныстар

Дақ түрі	Шығару бойынша ұсыныстар
Таңқурай, бүлдірген	Бір шай қасық сірке суы мен лимон шырынын қоспасын дайындаңыз, матаны осы қоспаға батырып, дақты сүртіңіз
Каражидек, қарақат	Дақты суық сумен шайыңыз, содан кейін лимон шырынын бірнеше минут ұстаңыз
Балмұздақ	Дақтары бар матаның бір бөлігін 1 шай қасық бура мен 1 шай қасық су ерітіндісіне батырыңыз, содан кейін шайыңыз және әдеттегідей жуыңыз
Кофе	Глицерин, мүсәтір спирті және судың тең бөліктерінің қоспасын дайындаңыз. Дақты осы құрамымен мұқият сулаңыз, оны 5 сағатқа қалдырыңыз, содан кейін сумен шайыңыз
Шоколад	Ыдысқа су құйыңыз, 1 литр суға 1 ас қасық мөлшерінде тұз қосыңыз және дақтары бар киімді осы суға жуыңыз
Қызыл шарап	Қызыл шарап дақтарын тұзбен себіңіз, содан кейін қатты щеткамен бай шарап қоспасын тұзбен сүртіңіз және дақты таза, сіңіргіш шүберекпен сүртіңіз Даққа суық су жағыңыз (әрдайым дақтың шетінен ортасына қарай жұмыс жасаңыз, сонда ол жайылып кетпейді). Қайта сүртіңіз және әдеттегідей тазалаңыз
Жемістер мен шырындар	1/2 кесе суға 1 шай қасық сутегі асқын тотығының ерітіндісін дайындаңыз, оны дақпен сүртіңіз және суық сумен шайыңыз
Шөп	Оларды техникалық спиртпен ақырын сүртіңіз (ацетат пен триацетат маталарына қолдануға болмайды!), содан кейін шайыңыз және жуыңыз
Шаш бояуы	Сутегі асқын тотығы мен мүсәтір спирт ерітіндісін дайындап, дақты шүберекпен сүртіңіз
Қан	Қан дақтары бар заттарды ыстық суға батыруға немесе жууға болмайды. Дақты суық суға батырыңыз, содан кейін кір сабынмен жуыңыз
Йод	Дақты мүсәтір спиртмен сүртіңіз
Кеңсе желімі	Мақтаға лак кетіргішті (ацетонсыз) жағып, дақты сүртіңіз
Сағыз	Затты мұздатқышқа салыңыз. Сағыз қатайған кезде оны киімнен ақырын алып тастаңыз



## КЕПІЛДІК ТАЛОНЫ

SN/IMEI: \_\_\_\_\_

Кепілдікке қойылған күні: \_\_\_\_\_

Өндіруші бүкіл кепілдік мерзімі ішінде құрылғының үздіксіз жұмыс істейтініне, сондай-ақ материалдар мен құрастырымда ақаулар болмайтынына кепілдік береді. Кепілдік мерзімі бұйым сатып алынған сәттен бастап есептеледі және жаңа өнімдерге ғана қолданылады.

Кепілдікті қызмет көрсету бұйым пайдаланушы нұсқаулығына сәйкес пайдаланылған жағдайда, кепілдік мерзімі ішінде тұтынушының кінәсіз істен шыққан элементтерді тегін жөндеуді немесе ауыстыруды қамтиды. Элементтерді жөндеу немесе ауыстыру уәкілетті сервис орталықтарының аумағында жүргізіледі.

**Кепілдік мерзімі:** 24 ай.

**Пайдалану мерзімі:** 120 ай.

Сервистік орталықтардың өзекті тізімі келесі мекенжай бойынша:

<https://www.dns-shop.kz/service-center/>

**Кепілдік міндеттемелер және тегін сервистік қызмет көрсету, егер оларды ауыстыру бұйымды бөлшектеуге байланысты болмаса, тауардың жиынтықтылығына кіретін, төменде аталған керек-жарақтарға қолданылмайды:**

- ҚБП (қашықтықтан басқару пульті) үшін қуат элементтері (батареялары).
- Жалғағыш кәбілдер, антенналар және оларға арналған ауыстырғыштар, құлаққаптар, микрофондар, «HANDS-FREE» құрылғылары; жиынтықта жеткізілетін әртүрлі типтегі ақпарат тасығыштар, бағдарламалық жасақтама (БЖ) және драйверлер (бұйымның қатқыл магниттік дискілеріндегі жинақтағышқа алдын ала орнатылған БЖ қоса алғанда, бірақ онымен шектелмей), сыртқы енгізу-шығару құрылғылары және манипуляторлар.
- Қаптамалар, сөмкелер, белдіктер, тасымалдауға арналған баулар, монтаждық құрылғылар, құралдар, бұйымға қоса берілетін құжаттама.
- Табиғи тозуға ұшырайтын шығын материалдары мен бөлшектер.



## Өндіруші келесі жағдайларда кепілдік міндеттемелерге ие болмайды:

- Кепілдік мерзімі аяқталды.
- Егер жеке (тұрмыстық, отбасылық) қажеттіліктерге арналған бұйым кәсіпкерлік қызметті жүзеге асыру үшін, сондай-ақ оның тікелей міндетіне сәйкес келмейтін басқа мақсаттарда пайдаланылған болса.
- Өндіруші бұйымды пайдалану кезінде пайдаланушы нұсқаулығының талаптарын бұзу, бұйымды орнату және оған қызмет көрсету жөніндегі ұсынымдарды, қосу ережелерін (бұйымның өзіне де, онымен байланысты бұйымдарға да сәйкес келмейтін желілік кернеудің әсері нәтижесінде туындаған қысқа тұйықталулар), бұйымды сақтау және тасымалдау кезінде өнім иесі және/немесе үшінші тұлғалар шеккен ықтимал материалдық, моральдық және өзге де зиян үшін жауапты болмайды.
- Механикалық зақымданудың барлық жағдайлары: өнімді пайдалану кезінде алынған сызаттар, жарықтар, деформациялар, соққы іздері, майысулар, кептелістер және т.б.
- Түрлендірулерді, рұқсат етілмеген жөндеулерді осындай жұмыстарды жүргізуге уәкілетті емес адамдар жүргізген жағдайлар. Егер ақаулық конструкцияны немесе бұйымның сұлбасын өзгерту, Өндіруші қарастырмаған сыртқы құрылғыларды қосу, Қазақстан Республикасының заңнамасына сай сәйкестік сертификаты жоқ құрылғыны пайдалану салдарынан туындаған болса.
- Егер бұйымның ақауы еңсерілмейтін күштің әсерінен (табиғи элементтер, өрт, су тасқыны, жер сілкінісі, тұрмыстық факторлар және Өндірушіге тәуелді емес басқа жағдайлар) немесе Өндіруші болжай алмаған үшінші тұлғалардың әрекеттерінен туындаса.
- Бұйымның толық немесе ішінара істен шығуына алып келген бұйымның ішіне бөгде заттардың, өзге денелердің, заттектердің, сұйықтықтардың, жәндіктердің немесе жануарлардың түсуінен, агрессивті ортаның әсерінен, жоғары ылғалдылықтан, жоғары температуралардан туындаған ақау.
- Бұйымды сәйкестендіру (сериялық нөмірі) жоқ немесе сәйкес келмейді. Егер зақымданулар (кемшіліктер) зиянды бағдарламалық қамтаманың; БЖ ұсынушысының осы қызметті ұсынбауына байланысты мүмкіндігінсіз бұйымның бағдарламалық ресурстарына қолжетімділіктің болмауына әкеп соққан құпиясөздерді (кодтарды) оларды жинау/қалпына келтіру мүмкіндігінсіз орнату, ауыстыру немесе жою әсерінен туындаса.
- Егер жұмыстың ақаулықтары қуат беруші, кәбілдік, телекоммуникациялық желілердің, радиосигнал қуатының стандарттарға немесе техникалық регламенттеріне сәйкес келмеуінен, оның ішінде бедер ерекшеліктерінен және басқа да осыған ұқсас сыртқы факторлардан, бұйымның желі әрекет ететін шекарада немесе аймақтан тыс жерде пайдаланылуынан туындаған болса.
- Егер зақымданулар стандартты емес (түпнұсқалық емес) және/немесе сапасыз (зақымданған) шығыс материалдарын, керек-жарақтарды, қосалқы бөлшектерді, қуат беру элементтерін, әртүрлі үлгідегі ақпарат тасымалдағыштарды (CD, DVD дискілерді, жад карталарын, SIM карталарын, картридждерді қоса алғанда) пайдаланудан туындаса.
- Егер кемшіліктер үйлесімсіз контентті (әуендерді, графиканы, бейне және басқа файлдарды, Java қосымшаларын және оларға ұқсас бағдарламаларды) алуға, орнатуға және пайдалануға байланысты туындаған болса.
- Осы бұйыммен жанасып жұмыс істейтін басқа жабдыққа келтірілген залалға.





