



## **Alive Audio® SYMPHONY**

**Виниловый проигрыватель  
с внешними колонками**

**Инструкция по эксплуатации**

Alive Audio — бренд аудио продукции, чья философия строится на желании сохранить подлинные ценности в нашей стремительной жизни, наполненной современными технологиями.

Нас вдохновляет пульс нашей планеты и живое, а не виртуальное общение с близкими людьми. Кино, живопись, дизайн, мода и путешествия — счастливые моменты, создающие настроение и позитивные эмоции.

И наша главная страсть — это музыка!

Основная идея Alive Audio — дарить эмоции и настроение через качественное звучание, которое дополняется стильным внешним видом всех устройств, идеально вписываемых в любые интерьеры.

Мы благодарим вас за приобретение нашего проигрывателя Alive Audio Harmony и надеемся, что он подарит вам долгие и наполненные позитивными эмоциями моменты наслаждения любимыми мелодиями.

#sound\_for\_life

ПЕРЕД ИСПОЛЬЗОВАНИЕМ ВНИМАТЕЛЬНО ПРОЧИТАЙТЕ ЭТУ ИНСТРУКЦИЮ

- Использование элементов управления или регулировки, выполнение процедур, отличных от указанных в данном руководстве, может привести к опасному радиационному облучению. Устройство не должно настраиваться или ремонтироваться людьми без специальных знаний и квалификации.
- Не используйте устройство рядом с любым источником воды.
- Для очистки устройства используйте мягкую сухую ткань.
- Во избежание возникновения пожара не накрывайте вентиляционные отверстия устройства газетами, скатертями, шторами и т. д. Не ставьте на устройство источники открытого огня, например зажженные свечи. При размещении устройства на полке оставьте вокруг него 5 см (2 дюйма) свободного пространства.
- Не наступайте на адаптер питания и/или его кабель и не зажимайте его. Будьте очень осторожны, особенно возле штекеров и кабельного вывода. Не размещайте на адаптере электропитания тяжелые предметы, так как они могут повредить его. Храните устройство в недоступном для детей месте! Играя с кабелем электропитания, они могут серьезно пораниться.
- Отключайте это устройство от сети во время грозы или если не используете в течение длительного времени.
- Устройство должно находиться вдали от источников тепла, таких как батареи, обогреватели, нагревательные печи, свечи и другие изделия, выделяющие тепло, или открытое пламя.
- Не используйте устройство вблизи сильных магнитных полей.
- Электростатический разряд может помешать нормальной эксплуатации устройства. Если это так, просто перезагрузите и перезапустите устройство, выключив и включив его. Соблюдайте осторожность при передаче файлов и эксплуатируйте устройство в среде, свободной от атмосферных помех.
- Предупреждение! Не вставляйте какие-либо предметы в изделие через вентиляционные отверстия или проемы. Через изделие проходит высокое напряжение, и вставленный предмет может вызвать поражение электрическим током и/или короткое замыкание внутренних частей. По этой же причине не проливайте на изделие воду или любую другую жидкость.
- Не используйте устройство в помещениях с повышенной влажностью, таких как ванные комнаты, кухни, насыщенные паром комнаты, или возле бассейнов.
- Не используйте это устройство в среде, где возможно образование конденсата.
- Несмотря на то, что это устройство изготовлено с особой тщательностью и несколько раз проверено перед выпуском с завода, возникновение проблем все же возможно, как и со всеми электрическими приборами. Если Вы

заметили дым, чрезмерное нагревание или любые другие неожиданные явления, Вам следует немедленно отключить вилку от розетки электропитания.

- Это устройство должно работать от такого источника питания, как указано на заводской табличке со спецификациями. Если Вы не уверены в том, какой тип источника питания используется в Вашем доме, проконсультируйтесь с Вашим торговым посредником или местной электроэнергетической компанией.
- Штепсельная розетка должна быть установлена рядом с оборудованием и быть в непосредственном доступе.
- Не перегружайте розетки переменного тока или удлинительные шнуры. Перегрузка может вызвать возгорание или поражение электрическим током.
- Устройства, спроектированные в соответствии с первым классом электрооборудования по европейским стандартам, «class 1», необходимо подключать к заземленным розеткам электропитания.
- Устройства, спроектированные в соответствии со вторым классом электрооборудования по европейским стандартам, «class 2», не требуют наличия заземления в сети электропитания.
- Размещайте устройство вдали от животных. Некоторым животным нравится кусать шнур питания.
- Вынимая вилку из штепсельной розетки, всегда держитесь за вилку. Не тяните за шнур питания. Это может вызвать короткое замыкание.
- Избегайте размещения устройства на поверхностях, которые могут быть подвержены избыточной вибрации или ударам.
- Для очистки устройства используйте мягкую сухую ткань. Не используйте растворители или жидкости на основе бензина. Чтобы удалить устойчивые пятна, Вы можете использовать влажную ткань с разбавленным моющим средством.
- Поставщик не несет ответственности за повреждение или потерю данных, вызванные неисправностью, неправильным использованием, реконструкцией устройства или заменой батареи.
- Не прерывайте соединение, когда устройство форматирует или передает файлы. В противном случае данные могут быть повреждены или утеряны.
- Если в устройстве есть функция воспроизведения через USB, карту памяти USB следует подключать напрямую к устройству. Не используйте удлинительный кабель USB, так как он может вызывать помехи, что приведет к потере данных.
- Не допускайте попадания на устройство капель или брызг. Следите за тем, чтобы на устройство или рядом с ним не ставились предметы, наполненные жидкостью, например вазы.
- В случае возникновения каких-либо проблем отключите шнур питания переменного тока и обратитесь за обслуживанием к квалифицированному персоналу.
- Если устройство работает от батарей, батарею не следует подвергать нагреву от солнца, огня и других горячих источников.
- Следует обратить внимание на экологические аспекты утилизации батарей.

- Устройство можно использовать только в умеренном климате. Холодные и теплые условия не подходят при использовании устройства.
- Табличка с техническими данными находится на нижней или задней панели устройства. Информация с таблички продублирована в руководстве пользователя.
- Это устройство не предназначено для использования людьми (включая детей) с физическими, умственными расстройствами, расстройствами чувственного восприятия или с недостатком опыта и знаний, если они не находятся под наблюдением или не получили инструкции по правильному использованию устройства со стороны лица, отвечающего за их безопасность.
- Это изделие не предназначено для профессионального, коммерческого или промышленного использования.
- Убедитесь, что устройство установлено в устойчивом положении. Гарантия не распространяется на повреждения, вызванные эксплуатацией этого изделия в нестабильном положении, вибрациями или ударами, либо несоблюдением любых других предупреждений или мер предосторожности, содержащихся в данном руководстве пользователя.
- Никогда не снимайте корпус этого устройства.
- Никогда не помещайте это устройство на другое электрическое оборудование.
- Не используйте и не храните устройство в местах, где оно может быть подвержено воздействию прямых солнечных лучей, образованию чрезмерного количества пыли или излишней вибрации.
- Не допускайте игр детей с пластиковыми пакетами, используемыми для упаковки устройства.
- Используйте только приспособления/принадлежности, указанные производителем.
- Поручите все обслуживание квалифицированному обслуживающему персоналу. Обслуживание требуется, когда устройство было повреждено (например, его шнур электропитания или вилка), когда была пролита жидкость или какие-либо предметы упали на устройство, когда устройство подверглось воздействию дождя или влаги, когда устройство работает ненормально, или когда произошло падение устройства.
- Не используйте поврежденный шнур электропитания, вилку или незакрепленную, ослабленную розетку. Это может привести к возгоранию или поражению электрическим током.
- Длительное воздействие громких звуков личных музыкальных проигрывателей может привести к временной или постоянной потере слуха.

## Комплектация

Убедитесь в наличии всех прилагаемых аксессуаров, перечисленных ниже. При отсутствии чего-либо обращайтесь к дилеру или на веб-сайт Alive Audio. Продукция, не входящая в комплект поставки, продается отдельно. В комплект поставки входят:

- Проигрыватель – 1 шт.
- Внешние динамики – 2 шт.
- Адаптер 45 об/мин – 1 шт.
- Адаптер переменного тока – 1 шт.
- Кабель RCA – 1 шт.
- Инструкция по эксплуатации (у вас в руках) – 1 шт.

В случае возникновения каких-либо вопросов или проблем относительно Вашего устройства, включая некомплектность поставки, и при невозможности найти ответы в данном руководстве, обратитесь к производителю или представителю производителя.

Сохраните заводскую картонную коробку и упаковочные материалы. Они представляют собой идеальный контейнер для транспортировки устройства, а также помогут при возможном обмене устройства.

## Компоненты проигрывателя

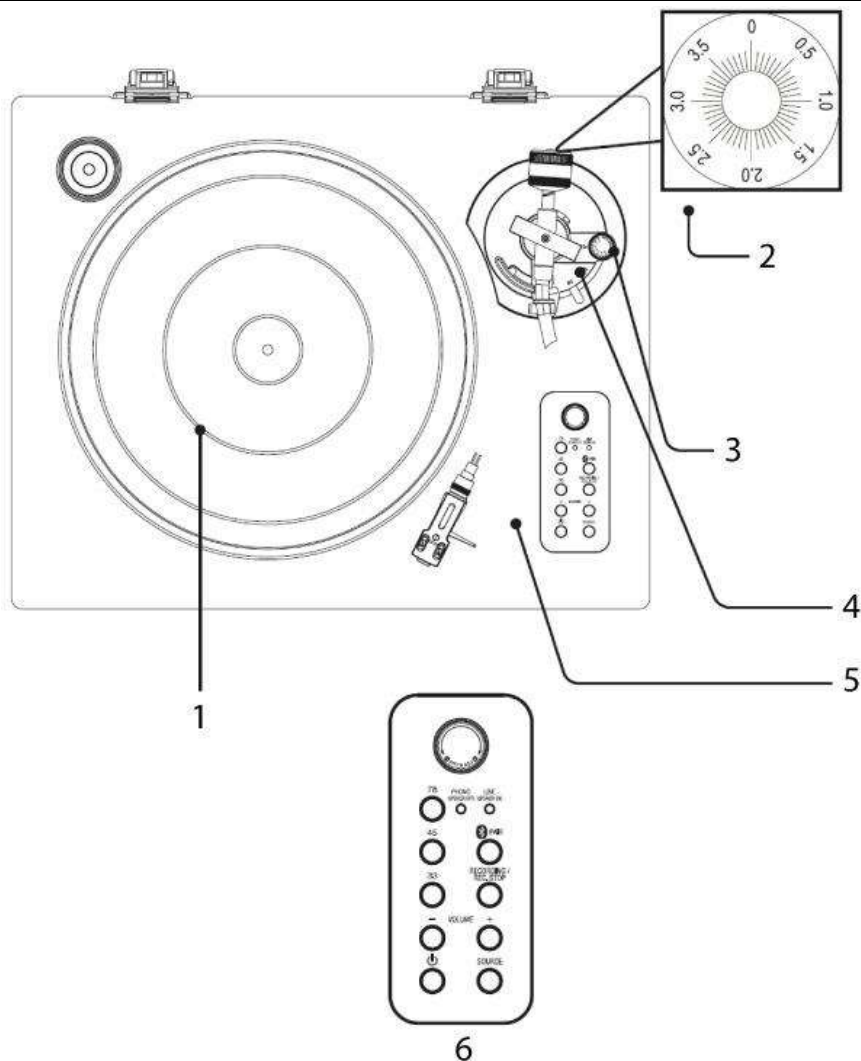

1. Тарелка / опорный диск
2. Регулировка противовеса. Поворачивайте, чтобы настроить прижимную силу иглы. Рекомендуемое значение: 3 грамма
3. Регулировка антискейтинга. Используйте эту регулировку, чтобы предотвратить скатывание иглы к центру пластинки
4. Защелка тонарма
5. Тонарм и картридж с иглой
6. Панель управления

## Панель управления – обозначение кнопок

**Pitch Adj.** – регулировка скорости проигрывания пластинок

**78/45/30** – выбор скорости, на которой записана пластинка

**Volume** – регулировка громкости

**Power** – питание ВКЛ/ВЫКЛ

**Rec. Stop** – одно нажатие ставить запись на USB на паузу

**Recording** – нажатие запускает запись на USB устройство

**Pair** – нажмите и держите, чтобы начать сопряжение с Bluetooth устройством

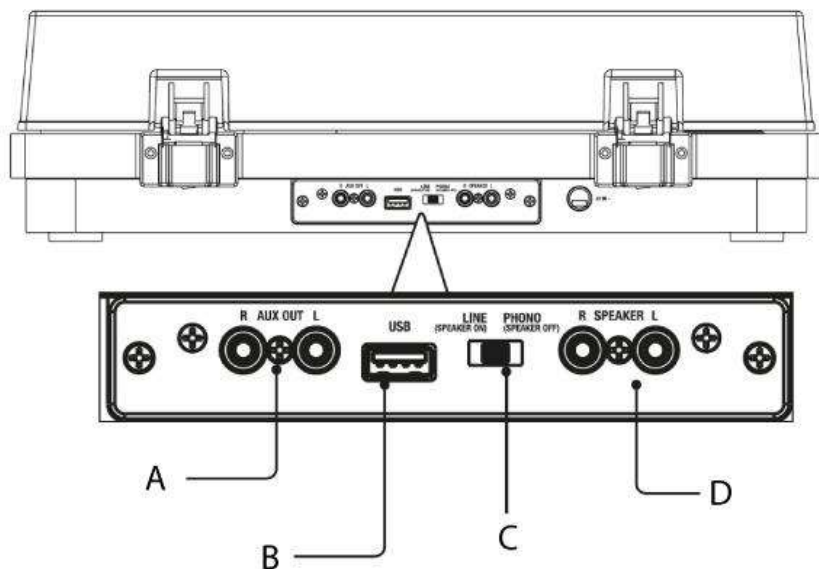

**A** – выход AUX для подключения внешних устройств

**B** – USB порт для USB устройства

**C** – переключатель Line / Phono режимов

**D** – выходы для подключения внешних динамиков



## Сборка проигрывателя

**Шаг 1.** Расположите тарелку как это показано на рисунке ниже.

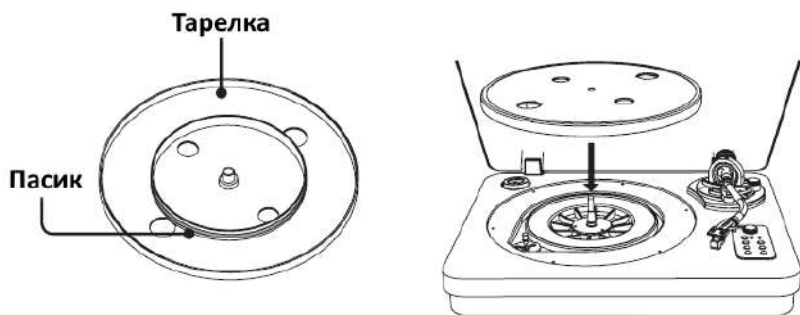

**Шаг 2.** Потяните за пасик и разместите его на ролике/шкиве, как это показано на рисунке ниже.

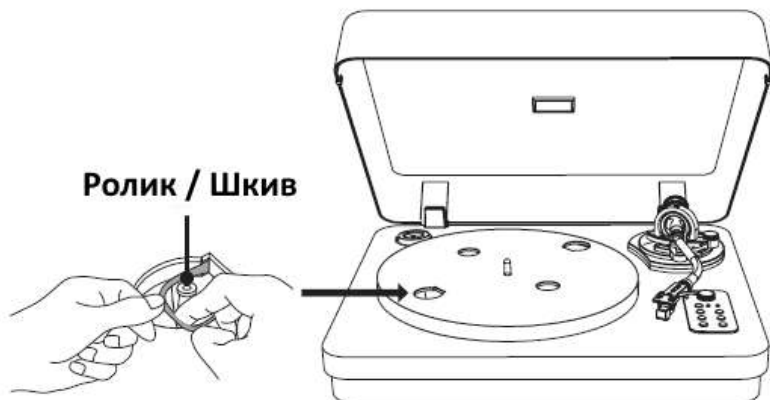

**Шаг 3.** Расположите слипмат на тарелке как это показано на рисунке ниже. Теперь можете размещать пластинку.

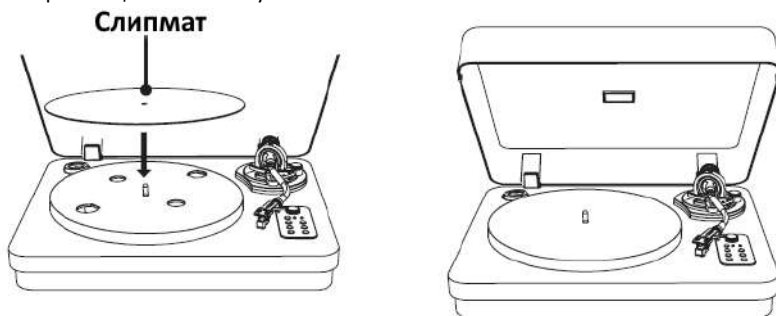

## Примечание

- При покупке проигрывателя защитная крышка иглы звукоснимателя была прикреплена к игле звукоснимателя. Оставьте крышку на месте при установке проигрывателя.
- Не подключайте проигрыватель к сетевой розетке, пока не завершите установку.
- Игла звукоснимателя является высокоточным компонентом. Не касайтесь иглы звукоснимателя во время обращения с ней. Касание иглы звукоснимателя пальцами или падение иглы звукоснимателя на опорный диск может привести к повреждению иглы звукоснимателя.
- Располагайте аппарат на ровной поверхности.
- Не располагайте аппарат возле электрических приборов (таких как телевизор, фен или флуоресцентная лампа), которые могут создавать фон или шум.
- Располагайте аппарат там, где он не будет подвержен влиянию вибрации, например, от акустических систем, хлопанья дверьми и т.п.
- Не подвергайте аппарат воздействию прямых солнечных лучей, повышенной температуры, излишней пыли или влажности.
- Держите аппарат подальше от электронных устройств, которые могут излучать радиоволны или быть источником электромагнитных помех.

## Первоначальная установка

1. Откройте пылезащитную крышку проигрывателя.
2. Снимите транспортировочное крепление со звукоснимателя.
3. Снимите защитную крышку с иглы звукоснимателя, потянув ее на себя.

***Примечание.** Осторожно снимайте защитную крышку иглы звукоснимателя, чтобы не повредить иглу звукоснимателя.*

***Внимание:** не включайте адаптер питания в розетку до тех пор, как проигрыватель будет полностью подготовлен к работе. Перед включением в розетку убедитесь, что все подключения выполнены правильно. Всегда выключайте питание при повторных подключениях, переносе проигрывателя на другое место и т.д.*

## Воспроизведение с помощью Bluetooth

Для подключения проигрывателя в первый раз к устройству воспроизведения, которое поддерживает беспроводную технологию Bluetooth, с помощью функции Bluetooth, необходимо заранее выполнить регистрацию (сопряжение) устройства.

1. Включите проигрыватель и настройте уровень звука.
2. Выберите режим Bluetooth с помощью кнопки Source на панели управления. Кнопка сопряжения начнет мигать синим цветом.
3. С помощью беспроводного устройства (телефона, планшета и т.д.) войдите в настройки регистрации (сопряжения) Bluetooth устройств и найдите в списке новое устройство под названием "Alive Audio Symphony".
4. Нажмите кнопку регистрации (сопряжения) на беспроводном устройстве. Подтверждением сопряжения является звуковая команда проигрывателя и постоянное свечение кнопки Pair на проигрывателе синим цветом.
5. Отрегулируйте громкость с помощью ручки уровня громкости на проигрывателе или на беспроводном источнике звука.

***Примечание.** Проигрыватель будет подключаться к последнему сопряженному устройству при включении функции Bluetooth. Чтобы подключить другое устройство, необходимо «забыть» проигрыватель на своем устройстве воспроизведения, затем необходимо повторить всю процедуру сопряжения с новым устройством.*

## Подключение внешних динамиков

1. Подключите внешние динамики к выходам, подписанным Speaker L/R, в задней части проигрывателя. Красный выход соответствует правому каналу, а Белый выход – левому.
2. Установите переключатель в задней части проигрывателя в положение Line, соответствующий светодиод на панели управления проигрывателя загорится белым.
3. Начните прослушивание пластинок, звук должен поступать из динамиков.

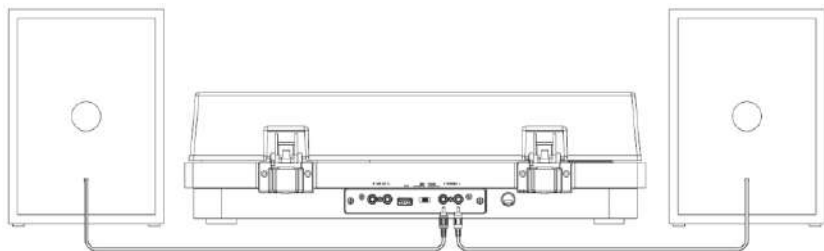

## Подключение через AUX

Для подключения понадобится кабель RCA (входит в комплектацию).

1. Подключите комплектный кабель RCA к выходам, подписанным AUX OUT L/R, в задней части проигрывателя и к внешнему усилителю (приобретается отдельно).
2. Установите переключатель в задней части проигрывателя в положение Phono, соответствующий светодиод на панели управления проигрывателя загорится белым.
3. Начните прослушивание пластинок, звук должен поступать из динамиков, подключенных к усилителю.

**Примечание:** Установите переключатель в задней части проигрывателя в положение Phono, если ваша стерео система (усилитель) снабжена Phono подключением, иначе звук будет очень тихим. Если Phono подключения на вашей стереосистеме (усилителе) нет, установите переключатель в задней части проигрывателя в положение Line.

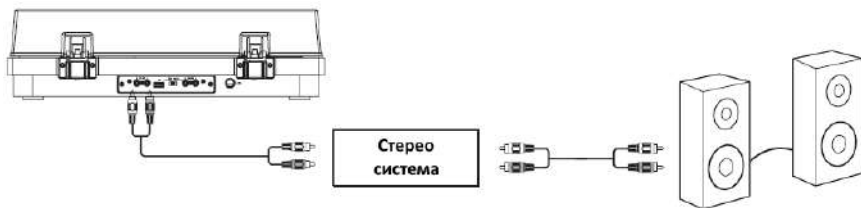

## Прослушивание виниловых дисков

Обращайтесь с тонармом, иглой и другими компонентами проигрывателя максимально аккуратно. Все компоненты хрупкие и тонко настроены, поэтому не рекомендуется прилагать чрезмерные усилия при настройке.

1. Включите режим Turntable с помощью кнопки Source на панели управления.
2. Аккуратно снимите защитный колпачок с иглы.

**ВНИМАНИЕ:** игла легко ломается. При снятии колпачка НЕ ПРИМЕНЯЙТЕ СИЛУ.

**ВНИМАНИЕ:** игла является расходным материалом и гарантии не подлежит.

3. Уберите защелку, которая удерживает тонарм в месте покоя.

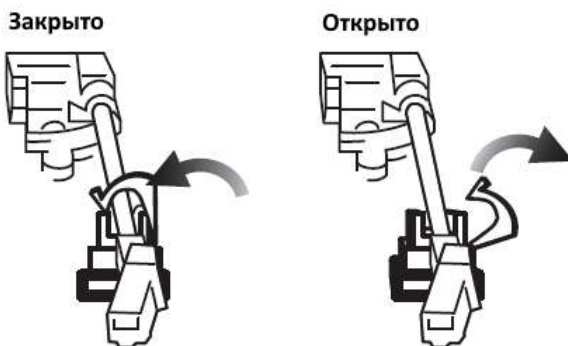

4. Переведите рычажок тонарма в положение вверх, чтобы поднять тонарм.
  5. Рукой, аккуратно, перенесите и расположите тонарм над виниловым диском в том месте, где предполагается начать прослушивание.
  6. Переведите рычажок тонарма в положение вниз, чтобы опустить тонарм на виниловый диск и начать прослушивание.
  7. Когда проигрыватель не используется, всегда размещайте тонарм в месте покоя и закрывайте защелку. Эти простые шаги помогут сохранить тонарм и иглу в целости и сохранности.
- Если вы слышите посторонние звуки при прослушивании виниловых дисков, убедитесь, что сам проигрыватель и колонки находятся на разных поверхностях.
  - Перед воспроизведением винилового диска уменьшите громкость аудиосистемы. Громкий потрескивающий шум, издаваемый опускающимся тонармом и иглой звукоснимателя, контактирующей с виниловым диском, может привести к повреждению динамиков или аудиосистемы. Подождите, пока игла звукоснимателя не опустится полностью, а затем отрегулируйте громкость.
  - Даже новые виниловые диски могут создавать потрескивающий шум во время их воспроизведения. Имейте в виду, что этот шум является характерным при воспроизведении виниловых дисков. Также помните о правилах хранения для виниловых дисков, поскольку пыль и грязь, прилипшие к виниловым дискам во время их извлечения из конвертов, могут создавать шум.

## Запись на USB носитель

Данный проигрыватель имеет встроенную функцию записи с виниловых дисков на USB носитель. Итоговые файлы имеют формат записи MP3.

**Перед записью убедитесь, что функция Bluetooth выключена.**

1. Вставьте USB носитель в USB порт в задней части проигрывателя.
2. Нажмите кнопку Recording, чтобы начать запись текущего винилового диска. Подсветка загорится красным цветом.
3. Чтобы поставить запись на паузу, нажмите кнопку Rec. Stop, при этом подсветка будет медленно мигать красным цветом.
4. Когда запись завершится или вы захотите ее прервать, нажмите и держите кнопку Recording в течение пяти (5) секунд. Красная подсветка потухнет и проигрыватель выключит режим записи.

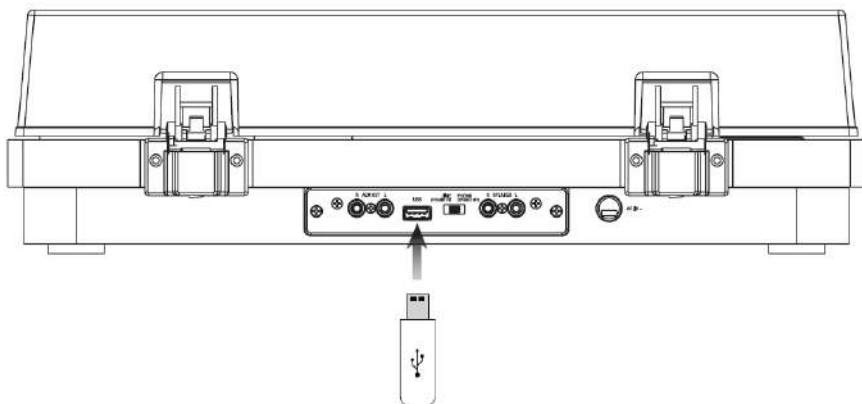

## Важные замечания

1. Не трогайте наконечник иглы пальцами. Следите, чтобы игла не опускалась на подложку под пластинку, или на край винилового диска.
2. Очищайте иглу мягкой кисточкой как можно чаще, двигая кисточку только спереди назад.
3. Очищайте виниловые диски от пыли мягкой тряпочкой или специальным набором для чистки виниловых дисков.
4. Протирайте крышку проигрывателя и его корпус от пыли, используя сухую мягкую ткань.

**Внимание.** Не используйте для чистки вещества, содержащие спирт, бензин или любые другие агрессивные химикаты.

### Нет питания

- Неправильно подсоединен адаптер питания.
- В розетке нет электричества.
- Для уменьшения электропотребления некоторые модели используют стандарт ERP. Если они не эксплуатируются 20 минут, они автоматически выключаются.  
Для повторного включения – выключите и включите устройство.

### Опорный диск вращается, но нет звука или звук слишком тихий

- Не снята защитная крышка с иглы.
- Рычаг тонарма в верхней позиции.

## Технические характеристики

<b>Двигатель и опорный диск</b>	
Система привода	Пассивный привод
Скорости воспроизведения	33 ½, 45, 75
Материал опорного диска	Алюминий
<b>Картридж (AT-3600L)</b>	
Диапазон частот	20 Гц – 20 кГц
Рекомендуемое сопротивление	47 кОм
Баланс каналов	<2.5 дБ
Разделение каналов	>18 дБ
Рекомендуемая прижимная сила	3.5±0.5 г
Выходное напряжение	2.5 мВ
Заточка иглы	коническая
Конструкция иглы	сочлененная со стержнем кругового сечения
Радиус заточки иглы	0,6 мил
Кантилевер	АБС-пластик, армированный углеродным волокном
Вес	5 г
<b>Динамики</b>	
Частотный диапазон	60 – 20000 Гц
Мощность	15 Вт + 15 Вт
<b>Общее</b>	
Источник питания	АС 220В / 50 Гц
Формат записанных файлов	MP3
Антискейтинг	Да
Противовес	Да
<b>Размеры устройства</b>	
Размеры упаковки	420x346x127 мм
Размеры упаковки	530x380x470 мм
Вес нетто	19,8 кг
Вес брутто	20,5 кг



## Дополнительная информация

Дизайн и спецификация могут быть изменены производителем без предварительного информирования.

Для уменьшения электропотребления некоторые модели используют стандарт ERP. Если они не эксплуатируются 10-20 минут, они автоматически выключаются. Для повторного включения – выключите и включите устройство.

Alive Audio® и логотип Alive Audio, являются товарными знаками, зарегистрированными в России и других странах. Данный товарный знак и логотип запрещено использовать без явного разрешения со стороны правообладателя. Торговая марка в виде слова Bluetooth и логотипы являются собственностью компании Bluetooth SIG, Inc. Прочие товарные знаки и торговые марки являются собственностью соответствующих владельцев.



Товар сертифицирован для использования на территории Таможенного Союза без каких-либо ограничений. Соответствует требованиям ТР ТС 037/2016 «Об ограничении применения опасных веществ в изделиях электротехники и радиоэлектроники», ТР ТС 004.2011 «О безопасности низковольтного оборудования» и ТР ТС 020/2011 «Электромагнитная совместимость технических средств». Импортер и организация, уполномоченная на принятие

претензий: ООО "Бизнес-фабрика", 123458 г. Москва, ул. Маршала Прошлякова, д. 30, офис 503, +7 495 787 5900. Производитель: Элайв Аудио. Изготовитель: «Тимсен девелопмент лимитед». Адрес изготовителя: 5Ф, 447, Тианхэ Бэй Роуд, Гуанчжоу, Китай.

## Информация о дате изготовления

Год и месяц изготовления продукции указаны в серийном номере продукта. Ниже описаны способы уточнения этой даты. По серийному номеру продукта (серийный номер указан на устройстве и/или упаковке).

Формат серийного номера: XXXXXXOХOMY00000XX

Где М (десятый символ слева) равен месяцу производства, а Y (одиннадцатый символ слева) равен году производства. Месяц производства указывается одной из букв латинского алфавита.

Соответствие буквенных обозначений месяца производства:

A	B	C	D	E	F
Январь	Февраль	Март	Апрель	Май	Июнь
G	H	I	J	K	L
Июль	Август	Сентябрь	Октябрь	Ноябрь	Декабрь

Год производства указывается одной цифрой, которая соответствует последней цифре года производства (цифра 1 равна 2021 году производства).

Пример расшифровки по серийному номеру:

AATTRV0B1E316322MN

Где буква F это месяц (май), а цифра 3 – последняя цифра года производства (2023 год).

# Условия гарантийного обслуживания

## Сроки предоставления гарантии

1. Устройство - 12 месяцев со дня первичного приобретения продукта.
2. Адаптер питания, аккумуляторная батарея, встроенные динамики, соединительные провода, чехлы и прочие аксессуары, включенные в комплект поставки Устройства - 3 месяца со дня первичного приобретения продукта. Срок проведения гарантийного ремонта может составлять до 45 дней с даты передачи Устройства в сервисный центр. **ВНИМАНИЕ:** Игла является расходным материалом и гарантии не подлежит.

## Сроки службы

1. Устройство - 24 месяца.
2. Адаптер питания, аккумуляторная батарея, встроенные динамики, соединительные провода, чехлы и прочие аксессуары, включенные в комплект поставки Устройства - 6 месяцев.

## Условия гарантии

Настоящая гарантия действительна только при предъявлении полностью правильно и разборчиво заполненного гарантийного талона (с указанием полного серийного номера Устройства при его наличии, даты продажи Устройства, наличия печати торгующей организации, подписи покупателя об ознакомлении с условиями настоящей гарантии). Компания-производитель не гарантирует программную и аппаратную совместимость Устройства с программным обеспечением и оборудованием, не входящим в комплект поставки Устройства, кроме случаев, когда это прямо указано в Руководстве пользователя.

## Право на гарантийное обслуживание утрачивается в следующих случаях:

1. При его наличии, на Устройстве и/или упаковке отсутствует, нарушен или не читается оригинальный серийный номер.
2. Неисправность Устройства вызвана нарушением правил его эксплуатации, установки, транспортировки и хранения, изложенных в Руководстве пользователя.
3. Неисправность Устройства вызвана прямым или косвенным действием механических сил (задиры, сколы, трещины, деформация материалов и деталей, слом кнопок, деформация плат, разрыв, поломка или растяжении деталей и т.д.), химического или физического воздействия, излучения, агрессивных или нейтральных жидкостей, газов или иных токсичных или биологических сред, насекомых, а также любых иных факторов искусственного или естественного происхождения, кроме тех случаев, когда такое воздействие прямо допускается Руководством пользователя.
4. Неисправность Устройства вызвана естественным износом, в том числе, но, не ограничиваясь износом аксессуаров, разъемов Устройства, аккумуляторных батарей и т.д.
5. Неисправность Устройства вызвана небезопасным отключением Устройства от сети, неправильным обновлением прошивки.
6. Неисправность Устройства вызвана несоответствием параметров питающих сетей.
7. Отсутствуют или нарушены пломбы и наклейки, установленные на Устройстве компанией производителем или авторизованным производителем сервисным центром.
8. Ремонт, техническое обслуживание или модернизация Устройства проводились лицами, не уполномоченными компанией производителем.
9. Неисправность устройства вызвана вследствие обстоятельств непреодолимой силы (пожар, молния, наводнение и т.д.).

10. Дефекты Устройства вызваны совместным использованием Устройства с оборудованием или программным обеспечением, не входящим в комплект поставки Устройства, если иное не оговорено в Руководстве пользователя.
11. Дефекты Устройства вызваны эксплуатацией неисправного Устройства, либо в составе комплекта неисправного оборудования.
12. Присутствуют признаки вскрытия (или попытки вскрытия) Устройства и/или нарушена заводская пломба (при ее наличии).

#### **ПОРЯДОК ПРЕДОСТАВЛЕНИЯ ГАРАНТИИ**

Недостатки товара, обнаруженные в период срока службы, устраняются уполномоченными ремонтными организациями (авторизованными сервисными центрами). В течение гарантийного срока устранение недостатков производится бесплатно при предъявлении оригинала заполненного гарантийного талона, в том числе заявленной неисправности, и документов, подтверждающих факт и дату заключения договора розничной купли-продажи (товарный, кассовый чек и т.д.). В случае отсутствия указанных документов гарантийный срок исчисляется со дня производства товара. Доставка неисправного Устройства в магазин или авторизованный сервисный центр производится покупателем за свой счет.

Ремонт неисправного Устройства, не подлежащего гарантийному обслуживанию, осуществляется авторизованными сервисными центрами по расценкам и в сроки, оговариваемые дополнительным соглашением в момент оформления заказа на ремонт. На усмотрение компании производителя в ремонте могут использоваться новые или восстановленные детали. Все детали, извлеченные из отремонтированного Устройства, переходят в собственность компании производителя. Гарантийный срок продлевается на время нахождения Устройства в ремонте.

#### **ОГРАНИЧЕНИЕ ГАРАНТИИ**

Гарантийное обслуживание не предусматривает чистку деталей и механизмов, обновление прошивки, а также периодическое обслуживание, ремонт или замену частей изделия в связи с их нормальным износом, в том числе в случае износа деталей с ограниченным сроком использования или повышенным уровнем нагрузок в процессе эксплуатации (иглы, стилусы, разъемы, USB порты, соединительные провода и т.д.).

Ни при каких обстоятельствах компания производитель не несет ответственности за какой-либо особый, случайный, прямой или косвенный вред, ущерб или убытки, понесенные владельцем Устройства и (или) третьими лицами при использовании, хранении или транспортировке Устройства, включая, но не ограничиваясь только перечисленным, упущенную выгоду, утрату или невозможность использования информации или данных, расходы по восстановлению информации и данных, убытки, вызванные перерывами в коммерческой, производственной или иной деятельности, возникающие в связи с использованием или невозможностью использования Устройства; вред, нанесенный другим устройством, подключаемым или работающим в одной электросети с Устройством.

# Авторизованные сервисные центры

Город	Название АСЦ	Адрес	Телефон
Абакан (Республика Хакасия)	Notebook сервис+	ул. Ярыгина, д. 32 - только приёмка	8-913-540-66-60
Ангарск	ЭкРАТех	257-й квартал, д. 10, 12-й вход	8 (3955) 614-614
Армавир	Next сервис	ул. Комсомольская, д. 105	8 (918) 663-92-59
Архангельск	Мастер	пр. Московский, д. 46	8-965-733-36-02
Барнаул	Билайн	ул. Чайковского, д. 25 - только приёмка	8-960-964-21-39
Белгород	АСЦЦ OLDLAB	пр-кт Славы, д. 76/9	8 (4722) 36-44-73
Бийск	Мобилэнд сервис	ул. Мухачева, д. 200, ТЦ Воскресенье	8-961-982-91-11
Биробиджан	GSM-Сервис	ул. Шолом-Алейхема, д. 12	8 (42622) 23-870;
Благовещенск	Аксиома	ул. Зейская, д. 126	8 (4162) 213-321
Боровиха	Мобилэнд сервис	ул. Вокзальная, д. 17 - только приёмка	89635058395
Братск	Ремком	ул. Южная, д. 18А, каб. 112	8 (3953) 455-528
Брянск	СервисТел	ул. Дуки, д. 75, помещение IV	8 (4832) 40-50-50;
Быстрый Исток	Мобилэнд сервис	ул. Ленина, д. 43Б - только приёмка	8-960-964-41-71
Великие Луки	РемТел	ул. Некрасова, д. 8А	8 (960) 222-00-04;
Великий Новгород	Новинтех	ул. Б. Санкт-Петербургская, д. 39, офис 104, офис-центр "Волна"	8 (8162) 686-406
Великий Устюг	КА сервис	ул. Красноармейская, д. 40, офис 1, 1 этаж	8 (951) 736-18-03
Вельск (Архангельская обл.)	Мастер	ул. Карпенченко, д. 11, оф. 2	8-900-913-99-91
Владивосток	НОТЭК	пр-кт 100 лет Владивостоку, д. 28а	8 (4232) 36-07-53
Владивосток	Электрон	ул. Адмирала Юмашева, д. 2В	8 (964) 440-39-99
Владивкавказ	Rstotech	ул. Фрунзе, д. 12	8 (800) 222-28-92
Волгоград	Н@родный Компьютер	ул. Богунская, д. 8	8 (8442) 73-66-81
Волгодонск (Ростовская обл.)	Надежный	б-р Великой Победы, д. 24	8-928-113-21-28
Волжский (Волгоградская обл.)	ComTeL	б-р Профсоюзозов, д. 1Б	8 (905) 333-69-69
Вологда	papo service	ул. Батюшкова, д. 18	8 (8172) 70-48-10
Воронеж	Компьютерная клиника №365	Кольцовская, д. 39	8 (473) 264-72-72
Воскресенск	Элкс	ул. Менделеева, д. 7	8 (800) 100-45-54
Вязники	Элкс	ул. Ленина, д. 45	8 (800) 100-45-54
Гусь-Хрустальный	Элкс	ул. Калинина, д. 28 Б	8 (800) 100-45-54
Данков	Элкс	ул. Ленина, д. 9	8 (800) 100-45-54
Дзержинск	СМТел	ул. Октябрьская, д. 15	8-908-161-63-11
Димитровград	OM service	ул. Гагарина, д. 9а, ТК "Рубин", 2-й этаж, офис 1, 3	8-904-189-80-60;
Донской	Элкс	Заводская, д. 19, ТЦ "Талисман"	8 (800) 100-45-54
Екатеринбург	FIXIT	ул. Краснофлотцев, д. 1, корп. Д	8-952-73-29-400
Ефремов	Элкс	ул. Ленина, д. 40, ТЦ "Талисман"	8 (800) 100-45-54
Зарайск	Элкс	ул. Ленинская, д. 47	8 (800) 100-45-54
Иваново	Спектр-Сервис	пр-кт Ленина, д. 108, ТЦ "Купеческий", офис 3-11	8 (4932) 501-329
Иошкар-Ола	Пронотут	ул. Советская, д. 141	8 (8362) 35-55-54
Иркутск	ЭкРАТех	ул. 5-й армии, д. 31	8 (3952) 685-800
Казань	Сервисный центр	ул. Маршала Чуйкова, д. 5	8 (843) 526-69-51
Казань	Элнет	ул. Васильченко, д. 1, корп. 153, оф. 242	8 (843) 207-12-13
Калининград	Евросвязь сервис	ул. Георгия Димитрова, д. 51	8 (4012) 93-45-44
Касимов	Элкс	ул. Советская, д. 68а	8 (800) 100-45-54
Кемерово	СМАРТ	ул. Дарвина, д. 6	8 (3842) 76-01-00;
Кемерово	Компьютерные системы	ул. Красная, д. 21	8-961-726-36-56
Кимовск	Элкс	ул. Бессолова, д. 16	8 (800) 100-45-54
Кинешма (Ивановская обл.)	Мир Техники	ул. Фрунзе, д. 1	8 (49331) 56-985;8
Киров	Технополис	ул. Воровского, д. 135В	8 (8332) 25-59-59
Ковров	Элкс	Строителей, д. 25, ТЦ "Русь"	8 (800) 100-45-54
Кольчугино	Элкс	ул. 3-го Интернационала, д. 42	8 (800) 100-45-54
Косиха	Мобилэнд сервис	ул. Титова, д. 15 - только приёмка	8-960-964-46-58
Кострома	Компьютерная клиника	ул. Свердлова, д. 66	8 (4942) 42-24-42
Краснодар	Сервис-Юг	ул. Северная, д. 604	8 (918) 357-09-79
Красноярск	Альдо	ул. Профсоюзозов, д. 14	8 (391) 211-70-36
Кулебаки	Элкс	ул. Бутова, д. 2а	8 (800) 100-45-54
Курган	СМС-Сервис	6А мкрн, д. 11, офис 10	8 (3522) 47-27-25
Курск	Первая Сервисная Компания	ул. Садовая, д. 5	8 (4712) 51-45-75
Липецк	Техносервис	ул. Космонавтов, д. 6, пом. 1	8 (4742) 34-01-01;
Луковичи	Элкс	ул. Пушкина, д. 202а	8 (800) 100-45-54
Магадан	ОН-лайн	ул. Новая, д. 31/10, ТРЦ "Нагаевский", 1-й этаж	8-914-855-37-83;
Магнитогорск	Реал	пр-кт Ленина, д. 51	8 (951) 444-85-63
Махачкала	Фирма АС - Сервисный центр	пр-т И. Шамиля, д. 355	8 (8722) 68-10-26;
Междуреченск	Гранд	бульвар Медиков, д. 10	8 (38475) 50-777
Мирный (Архангельская обл.)	Мастер	ул. Неделина, д. 31	8-900-914-33-43
Михайлов	Элкс	Карла Маркса, д. 46	8 (800) 100-45-54
Москва	ExpressTex	ул. Краснобогатырская, д. 2, стр. 73, этаж 2, офис 8	8-495-640-18-17
Москва	ExpressTex	ул. 1-я Новокузнецкая, д. 19, 2-й этаж	8-495-640-18-17
Москва	ExpressTex	ул. Миклуко Маклая, д. 53, к. 1	8-495-640-18-17
Москва	Мобилон	2-я Дубровская улица, д. 4 (вход со двора)	8 (495) 230-10-03;
Москва	ServiceNB	ул. Нарвская, д. 15А, строение 5, помещение VII этаж 3 ком 1-5 7-11 9А	8 (800) 200-67-19
Нальчик	Компас-А	ул. Тарчкова, д. 19, блок "И", пом. 15494-"Б"	8 (8662) 76-04-47
Невель	РемТел	ул. Машук Маметовой, д.7а, Т.Ц. нав. 34	8 (960) 222-00-62
Нижний Новгород	СМТел	ул. Арзамасская, д. 3	8 (831) 220-32-77;
Нижний Тагил	Сота	ул. Пархоменко, д. 1	8 (3435) 42-02-12
Новоалтайск	Мобилэнд сервис	ул. Парковая, д. 11 - только приёмка	8-960-964-14-11
Новоудинск	Мастер	ул. Космонавтов, д. 6, пом. 1	8-958-584-33-93
Новокузнецк	Гранд	ул. Запорожская, д. 69	8 (909) 511-54-54
Новокуйбышевск	Сервис Телеком	ул. Свердлова, д. 2а, ТЦ "Космос", 2 этаж	8-927-907-31-91
Новомичуринск	Элкс	пр-кт Энергетиков, д. 12/8	8 (800) 100-45-54
Новомосковск	Инфосервис	ул. Комсомольская, д. 28а	8 (48762) 3-46-70
Новосибирск	Мобайл-сервис	ул. Ватутина, д. 27	8 (383) 209-28-43
Новотроицк	Компания Восемь	ул. Советская, д. 40	8 (3537) 684-000
Озеры	Элкс	ул. Ленина, 47В	8 (800) 100-45-54

Омск	Ритм	ул. Конева, д. 12	8 (3812) 66-30-40
Орёл	АРС	ул. Революции, д. 5	8 (4862) 55-08-34;
Оренбург	Топ-Сервис	ул. Салмышская, д. 45, пом. 2	8 (3532) 50-70-30
Орск	Компания Восемь	ул. Спортивная, д. 5	8 (3537) 206-106
Осинники	Лидер	ул. Победы, д. 23	8-951-164-06-06
Пенза	Арсенал - Сервис	ул. Кураева, д. 1А	8 (8412) 52-19-21
Пенза	МК-Сервис	ул. Суворова, д. 145а	8 (8412) 46-11-00
Пермь	Контакт	ул. Екатерининская, д. 96	8 (342) 258-30-40
Петрозаводск	АРТ-Мастер	ул. Голяя, д. 22	8 (8142) 59-33-50
Петропавловск-Камчатский	Техника	ул. Автомобилистов, д. 1	8 (963) 833-66-33
Прокляевск	Гранд	ул. Вокзальная, д. 50	8 (950) 570-97-11
Псков	Всё для ПК	ул. Пароменская, д. 21/33	8 (8112) 56-22-44;
Пятигорск	Полисервис	1-я Набережная, д. 32, корп. 4	8 (8793) 33-17-29
Расказово	Элекс	ул. Куйбышева, д. 8	8 (800) 100-45-54
Ростов-на-Дону	Алиса	пр-т Шолохова, д. 7	8 (863) 299-00-50
Ростов-на-Дону	Максим-Сервис	ул. Евдокимова, д. 37Г	8 (863) 2-504-777
Рыбинск	Самсон	ул. Ломоносова, д. 3	8 (4855) 295-404
Рыбное	Элекс	ул. Почтовая, д. 1	8 (800) 100-45-54
Рязань	Элекс	ул. Максима Горького, д. 13	8 (800) 100-45-54
Самара	Пионер Сервис	ул. Ленина, д. 2/68	8 (800) 100-45-54
Самара	Пионер Сервис	ул. Съездовская, д. 10А	8 (846) 991-89-02;
Самара	Мастерская №1	ул. Дыбенко, д. 27А (ЖК "Дом у космопорта")	8 (846) 221-63-33;
Санкт-Петербург	Хороший сервис	ул. Стара-Загоры, д. 142	8 (846) 313-2-977
Сараи	Элекс	ул. Ефимова, д. 1/4	8-911-025-85-86;
Сасово	Элекс	ул. Ленина, д. 161	8 (800) 100-45-54
Севастополь	OS Component	пр-т Свободы, д. 21, ТЦ Гермес	8 (800) 100-45-54
Северодвинск	Ксервис	ул. Воронина, д. 10/1-1	8 (978) 832-30-02
Симферополь	OS Component	ул. Ломоносова, д. 73	8 (8184) 50-15-77
Скопин	Элекс	ул. Карла Маркса, д. 13/16	8 (3652) 54-62-23
Славянск-на-Кубани	Supreme	ул. Высоковольная, д. 15	8 (800) 100-45-54
Смоленск	Виктория Сервис	хутор Трудобеликовский, ул. Ленина, д. 99а	8-86165-49-2-20
Спас-Клепичи	Элекс	ул. Тенишевой, д. 19	8 (4812) 40-36-00;
Ставрополь	ЭкспертСервис	ул. Московская, д. 10	8 (800) 100-45-54
Ставрополь	МК-Сервис	ул. Доваторцев, д. 19	8 (865) 274-19-44
Старый Оскол	Бел-Сервис	переулок Макарова, д. 2	8 (8652) 58-89-45
Стерлитамак	Сервис-Технос	микр-н Конева, д. 17	8 (4725) 426-052
Сургут	NoutZIP	ул. Худайбердина, д. 158	8 (3473) 20-12-13
Сызрань	Goldrhone	ул. Быстринская, д. 6	8 (3462) 550-645
Сыктывкар	Максимум	ул. Московская, д. 78, оф. 43	8-927-614-00-16
Тальменка	Билайн	ул. Первомайская, д. 78, оф. 43	8-912-863-53-53
Тамбов	Юнит-Сервис	ул. Вокзальная, д. 195 - только приёмка	8-960-964-48-24
Тверь	Мобайл	ул. Пушкинская, д. 58/1	8 (4752) 72-70-70;
Тихорецк	Контакт	пр-кт Калинина, д. 8	8 (4822) 45-26-80
Тогучин	Сервисная лаборатория ServLab	п. Парковый, ул.Промышленная, д. 1Е	8-928-666-86-68
Тольятти	АБВИР	ул. Элеваторная, д. 7	8-953-875-46-52
Томск	Компьютерные системы	ул. Дзержинского, д. 76	8 (8482) 74-14-71;
Топчиха	Мобилэнд сервис	Комсомольский пр-т, д. 46	8-961-861-55-33;
Тула	Jet-Serвис	ул. Ленина, д. 3А - только приёмка	8-960-964-15-18
Тюмень	Компьютерная клиника № 722	пр-кт Ленина, д. 97	8 (4872) 33-54-88;
Ульяновск	СМТЕЛ	ул. Михаила Сперанского, д. 17 (вход со двора возле подъезда №3).	8 (3452) 49-50-06;
Уфа	АРТМобилком	ул. Гончарова, д. 28/13	8 (8422) 249-479;
Ухолово	Элекс	ул. Менделеева, д. 23, корпус 2	8 (347) 291-28-34;
Ухта	Спутник	ул. Революции, д. 61	8 (800) 100-45-54
Хабаровск	Электроник	ул. 40 лет Коми , д. 7	8 (8216) 74-13-13;
Чапаевск	ПроРемонт	Карла Маркса д. 59, литер Д, 2-й этаж	8 (4212) 50-00-66
Чебоксары	DIXON	ул. Железнодорожная, д. 33а, ТРЦ "Панорама"	8-987-958-18-41
Челябинск	АйСервис	ул. Калинина, д. 91, к1	8 (8352) 36-42-02
Черкесск	Компьютерная клиника №091	пр-кт Ленина, д. 61, помещение №8, вход с ул. Васенко в цоколь	8-922-750-45-31
Чита	Интеллект-Сервис	ул. Советская, д. 72	8 (8782) 268-063;
Щацк	Элекс	ул. Кастринская, д. 6, пом. 42	8-914-485-79-99
Шлюво	Элекс	ул. Комсомольская, д. 6	8 (800) 100-45-54
Ярославль	Fast Load	ул. Первомайская, д. 46	8 (800) 100-45-54
		ул. Калинина, д. 11	8 (4852) 934-060;

Уважаемый покупатель! Доводим до вашего сведения, что количество, месторасположение и контактные телефоны работающих сервисных центров может периодически меняться. Указанный выше список носит информативный характер. Актуальный перечень авторизованных сервисных центров, предоставляющих гарантийное обслуживание, можно уточнить на сайте

[www.aliveaudio.ru](http://www.aliveaudio.ru)



## Информация об устройстве

Модель \_\_\_\_\_

Серийный номер \_\_\_\_\_

Дата продажи \_\_\_\_\_

## Информация о продавце

Название торговой организации \_\_\_\_\_

Телефон торговой организации \_\_\_\_\_

Адрес, e-mail \_\_\_\_\_

Подпись продавца \_\_\_\_\_

М.П.

Подпись покупателя \_\_\_\_\_

*Изделие получил в исправном состоянии и в полной комплектации.  
С условиями гарантии ознакомлен и согласен.*

**ВНИМАНИЕ! Гарантийный талон недействителен без печати продавца.**

Поддержка: [www.aliveaudio.ru](http://www.aliveaudio.ru)

Возникли вопросы, технические проблемы?

Обращайтесь на горячую линию поддержки с 10:00-18:00 (МСК), по рабочим дням

Бесплатный звонок по России: 8-800-700-58-29

Для звонков из Москвы: +7 (495) 787-59-00

Круглосуточная поддержка осуществляется на сайте [www.aliveaudio.ru](http://www.aliveaudio.ru)