



Q24156
Revised Edition V2
October 2024

PRIME LC ARGB SERIES

CPU LIQUID COOLER

Quick Start Guide (English)

快速使用指南 (繁體中文)

快速使用指南 (簡體中文)

クイックスタートガイド (日本語)

Guide de démarrage rapide (Français)

Schnellstartanleitung (Deutsch)

Краткое руководство (Русский)

Guía de inicio rápido (Español)

Guia de consulta rápida (Português)

Kratko uputstvo za početak (Srpski)

Vodič za hitri začetek (Slovenščina)

Vodič za brzi početak (Hrvatski)

Hızlı Başlangıç Kılavuzu (Türkçe)

دليل التشغيل السريع (العربية)

מדריך להתחלה מהירה (עברית)



SEEKING A SOLUTION?

Scan now for assistance

Support

Package contents

包裝內容物 / 包裝內容物 / パッケージ内容 / Contenu de la boîte / Verpackungsinhalt / Комплект поставки / Contenido del paquete / Conteúdo da embalagem / Sadržaj paketa / Vsebina paketa / Sadržaj pakiranja / Paket içeriği / תוכן האריזה / محتويات العبوة

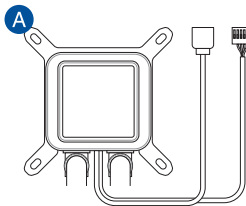

1 x ASUS PRIME LC ARGB AIO Cooler
(Intel Mounting Bracket pre-installed)

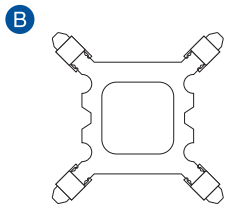

1 x Intel Backplate

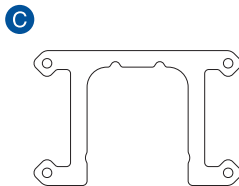

1 x AMD AM4/AM5 Compatible Mounting Bracket



1 x Interchangeable Lens



4 x Thumbscrew Caps



4 x Intel Plastic Collars

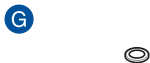

4 x Intel 115X/1200 Plastic Washers



4 x AMD AM4/AM5 Standoff Screws



*8/12 x 7mm UNC 6-32 Radiator Screws

NOTE:

- *The amount of these packaged items may vary between models.
- * 這些包裝項目的數量因型號不同而有差異。
- * 这些包装项目的数量因型号不同而有差异。
- * 付属品の内容はモデルにより異なります。
- * La quantité des éléments présents dans l'emballage peut varier en fonction des modèles.
- * Die Anzahl dieser enthaltenen Artikel kann sich je nach Modell unterscheiden.
- * Количество предметов может может отличаться в зависимости от модели.
- * La cantidad de estos elementos empaquetados puede variar de un modelo a otro.
- * A quantidade dos itens incluídos na embalagem poderá variar de acordo com o modelo.
- * Broj upakovanih stavki može da se razlikuje od modela do modela.
- * Število teh elementov v paketu se lahko razlikuje med posameznimi modeli.
- * Broj ovih zapakiranih predmeta može varirati među modelima.
- * Bu paketlenmiş eşyaların miktarı modeller arasında değişebilir.

• * قد يختلف كم هذه الأشياء المرفقة من طراز لآخر.

• * מספר הפריטים הארוזים הללו עשוי להשתנות בין דגמים.

Contents

Package contents	2
Installing the AIO cooler	5
Intel	6
AMD	11
Install the radiator	17
Connect the 4-pin fan cable	18
Connect the ARGB cables	21
Swapping the Interchangeable Lens (optional)	24
Support and FAQ	25
Warranty	27
Product Register	29

Installing the AIO cooler

安裝一體式散熱器 / 安裝一体式散热器 / 製品の取り付け / Installer le système de refroidissement AIO / Installieren des AIO-Kühlers / Установка системы охлаждения / Instalar el refrigerador AIO / Instalar o Refrigerador AIO / Instaliranje AIO kulera / Nameštitev hladilnika AIO / Ugradnja AIO hladila / AIO soğutucuyu takma / AIO تنصيب مُبرد / AIO Cooler התקנת

NOTE: The illustrations in this section are for reference only, but the installation steps remain the same.

注意：本章節圖示僅供參考，但安裝步驟是相同的。

注意：本章節圖示僅供參考，但安裝步驟是相同的。

ご参考: 本書に掲載されているイメージは一例です。お使いのモデルやご利用環境によって、位置や名称が異なる場合があります。

REMARQUE: Les illustrations de cette section sont fournies à titre indicatif uniquement, toutefois les étapes d'installation restent les mêmes.

HINWEIS: Die Abbildungen in diesem Abschnitt dienen nur der Veranschaulichung, aber die Installationsschritte bleiben die gleichen.

ПРИМЕЧАНИЕ: Иллюстрации в этом разделе приведены только для справки, но этапы установки остаются неизменными.

NOTA: Las ilustraciones de esta sección son solo para referencia, pero los pasos de instalación siguen siendo los mismos.

NOTA: As ilustrações apresentadas nesta secção servem apenas como referência, mas os passos de instalação são os mesmos.

NAPOMENA: Ilustracije u ovom odeljku služe samo za primer, ali koraci tokom instalacije ostaju iste.

OPOMBA: Slike v tem poglavju so simbolične, vendar so navodila za nameštitev enaka.

NAPOMENA: Ilustracije u ovom odjeljku služe samo kao referenca, ali upute za ugradnju ostaju iste.

NOT: Bu bölümdeki resimler yalnızca referans amaçlıdır, ancak kurulum adımları aynı kalır.

מחצפה: הרסום המוודעת נהדא אסטרטדאי ולכן תנאי חטואת התנסיב קמא הי.

הערה: התרשימים שבסעיף זה מיועדים לייחוס בלבד, אך שלבי ההתקנת זהים.

A. Install the Intel backplate

安裝 Intel 背板支架 / 安裝 Intel 背板支架 / Intel 用バックプレートを取り付ける / Installez la plaque arrière Intel / Installieren Sie die Intel Rückplatte / Установка усилительной пластины Intel / Instalar la placa posterior de Intel / Instalar a placa de suporte Intel / Instaliranje Intel zadnje ploče / Namestite hrbtno ploščo Intel / Ugradite stražnju ploču Intel / Intel arka plakayı takın / Intelתקן את הלוח האחורי של אינטל / تركيب اللوح الحامي للظهر

B

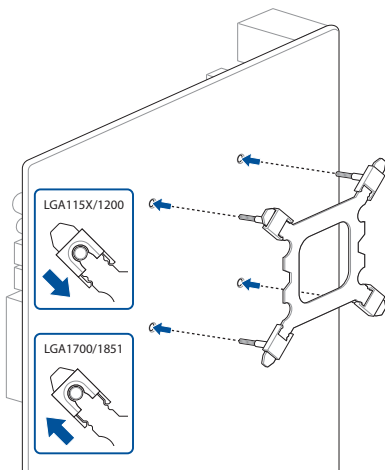

B. Install the plastic collars

安裝塑膠安裝套管 / 安裝塑料安裝套管 / プラスチック製カラーを取り付ける / Installez les colliers en plastique / Befestigen Sie die Plastikmanschetten / Установка пластиковых шайб / Instale los collares de plástico / Instale as anilhas de plástico / Instalirajte plastične obujmice / Namestite plastične obročke / Ugradite plastične prstena / Plastik halkaları takın / להתקין את חבקי הפלסטיק / רكب الأطواق البلاستيكية

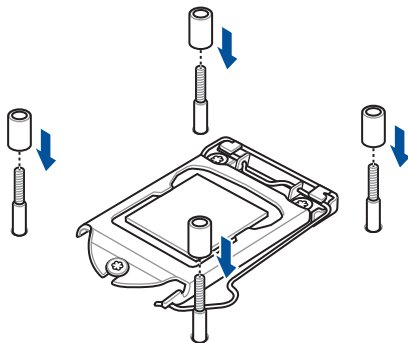

C. Install the washers (115X/1200 only)

安裝墊圈 / 安裝墊圈 / ワッシャーを取り付ける / Installez les rondelles / Befestigen Sie die Unterlegscheiben / Установка шайб / Instalar las arandelas / Instale as anilhas / Montirajte gumice / Namestite podložke / Ugradite podložne pločice / Pulları takın / التركيب الفلنكات / התקן את הדסקיות

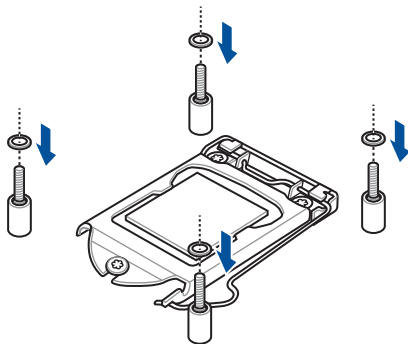

D. Install the AIO pump

安裝一體式水泵 / 安裝一體式水泵 / ポンプヘッドを取り付ける / Installez la pompe AIO / Installieren Sie die AIO-Pumpe / Установка насоса СЖО / Instalar la bomba AIO / Instalar a bomba AIO / Instaliranje AIO pumpe / Namestite črpalčko AIO / Ugradite AIO crpku / AIO pompasını kurun / התקן את משאבת AIO / قم بتثبيت مضخة AIO



Intel 1700/1851

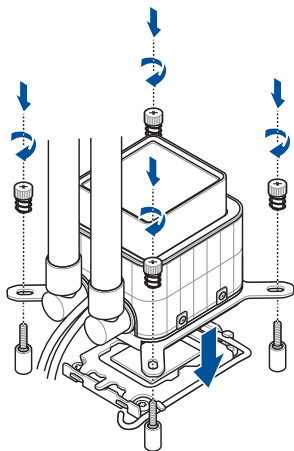

Intel 115X/1200

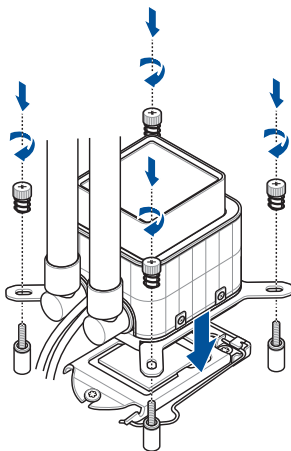

NOTE: We recommend installing the pump so that the water pipes of the pump face towards the DIMM slots (3 o'clock) or towards you (6 o'clock).

注意：建議您安裝水泵時，令其水管朝向記憶體插槽（3 點鐘方向）或朝向您（6 點鐘方向）。

注意：建議您安裝水泵時，令其水管朝向內存插槽（3 點鐘方向）或朝向您（6 點鐘方向）。

ご参考：ポンプヘッドのチューブがメモリスロット側または PCIe スロット側になるように取り付けることをおすすめします。

REMARQUE : Nous vous recommandons d'installer la pompe de manière à ce que les conduites d'eau de la pompe soient orientées vers les slots DIMM (3 heures) ou vers vous (6 heures).

HINWEIS: Wir empfehlen Ihnen, die Pumpe so zu installieren, dass die Wasserleitungen der Pumpe zu den DIMM-Steckplätzen (3 Uhr) oder zu Ihnen (6 Uhr) gewandt sind.

ПРИМЕЧАНИЕ: Рекомендуется устанавливать насос таким образом, чтобы водяные трубки насоса были обращены к слотам DIMM (на 3 часа) или к вам (на 6 часов).

NOTA: Recomendamos instalar la bomba de modo que sus tuberías de agua queden orientadas hacia las ranuras DIMM (3 en punto) o hacia usted (6 en punto).

NOTA: Recomendamos a instalação da bomba de modo a que os tubos de água da mesma fiquem virados para as ranhuras DIMM (3 horas) ou voltados para você (6 horas).

NAPOMENA: Preporučujemo da instalirate pumpu tako da vodene cevi pumpe budu okrenute ka DIMM prorezima (3 sata) ili prema vama (6 sati).

OPOMBA: Priporočamo, da črpalko namestite tako, da so vodne cevi črpalke obrnjene proti režam DIMM (3 ure) ali proti vam (6 ur).

NAPOMENA: Preporučujemo da crpku ugradite tako da cijevi za vodu na crpki budu okrenute prema DIMM utorima (3 sata) ili prema vama (6 sati).

NOT: Pompayı, pompanın su boruların DIMM yuvalarına (saat 3 yönünde) veya size (saat 6 yönünde) bakacak şekilde kurmanızı öneririz.

ملحظة: نوصي بتثبيت المضخة بحيث تواجه مواسير الماء الخاصة بالمضخة تجاه فتحات DIMM (الساعة 3 ساعات) أو نحوك (الساعة 6 ساعات).

הערה: אננו ממליצים להתקין את המשאבה כך שצינורות המים של המשאבה יפנו לכיוון חריצי ה-DIMM (שעון 3) או לכיוון שלך (שעון 6).

A. Remove the Intel Mounting Bracket

移除 Intel 安裝支架 / 移除 Intel 安裝支架 / Intel 用マウントブラケットを取り外す / Retirez le support de fixation Intel / Entfernen Sie die Intel Montagehalterung / Снятие крепежной рамки для процессоров Intel / Quitar el soporte de instalación Intel / Remover o suporte de montagem Intel / Uklanjanje Intel montažne zgrade/ Odstranite Intelov montažni nosilec / Uklonite Intel nosač za montažu / Intel Montaj Braketini Çıkarın / Intel قَم بَازِلة قَوس تَركيب / הסר את תושבת ההרכבה של Intel

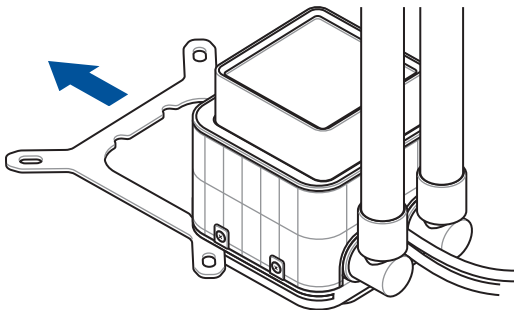

B. Install the AMD Mounting Bracket

安裝 AMD 安裝支架 / 安裝 AMD 安裝支架 / AMD 用マウントブラケットを取り付ける /
Installez le support de fixation AMD / Installieren Sie die AMD Montagehalterung / Установка
крепежной рамки для процессоров AMD / Instalar el soporte de instalación AMD / Instalar o
suporte de montagem AMD / Instaliranje AMD montažne zgrade / Namestite montažni nosilec
AMD / Ugradite AMD nosač za montažu / AMD Montaj Braketini takin / AMD تركيب حامل التركيب /
AMD התקן את תושבת ההרכבה של

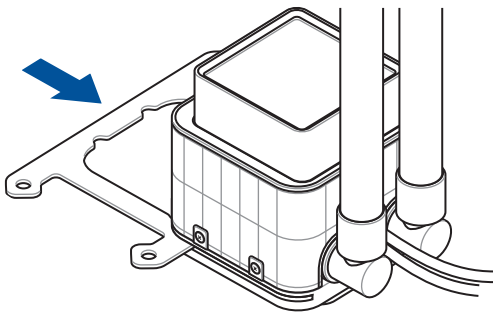

C. Remove the pre-installed heatsink mount

移除預安裝的散熱器支架 / 移除預安裝的散熱器支架 / 既存のリテンションを取り外す / Retirez le support pour dissipateur thermique / Entfernen Sie die vorinstallierte Kühlkörperhalterung / Снятие предустановленной крепежной рамки / Retire el soporte del dissipador de calor preinstalado / Remova o suporte do dissipador pré-instalado / Uklonite unapred instalirani nosač hladnjaka / Odstranite predhodno nameščeno držalo hladilnika / Uklonite već ugrađeni nosač za hladnjak / Önceden takılan soğutucu montaj parçasını çıkarın / יש להסיר את תושבת מפזר החום המותקנת מראש / أزل حامل مصرف الحرارة

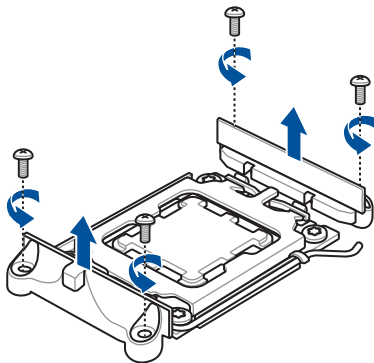

D. Install the AMD standoff screws

安裝 AMD 支撐螺絲 / 安裝 AMD 支撐螺絲 / スタンドオフを取り付ける / Installez les vis d'espacement AMD / Befestigen Sie die AMD Abstandsbolzenschrauben / Установка стоек AMD / Instalar los tornillos separadores AMD / Instalar os parafusos separadores AMD / Instaliranje AMD standoff šrafova / Namestitve namestitvene vijake AMD / Ugradite AMD vijke za razmak / AMD ayrıca vidalarını takın / AMD قم بتثبيت مسامير التثبيت من AMD / התקן את בורגי הספיירים של AMD

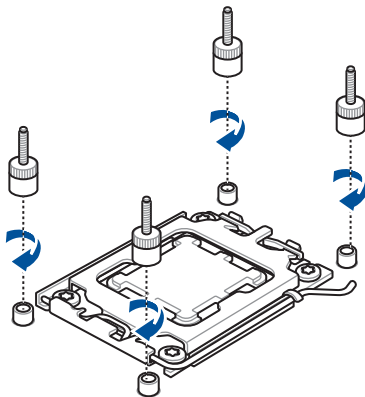

E. Install the AIO pump

安裝一體式水泵 / 安裝一體式水泵 / ポンプヘッドを取り付ける / Installez la pompe AIO /
Installieren Sie die AIO-Pumpe / Установка насоса СЖО / Instalar la bomba AIO / Instalar a bomba
AIO / Instaliranje AIO pumpe / Namestite črpalko AIO / Ugradite AIO crpku / AIO pompasını kurun /
AIO بمضخة تثبيت / התקן את משאבת AIO

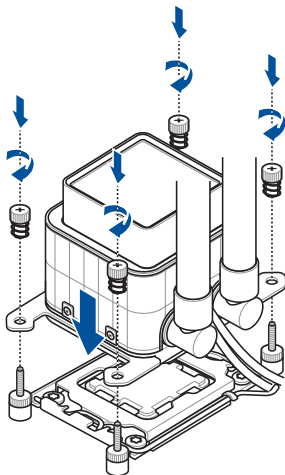

NOTE: We recommend installing the pump so that the water pipes of the pump face towards the DIMM slots (3 o'clock) or towards you (6 o'clock).

注意：建議您安裝水泵時，令其水管朝向記憶體插槽（3 點鐘方向）或朝向您（6 點鐘方向）。

注意：建议您安装水泵时，令其水管朝向内存插槽（3 点钟方向）或朝向您（6 点钟方向）。

ご参考：ポンプヘッドのチューブがメモリスロット側または PCIe スロット側になるように取り付けることをおすすめします。

REMARQUE : Nous vous recommandons d'installer la pompe de manière à ce que les conduites d'eau de la pompe soient orientées vers les slots DIMM (3 heures) ou vers vous (6 heures).

HINWEIS: Wir empfehlen Ihnen, die Pumpe so zu installieren, dass die Wasserleitungen der Pumpe zu den DIMM-Steckplätzen (3 Uhr) oder zu Ihnen (6 Uhr) gewandt sind.

ПРИМЕЧАНИЕ: Рекомендуется устанавливать насос таким образом, чтобы водяные трубки насоса были обращены к слотам DIMM (на 3 часа) или к вам (на 6 часов).

NOTA: Recomendamos instalar la bomba de modo que sus tuberías de agua queden orientadas hacia las ranuras DIMM (3 en punto) o hacia usted (6 en punto).

NOTA: Recomendamos a instalação da bomba de modo a que os tubos de água da mesma fiquem virados para as ranhuras DIMM (3 horas) ou voltados para você (6 horas).

NAPOMENA: Preporučujemo da instalirate pumpu tako da vodene cevi pumpe budu okrenute ka DIMM prorezima (3 sata) ili prema vama (6 sati).

OPOMBA: Priporočamo, da črpalko namestite tako, da so vodne cevi črpalke obrnjene proti režam DIMM (3 ure) ali proti vam (6 ur).

NAPOMENA: Preporučujemo da crpku ugradite tako da cijevi za vodu na crpki budu okrenute prema DIMM utorima (3 sata) ili prema vama (6 sati).

NOT: Pompayı, pompanın su boruların DIMM yuvalarına (saat 3 yönünde) veya size (saat 6 yönünde) bakacak şekilde kurmanızı öneririz.

ملحظة: نوصي بتثبيت المضخة بحيث تواجه مواسير الماء الخاصة بالمضخة تجاه فتحات DIMM (الساعة 3 ساعات) أو نحوك (الساعة 6 ساعات).

הערה: אננו ממליצים להתקין את המשאבה כך שצינורות המים של המשאבה יפנו לכיוון חריצי ה-DIMM (שעון 3) או לכיוון שלך (שעון 6).

Install the radiator

安裝散熱片 / 安裝散熱片 / ラジエーターを取り付ける / Installez le dissipateur thermique /
Installieren Sie den Kühler / Установка радиатора / Instalar el radiador / Instalar o Radiador /
Instaliranje radijatora / Namešćanje hladilnika / Ugradnja hladnjaka / Radyatörünün Takılması /
התקנת רדיאטור / ترکیب مشعاع تبريد

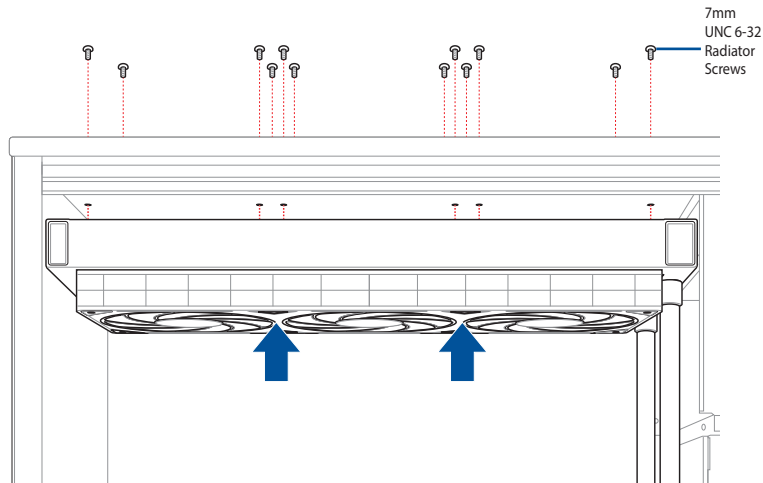

Connect the 4-pin fan cable

連接 4-pin 風扇連接線 / 连接 4-pin 風扇連接线 / 4ピン ファンケーブルを接続する /
Connectez le câble du ventilateur (4 broches) / Schließen Sie das 4-polige Lüfterkabel an /
Подключение 4-контактного кабеля от вентилятора / Conecte el cable del ventilador de 4
contactos / Ligue o cabo de 4 pinos do ventilador / Povežite kabl za ventilator sa 4 pina / Priključite
4-nožični kabel ventilatorja / Spojite 4-polni kabel za ventilator / 4 pimli fan kablosunu bağlayın /
חבר את כבל המאוורר בעל 4 פינים / وصل كبل المروحة ذي الأربع سنون

Fan cable from fans

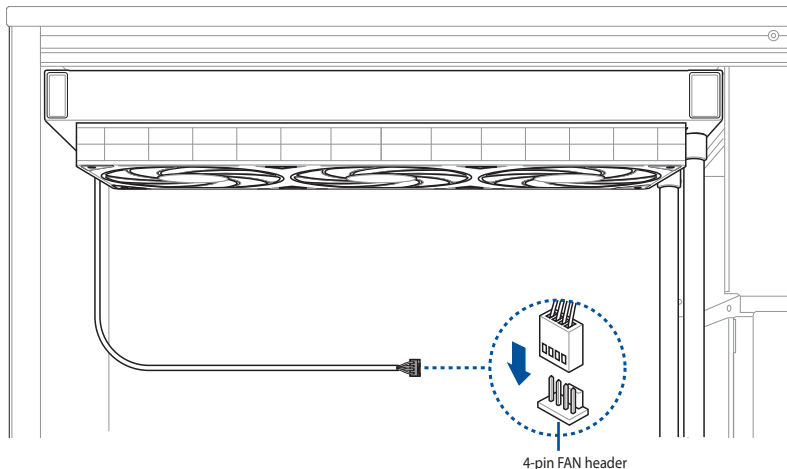

Fan cable from cooler

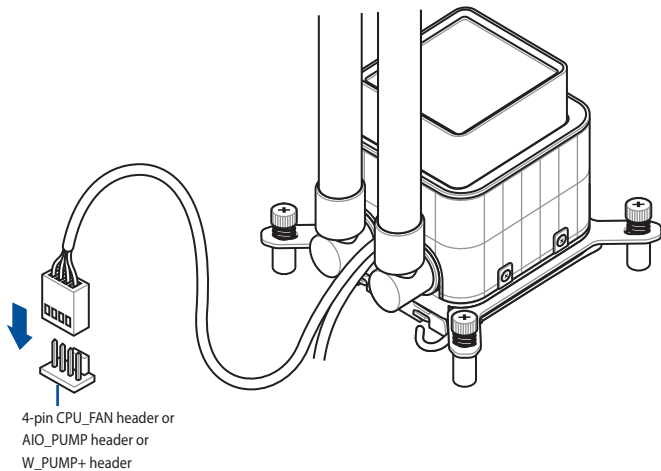

NOTE: The AIO_PUMP and W_PUMP+ headers are set to operate at full speed (PWM 100%) and will cause the pump to operate louder.

注意：AIO_PUMP 和 W_PUMP+ 接頭設定為全速運作（PWM 100%），這將導致水泵運作的聲音較大。

注意：AIO_PUMP 和 W_PUMP+ 接口設置為全速運行（PWM 100%），這將導致水泵運行的聲音較大。

ご参考: AIO_PUMP および W_PUMP+ ヘッダーはフルスピード（PWM 100%）で動作するように設計されており、ポンプの動作音は大きくなります。

REMARQUE: Les connecteurs AIO_PUMP et W_PUMP+ sont réglés pour fonctionner à pleine vitesse (PWM 100%), ce qui augmentera le volume sonore de la pompe.

HINWEIS: Die AIO_PUMP und W_PUMP+ Header sind so eingestellt, dass sie die Pumpe mit voller Geschwindigkeit (PWM 100%) und dadurch mit höherer Lautstärke arbeiten lassen.

ПРИМЕЧАНИЕ: Разъемы AIO_PUMP и W_PUMP+ настроены на работу на полной скорости (ШИМ 100%), что вызывает шум насоса.

NOTA: Las bases de conexiones AIO_PUMP y W_PUMP+ están establecidas para funcionar a plena velocidad (PWM 100 %) y harán que la bomba emita un sonido más intenso.

NOTA: Os conectores AIO_PUMP e W_PUMP+ estão configurados para funcionar à velocidade máxima (PWM 100%) e o ruído de funcionamento da bomba irá aumentar.

NAPOMENA: Zaglavlja za AIO_PUMP i W_PUMP+ su podešena da rade pri punoj brzini (modulacija širine impulsa 100%) i dovešće do toga da pumpa radi glasnije.

OPOMBA: Glavi AIO_PUMP in W_PUMP+ sta nastavljeni na delovanje pri polni hitrosti (100 % PWM), zato bo črpalka delovala glasneje.

NAPOMENA: Glave AIO_PUMP i W_PUMP+ postavljene su za rad pri punoj brzini (PWM na 100 %) i dovest će do bučnijeg rada crpke.

NOT: AIO_PUMP ve W_PUMP+ kafaları tam hızda (PWM%100) çalışarak pompanın daha yüksek sesle çalışmasına neden olacaktır.

ملاحظة: أنبوبية التوصيل الرئيسية AIO_PUMP و W_PUMP+ مضبوطتان على العمل بسرعة كاملة (PWM 100%) وسيتسبب في جعل المضخة تعمل بصوت أعلى.

הערה: הכותרות AIO_PUMP ו-W_PUMP+ מוגדרות לפעול במהירות מלאה (PWM 100%) ויגרמו למשאבה לפעול חזק יותר.

Connect the ARGB cables

連接 ARGB 線 / 连接 ARGB 线 / ARGB ケーブルを接続する / Connecter les câbles ARGB / Schließen Sie die ARGB-Kabel an / Подключение кабелей ARGB / Conectar los cables ARGB / Ligar os cabos ARGB / Spojite kabele za ARGB / Priključite kable ARGB / Povezivanje ARGB kablova / ARGB kablolarını bağlama / ARGB وصل كبلات / ARGB חבר את כבלי

ARGB cable from fans

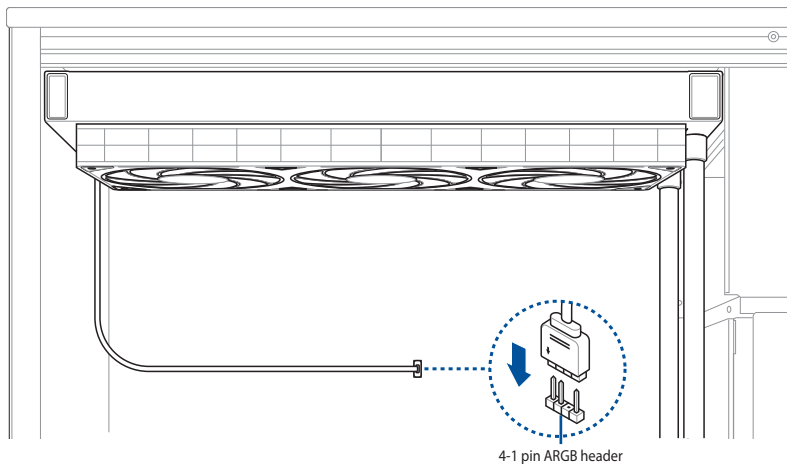

ARGB cable from cooler

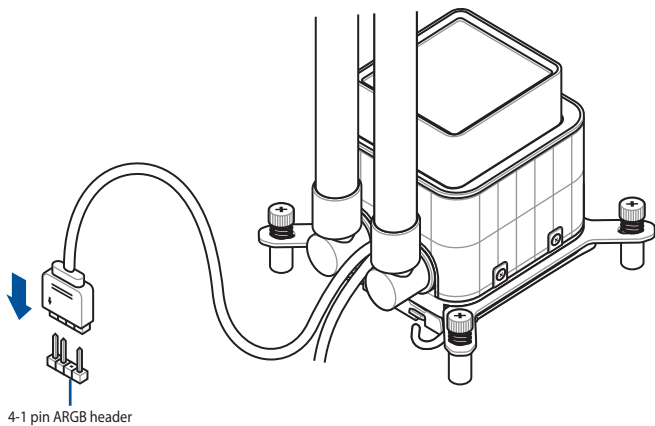

NOTE: The bundled washers are optional when installing the radiator.

注意：安裝散熱片時，隨附的墊圈視情況使用（選用）。

注意：安裝散熱片時，隨附的墊圈視情況使用（選用）。

ご参考：同梱のワッシャーは必要に応じて使用してください。

REMARQUE : Les rondelles fournies sont facultatives lors de l'installation du dissipateur thermique.

HINWEIS: Die mitgelieferten Unterlegscheiben sind bei der Installation des Kühlers optional.

ПРИМЕЧАНИЕ: Шайбы в комплекте необязательны при установке радиатора.

NOTA: Las arandelas incluidas son opcionales a la hora de instalar el radiador.

NOTA: A utilização das anilhas fornecidas é opcional durante a instalação do radiador.

NAPOMENA: Gumice u paketu su opcione prilikom ugradnje radijatora.

OPOMBA: Pri namestitvi hladilnika so priložene podložke neobvezne.

NAPOMENA: Priložene podložke su opcija kada ugrađujete hladnjak.

NOT: Radyatör monte edilirken paketlenmiş pullar isteğe bağlıdır.

ملاحظة: تكون الحلقات المرفقة اختيارية عند تركيب المشع.

הערה: הדסקיות המצורפות הן אופציונליות בעת התקנת הרדיאטור.

Swapping the Interchangeable Lens (optional)

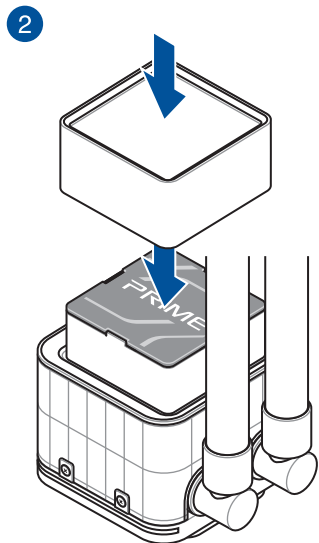
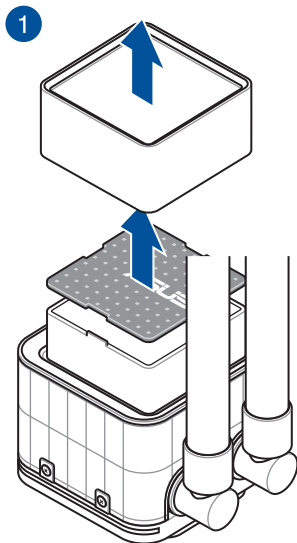

Support and FAQ

支援與常見問題解答 / 支持与常见问题解答 / サポートとよくある質問 / Support et FAQ / Support und häufig gestellte Fragen / Поддержка и часто задаваемые вопросы / Soporte técnico y preguntas más frecuentes / Suporte e Perguntas Frequentes / Podrška i Česta pitanja / Podpora in pogosta vprašanja / Podrška i česta pitanja / Destek ve SSS / الدعم والأسئلة الشائعة / תמיכה ושאלות ותשובות

- Q: What should I do if a CPU Fan Error error message pops up?
- Q: 如果出现 CPU Fan Error 的錯誤訊息，我該怎麼做？
- Q: 如果出现 CPU Fan Error 的错误讯息，我该怎么做？
- Q: CPU ファンエラーメッセージが表示される場合はどうすればよいですか？
- Q: Que faire lorsqu'un message d'erreur concernant le ventilateur du processeur apparaît ?
- F: Was kann ich tun, wenn eine Meldung für einen CPU-Lüfterfehler angezeigt wird?
- B: Что делать при появлении сообщения об ошибке CPU Fan Error?
- Q: ¿Qué debo hacer si aparece un mensaje de error del ventilador de la CPU?
- Q: O que devo fazer se for exibida uma mensagem de erro do ventilador de CPU?
- Q: Šta treba da uradim ako vidim poruku o grešci CPU ventilatora?
- Q: Kaj moram storiti, če se prikaže pojavno sporočilo z napako ventilatorja CPU?
- Q: Što da učinim ako se prikaže poruka o pogrešci Pogreška ventilatora za CPU?
- Q: Bir CPU Fan Hatası hata mesajı açılırsa ne yapmalıyım?

Q: ماذا أفعل إذا ظهرت رسالة خطأ في مروحة وحدة المعالجة المركزية؟

Q: מה עלי לעשות אם מופיעה הודעת שגיאה עבור מאוורר המעבד?

- A: Enter BIOS, then go to **Monitor** and set **CPU FAN Speed** to **[Ignore]**.
- A: 進入 BIOS，然後至 **Monitor** 選單，將 **CPU FAN Speed** 項目設定為 **[Ignore]**。
- A: 進入 BIOS，然後至 **Monitor** 菜單，將 **CPU FAN Speed** 項目設置為 **[Ignore]**。
- A: BIOS で CPU ファン回転数のモニターを無視に設定します。
例) **UEFI BIOS Utility > Advanced mode > Monitor > CPU Fan Speed [Ignore]**
- R: Accédez au menu du BIOS, rendez-vous dans **Monitor (Surveillance)** et configurez **CPU FAN Speed (Vitesse du ventilateur du processeur)** sur **[Ignore] (Ignorer)**.
- A: Rufen Sie das BIOS auf, wechseln Sie dann zu **Monitor (Überwachung)** und legen Sie die **CPU FAN Speed (CPU-Lüftergeschwindigkeit)** auf **[Ignore]** fest.
- O: Войдите в BIOS, затем перейдите в раздел **Monitor** и установите **CPU FAN Speed** в значение **[Ignore]**.
- A: Entre en el BIOS, vaya a **Monitor** y establezca la opción **Velocidad del VENTILADOR DE LA CPU** en **[Omitir]**.
- A: Aceda ao BIOS e, em seguida, ao separador **Monitor** e configure a **Velocidade do Ventilador de CPU** para **[Ignorar]**.
- A: Idite na BIOS, a zatim karticu **"Nadgledanje"** i podesite **Brzinu CPU ventilatora** na **[Zanemari]**.
- A: Vnesite BIOS, pojdite na **Nadzor** in nastavite možnost **Hitrost ventilatorja CPU** na **[Prezri]**.
- A: Otvorite BIOS, otvorite **Monitor** i postavite **Brzina ventilatora za CPU** na **[Zanemari]** .
- A: BIOS'a girin, arırdan **İzleme'ye** gidin ve **CPU FAN Hızını [Yoksay]** olarak ayarlayın.
- A: أدخل BIOS، ثم انتقل إلى **Monitor** واضبط سرعة مروحة المعالج على **[تجاهل]**.
- A: עבור ל-BIOS، לאחר בחר **ניטור** והעבר את האפשרות **מאוורר מעבד למצב [התעלם]**.

Warranty

EN: ASUS Guarantee Information

- ASUS offers a voluntary manufacturer's Commercial Guarantee.
- ASUS reserves the right to interpret the provisions of the ASUS Commercial Guarantee.
- This ASUS Commercial Guarantee is provided independently and in addition to the statutory Legal Guarantee and in no way affects or limits the rights under the Legal Guarantee.

For all the guarantee information, please visit <https://www.asus.com/support>.

TC: 華碩保固資訊

- 華碩提供自願的製造商商業保固。
- 華碩保留對華碩商業保固條款的解釋權。
- 本華碩商業保固為獨立提供，是對法定保固的補充，但並不影響或限制法定保固下的權利。

欲了解所有保固資訊，請造訪 <https://www.asus.com/tw/support>。

SC: 华硕保修信息

- 华硕提供自愿的制造商商业保修。
- 华硕保留对华硕商业保修条款的解释权。
- 本华硕商业保修为独立提供，是对法定保修的补充，但并不影响或限制法定保修下的权利。

欲了解所有保修信息，请访问 <https://www.asus.com.cn/support>。

JP: ASUS 保証情報

- ASUSは、ASUS製品に対し自主的にメーカー保証を提供していません。
- ASUSは、ASUS商業保証の規定を解釈する権利を留保します。
- このASUS商業保証は、法律上の保証に加えて独立して提供されるものであり、法定保証に基づくお客様の権利に影響を与えたり、制限したりするものではありません。

保証情報について、詳しくは当社ウェブサイトのサポートページをご覧ください。 <https://www.asus.com/jp/support/>

FR: Garantie ASUS

- ASUS fournit une garantie commerciale en tant que garantie volontaire du fabricant.
- ASUS se réserve le droit d'interpréter et de clarifier les informations relatives à la garantie commerciale ASUS.
- Cette garantie commerciale ASUS est fournie indépendamment et parallèlement à la garantie légale, elle n'affecte ou ne limite d'aucune façon les droits acquis par la garantie légale.

Pour plus d'informations sur la garantie, consultez le site <https://www.asus.com/fr/support>.

DE: ASUS Garantieinformationen

- ASUS bietet eine freiwillige Warengarantie des Herstellers an.
- ASUS behält sich das Recht zur Auslegung der Bestimmungen in der ASUS Warengarantie vor.
- Diese ASUS Warengarantie wird unabhängig und zusätzlich zur rechtmäßigen gesetzlichen Garantie gewährt und beeinträchtigt oder beschränkt in keiner Weise die Rechte aus der gesetzlichen Garantie.

Die vollständigen Garantieinformationen finden Sie unter <https://www.asus.com/support>.

RU: Информация о гарантии ASUS

- ASUS предлагает добровольную коммерческую гарантию от производителя.
- ASUS оставляет за собой право интерпретирование положений коммерческой гарантии ASUS.
- Настоящая коммерческая гарантия ASUS предоставляется независимо и в дополнение к правам, предоставленным локальным законодательством, и никоим образом не ограничивает данные права.

Для получения полной информации о гарантии посетите <https://www.asus.com/ru/support>.

ES: Información de garantía de ASUS

- ASUS ofrece una garantía comercial voluntaria del fabricante.
- ASUS se reserva el derecho de interpretar las disposiciones de esta garantía comercial de ASUS.
- Esta garantía comercial de ASUS se proporciona de forma independiente y adicional a la garantía estatutaria y de ninguna manera afecta a los derechos bajo la garantía legal ni los limita.

Para obtener toda la información sobre la garantía, visite <https://www.asus.com/ES/support/>.

PG: Informações de Garantia ASUS

- A ASUS oferece uma Garantia Comercial voluntária do fabricante.
- A ASUS reserva o direito de interpretar as disposições da Garantia Comercial da ASUS.
- Esta Garantia Comercial da ASUS é fornecida de forma independente além da Garantia Legal estatutária e não afeta nem limita de qualquer forma os direitos estabelecidos na Garantia Legal.

Para consultar todas as informações sobre a garantia, visite <https://www.asus.com/pt/support/>.

SB: Informacije o ASUS garanciji

- ASUS nudi dobrovoljnu proizvođačku komercijalnu garanciju.
- ASUS zadržava pravo da tumači odredbe svoje ASUS komercijalne garancije.
- Ova ASUS komercijalna garancija daje se nezavisno, kao dodatak zakonskoj pravnoj garanciji, i ni ka koji način ne utiče na i ne ograničava prava data pravnom garancijom.

Za sve informacije o garanciji, posetite <https://www.asus.com/support>.

SL: Informacije o garanciji ASUS

- ASUS ponuja prostovoljno tržno garancijo proizvajalca.
- ASUS si pridržuje pravico do razlage določb tržne garancije družbe ASUS.
- Ta tržna garancija družbe ASUS je na voljo neodvisno in kot dodatek zakonsko predpisani pravni garanciji ter na noben način ne vpliva na pravice, ki jih zagotavlja pravna garancija, oziroma jih omejuje.

Vse informacije o garanciji najдете na spletnem mestu <https://www.asus.com/support>.

CR: Informacije o ASUS jamstvu

- ASUS dragovoljno nudi komercijalno proizvođačko jamstvo.
- ASUS zadržava prava na tumačenje odredbi ASUS komercijalnog jamstva.
- Ovo ASUS komercijalno jamstvo daje se neovisno i kao dodatak zakonskom jamstvu i ni na koji način ne ograničuje prava iz okvira zakonskog jamstva.

Sve informacije o jamstvu potražite na <https://www.asus.com/support>.

TR: ASUS Garanti Bilgileri

- ASUS, gönüllü olarak üretici Ticari Garantisini sunar.
- ASUS, ASUS Ticari Garantisinin hükümlerini yorumlama hakkını saklı tutar.
- Bu ASUS Ticari Garantisini, bağımsız olarak ve hukuki Yasal Garanti'ye ek olarak sağlanır ve hiçbir şekilde Yasal Garanti kapsamındaki hakları etkilemez veya sınırlamaz.

Tüm garanti bilgileri için lütfen <https://www.asus.com/tr/support> adresini ziyaret edin.

ASUS معلومات ضمان :ARB

- تعرض ASUS ضماناً تجارياً مجانياً من الجهة المصنعة.
 - تحتفظ ASUS بحق تفسير بنود الضمان التجاري من ASUS.
 - وهذا الضمان التجاري من ASUS مقدم بشكل مستقل وبالإضافة للضمان القانوني التشريعي ولا يؤثر بأي حال من الأحوال أو يحد الحقوق الممنوحة بموجب الضمان القانوني.
- لكل معلومات الضمان؛ يرجى زيارة <https://www.asus.com/support>

HB: מידע על אחריות ASUS

- ASUS מציעה אחריות מסחרית של יצרן מרצון.
- ASUS שומרת לעצמה את הזכות לפרש את הוראות הערבות המסחרית של ASUS.
- אחריות מסחרית זו של ASUS ניתנת באופן עצמאי ובנוסף לערבות המשפטית הסטטוטורית ואינה משפיעה או מגבילה בשום אופן את הזכויות במסגרת הערבות המשפטית.

למידע אודות האחריות, אנא בקר ב <https://www.asus.com/support>.



Product Register

Log in and register your device for better product support.



