

Пайдалану бойынша нұсқаулық

Кіріктірілетін
микротолқынды пеш
BLD25BB

DEXP

Мазмұны

Құрылғы мақсаты.....	3
Жинақталым	3
Сақтық шаралары.....	3
Маңызды қауіпсіздік нұсқаулары.....	4
Тазалау.....	6
Ыдыс-аяқ.....	6
Әр түрлі материалдарды қолдану	7
Құрылғы схемасы	8
Басқару тақтасы	9
Пайдаланушы нұсқаулығы	10
Техникалық сипаттамалары.....	14
Ықтимал мәселелер және олардың шешімдері.....	15
Монтаждау, сақтау, тасымалдау (тасу), өткізу және кәдеге жарату ережелері мен шарттары.....	16
Қосымша ақпарат.....	16

Құрметті сатып алушы!

Біздің өнімдерді таңдағаныңыз үшін рахмет.

Біз сізге жоғары сапа, функционалдылық және дизайн талаптарына сәйкес әзірленген және жасалған бұйымдар мен құрылғыларды ұсынуға қуаныштымыз. Пайдалануды бастамас бұрын, сіздің қауіпсіздігіңізге қатысты маңызды ақпаратты, сондай-ақ өнімді дұрыс пайдалану және күту бойынша ұсыныстарды қамтитын осы нұсқаулықты мұқият оқып шығыңыз. Осы Нұсқаулықтың сақталуына назар аударыңыз және оны өнімді одан әрі пайдалану кезінде анықтамалық материал ретінде пайдаланыңыз.

Құрылғы мақсаты

Микротолқынды пеш дайын тағамдар мен тағамдарды дайындауға, сондай-ақ қыздыруға арналған.

Жинақталым

Пешті орау кезінде онымен бірге келген барлық керек-жарақтар мен орау материалдарын алыңыз. Сіздің пешіңізде келесі аксессуарлар бар:

- Шыны түпқойма — 1 дана.
- Айналмалы дөңгелекке арналған сақина — 1 дана.
- Гриль торы — 1 дана.
- Пайдалану бойынша нұсқаулық — 1 дана.
- Микротолқынды пешті орнатуға арналған үлгі — 1 дана.

Сақтық шаралары

- Есігі ашық құрылғыны пайдаланбаңыз, бұл құрылғыға зиянды, сонымен қатар оның тиімділігін төмендетеді.
- Пештің алдыңғы жағы мен есіктің арасына ешқандай заттарды қоймаңыз, және кір мен тазалағыш заттардың тығыздағыш беттерге жиналуына жол бермеңіз.
- Кез келген зақым болса, құрылғыны пайдалануды дереу тоқтатыңыз. Есіктің және құлыптың, ілмектер мен ысырмалардың, сондай-ақ есік тығыздағыштарының және кез келген басқа тығыздағыш беттердің дұрыстығын бақылау өте маңызды.

Маңызды қауіпсіздік нұсқаулары

НАЗАР АУДАРЫҢЫЗ: күйіп қалуды, электр тогының соғуын, өртті және адамдардың мүлкі мен денсаулығына басқа ықтимал зиянды болдырмау үшін:

1. Құрылғының ілеспе құжаттамасын (пайдаланушы нұсқаулығы) мұқият қарап шығыңыз, сонымен қатар кепілдік талонын сақтаңыз. Бұл тауардың сапасына қатысты шағымдар туындаған жағдайда жүгіну үшін қажет.
2. Құрылғыны тек үйлесімді жерге тұйықталған электр желілерімен пайдаланыңыз.
3. Құрылғыны тек осы пайдаланушы нұсқаулығымен белгіленген мақсаттар үшін пайдаланыңыз.
4. Құрылғыны тазалау үшін агрессивті немесе күйдіргіш заттарды қолданбаңыз.
5. Құрылғы өнеркәсіптік немесе зертханалық пайдалануға арналмаған.
6. Егер оның қуысы бос болса, құрылғыны қоспаңыз (ішінде тамақ жоқ), бұл пештің істен шығуына әкелуі мүмкін.
7. Егер ол зақымдалған болса (құлау, соққы немесе басқа жолмен), қуат сымы немесе оның ашасы зақымдалған болса, сондай-ақ құрылғының жұмысындағы ақаулар анықталса, құрылғыны пайдаланбаңыз. Құрылғының жұмысында кез келген ақау немесе оның сыртқы немесе ішкі зақымдануы байқалса, құрылғыны пайдалануды дереу тоқтатып, уәкілетті қызмет көрсету орталығына хабарласыңыз.
8. Құрылғы қуысының ішінде жануды болдырмау үшін:
 - Пластиктен немесе қағаздан жасалған қаптамада тамақ дайындау қажет болса, бұл нақты қаптаманың микротолқынды пеште пісіруге арналғанына көз жеткізіңіз.
 - Өнімдерді пластиктен немесе қағаздан жасалған қаптамада дайындаған кезде өрттің алдын алу үшін пісіру үдерісін мұқият қадағалаңыз.
 - Қағаз қаптамадағы өнімдерді пештің ішіне салмас бұрын, барлық байлау жіптерін шешкеніңізге көз жеткізіңіз.
 - Түтін немесе тән иіс пайда болса, пешті дереу өшіріп, розеткадан ажыратыңыз. Жалынның күшеюіне жол бермеу үшін есікті ашпаңыз (егер ол ішінде болса).
 - Құрылғыны сақтау контейнері ретінде пайдаланбаңыз. Пайдаланылмаған кезде құрылғының ішінде қағазды, ыдыс-аяқты, азық-түлікті және т.б. қалдырмаңыз.
9. Сұйықтықтарды жабық контейнерлерде қайта қыздырмаңыз, себебі олар жарылуы мүмкін.
10. Сусындарды микротолқынды пеште қыздыру кенеттен, күрт қайнатуға әкелуі мүмкін.
11. Тағамды микротолқынды пеште қуырмаңыз. Ыстық май құрылғыны, ыдыстарды зақымдауы мүмкін, сонымен қатар терінің қатты күйіп қалу қаупі бар.
12. Қабықтағы немесе қатты пісірілген жұмыртқаны микротолқынды пеште қыздырмаңыз, себебі олар жарылуы мүмкін.

13. Картоп, кәді, алма сияқты қалың қабығы бар тағамдарды микротолқынды пешке жібермес бұрын жұқа инемен тесу керек.
14. Күйіп қалмас үшін, балаларға микротолқынды пеште қыздырғаннан кейін бөтелкелер мен банкалардың ішіндегісін мұқият араластырып немесе шайқау керек.
15. Азық-түлік жылытылатын ыдыс-аяқтар да айтарлықтай қызуы мүмкін. Ыдыс-аяқтарды алу кезінде арнайы тұтқаларды алыңыз (егер бар болса) немесе арнайы шүберекті қолданыңыз (жинақталымға кірмейді).
16. Тек микротолқынды пешке арналған ыдыстарды пайдаланыңыз. Дұрыс емес ыдыстарды пайдалану пешке зақым келтіруі мүмкін, сонымен қатар сіздің денсаулығыңызға зиян тигізуі мүмкін.
17. Балаларға, физикалық, сенсорлық немесе ақыл-ой қабілеті шектеулі адамдарға осы құрылғыны пайдалануға рұқсат етілмейді, олардың қауіпсіздігіне тікелей жауапты адамның тікелей бақылауында болған немесе осы адам құрылғыны пайдалану бойынша егжей-тегжейлі нұсқаулар берген, сондай-ақ осы нұсқаулықтағы барлық сақтық шаралары, сондай-ақ оларды сақтамаудың ықтимал салдары түсіндірілген жағдайларды қоспағанда.

НАЗАР АУДАРЫҢЫЗ: микротолқынды пешті плита, жылыту батареясы немесе жылыту құрылғылары сияқты қуатты жылу көздеріне жақын жерде орнатпаңыз. Бұл құрылғыны зақымдауы мүмкін, сонымен қатар тегін кепілдік қызметін алу құқығынан айыруы мүмкін.

18. Құрылғының беті мен есігі пайдаланылған кезде айтарлықтай қызуы мүмкін, бұл қалыпты жағдай.
19. Бұл құрылғы коммерциялық мақсатта пайдалануға арналмаған. Пайдалануға тек жеке, үй мақсаттары үшін рұқсат етіледі.
20. Құрылғының артқы және бүйірлеріндегі арнайы қашықтық ұстағыштарын алып тастамаңыз. Олар құрылғыдан кедергіге дейінгі ең аз рұқсат етілген қашықтықты сақтау үшін қажет.
21. Құрылғыны жылжыту/тасымалдау қажет болса, оның қуысынан шыны түпқоймасы, сондай-ақ басқа бос бөлшектерді алдын ала алыңыз. Бұл қозғалу кезінде құрылғының зақымдалуын болдырмауға көмектеседі.
22. Есіңізде болсын, қақпақпен жабылған ыдыстарды ашқан кезде, бу кенеттен шығып кетуі мүмкін. Сақ болыңыз және күйіп қалмаңыз.

Тазалау

Тазалау алдында құрылғыны қуат көзінен ажыратуды ұмытпаңыз.

1. Пештің ішкі камерасын сәл дымқыл шүберекпен тазалаңыз.
2. Керек-жарақтарды сабынды сумен жуыңыз.
3. Есіктің жақтауын, тығыздағышты және көрші бөлшектерді ластанған жерлерде дымқыл шүберекпен мұқият тазалау керек.
4. Пештің есігінің әйнегін тазалау үшін қатты абразивті тазалағыштарды немесе өткір металл қырғыштарды пайдаланбаңыз, себебі олар бетті сызып тастауы мүмкін, бұл әйнектің сынуына әкелуі мүмкін.
5. Пісірілген тағамға тиіп кетуі мүмкін ішкі пеш камерасының қабырғаларын оңай тазалау үшін лимонның жартысын ыдысқа салыңыз, 300 мл су қосыңыз және микротолқынды пеште 100% қуатпен 10 минут қыздырыңыз. Содан кейін пештің қуысын таза, жұмсақ, құрғақ шүберекпен сүртіңіз.

Ыдыс-аяқ

«Микротолқынды пеште әртүрлі материалдарды пайдалану туралы» тармағында түсініктемелерді қараңыз. Күмәндансаңыз, төмендегі процедураны орындау арқылы ыдыстарды тексере аласыз.

Әр түрлі материалдарды қолдану

Микротолқынды пеште қолдануға болатын материалдар

Ыдыс-аяқ	Ескертпелер
Асхана ыдыстары	Тек микротолқынды пеште қолдануға қауіпсіз ыдыс. Өндірушінің нұсқауларын орындаңыз. Шеттері сынған немесе жарылған ыдыстарды пайдаланбаңыз.
Шыны банкалар	Әрқашан қақпақты алыңыз. Тамақты жылы болғанша қыздыру үшін ғана пайдаланыңыз. Шыны банкалардың көпшілігі ыстыққа төзімді емес және жарылып кетуі мүмкін.
Шыны ыдыс	Тек пешке арналған ыстыққа төзімді шыны ыдыс. Оның металл әрлеуі жоқ екеніне көз жеткізіңіз. Шеттері сынған немесе жарылған тағамдарды пайдаланбаңыз.
Пеште тағам пісіруге арналған пакеттер	Өндірушінің нұсқауларын орындаңыз. Пакеттерді металл тығыздағыштармен жаппаңыз. Бу шығуы үшін кесулер жасаңыз.
Қағаз тәрелкелер мен стақандар	Оларды тек қысқа мерзімді пісіру/жылыту үшін пайдаланыңыз. Пісіру кезінде пешті қараусыз қалдырмаңыз.
Қағаз сүлгілер	Майды жылыту және сіңіру үшін тағамды жабу үшін пайдаланыңыз. Бақылаумен және тек қысқа мерзімді пісіру үшін пайдаланыңыз.
Пергамент қағазы	Шашырауды болдырмау немесе бұмен пісіру үшін орауыш ретінде пайдаланыңыз.
Пластик	Тек қауіпсіз микротолқынды пеште пайдалану үшін. Өндірушінің нұсқауларын орындаңыз. «Микротолқынды пеште қолдануға қауіпсіз» деген белгі болуы керек. Кейбір пластикалық контейнерлер жұмсарады, өйткені олардың ішіндегі тағам қызады. «Пісіруге арналған пакеттер» мен тығыз жабылған полиэтилен пакеттерді желдету үшін кесу немесе тесу керек.
Пластикалық қаптама	Тек қауіпсіз микротолқынды пеште пайдалану үшін. Оны ылғалды сақтау үшін пісіру кезінде тағамды жабу үшін пайдаланыңыз. Пластикалық қаптаманың тағамға тиіп кетуіне жол бермеңіз.
Термометрлер	Тек микротолқынды пеште қолдануға қауіпсіз (ет пен кәмпит термометрлері).
Балауыз қағаз	Шашырауды болдырмау немесе ылғалды сақтау үшін орауыш ретінде пайдаланыңыз.

Микротолқынды пеште қолдануға болмайтын материалдар

Ыдыс-аяқ	Ескертпелер
Алюминий фольга	Электр доғасының пайда болуына әкелуі мүмкін. Сонымен қатар, микротолқындар астында қыздырылған кезде фольга ыдырайды және алюминий микробөлшектері тағамға енеді.
Алюминий түпқоймасы	Электр доғасының пайда болуына әкелуі мүмкін. Тамақты микротолқынды пешке қауіпсіз тағамға жіберіңіз.
Металл тұтқасы бар картоннан жасалған азық-түлік қаптамасы	Электр доғасының пайда болуына әкелуі мүмкін. Тамақты микротолқынды пешке қауіпсіз тағамға жіберіңіз.
Металл ыдыс немесе металл әрлеуі бар ыдыс	Металл тағамды микротолқынды сәулеленуден қорғайды. Металл әрлеу электр доғасының пайда болуына себеп болуы мүмкін.
Пакеттерге арналған металл қысқыштар	Электр доғасының пайда болуын және пеште тұтануды тудыруы мүмкін.
Қағаз пакеттер	Пеште тұтануды тудыруы мүмкін.
Пенопласт	Жоғары температураның әсерінен ішкі бетті ерітуі немесе лақтауы мүмкін.
Ағаш	Ағаш микротолқынды пеште пайдаланылған кезде кебеді және жарылып немесе сынуы мүмкін.

Құрылғы схемасы

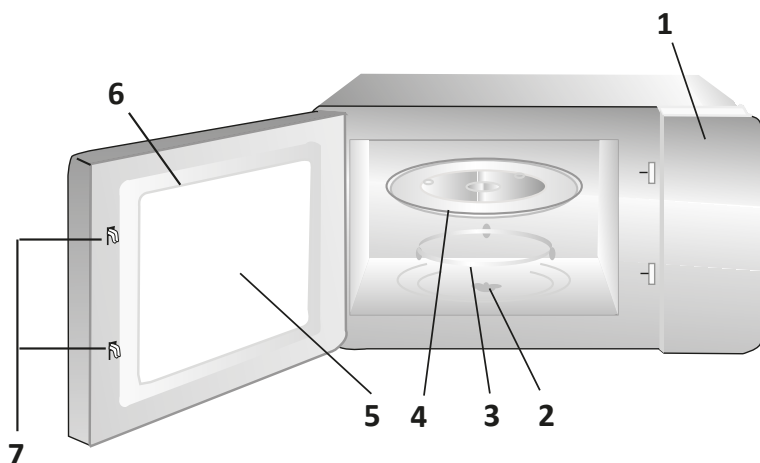

1. Басқару тақтасы.
2. Айналмалы шеңбердің осі.
3. Айналмалы дөңгелекке арналған сақина.
4. Шыны түпқойма.
5. Қарау терезесі.
6. Есік.
7. Қорғаныс құлыптау жүйесі.

Басқару тақтасы

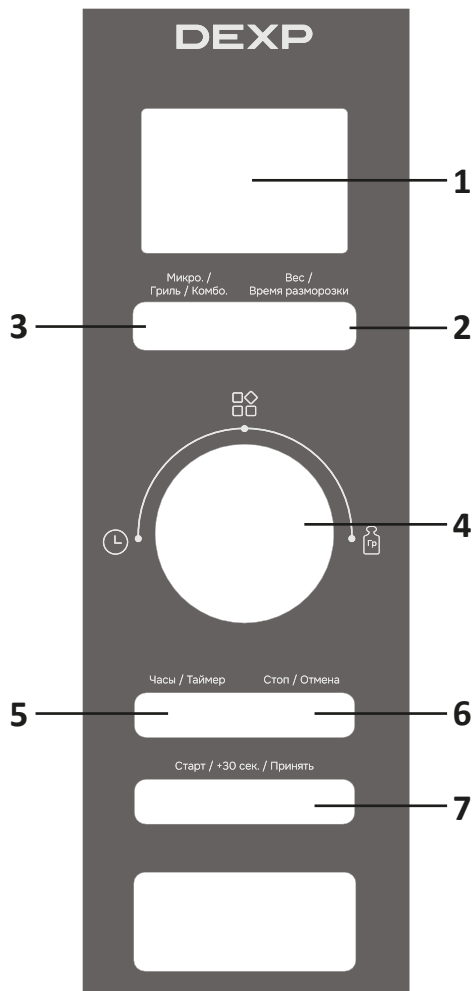

1. Дисплей.
2. «Салмақ / Мұздату уақыты» батырмасы.
3. «Микро. / Гриль / Комбо.» жұмыс режимін таңдау батырмасы.
4. Айналмалы реттегіш.
5. «Сағат / Таймер» батырмасы.
6. «Стоп / Бас тарту» батырмасы.
7. «Старт / + 30 сек. / Қабылдау» батырмасы.

Пайдаланушы нұсқаулығы

Сағатты орнату

1. Құрылғыны электр желісіне қосыңыз, дисплейде «0:00» көрсетіледі, дыбыстық сигнал шығады.
2. «Сағат / Таймер» пернесін басыңыз, сағат мәні жыпылықтай бастайды.
3. Айналмалы реттегішті пайдаланып мәнді 0-ден 23-ке дейін орнатыңыз.
4. «Сағат / Таймер» пернесін басыңыз, минут мәні жыпылықтай бастайды.
5. Айналмалы реттегішті пайдаланып мәнді 0-ден 59-ға дейін орнатыңыз.
6. Орнатуды аяқтау үшін «Сағат / Таймер» пернесін басыңыз. «:» таңбасы жыпылықтай бастайды және дисплейде дұрыс уақыт көрсетіледі.
7. Қажет болса, уақытты қайта реттеңіз.

НАЗАР АУДАРЫҢЫЗ: егер сағатты орнату кезінде «Стоп / Бас тарту» пернесін бассаңыз, құрылғы автоматты түрде ескі баптауларға оралады.

Ас үй таймері

1. «Сағат / Таймер» пернесін екі рет басыңыз, дисплейде «00:00» көрсетіледі.
2. Айналмалы реттегішті пайдаланып таймерге уақыт беріңіз. Таймердің максималды уақыты — 95 минут.
3. Растау үшін «Старт / + 30 сек. / Қабылдау» батырмасын басыңыз, қалған уақыт индикаторы дисплейде көрсетіледі.
4. Таймер аяқталғаннан кейін сіз бес рет дыбыстық сигнал естисіз, таймер шамы сөнеді. Дисплей ағымдағы уақытты көрсетеді (егер орнатылған болса).

«Микротолқынды пеш» режимі

1. «Микро. / Гриль / Комбо.» батырмасын басыңыз, дисплейде «P100» пайда болады.
2. Қуатты таңдау үшін реттегішті бұраңыз, дисплейде «P100», «P80», «P50», «P30» немесе «P10» көрсетіледі.
3. Растау үшін «Старт / + 30 сек. / Қабылдау» батырмасын басыңыз, реттеушінің көмегімен пісіру уақытын 0:05-тен 95:00 минутқа дейін орнатыңыз.
4. Пісіруді бастау үшін «Старт / + 30 сек. / Қабылдау» батырмасын басыңыз.

Қуат деңгейлері

Деңгей	Белгілеу	Қуаты
1	P100	100%
2	P80	80%
3	P50	50%
4	P30	30%
5	P10	10%

Мысалы, сіз тағамды 80% қуатта 20 минут пісіргіңіз келеді:

1. «Микро. / Гриль / Комбо.» батырмасын басыңыз, дисплейде «P100» пайда болады.
2. Реттегішті 80% дейін бұраңыз.
3. Растау үшін «Старт / + 30 сек. / Қабылдау» батырмасын басыңыз, дисплейде «P80» пайда болады.
4. Реттегіштің көмегімен 20 минут орнатыңыз, дисплейде «20:00» көрсетіледі.
5. Пісіруді бастау үшін «Старт / + 30 сек. / Қабылдау» батырмасын басыңыз.

«Гриль/Аралас» режимі

1. «Микро. / Гриль / Комбо.» батырмасын басыңыз, дисплейде «P100» пайда болады.
2. «Микро. / Гриль / Комбо.» батырмасын қажетті рет басыңыз немесе қуатты таңдау үшін реттегішті бұраңыз, дисплейде «G», «C-1» немесе «C-2» пайда болады.
3. Растау үшін «Старт / + 30 сек. / Қабылдау» батырмасын басыңыз, реттеушінің көмегімен пісіру уақытын 0:05-тен 95:00 минутқа дейін орнатыңыз.
4. Пісіруді бастау үшін «Старт / + 30 сек. / Қабылдау» батырмасын басыңыз.

ЕСКЕРТУ: дайындау процесінде (циклдің ортасында) қос дыбыстық сигнал естіледі, содан кейін өнімді біркелкі дайындау үшін есікті ашу, өнімді аудару, есікті жабу және дайындау процесін жалғастыру үшін «Старт / + 30 сек. / Қабылдау» батырмасын басу ұсынылады. Әрекетсіздік жағдайында құрылғы жұмысын жалғастырады.

Қуат деңгейлері

Деңгей	Белгілеу	Микротолқынды пештің қуаты	Гриль қуаты
1	G	0%	100%
2	C-1	55%	45%
3	C-2	36%	64%

Мысалы, сіз микротолқынды пештің 55% қуатында және грильдің 45% қуатында 10 минут ішінде «Комбо.» режимінде тағам дайындағыңыз келеді:

1. «Микро. / Гриль / Комбо.» батырмасын басыңыз, дисплейде «G» пайда болады.
2. «Микро. / Гриль / Комбо.» батырмасын тағы бір рет басыңыз немесе реттегішті «C-1» деңгейіне бұраңыз.
3. Растау үшін «Старт / + 30 сек. / Қабылдау» батырмасын басыңыз, дисплейде «C-1» пайда болады.
4. Реттегішті пайдаланып, 10 минут орнатыңыз, дисплейде «10:00» көрсетіледі.
5. Пісіруді бастау үшін «Старт / + 30 сек. / Қабылдау» батырмасын басыңыз.

Жылдам пісіру

1. Күту режимінде 100% қуатпен пісіру үшін «Старт / + 30 сек. / Қабылдау» батырмасын басыңыз. «Старт / + 30 сек. / Қабылдау» пернесін әр рет басу тамақ дайындау уақытын 30 секундқа ұзартады. Тағамды дайындаудың максималды уақыты — 95 минут.
2. Микротолқынды, грильді, аралас тағамды және уақыт бойынша еріту процесін қолдана отырып, тамақ пісіру кезінде пісіру уақытын 30 секундқа ұзарту үшін «Старт / + 30 сек. / Қабылдау» түймесін басыңыз.
3. Негізгі мәзірде 100% қуат үшін пісіру уақытын орнату үшін реттегішті сағат тіліне қарсы бұраңыз. Пісіру уақытын реттеу үшін реттегішті оңға/солға бұраңыз (үлкейту/кішірейту). Уақытты таңдағаннан кейін, дайындықты бастау үшін «Старт / + 30 сек. / Қабылдау» батырмасын басыңыз.

Салмағы бойынша жібіту

1. «Салмақ / Жібіту уақыты» батырмасын түртіңіз, экранда «dEF1» көрсетіледі.
2. Реттегіштің көмегімен өнімнің салмағын 100-ден 2000 жылға дейін орнатыңыз.
3. Жібітуді бастау үшін «Старт / + 30 сек. / Қабылдау» батырмасын басыңыз.

Таймер бойынша жібіту

1. «Салмақ / Жібіту уақыты» батырмасын екі рет басыңыз, дисплейде «dEF2» көрсетіледі.
2. Реттегіштің көмегімен жібіту уақытын орнатыңыз. Максималды уақыт — 95 минут.
3. Жібітуді бастау үшін «Старт / + 30 сек. / Қабылдау» батырмасын басыңыз. Әдепкі жібіту қуаты — «P30» (өзгерту мүмкін емес).

Авто мәзір

1. Негізгі мәзірде автомәзірге өту үшін реттегішті сағат тілімен бұраңыз. Реттегіштің көмегімен «А-1»-ден «А-8»-ге дейінгі авто бағдарламаны таңдаңыз.
2. Мәзірді таңдауды растау үшін «Старт / + 30 сек. / Қабылдау» батырмасын басыңыз.
3. Реттегіштің көмегімен өнімнің салмағын таңдаңыз.
4. Пісіруді бастау үшін «Старт / + 30 сек. / Қабылдау» батырмасын басыңыз.

Мәзір	Салмақ	Дисплей
А-1 Жылыту	200 г	200
	400 г	400
	600 г	600
А-2 Көкөністер	200 г	200
	300 г	300
	400 г	400
А-3 Балық	250 г	250
	350 г	350
	450 г	450
А-4 Ет	250 г	250
	350 г	350
	450 г	450
А-5 Паста	50 г (450 мл суық сумен)	50
	100 г (800 мл суық сумен)	100
А-6 Картоп	200 г	200
	400 г	400
	600 г	600
А-7 Пицца	200 г	200
	400 г	400
А-8 Сорпа	200 мл	200
	400 мл	400

Мысалы, сіз 350 г балық жасағыңыз келеді:

1. Реттегішті қажетті бағдарламаға бұраңыз, дисплейде «А-3» көрсетіледі.
2. Растау үшін «Старт / + 30 сек. / Қабылдау» батырмасын басыңыз.
3. Реттегіштің көмегімен 350 г салмақты таңдаңыз.
4. Пісіруді бастау үшін «Старт / + 30 сек. / Қабылдау» батырмасын басыңыз.

Көп сатылы пісіру

Бір бағдарлама үшін дайындықтың екі кезеңінен артық емес орнатуға болады. Егер бір кезең жібіту болса, онда ол автоматты түрде бірінші болады.

Пісіру бағдарламасын 2 кезеңге орнату керек делік: біріншісі — тағамды 5 минут жібіту, содан кейін 7 минут ішінде 80% қуатпен пісіру:

- «Салмақ / Жібіту уақыты» батырмасын екі рет басыңыз дисплейде «dEF2» көрсетіледі.
- Реттегішті пайдаланып 5 минут орнатыңыз.
- «Микро. / Гриль / Комбо.» батырмасын басыңыз, дисплейде «P100» пайда болады.
- «Микро. / Гриль / Комбо.» батырмасын тағы бір рет басыңыз немесе реттегішті 80%-ға бұраңыз.
- Растау үшін «Старт / + 30 сек. / Қабылдау» батырмасын басыңыз, дисплейде «P80» пайда болады.
- Реттегішті пайдаланып, 7 минут орнатыңыз, дисплейде «7:00» көрсетіледі.
- Пісіруді бастау үшін «Старт / + 30 сек. / Қабылдау» батырмасын басыңыз. Пісірудің бірінші кезеңі аяқталғаннан кейін құрылғы бір дыбыстық сигнал шығарады, екіншісін бастамас бұрын — тағы бір сигнал. Пісіру аяқталғаннан кейін құрылғы 5 дыбыстық сигнал шығарады.

Пісіру қуаты мен уақытын көрсету

- Микротолқынды, грильді немесе аралас режимде ағымдағы қуатты дисплейде 3 секунд көрсету үшін «Микро. / Гриль / Комбо.» батырмасын басыңыз.
- Дайындау режимінде сағатты (ағымдағы уақытты) 3 секунд көрсету үшін «Сағат / Таймер» батырмасын басыңыз.

Балалардан құлыптау

- Күту режимінде «Стоп / Бас тарту» батырмасын 3 секунд басып тұрыңыз. Сіз құлыптау режиміне кіргеніңізді білдіретін ұзақ дыбыстық сигналды естисіз, дисплейде құлыптау белгішесі пайда болады.
- Құлыпты алып тастау үшін «Стоп / Бас тарту» батырмасын 3 секундқа қайта басыңыз. Сіз сондай-ақ ұзақ сигнал естисіз және құрылғы құлыптан босатылады.

Техникалық сипаттамалары

- Үлгісі: BLD25BB
- Сауда белгісі: DEXP.
- Желі параметрлері: 220-240 В, 50 Гц.
- Қуат тұтыну: 1450 Вт
- Шығу қуаты: 900 Вт.
- Гриль қуаты: 1000 Вт.
- Жиілігі: 2450 МГц.
- Пештің ішкі көлемі: 25 л.
- Сыртқы өлшемдер: 595x400x388 мм.
- ПӘК: 54%.
- Қуатты таңдау: Авто мәзір.
- Қолдану саласы: Тұрмыстық.
- Таза салмағы: 18,5 кг

Ықтимал мәселелер және олардың шешімдері

Мәселе	Ықтимал себеп	Шешім
Пеш қосылмайды.	Қуат сымның штепселі розеткаға еркін салынған.	Шығарыңыз және 10 секундтан кейін қайтадан салыңыз
	Сақтандырғыш жаңып кетті немесе ажыратқыш іске қосылды.	Сақтандырғышты ауыстырыңыз немесе автоматты ажыратқышты бастапқы қалпына келтіріңіз (оны тек қызмет көрсету орталығының білікті мамандары жасай алады).
	Штепсельдік розетка ақаулы.	Розетканы басқа электр құрылғысымен тексеріңіз.
Пеш қызбайды.	Есік соңына дейін жабық емес.	Есікті толығымен жабыңыз.
Айналмалы шеңбер жұмыс кезінде шу шығарады	Роликті люнет және пештің түбі лас.	«Тазалау» бөлімін қараңыз және лас бөліктерді тазалаңыз.
Пеш теледидар хабарларын қабылдауға кедергі жасайды.		Микротолқынды пеш жұмыс істеп тұрғанда, миксер, шаңсорғыш және электр желдеткіші сияқты шағын электр құрылғыларынан туындайтын кедергілер сияқты радио және телехабар таратуға кедергі болуы мүмкін. Бұл қалыпты жағдай.
Пештегі жарық аз.		Пісіру кезінде пештегі жарық күңгірттенуі мүмкін. Бұл қалыпты жағдай.
Есікте жиналатын бу, желдеткіш саңылаулардан шыққан ыстық ауа.		Пісіру кезінде тағамдар бу шығаруы мүмкін. Оның көп бөлігі желдеткіш саңылаулардан шығады, бірақ оның бір бөлігі пештің есігі сияқты суық жерде орналасуы мүмкін.
Кездейсоқ бос пеш қосылды.		Пешті дереу өшіріңіз. Бос камерада жұмыс істеу құрылғыны өшіруі мүмкін.

Монтаждау, сақтау, тасымалдау (тасу), өткізу және кәдеге жарату ережелері мен шарттары

- Құрылғыны орнату ережелері мен шарттары орнату нұсқаулығында (жиынтықта) сипатталған.
- Құрылғыны сақтау дайындаушы мен тұтынушының жылытылатын үй-жайларында ауа температурасы 5 °С-тан 40 °С-қа дейін және ауаның салыстырмалы ылғалдылығы 80%-дан аспайтын орауышта жүргізілуі тиіс. Үй-жайларда жемірілуді тудыратын жегі қоспалар (қышқылдар, сілтілер буы) болмауы тиіс.
- Құрылғыны тасымалдау құрғақ ортада жүзеге асырылуы керек.
- Құрылғы мұқият өңдеуді қажет етеді, оны шаң, кір, соққы, ылғал, от және т. б. әсерінен қорғайды.
- Құрылғыны өткізу жергілікті заңнамаға сәйкес жүргізілуі тиіс.
- Өнімнің қызмет ету мерзімі аяқталғаннан кейін оны қарапайым тұрмыстық қоқыспен бірге тастауға болмайды. Оның орнына, ол федералды немесе жергілікті заңдарға сәйкес кейіннен қайта өңдеу және жою үшін электр және электронды жабдықтарды тиісті қабылдау пунктіне кәдеге жаратуға тапсырылады.
- Егер құрылғының ақаулығы анықталса, дереу уәкілетті қызмет көрсету орталығына хабарласыңыз немесе құрылғыны тастаңыз.

Қосымша ақпарат

Өндіруші: Гуандун Мидэа Китчен Эпплайнсес Мэньюфэкчеринг Ко., Лтд.
Юн Ань тас жолы, 6, Бэйцзяо, Шуньдэ, Фошань, Гуандун пров., Қытай.

Manufacturer: GUANGDONG MIDEA KITCHEN APPLIANCES MANUFACTURING CO.,LTD.
NO.6, YONG AN ROAD, BEIJIAO, SHUNDE, FOSHAN, GUANGDONG, CHINA.

Қытайда жасалған.

Импорттаушы / Қазақстан Республикасында талаптар қабылдайтын заңды тұлға: «DNS QAZAQSTAN (ДНС КАЗАХСТАН)» ЖШС, Астана қ., Сарыарқа ауданы, Сарыарқа даңғ., 12 ғим., Қазақстан Республикасы.

Электрондық пошта мекен-жайы: info@dns-shop.kz

Тауар КО ТР (ЕАЭО) талаптарына сәйкес келеді.

Өнім сапасын жақсарту үшін сипаттамалар, өнім туралы ақпарат және оның сыртқы түрі пайдаланушыға алдын ала ескертусіз өзгертілуі мүмкін.

Өндіріс күні пайдаланушы нұсқаулығының орыс тіліндегі нұсқасында көрсетілген. V.9



Кепілдік талоны

SN/IMEI: _____

Кепілдікке қойылған күні: _____

Өндіруші бүкіл кепілдік мерзімі ішінде құрылғының үздіксіз жұмыс істейтініне, сондай-ақ материалдар мен құрастырымда ақаулар болмайтынына кепілдік береді. Кепілдік мерзімі бұйым сатып алынған сәттен бастап есептеледі және жаңа өнімдерге ғана қолданылады.

Кепілдікті қызмет көрсету бұйым пайдаланушы нұсқаулығына сәйкес пайдаланылған жағдайда, кепілдік мерзімі ішінде тұтынушының кінәсіз істен шыққан элементтерді тегін жөндеуді немесе ауыстыруды қамтиды. Элементтерді жөндеу немесе ауыстыру уәкілетті сервис орталықтарының аумағында жүргізіледі.

Кепілдік мерзімі: 24 ай.

Пайдалану мерзімі: 120 ай.

Сервистік орталықтардың өзекті тізімі келесі мекенжай бойынша:

<https://www.dns-shop.kz/service-center/>

Кепілдік міндеттемелері және тегін сервистік қызмет көрсету, егер оларды ауыстыру бұйымды бөлшектеуге байланысты болмаса, тауар жиынтығына кіретін төмендегі сандық керек-жарақтарға қолданылмайды:

- ҚБП (қашықтықтан басқару пульті) үшін қуат элементтері (батареялары).
- Жалғағыш кәбілдер, антенналар және оларға арналған ауыстырғыштар, құлаққаптар, микрофондар, «HANDS-FREE» құрылғылары; жиынтықта жеткізілетін әртүрлі типтегі ақпарат тасығыштар, бағдарламалық жасақтама (БЖ) және драйверлер (бұйымның қатқыл магниттік дискілеріндегі жинақтағышқа алдын ала орнатылған БЖ қоса алғанда, бірақ онымен шектелмей), сыртқы енгізу-шығару құрылғылары және манипуляторлар.
- Қаптамалар, сөмкелер, белдіктер, тасымалдауға арналған баулар, монтаждық құрылғылар, құралдар, бұйымға қоса берілетін құжаттама.
- Табиғи тозуға ұшырайтын шығын материалдары мен бөлшектер.



Өндіруші келесі жағдайларда кепілдік міндеттемелерге ие болмайды:

- Кепілдік мерзімі аяқталды.
- Егер жеке (тұрмыстық, отбасылық) қажеттіліктерге арналған бұйым кәсіпкерлік қызметті жүзеге асыру үшін, сондай-ақ оның тікелей міндетіне сәйкес келмейтін басқа мақсаттарда пайдаланылған болса.
- Өндіруші бұйымды пайдалану кезінде пайдаланушы нұсқаулығының талаптарын бұзу, бұйымды орнату және оған қызмет көрсету жөніндегі ұсынымдарды, қосу ережелерін (бұйымның өзіне де, онымен байланысты бұйымдарға да сәйкес келмейтін желілік кернеудің әсері нәтижесінде туындаған қысқа тұйықталулар), бұйымды сақтау және тасымалдау кезінде өнім иесі және/немесе үшінші тұлғалар шеккен ықтимал материалдық, моральдық және өзге де зиян үшін жауапты болмайды.
- Механикалық зақымданудың барлық жағдайлары: өнімді пайдалану кезінде алынған сызаттар, жарықтар, деформациялар, соққы іздері, майысулар, кептелістер және т.б.
- Түрлендірулерді, рұқсат етілмеген жөндеулерді осындай жұмыстарды жүргізуге уәкілетті емес адамдар жүргізген жағдайлар. Егер ақаулық конструкцияны немесе бұйымның сұлбасын өзгерту, Өндіруші қарастырмаған сыртқы құрылғыларды қосу, Қазақстан Республикасының заңнамасына сай сәйкестік сертификаты жоқ құрылғыны пайдалану салдарынан туындаған болса.
- Егер бұйымның ақауы еңсерілмейтін күштің әсерінен (табиғи элементтер, өрт, су тасқыны, жер сілкінісі, тұрмыстық факторлар және Өндірушіге тәуелді емес басқа жағдайлар) немесе Өндіруші болжай алмаған үшінші тұлғалардың әрекеттерінен туындаса.
- Бұйымның толық немесе ішінара істен шығуына алып келген бұйымның ішіне бөгде заттардың, өзге денелердің, заттектердің, сұйықтықтардың, жәндіктердің немесе жануарлардың түсуінен, агрессивті ортаның әсерінен, жоғары ылғалдылықтан, жоғары температуралардан туындаған ақау.
- Бұйымды сәйкестендіру (сериялық нөмірі) жоқ немесе сәйкес келмейді. Егер зақымданулар (кемшіліктер) зиянды бағдарламалық қамтаманың; БЖ ұсынушысының осы қызметті ұсынбауына байланысты мүмкіндігінсіз бұйымның бағдарламалық ресурстарына қолжетімділіктің болмауына әкеп соққан құпиясөздерді (кодтарды) оларды жинау/қалпына келтіру мүмкіндігінсіз орнату, ауыстыру немесе жою әсерінен туындаса.
- Егер жұмыстың ақаулықтары қуат беруші, кәбілдік, телекоммуникациялық желілердің, радиосигнал қуатының стандарттарға немесе техникалық регламенттеріне сәйкес келмеуінен, оның ішінде бедер ерекшеліктерінен және басқа да осыған ұқсас сыртқы факторлардан, бұйымның желі әрекет ететін шекарада немесе аймақтан тыс жерде пайдаланылуынан туындаған болса.
- Егер зақымданулар стандартты емес (түпнұсқалық емес) және/немесе сапасыз (зақымданған) шығыс материалдарын, керек-жарақтарды, қосалқы бөлшектерді, қуат беру элементтерін, әртүрлі үлгідегі ақпарат тасымалдағыштарды (CD, DVD дискілерді, жад карталарын, SIM карталарын, картридждерді қоса алғанда) пайдаланудан туындаса.
- Егер кемшіліктер үйлесімсіз контентті (әуендерді, графиканы, бейне және басқа файлдарды, Java қосымшаларын және оларға ұқсас бағдарламаларды) алуға, орнатуға және пайдалануға байланысты туындаған болса.
- Осы бұйыммен жанасып жұмыс істейтін басқа жабдыққа келтірілген залалға.



