

Пайдалану бойынша нұсқаулық

Фен-қылшақ
HBR-1000C

DEXP

Мазмұны

| | |
|--|---|
| Құрылғының мақсаты..... | 4 |
| Сақтық шаралары | 4 |
| Құрылғының схемасы..... | 6 |
| Техникалық сипаттамалары | 6 |
| Пайдалану жөніндегі нұсқаулық..... | 7 |
| Қызмет көрсету және күту..... | 7 |
| Жинақталым..... | 7 |
| Монтаждау, сақтау, тасу (тасымалдау), өткізу және кәдеге жарату ережелері мен шарттары | 8 |
| Қосымша ақпарат | 9 |

Құрметті сатып алушы!

Сізге біздің өнімді таңдағаныңыз үшін алғысымызды білдіреміз.

Біз сізге сапаға, функционалдылыққа және дизайнға қойылатын жоғары талаптарға сәйкес әзірленген және өндірілген бұйымдар мен құрылғыларды ұсынуға қуаныштымыз. Пайдалануды бастар алдында Сіздің қауіпсіздігіңізге қатысты маңызды ақпарат, сондай-ақ өнімді дұрыс пайдалану және оны күту жөніндегі ұсынымдарды қамтитын осы нұсқаулықты мұқият оқыңыз. Осы Нұсқаулықтың сақталуына қамқорлық жасаңыз және бұйымды одан әрі пайдалану кезінде нұсқаулықты анықтамалық материал ретінде пайдаланыңыз.

Құрылғының мақсаты

Фен-қылшақ үйде шашты кептіруге және сәндеуге арналған.

Сақтық шаралары

- Бірінші рет қосар алдында, құрылғының электр параметрлері сіздегі электр желінің параметрлеріне сәйкес келетініне көз жеткізіңіз.
- Құрылғы балалардың және физикалық, сенсорлық немесе ақыл-ой қабілеттері шектелген тұлғалардың пайдалануына, олардың қауіпсіздігі үшін жауапты болатын басқа тұлғалар бақылауды жүзеге асыратын жағдайларды қоспағанда, арналмаған. Балалардың құрылғымен ойнауына жол бермеңіз.
- Егер қолданылмаса, сондай-ақ оны тазарту немесе ақаулықты анықтау кезінде құрылғыны қуат желісінен ажыратыңыз.
- Құрылғыны газ немесе басқа оңай тұтанатын заттардың және объектілердің жанында пайдаланбаңыз.
- НАЗАР аударыңыз! Аспапты ванна бөлмелерінде, себезгі бөлмелерінде, бассейндерде және т. б. судың жанында пайдалануға болмайды.
- Электр тогының соғуын болдырмау үшін құрылғыны суға және басқа сұйықтықтарға батырмаңыз.
- Құрылғыны тура ванна, душ бөлмелерінің және бассейндердің жанында пайдаланбаңыз.
- Құрылғыны ылғал қолдармен алуға тыйым салынады.
- Құрылғыны үй-жайдан тыс пайдаланбаңыз.
- Ұзартқыштарды құрылғымен бірге пайдаланбаңыз.
- Қосылған құрылғыны қараусыз қалдырмаңыз.
- Құрылғыны қуат беру желісінен ажырату кезінде бір қолмен ашаны ұстаңыз, қуат беру баусымын тартпаңыз.
- Құрылғының зақымдануын болдырмау үшін құрылғыны және баусымды ыстық беткі қабаттардың жанында орналастырмаңыз.
- Желілік баусым тартылмағанына, үшкір жиектері бар заттарға тимейтіндігіне, қандай да болса заттармен бастырылмағанына және шатысып қалмағанына көз жеткізіңіз.
- Баусымды майыстырмаңыз және оны құрылғы айналасына орамаңыз.
- Фен жұмыс істеген кезде аэрозольдарды бүркімеңіз.

- Жеткізу жиынтығына кіретіндерден басқа қандай болса да саптамаларды пайдаланбаңыз.
- Ешқашан құрылғыны сымынан тартып жылжитпаңыз және ілмеңіз.
- Ақаулық туындаған немесе сымы немесе зақымдалған кезде құрылғыны пайдаланбаңыз.
- Феннің артық қызуын болдырмау үшін ауа жинағыштың тесіктерін жаппаңыз.
- Құрылғының бөліктерін жөндеуге, баптауға немесе ауыстыруға тырыспаңыз. Жөндеу үшін авторизацияланған сервис орталығына жүгінуді өтінеміз.
- Шаштың ауа жинағышпен тікелей түйісуін болдырмаңыз.
- Ауа жинағыштың сүзгісінде шаң мен түк жиналуын болдырмаңыз.
- Ауа жинағыш бітелген жағдайда құрылғының артық қызудан кіріктірілген қорғанысы бар, ондай жағдайда құрылғы автоматты түрде сөнеді. Құрылғыны желіден ажыратыңыз, оны бірнеше секунд ішінде суытып күтіңіз және қоқым-соқымды алып тастаңыз, кейін құрылғыны іске қосыңыз.
- Құрылғыға жоғары температураның немесе тікелей күн сәулесінің ұзақ әсерін болдырмаңыз. Феннің артық қызуын болдырмаңыз.
- Құрылғы жұмыс істеген кезде оның саптамалары қатты қызады. Ыстық бөліктерге тиіп кетпеңіз.
- Жуынатын бөлмеде шаш кептіргішті қолданғаннан кейін құрылғыны желіден ажырату керек, өйткені шаш кептіргіш өшірулі жағдайда да судың жақындығы қауіп төндіреді.
- Қосымша қорғаныс үшін ванна бөлмесіндегі электрмен жабдықтау тізбегіне номиналды іске қосу тогы 30 мА аспайтын қорғаныстық ажырату құрылғысын (УЗО) орнатқан жөн. Білікті маманнан кеңес алу керек.

Құрылғының схемасы

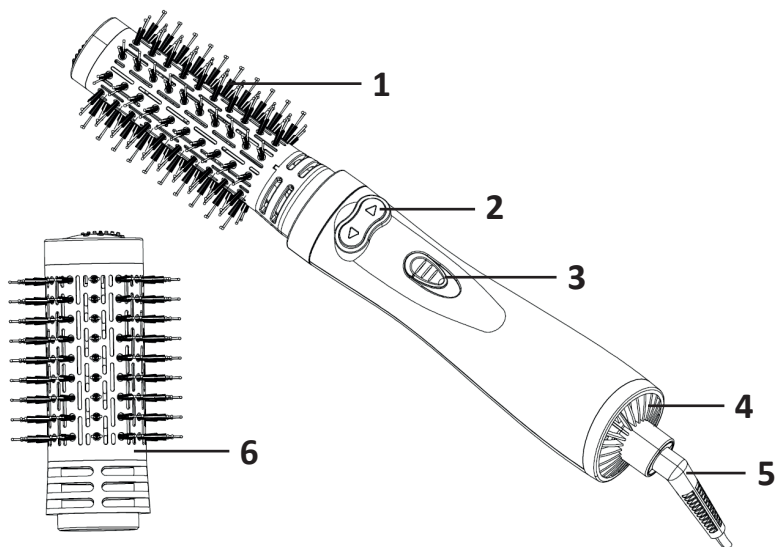

1. Диаметрі 38 мм саптама-қылшақ.
2. Қылшақтың айналу бағытының батырмасы.
3. Ауа ағыны жылдамдығы мен температураны ауыстырып-қосқыш.
4. Ауа жинағыш.
5. Айналмалы қуат баусымы.
6. Диаметрі 50 мм саптма-қылшақ.

Техникалық сипаттамалары

- Үлгісі: HBR-1000C.
- Сауда белгісі: DEXP
- Өндірілген материалы: пластик.
- Қуат көзі параметрлері: 220–240 В, 50 Гц.
- Қуаты: 1000 Вт.
- Режимдер саны: 3.
- Айналымдардың максималды саны: 26800 айн/мин.
- Баусымның ұзындығы: 1,8 м.
- Ауа қызуы мен ағынын реттеу: макс. жылдамдық 7,3 м/сек.
- Қорғаныс класы: II.
- IP коды: IP3.
- Қуат сымын бекіту түрі: Y.
- Айналмалы қылшақ.
- Суық ауа беру.
- Айналмалы баусым.
- Іліп қоюға арналған ілмек.

- Шамадан тыс жылытудан қорғау.
- Қолдану саласы: тұрмыстық.
- Құрылғының габариттері: 371 × 18 × 18 мм.
- Салмағы: 620 г.

Пайдалану жөніндегі нұсқаулық

НАЗАР АУДАРЫҢЫЗ: жұмыс істеген кезде қылшақ қатты қызады, қылшақты ұштықтан ұстаңыз.

1. Құрылғыны пайдаланар алдында шашыңызды тараңыз.
2. Фен-қылшақты жасанды шаш пен париктерді сәндеу үшін пайдаланбаңыз.
3. Шаш кептіру үшін жоғары жылдамдық және оларды сәндеу үшін төмен жылдамдықты пайдаланыңыз.
4. Саптама-қылшақты құрылғыға шертпек естілгенше салыңыз. Саптаманы алып тастау үшін оны тартыңыз.
5. Құрылғыны желіге жақындатыңыз және қажетті режимді таңдаңыз:
 - 0 — сөнд.;
 - 1 — төмен жылдамдық және жылы ауа;
 - * — суық ауа беру;
 - 2 — жоғары жылдамдық және ыстық ауа.
6. Қылшақтың айналу бағытының батырмасын қысыңыз және шашты ораңыз. Бір бұрым шаш жақсы қызып, пішін алу үшін қалпын өзгертпей, бірнеше секунд күтіңіз.
 - Еге ауа өте ыстық болса, төмендеу температураны таңдаңыз.
 - Шашты босату үшін айналу бағытының батырмасын босатыңыз.
7. Толық суыған шашты ғана тараңыз.

Қызмет көрсету және күту

1. Тазарту алдында құрылғыны желіден ажыратып, оны суытыңыз.
2. Ауа жинайтын торды таза ұстаңыз, шаңы мен оралған шашты алып тастап отырыңыз.
3. Шашты қылшақтан алып тастаңыз.
4. Құрылғының корпусын тазалау үшін жұмсақ ылғалды матаны пайдаланыңыз.
5. Құрылғыны суға батырмаңыз.
6. Қатты жуғыш құралдарды және абразивті заттарды қолданбаңыз.

Жинақталым

- Фен.
- Екі саптама-қылшақ: 38 мм және 50 мм.
- Пайдалану бойынша нұсқаулық.

Монтаждау, сақтау, тасу (тасымалдау), өткізу және кәдеге жарату ережелері мен шарттары

- Құрылғы қандай да бір монтаждауды немесе тұрақты бекітуді талап етпейді.
- Құрылғыны сақтау ауа температурасы +5 °С-тан +40 °С-қа дейін және ауаның салыстырмалы ылғалдылығы 80% - дан аспайтын өндіруші мен тұтынушының жылытылатын үй-жайларындағы қаптамада жүргізілуі тиіс. Үй-жайларда тоттануды тудыратын агрессивті қоспалар (қышқылдардың, сілтілердің булары) болмауы тиіс.
- Құрылғыны тасымалдау құрғақ ортада жүзеге асырылуы тиіс.
- Құрылғы ұқыппен қолдануды талап етеді, оны шаңның, кірдің, соққылардың, ылғалдың, оттың және т. б. әсерінен қорғаңыз.
- Құрылғыны өткізу жергілікті заңнамаға сәйкес жүргізілуі тиіс.
- Бұйымның қолдану мерзімі аяқталғаннан кейін, оны әдеттегі тұрмыс қалдықтарымен бірге лақтыруға болмайды. Мұның орнына, оны федералдық немесе жергілікті заңнамаға сәйкес кейінгі қайта өңдеу мен кәдеге жарату үшін тиісті электрлік және электрондық жабдықтарды қабылдау орнына кәдеге жаратуға беру керек. Осы бұйымды кәдеге дұрыс жаратуды қамтамасыз ете отырып, сіз табиғи ресурстарды сақтауға көмектесесіз және тиісінше қолданбау салдарынан қоршаған ортаға және адамдардың денсаулығына келтірілуі мүмкін зиянның алдын аласыз. Осы бұйымды қабылдау және кәдеге жарату орындары туралы толығырақ ақпаратты жергілікті муниципалды органдардан немесе тұрмыс қоқысын шығаратын кәсіпорыннан ала аласыз.
- Құрылғының ақаулылығын анықтаған кезде дереу авторизацияланған сервис орталығына хабарласу немесе құрылғыны кәдеге жарату керек.

Қосымша ақпарат

Өндіруші: Нинбо Мэйжоу Электрик эпплайенс Ко., Лтд.
№ 29 Тантоу, Линьцзя тас жолы, Чжоусян, Цыси, Нинбо қ., Чжэцзян пров.,
Қытай.
Қытайда жасалған.

Импортер / юр. лицо, принимающее претензии в Казахстане:
ТОО «ДНС КАЗАХСТАН», г. Нұр-Сұлтан, р-н Сарыарқа, пр-т Сарыарқа, зд. 12,
Казахстан.

Импорттаушы / Қазақстанда шағымдар қабылдайтын заңды тұлға:
«DNS QAZAQSTAN (ДНС КАЗАХСТАН)» ЖШС, Нұр-Сұлтан қаласы, Сарыарқа
ауданы, Даңғылы Сарыарқа, ғимарат 12, Қазақстан.

Тауар Кеден одағының келесі техникалық регламентінің талаптарына сәйкес келеді:

- КО ТР 020/2011 «Техникалық құралдардың электромагниттік үйлесімдігі».
- КО ТР 004/2011 «Төмен вольтті жабдықтың қауіпсіздігі туралы».

Тауар ЕАЭО ТР 037/2016 «Электротехника және радиоэлектроника бұйымдарында қауіпті заттарды қолдануды шектеу туралы» Еуразиялық экономикалық одағының техникалық регламенті талаптарына сәйкес келеді.

Бұйымның сыртқы түрі, оның сипаттамалары және жинақталым алдын ала ескертусіз өзгерістерге ұшырауы мүмкін.

Интернеттегі мекенжайы: www.dexr.club



Өндіріс күні пайдаланушы нұсқаулығының орыс тіліндегі нұсқасында көрсетілген.

Өндіруші келесі жағдайларда кепілдік міндеттемелерге ие болмайды:

- Кепілдік мерзімі аяқталды.
- Егер жеке (тұрмыстық, отбасылық) қажеттіліктерге арналған бұйым кәсіпкерлік қызметті жүзеге асыру үшін, сондай-ақ оның тікелей міндетіне сәйкес келмейтін басқа мақсаттарда пайдаланылған болса.
- Өндіруші бұйымды пайдалану кезінде пайдаланушы нұсқаулығының талаптарын бұзу, бұйымды орнату және оған қызмет көрсету жөніндегі ұсынымдарды, қосу ережелерін (бұйымның өзіне де, онымен байланысты бұйымдарға да сәйкес келмейтін желілік кернеудің әсері нәтижесінде туындаған қысқа тұйықталулар), бұйымды сақтау және тасымалдау кезінде өнім иесі және/немесе үшінші тұлғалар шектен тыс материалдық, моральдық және өзге де зиян үшін жауапты болмайды.
- Механикалық зақымданудың барлық жағдайлары: өнімді пайдалану кезінде алынған сызаттар, жарықтар, деформациялар, соққы іздері, майысулар, кептелістер және т.б.
- Түрлендірулерді, рұқсат етілмеген жөндеулерді осындай жұмыстарды жүргізуге уәкілетті емес адамдар жүргізген жағдайлар. Егер ақаулық конструкцияны немесе бұйымның схемасын өзгерту, Өндіруші қарастырмаған сыртқы құрылғыларды қосу, Қазақстан Республикасының заңнамасына сай сәйкестік сертификаты жоқ құрылғыны пайдалану салдарынан туындаған болса.
- Егер бұйымның ақауы еңсерілмейтін күштің әсерінен (табиғи элементтер, өрт, су тасқыны, жер сілкінісі, тұрмыстық факторлар және Өндірушіге тәуелді емес басқа жағдайлар) немесе Өндіруші болжай алмаған үшінші тұлғалардың әрекеттерінен туындаса. Бұйымның толық немесе ішінара істен шығуына алып келген бұйымның ішіне бөгде заттардың, өзге денелердің, заттектердің, сұйықтықтардың, жәндіктердің немесе жануарлардың түсуінен, агрессивті ортаның әсерінен, жоғары ылғалдылықтан, жоғары температуралардан туындаған ақау.
- Бұйымды сәйкестендіру (сериялық нөмірі) жоқ немесе сәйкес келмейді. Егер зақымданулар (кемшіліктер) зиянды бағдарламалық қамтаманың; БҚ ұсынудың осы қызметті ұсынбауына байланысты мүмкіндігінсіз бұйымның бағдарламалық ресурстарына қолжетімділіктің болмауына әкеп соққан құпиясөздерді (кодтарды) оларды жинау/қалпына келтіру мүмкіндігінсіз орнату, ауыстыру немесе жою әсерінен туындаса.
- Егер жұмыстың ақаулықтары қуат беруші, кабельдік, телекоммуникациялық желілердің, радиосигнал қуатының стандарттарға немесе техникалық регламенттеріне сәйкес келмеуінен, оның ішінде бедер ерекшеліктерінен және басқа да осыған ұқсас сыртқы факторлардан, бұйымның желі әрекет ететін шекарада немесе аймақтан тыс жерде пайдаланылуынан туындаған болса.
- Егер зақымданулар стандартты емес (түпнұсқалық емес) және/немесе сапасыз (зақымданған) шығыс материалдарын, керек-жарақтарды, қосалқы бөлшектерді, қуат беру элементтерін, әртүрлі үлгідегі ақпарат тасымалдағыштарды (CD, DVD дискілерді, жад карталарын, SIM карталарын, картридждерді қоса алғанда) пайдаланудан туындаса.
- Егер кемшіліктер үйлесімсіз контентті (әуендерді, графиканы, бейне және басқа файлдарды, Java қосымшаларын және оларға ұқсас бағдарламаларды) алуға, орнатуға және пайдалануға байланысты туындаған болса.
- Осы бұйыммен жанасып жұмыс істейтін басқа жабдыққа келтірілген залалға.

Кепілдік талоны

SN/IMEI: _____

Кепілдікке қойылған күні: _____

Өндіруші бүкіл кепілдік мерзімі ішінде құрылғының үздіксіз жұмыс істеуіне, сондай-ақ материалдар мен жинақтарда ақаулардың болмауына кепілдік береді. Кепілдік кезеңі бұйымды сатып алған сәттен басталады және тек қана жаңа өнімдерге қолданылады.

Кепілдік қызмет көрсетуге пайдаланушы нұсқаулығына сәйкес бұйымды пайдалану шартымен кепілдік мерзімі ішінде тұтынушының кесірінен істен шықпаған элементтерді тегін жөндеу немесе ауыстыру кіреді. Элементтерді жөндеу немесе ауыстыру уәкілетті сервистік орталықтардың аумағында жүргізіледі.

Кепілдік мерзімі: 24 ай.

Пайдалану мерзімі: 24 ай.

Сервистік орталықтардың өзекті тізімі келесі мекенжай бойынша:

<https://www.dns-shop.kz/service-center/>

Кепілдік міндеттемелер және тегін сервистік қызмет көрсету, егер оларды ауыстыру бұйымды бөлшектеуге байланысты болмаса, тауардың жиынтықтылығына кіретін, төменде аталған керек-жарақтарға қолданылмайды:

- ҚБП (Қашықтан басқару пультіне) арналған қуат элементтері (батареялар).
- Жалғағыш кабельдер, антенналар және оларға арналған жалғастырғыш тетіктер, құлаққаптар, микрофондар, «HANDS-FREE» құрылғылары; жиынтықта жеткізілетін әртүрлі типтегі ақпарат тасымалдағыштар, бағдарламалық құрал (БҚ) және драйверлер (бұйымның қатты магниттік дискілердегі жинақтағышқа алдын ала орнатылған БҚ-ны қоса алғанда, бірақ онымен шектелмей), сыртқы енгізу-шығару құрылғылары және манипуляторлар.
- Қаптар, сөмкелер, белдіктер, тасымалдауға арналған баулар, монтаждық керек-жарақтар, құрал-саймандар, бұйымға қоса берілетін құжаттама.
- Табиғи тозуға ұшырайтын шығын материалдары мен бөлшектер.



