

Пайдалану бойынша нұсқаулық

Сорғыш

MSH340

MSH340 SS

DEXP

ҚҰРЫЛҒЫ МАҚСАТЫ	4
САҚТЫҚ ШАРАЛАРЫ	4
ТЕХНИКАЛЫҚ СИПАТТАМАЛАРЫ	5
ҚҰРЫЛҒЫ СХЕМАСЫ	6
ҚҰРЫЛҒЫНЫҢ ӨЛШЕМДЕРІ	7
ОРНАТУ	8
Орнату алдында	8
Ауаны шығару режимін таңдау	8
Орнатуға дайындық	9
Аспалы шкафқа монтаждау	10
Қабырғалық монтаж.....	10
ПАЙДАЛАНУШЫ НҰСҚАУЛЫҒЫ	11
Басқару	11
ҚЫЗМЕТ КӨРСЕТУ ЖӘНЕ КҮТІМ	11
Көмір сүзгісін орнату	12
Шамды ауыстыру.....	13
Тексеру клапанын орнату.....	13
ЫҚТИМАЛ МӘСЕЛЕЛЕР ЖӘНЕ ОЛАРДЫҢ ШЕШІМДЕРІ	14
МОНТАЖДАУ, САҚТАУ, ТАСЫМАЛДАУ (ТАСУ), ӨТКІЗУ ЖӘНЕ КӘДЕГЕ ЖАРАТУ ЕРЕЖЕЛЕРІ МЕН ШАРТТАРЫ	15
ҚОСЫМША АҚПАРАТ	16

Құрметті сатып алушы!

Біздің өнімдерді таңдағаныңыз үшін рахмет.

Біз сізге жоғары сапа, функционалдылық және дизайн талаптарына сәйкес әзірленген және жасалған бұйымдар мен құрылғыларды ұсынуға қуаныштымыз. Пайдалануды бастамас бұрын, сіздің қауіпсіздігіңізге қатысты маңызды ақпаратты, сондай-ақ өнімді дұрыс пайдалану және күту бойынша ұсыныстарды қамтитын осы нұсқаулықты мұқият оқып шығыңыз. Осы Нұсқаулықтың сақталуына назар аударыңыз және оны өнімді одан әрі пайдалану кезінде анықтамалық материал ретінде пайдаланыңыз.

ҚҰРЫЛҒЫ МАҚСАТЫ

Ас үй сорғышы — өнімдерді жылумен өңдеу кезінде пайда болатын түтіннен, жану өнімдерінен, буланудан, иістерден және басқа да жағымсыз қоспалардан ауаны тазартуға арналған құрылғы.

САҚТЫҚ ШАРАЛАРЫ

- Өндіруші құрылғыны дұрыс орнатпау және пайдалану нәтижесінде келтірілген зиян үшін жауап бермейді.
- Сорғыш пен пісіру беті арасындағы ең аз қашықтық кемінде 650 мм болуы керек.
- Сорғышты қоспас бұрын, электр желісінің параметрлері техникалық талаптарға сәйкес келетініне көз жеткізіңіз.
- Сорғышты сору каналына диаметрі 120 мм кем емес құбырмен қосыңыз. Құбырдың ұзындығы минималды болуы керек.
- Сорғышты жану өнімдерінің (бойлерлер, алауошақтар және т. б.) шығуы үшін пайдаланбаңыз.
- Электр емес аспаптармен (мысалы, газ плитасы) сорғышты пайдаланған кезде, пайдаланылған газдың кері тартылуын болдырмау үшін бөлменің жеткілікті желдетілуін қамтамасыз етіңіз. Үй-жайда таза ауаның түсуін қамтамасыз ететін көшеден ауаға тікелей қол жеткізу көзделуі тиіс. Кері тартудың пайда болуын болдырмау үшін бөлмедегі ауаның теріс қысымы 0,04 мбардан аспауы керек.
- Егер қуат сымы зақымдалған болса, оны уәкілетті қызмет көрсету орталығының білікті маманы ауыстыруы керек.
- Бұл құрылғы тек тұрмыстық жағдайларда қолдануға арналған.
- Құрылғыны тек мақсатына сай қолданыңыз.
- Сорғыштың астындағы ашық жалыннан аулақ болыңыз. Газ плитасын пайдаланған кезде жалынның биіктігін оның шетінен шықпай-ақ ыдыстың түбіне тиетін етіп реттеңіз.
- Қуырма ыдысты пайдаланған кезде абай болыңыз, себебі қызып кеткен май тұтануы мүмкін.
- Ас үй сорғышының астында отпен шарпаңыз.
- Сақ болыңыз, жұмыс кезінде қол жетімді бөліктер қызып кетуі мүмкін.

- Құрылғы балалар мен физикалық, сенсорлық немесе ақыл-ой қабілеті шектеулі адамдар үшін, олардың қауіпсіздігіне жауапты басқа адамдар бақылайтын жағдайларды қоспағанда, пайдалануға арналмаған. Балаларға құрылғымен ойнауға рұқсат бермеңіз.
- Балалар қараусыз тазалау және техникалық қызмет көрсетуді жүргізбеуі керек.
- Құрылғыны күтіп ұстау және тазалау алдында оны өшіріп, ажыратыңыз.
- Өрт қаупін болдырмау үшін көрсетілген кезеңнен кейін сүзгілерді тазалаңыз және ауыстырыңыз.
- Сорғыш жұмыс істеп тұрған кезде сүзгілердің күйін тексермеңіз.
- Сорғыштың жұмысы аяқталғаннан кейін шамды бірден ұстамаңыз.
- Кәстрөл болмаған кезде газ плитасын қосудан аулақ болыңыз, себебі бұл сорғыш сүзгілерін зақымдауы мүмкін және өрт қаупін тудырады.
- Бұл құрылғы коммерциялық мақсатта пайдалануға арналмаған.

ТЕХНИКАЛЫҚ СИПАТТАМАЛАРЫ

- Үлгісі: MSH340, MSH340 SS.
- Сауда белгісі: DEXP.
- Қолдану саласы: тұрмыстық.
- Желі параметрлері: 220–240 В, 50 Гц.
- Жалпы қуат тұтынуы: 101,5 Вт.
- Қозғалтқыштың тұтынатын қуаты 100 Вт.
- Құрылғының өлшемдері: 497 × 480 × 105 мм.
- Жарықтандыру: 1,5 Вт жарықдиодты шам (1 дана).
- Өнімділік: 180 м³/сағ.
- Шу деңгейі: 65 дБ.
- Сүзгі: алюминий (1 дана).
- Басқару: жүгірткі.
- Жылдамдық саны: 3.
- Жинақталым: құрылғы, пайдалану бойынша нұсқаулық, қуат сымы.

ҚҰРЫЛҒЫ СХЕМАСЫ

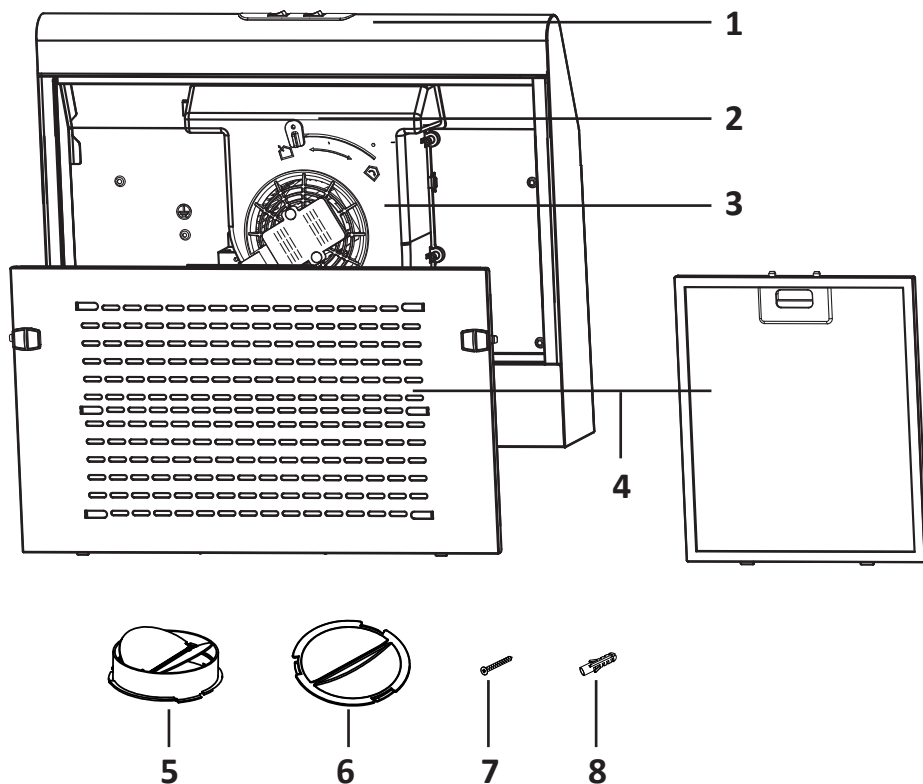

1. Ауаарна жинақталған.
2. Сору режимдерін реттегіш.
3. Қозғалтқыш.
4. Сүзгі.
5. Кері клапан.
6. Ауа шығаратын тесіктің қақпағы (1 дана).
7. 5 мм × 49 мм бұрандалар (4 дана).
8. Пластикалық дюбельдер (4 дана).

ҚҰРЫЛҒЫНЫҢ ӨЛШЕМДЕРІ

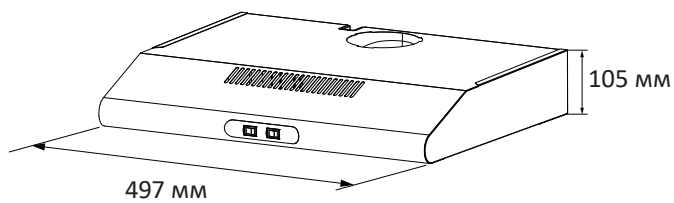
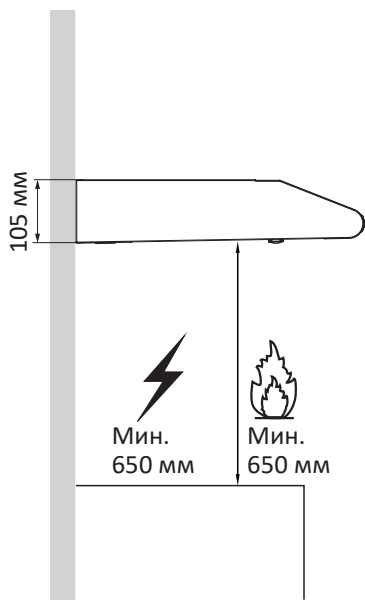
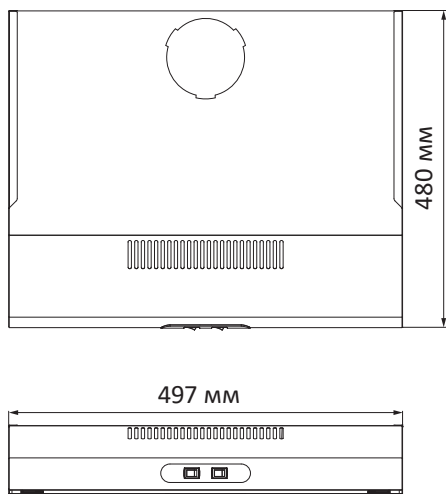

ОРНАТУ АЛДЫНДА

- Нұсқаулықты мұқият оқып шығыңыз.
- Сорғышты ашыңыз және барлық функциялардың жұмыс істейтініне көз жеткізіңіз. Сериялық тақтада көрсетілген кернеу (В) және жиілік (Гц) орнату орнындағы кернеу мен желі жиілігіне сәйкес келетініне көз жеткізіңіз.
- Бұрғылау үшін бекіту бетінің артындағы кеңістіктің электр кәбілдерінен, құбырлардан және т. б. бос екенін тексеріңіз.
- Құрылғының металл және шыны беттерін орнату кезінде оларды құралдармен соғу арқылы зақымдау өте оңай. Сақ болыңыз.
- Шатырды орнату кезінде ықтимал зақымдануды болдырмау үшін пісіру бетін картонмен немесе көбікпен қорғаңыз.
- Өндіруші электр бөлшектерін дұрыс және қалыпты пайдалану үшін қолданылатын барлық қауіпсіздік ережелерін сақтамағаны үшін жауап бермейді.

АУАНЫ ШЫҒАРУ РЕЖИМІН ТАҢДАУ

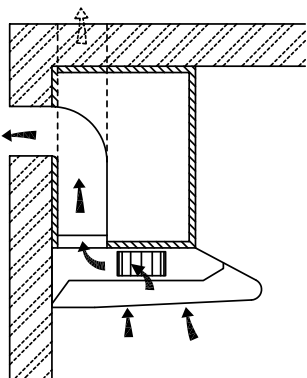

Ауа сору режимі

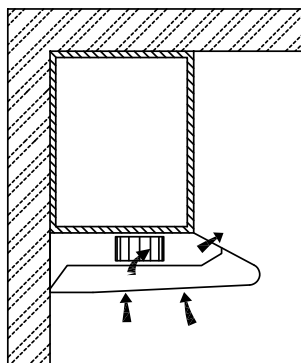

Қайта айналым режимі

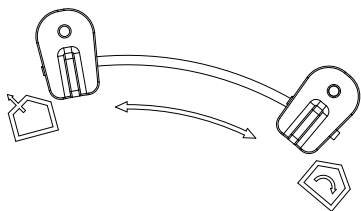

Желдету режимін ауыстырған кезде реттегіштің жағдайы

	Ауа сору режимі: бұрылған желдету режимінің қосқышы ауаны желдетуді білдіреді
	Қайта өңдеу режимі: бұрылған желдету режимінің қосқышы ауаны қайта өңдеуді білдіреді

Назар аударыңыз!

- Жанармаймен жұмыс істейтін құрылғылардан түтін мұржасы арқылы газдарды дұрыс шығару, сондай-ақ кері тартуды болдырмау үшін жеткілікті ауа қажет. Желдету жүйелері әрқашан ауаны сыртқа шығаруы керек.
- Ауа қысымын бағалау кезінде үйдегі/пәтердегі барлық желдету жүйелері ескерілуі керек, мысалы, пісіру беті және/немесе газ плитасы.
- Пайдаланылған ауаны бұру кезінде нормативтік ережелерді сақтау керек. Егер сорғыш көмір сүзгісі бар ауа айналымы режимінде қолданылса, онда ешқандай жұмыс шектеулері жоқ. Егер сіз ауа сору режимін таңдасаңыз, желдеткішке тексеру клапанын орнатыңыз.

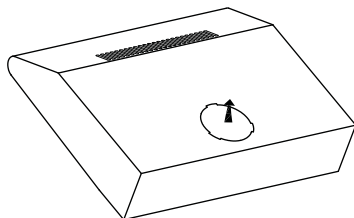

ОРНАТУҒА ДАЙЫНДЫҚ

Орнатуды бастамас бұрын қуат өшірілгеніне көз жеткізіңіз. Аша ыңғайлы қосылуды және ажыратуды қамтамасыз ететін жерде жиналуы керек. Сорғышты орнату үшін кем дегенде үш адам қажет.

Сізге келесі құралдар мен материалдар қажет:

- қабырғаға сәйкес келетін бұрғы;
- бұрағыш;
- рулетка;
- ара және қол ара.

Электр сымдарын монтаждау жұмыстары мен төсеуді білікті персонал барлық қолданылатын нормалар мен стандарттарға, соның ішінде отқа төзімді бөлімдерге сәйкес орындауы керек.

Сорғыш плитаның пісіру бетінен кемінде 65 см және 75 см артық емес қашықтықта орналасуы керек.

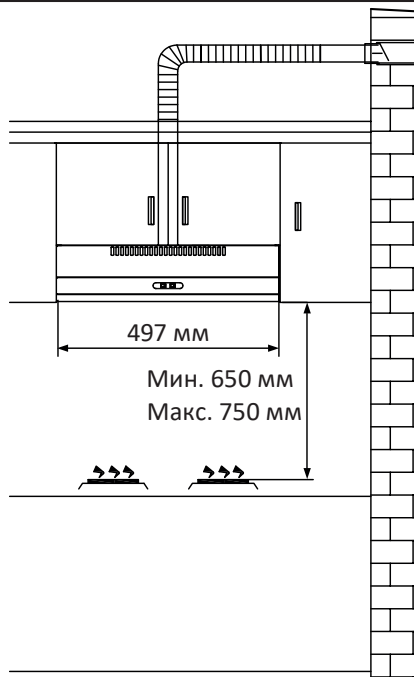

АСПАЛЫ ШКАФҚА МОНТАЖДАУ

1. Оң жақтағы суретте көрсетілгендей 130 мм тесік пен 3,5 мм төрт тесік бұрғылаңыз. **Назар аударыңыз:** егер сорғыш ауа айналымы режимінде жұмыс істесе, онда диаметрі 130 мм тесік бұрғылаудың қажеті жоқ.
2. Сорғышты ас үй шкафына бекіту үшін 4 бұранданы пайдаланыңыз. Сорғышты уақытша қолдану арқылы бекіткіштердің дұрыс орналасқанына көз жеткізіңіз. Егер бәрі дұрыс болса, құрылғыны дұрыс күйге қойыңыз. Қажет болса, бұрандаларды қатайтыңыз.

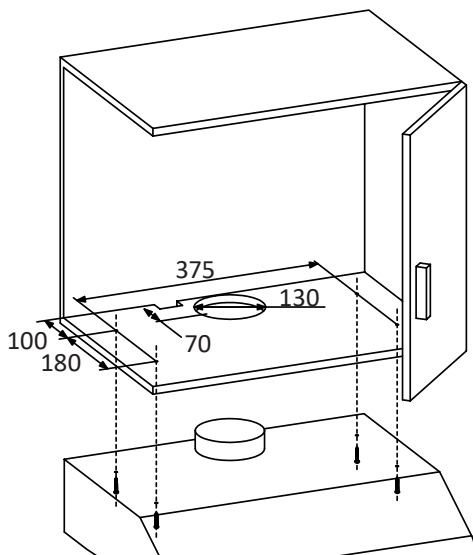

ҚАБЫРҒАЛЫҚ МОНТАЖ

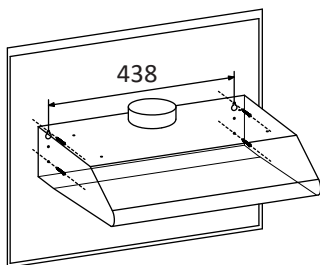

1. Қабырғаға орнату үшін оң жақтағы суретте көрсетілгендей сорғыштың жоғарғы жағында (ортасында) желдеткіші бар 438 мм қашықтықта диаметрі 10 мм екі тесік бұрғылаңыз. Сорғыштың плитаның үстіне тікелей тураланғанына көз жеткізіңіз.
2. Тесіктерге екі пластикалық дюбелді (жинаққа кіреді) салыңыз.
3. Екі бұранданы жоғарғы екі пластикалық дюбельге салыңыз да, қабырғадан 3 мм шығатындай етіп қатайтыңыз.
4. Сорғышты екі бұрандаға орнатыңыз және төменгі екі бұранданың орындарын белгілеңіз.
5. Сорғышты алыңыз және төменгі бұрандалар үшін екі тесік бұрғылаңыз және пластикалық дюбельдерді салыңыз.
6. Сорғышты жоғарғы бұрандаларға орнатыңыз, төменгі бұрандаларды салыңыз және барлық бұрандаларды толығымен қатайтыңыз.

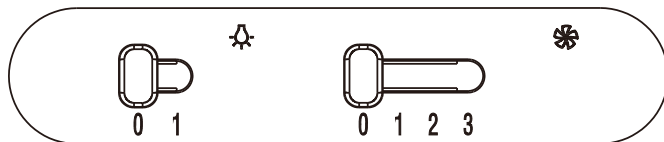

ПАЙДАЛАНУШЫ НҰСҚАУЛЫҒЫ



БАСҚАРУ

	0	Жарықты өшіру
	1	Жарықты қосу
	0	Қозғалтқышты өшіру
	1	Қозғалтқыштың төмен жылдамдықпен жұмыс істеуі
	2	Қозғалтқыштың орташа жылдамдықпен жұмыс істеуі
	3	Қозғалтқыштың жоғары жылдамдықпен жұмыс істеуі

ҚЫЗМЕТ КӨРСЕТУ ЖӘНЕ КҮТІМ

Тазалау немесе техникалық қызмет көрсету алдында сорғышты қуат көзінен ажыратыңыз.

1. Сорғыштың бетін үнемі тазалаңыз. Сорғышты тазарту үшін жұмсақ сабын ерітіндісін немесе жуғыш затты қолданыңыз.
2. Қатты сілтілерді немесе абразивтерді, тазартқыш ұнтақтарды және ыдыс жуғыш қоспаларды қолданбаңыз.
3. Май ұстайтын сүзгіні жұмсақ сабын ерітіндісімен немесе жуғыш затпен жууға болады (егер қатты май түзілімдері тазаланбаса, сүзгіні ауыстыру қажет).
4. Көмір сүзгісін тазалау мүмкін емес, оны үнемі ауыстырып отыру керек.

Назар аударыңыз: тазалау кезінде су қозғалтқышқа, ажыратқыштарға және басқа электр бөлшектеріне түспеуі керек.

Металл сүзгіні келесі нұсқауларды орындай отырып, үш ай сайын тазалау ұсынылады:

1. Сорғыштан металл сүзгіні алып тастап, оны су мен бейтарап сұйық жуғыш зат ерітіндісінде шайыңыз, содан кейін оны жібіту үшін қалдырыңыз.
2. Жылы сумен жақсылап шайыңыз және толық құрғағанша қалдырыңыз.
3. Металл сүзгісі бірнеше рет жуғаннан кейін түсін өзгерте алады. Бұл шағымға немесе металл сүзгіні ауыстыруға себеп емес.

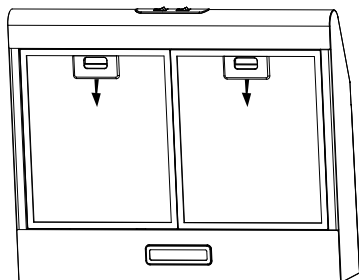
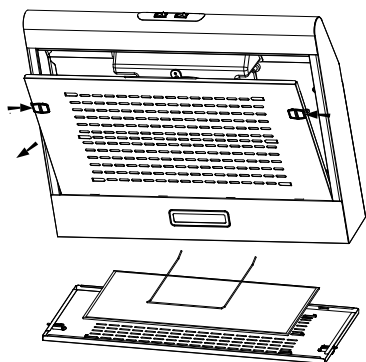

Назар аударыңыз: құрылғыны нұсқауларға сәйкес тазаламау өрт қаупін тудыруы мүмкін.

КӨМІР СҮЗГІСІН ОРНАТУ

1. Май ұстағыш сүзгіні және темір сымды алыңыз.
2. Көмір сүзгісі металл торда орналасқан және екі темір сыммен бекітілген.
3. Көмір сүзгісін жаңасына ауыстырыңыз, барлық бөлшектерді кері тәртіпте жинаңыз.

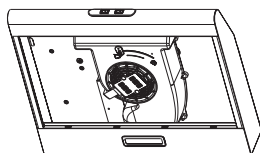

Темір сым

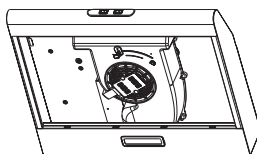

Темір сым x2
Сүзгі x1

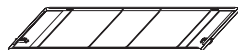
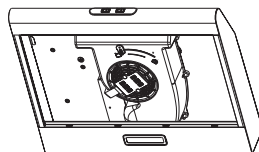



Назар аударыңыз: көмір сүзгісін жууға немесе қайта пайдалануға болмайды. Оны қолданудың әр 2–3 айынан кейін өзгерту керек.

Ескерту: көмір сүзгісі құрылғыға кірмейді.

ШАМДЫ АУЫСТЫРУ

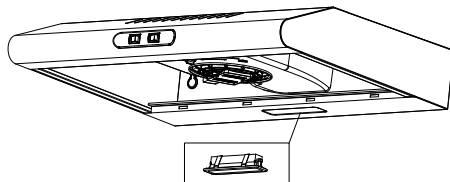
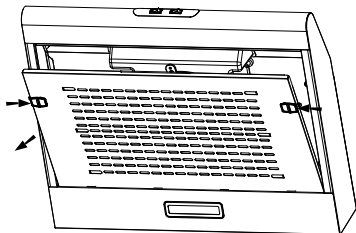
1. Сорғышты өшіріп, ашаны розеткадан алыңыз.
2. Май ұстағыш сүзгіні алыңыз.
3. Шам қосқышын ажыратыңыз.
4. Шамды бірдей шамға ауыстырыңыз.
5. Қуат коннекторын қосып, сүзгіні орнына қойыңыз.
6. Ашаны розеткаға қосу арқылы қуатты қайта қосыңыз.



	Макс. қуат	Кернеу	Сыртқы түрі	Өлшемі
Кірістірілген басқару құрылғысы бар LED модулі	1,5 Вт	220–240 В		33,2 мм × 120 мм

Назар аударыңыз!

- Желдеткіштерді үнемі тазалап отырыңыз.
- Желдеткіште немесе сүзгіде майдың жиналуына жол бермеңіз.

ТЕКСЕРУ КЛАПАНЫН ОРНАТУ

Тексеру клапанын тесікке бекітіңіз, содан кейін оны барлық үш құлақшалар тоқтап, клапанды бекітетін етіп салыңыз. Орнату аяқталды.

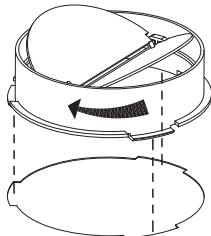

ЫҚТИМАЛ МӘСЕЛЕЛЕР ЖӘНЕ ОЛАРДЫҢ ШЕШІМДЕРІ

Ақаулық	Себеп	Шешім
Артқы жарық қосылады, бірақ қозғалтқыш іске қосылмайды	Қалақтар бұғатталған	Кедергілерді алып тастаңыз
	Конденсатор зақымдалған	Конденсаторды ауыстырыңыз
	Қозғалтқыш зақымдалған	Қозғалтқышты ауыстырыңыз
	Қозғалтқыштың ішкі сымдары үзілген/ажыратылған. Бұл жағдайда жағымсыз иіс пайда болуы мүмкін	Қозғалтқышты ауыстырыңыз
Жарық та, қозғалтқыш та қосылмайды	Артқы жарық элементі зақымдалған	Артқы жарық элементін ауыстырыңыз
	Қуат кәбілі ажыратылған	Маман шақырыңыз
Майдың ағуы	Құрылғының шығыс саңылауы мен желдету жүйесінің кіріс саңылауының түйіскен жері ағып кетеді	Розетка мен кіріс саңылауларының түйіскен жерін жабыстырыңыз
	Құбыр мен корпусстың түйіскен жерінде ағып кету байқалады	Түйіскен жерді желіммен немесе бояумен жабыңыз
Діріл	Қалақ зақымдалған	Қалақты ауыстырыңыз
	Қозғалтқыш сенімсіз орнатылған	Қозғалтқышты мықтап бекітіңіз
	Сорғыш қауіпсіз бекітілмеген	Сорғышты мықтап бекітіңіз
Ауаның жеткіліксіз тартылуы	Сорғыш пен пісіру беті арасындағы қашықтық тым үлкен	Қашықтықты реттеңіз
	Ашық есіктер немесе терезелер тым белсенді желдетуді қамтамасыз етеді	Бірнеше есіктерді / терезелерді жабыңыз немесе сорғышты орнату үшін басқа орынды таңдаңыз
Құрылғы бастапқы күйінен ауытқиды	Аспапты ілуге арналған бұрандалар жеткілікті тығыз емес	Аспапты ілу үшін бұрандаларды қатайтыңыз

МОНТАЖДАУ, САҚТАУ, ТАСЫМАЛДАУ (ТАСУ), ӨТКІЗУ ЖӘНЕ КӘДЕГЕ ЖАРАТУ ЕРЕЖЕЛЕРІ МЕН ШАРТТАРЫ

- Құрылғыны орнату ережелері мен шарттары осы нұсқаулықта «Орнату» бөлімінде сипатталған.
- Құрылғыны сақтау дайындаушы мен тұтынушының жылытылатын үй-жайларында ауа температурасы 5 °С-тан 40 °С-қа дейін және ауаның салыстырмалы ылғалдылығы 80%-дан аспайтын орауышта жүргізілуі тиіс. Үй-жайларда жемірілуді тудыратын жегі қоспалар (қышқылдар, сілтілер буы) болмауы тиіс.
- Құрылғыны дұрыс тасымалдауды қамтамасыз ету үшін келесі талаптарды сақтау қажет:
 - егер бар болса, құрылғыдан барлық ішкі керек-жарақтарды алып тастаңыз және оларды бөлек ораңыз;
 - құрылғының жұмыс қабілеттілігін және сыртқы түрін сақтау үшін оның дұрыс оралғанына көз жеткізіңіз (үлкен көлемді техниканы сыни жерлерде гофрленген қатырма төсемдері бар полиэтилен немесе көпіршікті пленкаға орау керек);
 - көлік құралының айналасында қозғалу мүмкіндігін болдырмау үшін құрылғыны белдіктермен мықтап бекітіңіз;
 - сыртқы ортаның әсерін толығымен жою үшін тек жабық көлікті пайдаланыңыз;
 - тиеу-түсіру жұмыстарын орындау кезінде қаптаманы өте мұқият өңдеуді қамтамасыз етіңіз.
- Құрылғы мұқият өңдеуді қажет етеді, оны шаң, кір, соққы, ылғал, от және т. б. әсерінен қорғайды.
- Құрылғыны өткізу жергілікті заңнамаға сәйкес жүргізілуі тиіс.
- Өнімнің қызмет ету мерзімі аяқталғаннан кейін оны қарапайым тұрмыстық қоқыспен бірге тастауға болмайды. Оның орнына, ол федералды немесе жергілікті заңдарға сәйкес кейіннен қайта өңдеу және жою үшін электр және электронды жабдықтарды тиісті қабылдау пунктіне кәдеге жаратуға тапсырылады. Осы өнімді дұрыс кәдеге жаратуды қамтамасыз ете отырып, сіз табиғи ресурстарды үнемдеуге көмектесесіз және дұрыс емделмеген жағдайда қоршаған ортаға және адамдардың денсаулығына зиян келтірмеуге көмектесесіз. Бұл өнімді қабылдау және кәдеге жарату орындары туралы толығырақ ақпаратты жергілікті муниципалды органдардан немесе тұрмыстық қоқыстарды шығаратын кәсіпорынан алуға болады.
- Егер құрылғының ақаулығы анықталса, дереу уәкілетті қызмет көрсету орталығына хабарласыңыз немесе құрылғыны тастаңыз.

ҚОСЫМША АҚПАРАТ

Өндіруші: Уху Мидэа Смарт Китчен Эпплайенс Мэнюфэкчеринг Ко., Лтд. Ванчунь шығыс тас жолы, экономикалық және технологиялық даму аймағы, Уху қ., Аньхой пров., Қытай.

Қытайда жасалған.

Импорттаушы / Қазақстан Республикасында талаптар қабылдайтын заңды тұлға: «DNS QAZAQSTAN (ДНС КАЗАХСТАН)» ЖШС, Астана қ-ы, Сарыарқа ауданы, Сарыарқа д-лы, 12 Ғ-т, Қазақстан Республикасы.

Электронды пошта мекен-жайы: info@dns-shop.kz

Тауар КО ТР (ЕАЭО) талаптарына сәйкес келеді.

Сипаттамалар, өнім туралы ақпарат, оның жинақталымы мен функционалдығы пайдаланушыға алдын-ала ескертусіз өзгертілуі мүмкін.

Құрылғының нақты интерфейсі осы нұсқаулықта көрсетілгеннен өзгеше болуы мүмкін.



Өндіріс күні пайдаланушы нұсқаулығының орыс тіліндегі нұсқасында көрсетілген. V.10

КЕПІЛДІК ТАЛОНЫ

SN/IMEI: _____

Кепілдікке қойылған күні: _____

Өндіруші бүкіл кепілдік мерзімі ішінде құрылғының үздіксіз жұмыс істейтініне, сондай-ақ материалдар мен құрастырымда ақаулар болмайтынына кепілдік береді. Кепілдік мерзімі бұйым сатып алынған сәттен бастап есептеледі және жаңа өнімдерге ғана қолданылады.

Кепілдікті қызмет көрсету бұйым пайдаланушы нұсқаулығына сәйкес пайдаланылған жағдайда, кепілдік мерзімі ішінде тұтынушының кінәсіз істен шыққан элементтерді тегін жөндеуді немесе ауыстыруды қамтиды. Элементтерді жөндеу немесе ауыстыру уәкілетті сервис орталықтарының аумағында жүргізіледі.

Кепілдік мерзімі: 24 ай.

Пайдалану мерзімі: 60 ай.

Сервистік орталықтардың өзекті тізімі келесі мекенжай бойынша:

<https://www.dns-shop.kz/service-center/>

Кепілдік міндеттемелер және тегін сервистік қызмет көрсету, егер оларды ауыстыру бұйымды бөлшектеуге байланысты болмаса, тауардың жиынтықтылығына кіретін, төменде аталған керек-жарақтарға қолданылмайды:

- ҚБП (қашықтықтан басқару пульті) үшін қуат элементтері (батареялары).
- Жалғағыш кәбілдер, антенналар және оларға арналған ауыстырғыштар, құлаққаптар, микрофондар, «HANDS-FREE» құрылғылары; жиынтықта жеткізілетін әртүрлі типтегі ақпарат тасығыштар, бағдарламалық жасақтама (БЖ) және драйверлер (бұйымның қатқыл магниттік дискілеріндегі жинақтағышқа алдын ала орнатылған БЖ қоса алғанда, бірақ онымен шектелмей), сыртқы енгізу-шығару құрылғылары және манипуляторлар.
- Қаптамалар, сөмкелер, белдіктер, тасымалдауға арналған баулар, монтаждық құрылғылар, құралдар, бұйымға қоса берілетін құжаттама.
- Табиғи тозуға ұшырайтын шығын материалдары мен бөлшектер.



Өндіруші келесі жағдайларда кепілдік міндеттемелерге ие болмайды:

- Кепілдік мерзімі аяқталды.
- Егер жеке (тұрмыстық, отбасылық) қажеттіліктерге арналған бұйым кәсіпкерлік қызметті жүзеге асыру үшін, сондай-ақ оның тікелей міндетіне сәйкес келмейтін басқа мақсаттарда пайдаланылған болса.
- Өндіруші бұйымды пайдалану кезінде пайдаланушы нұсқаулығының талаптарын бұзу, бұйымды орнату және оған қызмет көрсету жөніндегі ұсынымдарды, қосу ережелерін (бұйымның өзіне де, онымен байланысты бұйымдарға да сәйкес келмейтін желілік кернеудің әсері нәтижесінде туындаған қысқа тұйықталулар), бұйымды сақтау және тасымалдау кезінде өнім иесі және/немесе үшінші тұлғалар шектен ықтимал материалдық, моральдық және өзге де зиян үшін жауапты болмайды.
- Механикалық зақымданудың барлық жағдайлары: өнімді пайдалану кезінде алынған сызаттар, жарықтар, деформациялар, соққы іздері, майысулар, кептелістер және т.б.
- Түрлендірулерді, рұқсат етілмеген жөндеулерді осындай жұмыстарды жүргізуге уәкілетті емес адамдар жүргізген жағдайлар. Егер ақаулық конструкцияны немесе бұйымның сұлбасын өзгерту, Өндіруші қарастырмаған сыртқы құрылғыларды қосу, Қазақстан Республикасының заңнамасына сай сәйкестік сертификаты жоқ құрылғыны пайдалану салдарынан туындаған болса.
- Егер бұйымның ақауы еңсерілмейтін күштің әсерінен (табиғи элементтер, өрт, су тасқыны, жер сілкінісі, тұрмыстық факторлар және Өндірушіге тәуелді емес басқа жағдайлар) немесе Өндіруші болжай алмаған үшінші тұлғалардың әрекеттерінен туындаса.
- Бұйымның толық немесе ішінара істен шығуына алып келген бұйымның ішіне бөгде заттардың, өзге денелердің, заттектердің, сұйықтықтардың, жәндіктердің немесе жануарлардың түсуінен, агрессивті ортаның әсерінен, жоғары ылғалдылықтан, жоғары температуралардан туындаған ақау.
- Бұйымды сәйкестендіру (сериялық нөмірі) жоқ немесе сәйкес келмейді. Егер зақымданулар (кемшіліктер) зиянды бағдарламалық қамтаманың; БЖ ұсынушысының осы қызметті ұсынбауына байланысты мүмкіндігінсіз бұйымның бағдарламалық ресурстарына қолжетімділіктің болмауына әкеп соққан құпиясөздерді (кодтарды) оларды жинау/қалпына келтіру мүмкіндігінсіз орнату, ауыстыру немесе жою әсерінен туындаса.
- Егер жұмыстың ақаулықтары қуат беруші, кәбілдік, телекоммуникациялық желілердің, радиосигнал қуатының стандарттарға немесе техникалық регламенттеріне сәйкес келмеуінен, оның ішінде бедер ерекшеліктерінен және басқа да осыған ұқсас сыртқы факторлардан, бұйымның желі әрекет ететін шекарада немесе аймақтан тыс жерде пайдаланылуынан туындаған болса.
- Егер зақымданулар стандартты емес (түпнұсқалық емес) және/немесе сапасыз (зақымданған) шығыс материалдарын, керек-жарақтарды, қосалқы бөлшектерді, қуат беру элементтерін, әртүрлі үлгідегі ақпарат тасымалдағыштарды (CD, DVD дискілерді, жад карталарын, SIM карталарын, картридждерді қоса алғанда) пайдаланудан туындаса.
- Егер кемшіліктер үйлесімсіз контентті (әуендерді, графиканы, бейне және басқа файлдарды, Java қосымшаларын және оларға ұқсас бағдарламаларды) алуға, орнатуға және пайдалануға байланысты туындаған болса.
- Осы бұйыммен жанасып жұмыс істейтін басқа жабдыққа келтірілген залалға.



